

SUPER CARRY

OWNER'S MANUAL

Refer for vehicle usage at all time. Contains warranty policy and important information on safety, operation & maintenance

ମାଲିକଙ୍କର (ଓନର୍ସ୍) ମାନୁଆଲ୍

ସମସ୍ତ ସମୟରେ ଗାଡ଼ି ବ୍ୟବହାର ରେଫର୍ କରନ୍ତୁ। ଏଥିରେ ଖିରଣ୍ଡୀ ନୀତି ଏବଂ ସୁରକ୍ଷା, ସଂଚାଳନ ଓ ରକ୍ଷଣା-ବେକ୍ଷଣ ଉପରେ ମହତ୍ତ୍ୱପୂର୍ଣ୍ଣ ସୂଚନା ରହିଛି।

Part No. 99011M77P12-740

February, 2025

ENG. ORIYA

This owners manual applies to the Super Carry series
produced by MARUTI SUZUKI INDIA LIMITED.

ଏହି ମାଲିକଙ୍କର (ଓନର୍'ସ୍) ମାନୁଆଲ୍, ମାରୁତି ସୁଜୁକି ଇଣ୍ଡିଆ ଦ୍ଵାରା ପ୍ରସ୍ତୁତ କରାଯାଇଥିବା
ସୂପର୍ କ୍ୟାରୀ ଶୃଙ୍ଖଳା ସହିତ ଲାଗୁ ହୁଏ ।

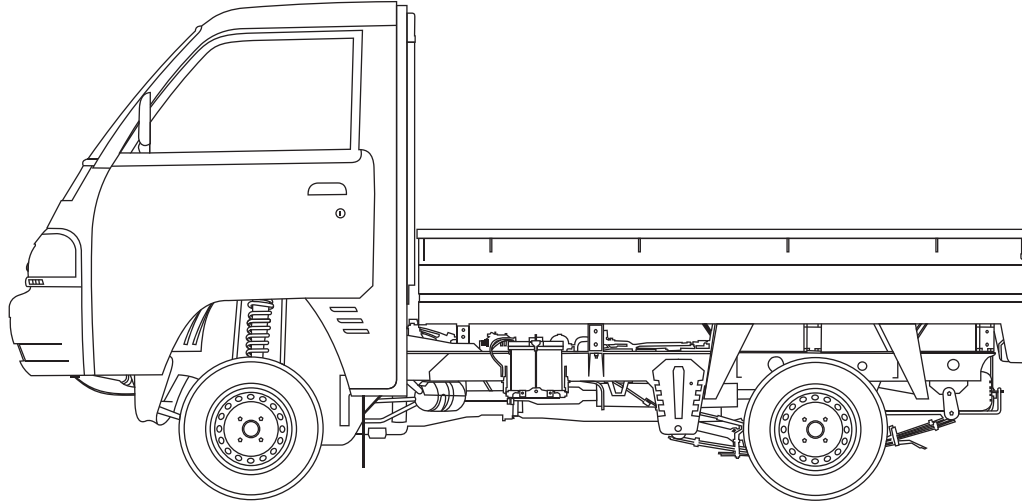

© COPYRIGHT MARUTI SUZUKI INDIA LIMITED 2025

© ସ୍ଵତ୍ଵାଧିକାର ମାରୁତି ସୁଜୁକି ଇଣ୍ଡିଆ ନିଃ. 2025

NOTE: The illustrated models are one of the Super Carry series.

ଧ୍ୟାନଦିଅନ୍ତୁ: ଚିତ୍ରିତ ମଡେଲ୍ ହେଉଛି, ସୂପର୍ କ୍ୟାରୀ ଶୃଙ୍ଖଳାଗୁଡ଼ିକ ମଧ୍ୟରୁ ଅନ୍ୟତମ ।

FOREWORD

The digital Owner's Manual is an essential part of your vehicle a rich document which familiarizes you with the vehicle by providing information such as features, warnings, operations and equipment description etc. Please read this manual carefully before operating your new MARUTI SUZUKI vehicle and review the manual from time to time. It is recommended to download this manual (from "Maruti Suzuki Rewards" mobile application with your registered mobile number) and save a soft copy of the same for easy access all times. Please visit MARUTI SUZUKI authorised workshop for availing any service.

To prolong the life of your vehicle and reduce maintenance cost, the periodic maintenance must be carried out according to "PERIODIC MAINTENANCE SCHEDULE" described in "INSPECTION AND MAINTENANCE" section of this manual. It is essential for preventing trouble and accidents to ensure your satisfaction and safety.

Daily inspection and care as per "DAILY INSPECTION CHECKLIST" described in the "OPERATING YOUR VEHICLE" section of this manual is essential for prolonging the life of the vehicle and for safe driving.

Vehicle and the available features/accessories therein should be used and plied by the owner/user in accordance with the applicable legal requirements.

MARUTI SUZUKI INDIA LIMITED believes in conservation and protection of Earth's natural resources.

To that end, we encourage every vehicle owner to recycle, trade-in or properly dispose of, as appropriate, used Engine Oil, coolant and other fluids, batteries and tyres etc.

MARUTI SUZUKI INDIA LIMITED

All information in this manual is based on the latest product information available at the time of publication. Due to improvements or other changes, there may be discrepancies between information in this manual and your vehicle. MARUTI SUZUKI INDIA LIMITED reserves the right to make production changes at any time, without notice and without incurring any obligation to make the same or similar changes to vehicles previously built or sold.

This vehicle may not comply with standards or regulations of other countries. Before attempting to register this vehicle in any other country, check all applicable regulations and make any necessary modifications.

IMPORTANT

▲ WARNING/ ▲ CAUTION/NOTICE/ NOTE

Please read this manual and follow its instructions carefully. To emphasize special information, the symbol ▲ and the words **WARNING**, **CAUTION**, **NOTICE** and **NOTE** have special meanings. Pay particular attention to messages highlighted by these signal words:

▲ WARNING

Indicates a potential hazard that could result in death or serious injury.

▲ CAUTION

Indicates a potential hazard that could result in minor or moderate injury.

NOTICE

Indicates a potential hazard that could result in vehicle damage.

NOTE:

Indicates special information to make maintenance easier or instructions clearer.

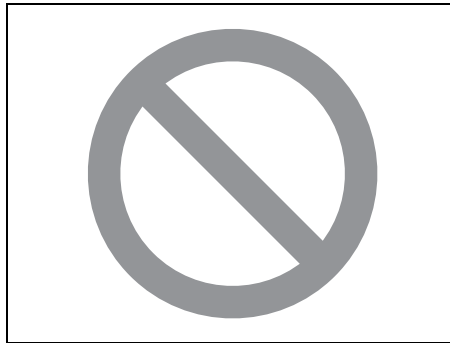

75F135

The circle with a slash in this manual means “Don’t do this” or “Don’t let this happen”.

NOTE:

- Words like *car*, *model/variant* are invariably used in this manual to denote the “Vehicle”.
- Pictorial representations used in this manual are for reference purposes only.

MODIFICATION WARNING

▲ WARNING

Do not modify your vehicle. Modification could adversely affect safety, handling, performance, or durability and may violate governmental regulations. In addition, damage or performance problems resulting from modification shall not be covered under warranty.

NOTICE

Improper installation of mobile communication equipment such as cellular telephones or CB (Citizen’s Band) radios may cause electronic interference with your vehicle’s ignition system, resulting in vehicle performance problems. Consult your authorized **MARUTI SUZUKI COMMERCIAL** dealer for advice on installing such mobile communication equipment.

NOTICE

Severe damage may be caused by the use of either poor quality fuel and/or lubricants not recommended by **MARUTI SUZUKI**.

“WARNING”



Vehicle may **break-down**, meet with an **accident** or **catch fire** due to

1. Installation of
 - High wattage bulbs
 - Non genuine lamps / horns
 - Modified suspension / wheels
 - Non genuine parts / accessories etc.
2. Retrofitment of LPG / CNG fuel systems/kits.
3. Usage of domestic LPG.
4. Short circuiting due to tampering of wiring harness.

CAUTION: DO NOT STORE OR CARRY INFLAMMABLE MATERIALS IN THE VEHICLE.



Avoid driving into or starting the vehicle in a heavily water logged area. Vehicle may **break-down** or engine may fail due to

1. Water entry into the engine (which may lead to hydrostatic lock).
2. Short circuiting of the electrical systems.

If the vehicle is stuck in deep water, do not start / crank the vehicle until the level of water drops below the level of exhaust pipe.

NOTE:

IF THE VEHICLE IS SUBMERGED IN WATER, REPORT TO THE NEAREST AUTHORIZED WORKSHOP.

“CAUTION”

1. Retro-fitting of LPG / CNG kit may deteriorate vehicle performance, reduce engine & engine related component's life and also warranty will be null and void for such vehicles.
2. Do not use domestic LPG/LPG cylinder for your factory fitted LPG vehicles.
3. Usage of domestic LPG for running vehicles is prohibited as per law.
4. Do not remove company fitted LPG/CNG kit to install some other kit. It may affect vehicle performance and may cause fire.
5. Drive slowly on wet roads. Tires may slip while braking at higher speeds due to aquaplaning. (reduced contact area between tire and road due to presence of water)
6. Do not leave engine running in garages or confined areas, with passengers inside. This may result in accumulation of carbon-monoxide in cabin and may lead to suffocation or breathing problems.
7. Do not park vehicle on dry leaves or grass. This may lead to fire due to hot catalytic converter, igniting the dry leaves/grass.
8. If the vehicle is equipped with CNG/LPG, ensure availability of fire extinguisher in the vehicle all the time.
9. Always wear seat belt at all the times.
10. Do not use mobile phone while driving.
11. Avoid Smoking in the car, live bud thrown in car may cause fire.
12. Do not put any body part under the vehicle when it is supported on a Jack.
13. Do not use non-genuine accessories in your vehicle.
14. Do not fit accessories from unauthorized workshops/sources.
15. Usage of non-approved electrical accessories in your vehicle may result in spark, fire or personal injury.

To experience and use the Digital Owner's Manual, download Maruti Suzuki app



Maruti Suzuki Rewards app ensures a hassle free car ownership experience. Get easy access to all the services and information you need by downloading the app



How to download Owners manual from Maruti Suzuki application

Step 1: Download "Maruti Suzuki Rewards" application from apple app store / google play store on your mobile phone

Step 2: Input registered mobile number and the OTP received from SMS

Step 3: Select "S-Assist BOT" icon and click "View Owner's Manual" to access digital Owner's Manual

Step 4: Click "Down Arrow" download and save Owner's Manual on your mobile phone

Now, the Owner's Manual is available on your mobile phone for reference at all times.

(For assistance, contact **Maruti Suzuki authorised workshop**)

WARRANTY POLICY

Maruti Suzuki India Limited (hereinafter called “Maruti Suzuki”), warrants that each new Maruti Suzuki vehicle distributed in India by Maruti Suzuki and sold by a Maruti Suzuki authorised dealer will be free, under normal use and service, from any defects in material and workmanship at the time of manufacture SUBJECT TO THE FOLLOWING TERMS AND CONDITIONS:

(1) Qualification:

To qualify for this warranty the vehicle must be delivered by a Maruti Suzuki authorised dealer and set-up, and serviced by a Maruti Suzuki authorised workshop.

(2) Term:

The term of the warranty shall be thirty-six (36) months or 1,00,000 kilometers (whichever occurs first) from the date of invoice to the first owner.

(3) Maruti Suzuki Warranty Obligation:

If any defect(s) should be found in a Maruti Suzuki vehicle within the term stipulated above, Maruti Suzuki’s only obligation is to repair or replace at its sole discretion any part shown to be defective, with a new part or the equivalent at no cost to the owner for parts or labour, when Maruti Suzuki acknowledges that such a defect is attributable to faulty material or workmanship at the time of manufacture. Such defective parts, which have been replaced, will become the property of Maruti Suzuki. The owner is responsible for any repair or replacements which are not covered by this warranty. The decision of Maruti Suzuki shall be final & binding.

(4) Limitation:

This warranty shall not apply to:

- (a) Normal maintenance service required other than the four free services, including without limitation, oil and fluid changes, Consumables, headlight aiming, fastener retightening, wheel balancing, wheel alignment and tyre rotation, cleaning of injectors, adjustments of clutch and valve clearance.
- (b) The normal wear of parts including without limitation, bulbs, tyres and tubes, spark plugs, belts, hoses, filters, wiper blades, brushes, contact points, fuses, clutch disc, brake shoes, brake pads, cable and all rubber parts (except oil seal and glass run).
- (c) Any vehicle which has been used for competition, rallies or racing.
- (d) Any repairs or replacement arising from accidents or collision.
- (e) Any defect/ damage caused by misuse, negligence, abnormal use, insufficient care, vandalism, theft, riot, fire, flooding - not limited to entry of water in the components resulting in engine seizure, hydrostatic lock, etc. or external damages to the body/ components.
- (f) Any damage resulting due to usage of adulterated fuel/ lubricants/ oil/ coolant/ fluids/ polishing products and fuel/ lubricants/ oil/ coolant/ fluids used other than those specified in the Owner’s Manual.
- (g) Any vehicle which has been modified or altered, including without limitation, the installation of performance accessories, enlargements of lights, other changes and external/ consequential reasons.
- (h) Any vehicle on which parts or accessories not approved by Maruti Suzuki (Non-MSGA, Non-MSGP) have been used.
- (i) Any vehicle which has not been operated in accordance with the operating instructions in this Owner’s Manual and Service Booklet.

- (j) Any vehicle which has not received the service inspections prescribed in this Owner's Manual and Service Booklet.
- (k) Any vehicle which has been assembled, disassembled, adjusted or repaired by other than a Maruti Suzuki authorised workshop.
- (l) Any vehicle which has been used for purposes other than what it was designed for.
- (m) Any damage or deterioration caused by airborne fallout, industrial fallout, acid rain, hail or hail storm, wind storm, lightning, bird droppings, rodents bite / rat bite and such other thing that result in damage to the vehicle.
- (n) Insignificant defects/noise which do not affect the function of the vehicle including without limitation, sound, vibration and fluid seep.
- (o) Any natural wear and tear including without limitation, ageing, wear & tear or deterioration such as discoloration, fading, deformation or blurring and fabric discoloration.
- (p) Installation and usage of domestic LPG gas/LPG Cylinder.
- (q) V-belts, hoses and gas leaks.
- (r) Any vehicle retrofitted with LPG/CNG kits.
- (s) Repainting including patchwork, bodywork and mouldings and interior trims.
- (t) Corrosion, rusting of body parts and/ or components.
- (u) Any vehicle on which odometer has been changed unauthorisedly or odometer reading has been modified/ tampered with/ or not matching the service records.
- (v) The damage(s) caused to the vehicle being unattended despite knowledge that the defect exists and ignorance by the owner/ user of the vehicle.
- (w) Any damage(s) caused to vehicle including battery/ tyre due to parking of the vehicle in idle condition for long duration of time periods.
- (x) Any vehicle on which the retro-fitment is not authorized and/ or type approved as per the standards prescribed by the relevant authority including but not limited to Automotive Standards of India.

- (y) Any vehicle on which the retro-fitment is such which directly or indirectly causes any damage to the vehicle or affects the functions of the vehicle in any manner whatsoever.

(5)Extent of Warranty:

This warranty is the entire written warranty given by Maruti Suzuki for Maruti Suzuki vehicles and no dealer or its or his agent or employee is authorised to extend or enlarge this warranty and no dealer or its or his agent or employee is authorised to make any oral warranty or representation or assurance on behalf of Maruti Suzuki.

Maruti Suzuki reserves the right to add any improvements or change the design of any model at any time with no obligation to make the same changes on units previously sold.

(6) Warranty Service:

To obtain warranty service, the complete vehicle must be presented at the owner's expenses to Maruti Suzuki authorised workshop.

The customer shall be responsible for his belongings or accessories fitted in the vehicle at the time of presenting the vehicle for service and no claim shall be entertained in any manner under any circumstances.

(7) Owner's Warranty Obligations:

NOTICE

The owner shall not use the vehicle in a damaged condition and report the same immediately to the nearest Maruti Suzuki authorized workshop. This would result in early inspection and repair of the vehicle and any possible harm to the person or aggravation of damage to the vehicle can be prevented.

It is responsibility of each owner to:

- Have performed, at his own expenses, by a Maruti Suzuki authorised workshop all the service inspections specified in the Owner's Manual described in "INSPECTION AND MAINTENANCE" section".
- Should you resell the vehicle, please guide the new users/ owners to download this manual (from "Maruti Suzuki Rewards" mobile application with your registered mobile number). Also the soft copy of the manual must be passed on to new users/ owners when resold or otherwise transferred.

If the Owner's Manual is lost due to any reason, the owner or user may download a soft copy of the same (from "Maruti Suzuki Rewards" mobile application with the mobile number) and save it for easy access at any point of time.

(8) Disclaimer of Consequential Damage:

Maruti Suzuki assumes no responsibility for loss of vehicle, loss of time, inconvenience or any other indirect incidental or consequential damage resulting from the vehicle not being available to the owner because of any defect covered by this warranty.

(9) Change of Owner

Even if ownership of the vehicle changes, the remaining warranty period is effective for the new owner.

This Warranty is applicable only in India and not transferable to any other country.

FUEL RECOMMENDATION

Fuel Recommendation 1-1

FUEL RECOMMENDATION

Fuel Recommendation

(For Petrol and CNG Engine Model)

For Petrol Engine Model

To avoid damaging catalytic converter, you must use unleaded petrol with an octane number (RON) of 91 or higher.

Gasoline/Ethanol blends

Blends of unleaded gasoline and ethanol, also known as gasohol, are commercially available in the country and can vary with location. Gasoline Ethanol blend up to E20 can be used as fuel for this vehicle.

Gasoline containing MTBE

Unleaded gasoline containing MTBE (methyl tertiary butyl ether) may be used in your vehicle if the MTBE content is not greater than 15%. This oxygenated fuel does not contain alcohol.

CAUTION

Use of spurious, low quality, adulterated fuel can cause damage to the engine and engine auxiliaries, affect functioning of engine and degrade engine performance including but not limited to engine seizure.

NOTICE

- The fuel tank has an air space to allow for fuel expansion in hot weather. If you continue to add fuel after the filler nozzle has automatically shut off or an initial blowback occurs, the air chamber will become full. Exposure to heat when fully fuelled in this manner will result in leakage due to fuel expansion. To prevent such fuel leakage, stop filling after the filler nozzle has automatically shut off, or when initial vent blowback occurs, if using an alternative non-automatic system.
- Be careful not to spill fuel containing alcohol while refueling. If fuel is spilled on the vehicle body, wipe it up immediately. Fuels containing alcohol can cause paint damage, which is not covered under the New Vehicle Limited Warranty.

For CNG Engine Model

CNG

CNG (Compressed Natural Gas) is principally constituted by methane. CNG is considered as clean burning fuel. Due to low density of CNG, it is compressed at a pressure of around 200 bars to enhance the vehicle on-board storage capacity.

CAUTION

- In case of any symptom of CNG leakage or releasing noise or any external damage to CNG piping or during accident, do not panic.**
- Stop the vehicle and switch off the engine, roll down the windows and open all the doors.
 - Ensure to close manual shut off valve.
 - Contact authorised **MARUTI SUZUKI COMMERCIAL** workshop immediately for further assistance.

BEFORE DRIVING

Keys	2-1
Door Locks	2-2
Tailgate	2-2
Windows	2-3
Mirrors	2-4
Seats	2-5
Seat Belts	2-5
Instrument Cluster	2-11
Speedometer	2-12
Fuel Gauge	2-12
Information Display	2-12
Warning and Indicator Lights	2-16
Lighting Control Lever	2-20
Headlight Leveling Switch	2-21
Turn Signal Control Lever	2-21
Hazard Warning Switch	2-22
Windshield Wiper and Washer Lever	2-22
Horn	2-24
CNG Cylinder Warning Label (if equipped)	2-24
CNG Warning Label (if equipped)	2-24
CNG Manual Shut-OFF Valve (if equipped)	2-25

BEFORE DRIVING

Keys

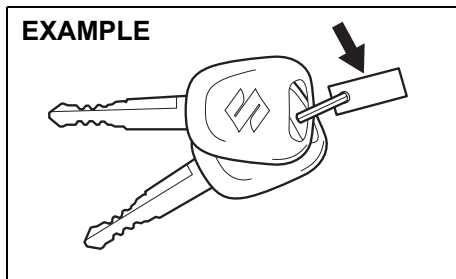

Your vehicle comes with a pair of keys. The key(s) may or may not be equipped with a transmitter depending on model variant. Keep the spare key in a safe place. One key can open all of the locks on the vehicle.

The key identification number is stamped on a metal tag provided with the keys or on the keys. Keep the tag (if equipped) in a safe place. If you lose your keys, you will need this number to have new keys made. Write the number below for your future reference.

KEY NUMBER:

Immobilizer system

This system is designed to help prevent vehicle theft by electronically disabling the engine starting system.

The engine can be started only with your vehicle's original immobilizer ignition key, which has an electronic identification code programmed into it. The key communicates the identification code to the vehicle when the ignition switch is turned to "ON" position. If you need to make spare keys, see a Maruti Suzuki authorised workshop. The vehicle must be programmed with the correct identification code for the spare. A key made by an ordinary locksmith will not work.



If the immobilizer system warning light blinks when the ignition switch is in "ON" position, the engine will not start.

If this light blinks, turn the ignition switch to "LOCK" position, and then turn it back to "ON" position.

If the light still blinks after the ignition switch is turned back to "ON" position, there may be something wrong with your

key or with the immobilizer system. Ask a Maruti Suzuki authorised workshop to have the system inspected.

NOTE:

- If you lose your immobilizer ignition key, ask a Maruti Suzuki authorised workshop as soon as possible to deactivate the lost one, and to make a new key.
- If you own other vehicles with immobilizer keys, keep those keys away from the ignition switch when using your MARUTI SUZUKI vehicle. Otherwise, the engine may not be started because they may interfere with your MARUTI SUZUKI vehicle's immobilizer system.
- If you attach any metal objects to the immobilizer key, it may not start the engine.
- This immobilizer system is maintenance-free.

NOTICE

The immobilizer key is sensitive electronic instrument. To avoid damaging it:

- Do not expose it to impacts, moisture or high temperature such as on the dashboard under direct sunlight.
- Keep it away from magnetic objects.

Door Locks

**Side Door Locks
Driver's door**

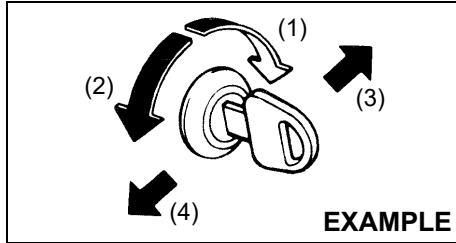

76MH0A001

- (1) LOCK
- (2) UNLOCK
- (3) Front
- (4) Rear

To lock a driver's door from outside the vehicle:

- Insert the key and turn the top of the key toward the front of the vehicle, or
- Push the lock knob down, then pull and hold the door handle as you close the door.

To unlock a driver's door from outside the vehicle, insert the key and turn the top of the key toward the rear of the vehicle.

To lock a passenger's door from outside the vehicle, push the lock knob down, then pull and hold the door handle as you close the door.

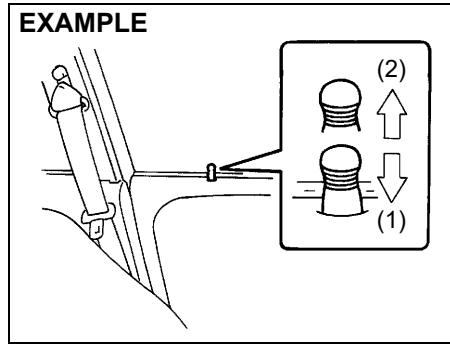

54G005

- (1) LOCK
- (2) UNLOCK

Tailgate

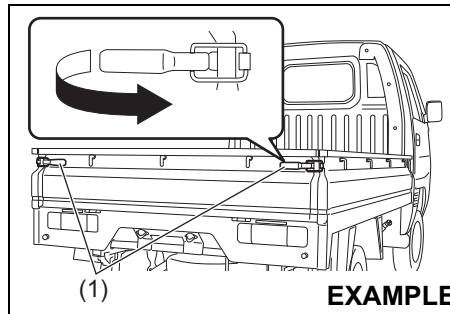

77PH025

The tailgate can be opened by pulling the lock handles (1). When closing, lock them firmly.

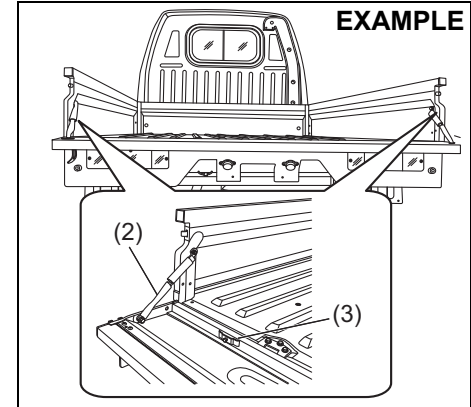

77PM201

The tailgate can also be locked in an intermediate position with the help of tailgate chain (2).

NOTICE

Lock the tailgate chain (2) with pin (3) when not in use.

BEFORE DRIVING

WARNING

- Driving with the tailgate in open / intermediate position will allow the tailgate to swing and hit others, causing injury or even death.
- The tailgate in open / intermediate position will hinder other drivers from seeing the taillights, causing accidents. Make sure the tailgate is closed and locked firmly before driving.
- Make sure that the tailgate is always closed and locked firmly to prevent cargo from being thrown out of the vehicle in the event of an accident.
- Do not stand, put load or put cargo on the tailgate when locked at an intermediate position.
- If the tailgate is in fully open condition, vehicle rear lighting devices such as position lamp, turn signal indicator and stop lamp get hidden, and are not visible.

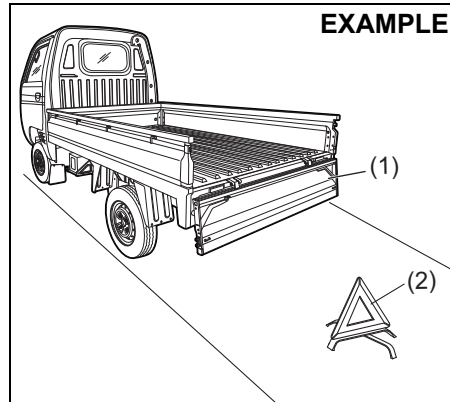

77PM202

WARNING

- If the loading and unloading is done while tailgate (1) is in fully open position, a warning triangle (2) must be placed on the road in visible manner to alert other users about the presence of the vehicle.

Windows

Manual Window Control

EXAMPLE

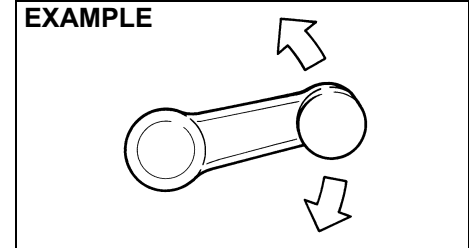

60G010

Raise or lower the door windows by turning the handle located on the door panel.

Rear Window

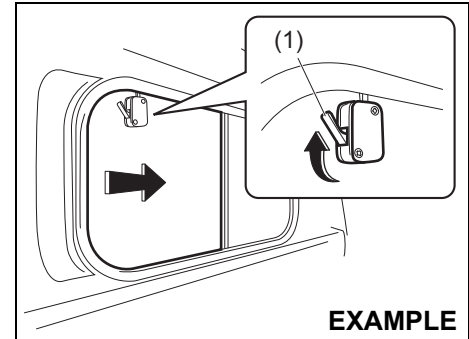

77PH073

To open the window, push the lock (1) and slide the window.

Mirrors

⚠ WARNING

Failure to observe following point may result in loss of vehicle control and cause an accident, leading to death or serious injury. Always follow below points while driving.

- Do not adjust the mirrors while driving.
- Always unfold all the outside rearview mirrors and adjust properly before driving.
- Do not place objects in the rear of the vehicle which may hinder visibility or interfere with your vision from the rear window glass.

Inside Rearview Mirror

You can adjust the inside rearview mirror by hand so as to see the rear of your vehicle in the mirror.

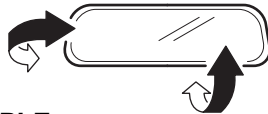

EXAMPLE

74LHT0235

⚠ CAUTION

Do not modify the inside rearview mirror or install a non-genuine wide mirror. It could result in injury during accident.

Outside Rearview Mirror(s)

Adjust the outside rearview mirror(s) so you can just see the side of your vehicle in the mirror(s).

⚠ WARNING

Be careful when judging the size or distance of a vehicle or other object seen in the side convex mirror. Be aware that objects look smaller and appear farther away than when seen in a flat mirror.

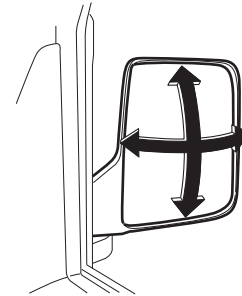

EXAMPLE

64P0190

BEFORE DRIVING

Seats

Seat Adjustment (driver's seat)

⚠ WARNING

Never attempt to adjust the driver's seat while driving. The seat could move unexpectedly, causing loss of control. Make sure that the driver's seat is properly adjusted before you start driving.

⚠ WARNING

To avoid excessive seat belt slack, which reduces effectiveness of the seat belts as a safety device, make sure that the seats are adjusted before the seat belts are fastened.

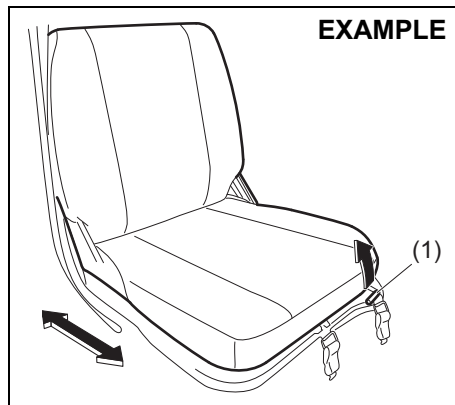

77PH087

Seat position adjustment lever (1)

Pull the lever up and slide the seat.

After adjustment, try to move the seat forward and rearward to ensure that it is securely latched.

⚠ CAUTION

While adjusting the seat, be careful that the seat does not pinch your hands, or hit your body.

NOTE:

To operate the seat back smoothly, pull the seat back adjustment lever (2) in upward direction. Ensure to move seat back only after lever is moved to fully up position. After adjustment of seat back, release the

lever gently. Check that seat back is locked by moving it forward and backward.

Seat Belts

EXAMPLE

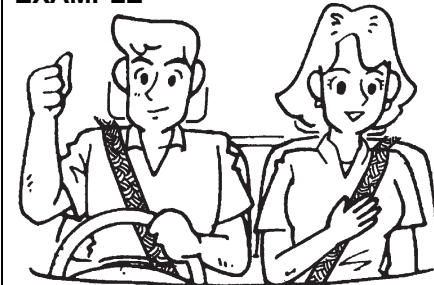

65D231S

⚠ WARNING

Wear Your Seat Belts at All Times.

⚠ WARNING

The driver and the passenger must be properly restrained by wearing seat belts at all times even if driving for a very short distance, whether or not an air bag is mounted at their seating position, to minimize the risk of severe injury or death in the event of a crash.

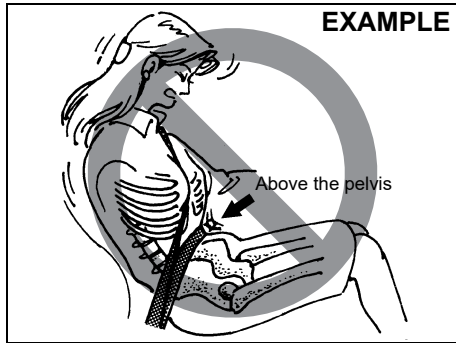

65D606

⚠ WARNING

- Never allow persons to ride in the cargo area of a vehicle. In the event of an accident, there is a much greater risk of injury for persons who are not riding in a seat with their seat belt securely fastened.
- Ensure that all seat belts are worn correctly. An improperly worn seat belt increases the risk of injury or death if a collision occurs.
- Seat belts should always be adjusted as follows:
 - the lap portion of the belt should be worn low across the pelvis, not across the waist.
 - the shoulder straps should be worn on the outside shoulder only, and never under the arm.
 - the shoulder straps should be away from your face and neck, but not falling off your shoulder.

(Continued)

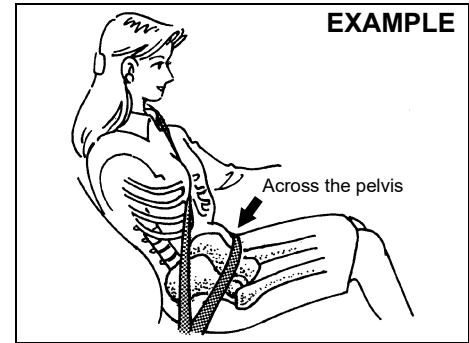

65D201

⚠ WARNING

(Continued)

- Seat belts should never be worn with the straps twisted and should be adjusted as tightly as is comfortable to provide the protection for which they have been designed. A slack belt will provide less protection than one which is snug.
- Make sure that each seat belt buckle is inserted into the proper buckle catch.

(Continued)

BEFORE DRIVING

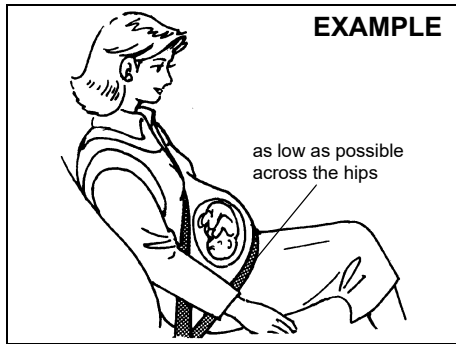

65D199

⚠ WARNING

(Continued)

- Pregnant women should use seat belts, although specific recommendations about driving should be made by the woman's medical advisor. Remember that the lap portion of the belt should be worn as low as possible across the hips, as shown in the diagram.
- Do not wear seat belts over hard, fragile, or sharp items such as pens, keys, eyeglasses, etc. in pockets or on clothing. The pressure from seat belt on such items can cause injury in case of an accident.
- Do not wear your seat belt over hard or breakable objects in your pockets or on your clothing. If an accident occurs, objects such as glasses, pens, etc. under the seat belt can cause injury.

(Continued)

⚠ WARNING

(Continued)

- Never use the same seat belt on more than one occupant and never attach a seat belt over an infant or child being held on an occupant's lap. Such seat belt use could cause serious injury in the event of an accident.
- Periodically inspect seat belt assemblies for excessive wear and damage. Seat belts should be replaced if webbing becomes frayed, contaminated, or damaged in any way. It is essential to replace the entire seat belt assembly after it has been worn in a severe impact, even if damage to the assembly is not obvious.
- Infants and small children should never be transported unless they are properly restrained.
- For children, if the shoulder belt irritates the neck or face, move the child closer to the center of the vehicle.
- Avoid contamination of seat belt webbing by polishes, oils, chemicals, and particularly battery acid. Cleaning may safely be carried out using mild soap and water.

(Continued)

⚠ WARNING

(Continued)

- Do not insert any items such as coins, clips, etc. into the seat belt buckles, and be careful not to spill liquids into these parts. If foreign materials get into a seat belt buckle, the seat belt may not work properly.

Lap-Shoulder Belt

Emergency Locking Retractor (ELR)

The seat belt has an emergency locking retractor (ELR), which is designed to lock the seat belt only during a sudden stop or impact. It also may lock if you pull the belt across your body very quickly. If this happens, let the belt go back to unlock it, then pull the belt across your body more slowly.

Safety reminder

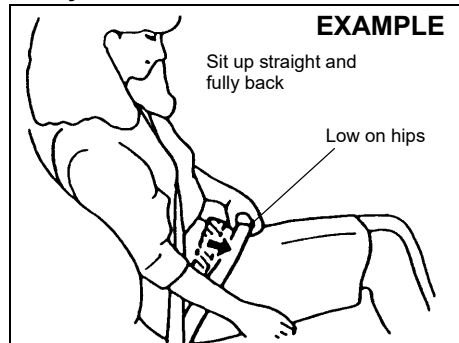

60A038

EXAMPLE

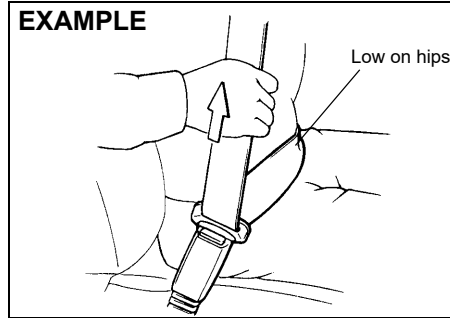

60A040

To reduce the risk of sliding under the belt during a collision, position the lap portion of the belt across your lap as low on your hips as possible and adjust it to a snug fit by pulling the shoulder portion of the belt upward through the latch plate. The length of the diagonal shoulder strap adjusts itself to allow freedom of movement.

EXAMPLE

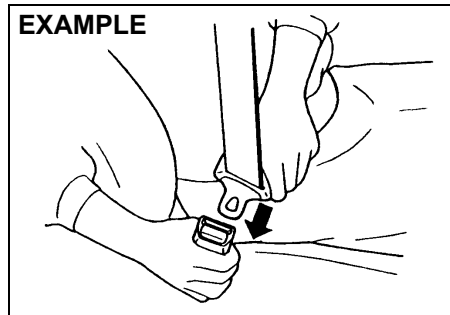

60A036

To fasten the seat belt, sit up straight and well back in the seat, pull the latch plate attached to the seat belt across your body and press it straight into the buckle until you hear a click.

NOTE:

If the seat belt cannot be pulled from its fully retracted position, firmly pull the belt and release it. Then smoothly pull the belt out of the retractor.

EXAMPLE

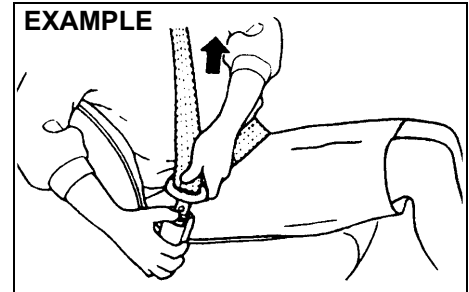

60A039

To unfasten the seat belt, push the button on the buckle and retract the belt slowly while attaching a hand to the belt or/and the latch plate.

BEFORE DRIVING

Seat Belt Reminder

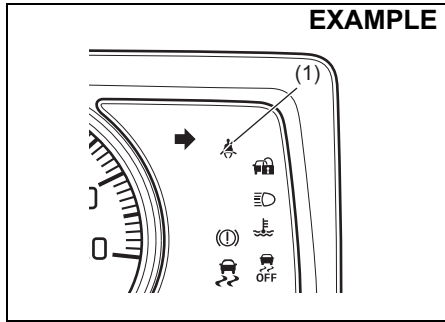

77PM02020

- (1) Driver's seat belt reminder light / front passenger's seat belt reminder light

When the driver and / or front passenger do / does not fasten their seat belts, the seat belt reminder light will come on or blink and a buzzer will sound to remind the driver and/or passenger to fasten their seat belts. For more details, refer to the explanation below.

⚠ WARNING

It is absolutely essential that the driver and passengers fasten their seat belts at all times. Persons who are not fastening seat belts have a much greater risk of injury if an accident occurs. Make a regular habit of buckling your seat belt before putting the key in the ignition switch.

NOTE:

The driver's seat belt reminder light / front passenger's seat belt reminder light is for both the driver and front passenger.

Driver's or front passenger's seat belt reminder

If the driver's or front passenger's seat belt remains unbuckled when the ignition switch is turned "ON", the reminder works as follows:

- 1) The driver's or front passenger's seat belt reminder light will come on.
- 2) After the vehicle's speed has reached about 15 km/h, the driver's or front passenger's seat belt reminder light will blink and a buzzer will sound for about 95 seconds.
- 3) After step 2) has finished, the reminder light will remain on until the driver's or front passenger's seat belt is buckled.

If the driver or front passenger has buckled his or her seat belt and later unbuckles the seat belt, the reminder system will be activated from Step 1) or 2) according to the vehicle's speed. When the vehicle's speed is less than 15 km/h, the reminder will start from Step 1). When the vehicle's speed is more than 15 km/h, the reminder will start from Step 2). The reminder will be automatically canceled when the driver's or front passenger's seat belt is buckled or the ignition switch is turned off.

Front passenger's seat belt reminder

If there is a person sitting on the front passenger seat and the front passenger seat belt is unbuckled when the ignition switch is turned to "ON" position, the front passenger's seat belt reminder will activate.

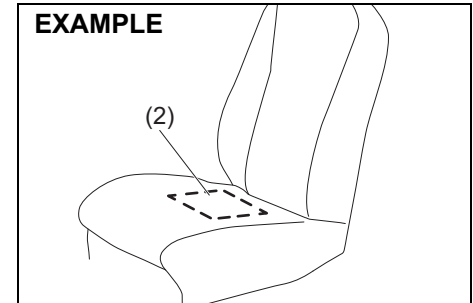

69RH203

- (2) The sensor of the front passenger's seat belt reminder

The seat belt reminder sensor (2) detects whether a person is sitting in the front seat. The sensor of the front passenger's seat belt reminder is located in the seat cushion. The front passenger's seat belt reminder works in the same manner as the driver's seat belt reminder.

NOTICE

- The sensor of the front passenger's seat belt reminder is located in the seat cushion. If heavy or sharp objects are put on the seat cushion, or a removal, disassembly and modification of the passenger's seat are performed, the sensor may not work properly or can be damaged. Do not put heavy or sharp objects on the seat cushion. Do not remove, disassemble and modify the passenger's seat.
- Depending on the variety of seat cover, operation of the sensor may be adversely affected. MARUTI SUZUKI highly recommends that you use MARUTI SUZUKI genuine seat cover exclusively for this vehicle.
- If you spill liquid such as liquid aromatics, soft drinks or juice on the front passenger's seat cushion, the sensor of the front passenger's seat belt reminder located in the seat cushion can be damaged. Immediately wipe it dry with a soft cloth when spilled.

(Continued)

NOTICE

(Continued)

- When sitting on the front passenger's seat, it is very important that the passenger sits upright, leaning against the seat backrest and centered on the seat cushion in order for the seatbelt reminder system to function effectively. An occupant sitting improperly (slouches, turns sideways, sits forward or sideways) may hamper the functioning of this system as it may not detect the occupant.

NOTE:

- If you put an object on the passenger's seat, the weight of the object will be sensed by the sensor and the front passenger's seat belt reminder light will come on and then the interior buzzer may beep.
- If a child or a small sized person sits on the front passenger's seat or the cushion is put on the front passenger's seat, the weight may not be sensed by the sensor and the interior buzzer may not beep.

NOTE:

Maruti Suzuki recommends use of Maruti Suzuki Genuine accessory of "Seat cover".

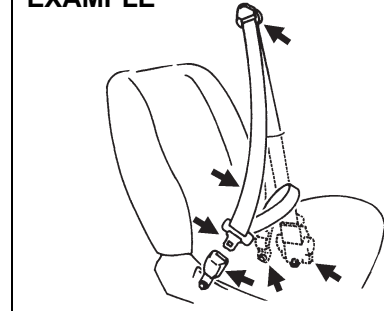
Seat Belt Inspection**EXAMPLE**

65D209S

Periodically inspect the seat belts to make sure they work properly and are not damaged. Check the webbing, buckles, latch plates, retractors, anchorages, and guide loops. Replace any seat belts which do not work properly or are damaged.

⚠ WARNING

Be sure to inspect all seat belt assemblies after any collision. Any seat belt assembly which was in use during a collision (other than a very minor one) should be replaced, even if damage to the assembly is not obvious. Any seat belt assembly which was not in use during a collision should be replaced if it does not function properly or if it is damaged in any way.

BEFORE DRIVING

Instrument Cluster

1. Speedometer
2. Information display
3. Trip meter selector knob
4. Warning and indicator lights

EXAMPLE

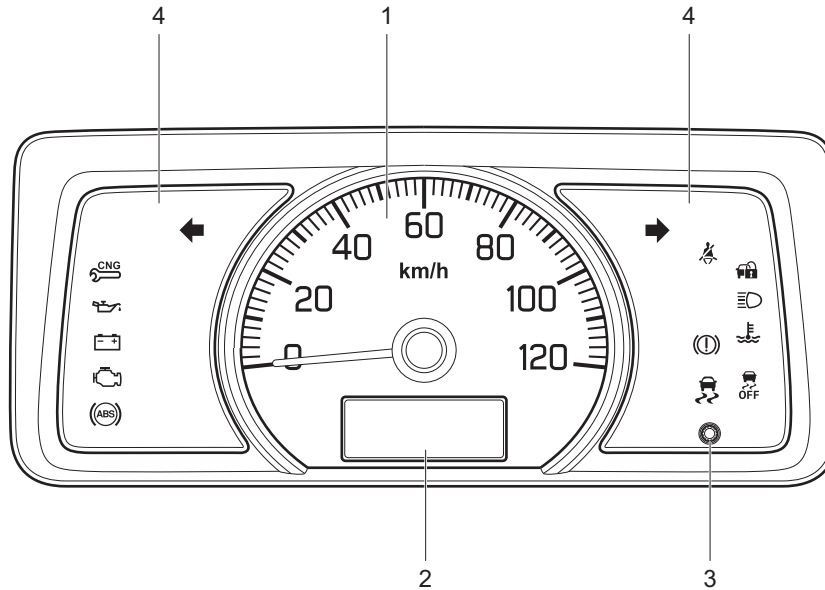

77PM02021

Speedometer

The speedometer indicates vehicle speed.

NOTE:

Maximum speed of the vehicle is 80 km/hr as per government regulation.

Fuel Gauge

Petrol Model

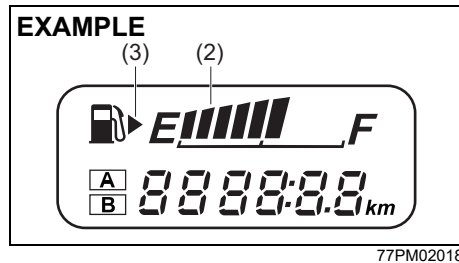

77PM02018

CNG Model

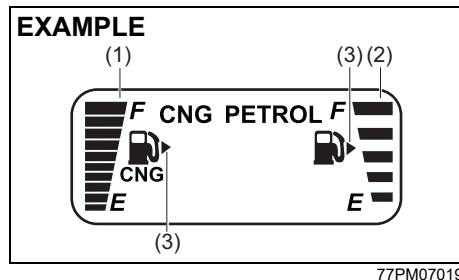

77PM07019

- (1) Indicates CNG fuel gauge.
- (2) Indicates Petrol fuel gauge.

When the ignition switch is in the “ON” position, this gauge gives an approximate indication of the amount of fuel in the fuel tank. “F” stands for full and “E” stands for empty.

If the fuel meter indicator shows only one segment to “E”, refill the tank as soon as possible.

The mark (3) indicates that the fuel filler door is located on the right side of the vehicle.

NOTICE

To minimize the possibility of damage to catalytic converter or other components of the vehicle, avoid driving the vehicle near empty fuel tank level.

NOTE:

If the last segment blinks, it means that the fuel is almost empty.

Information Display

For CNG Model

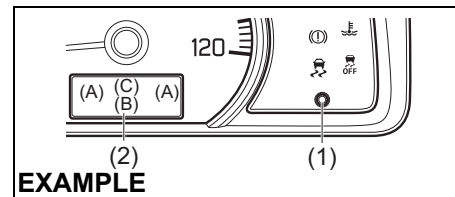

77PM07026

For Petrol Model

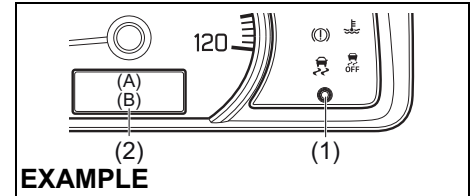

77PM07035

- (1) Trip meter selector knob
- (2) Information display

When the ignition switch is in the “ON” position, the information display shows the following information.

Display (A)

Fuel gauge

Display (B)

Odometer / Trip meter / Clock / Brightness control

Display (C)

Fuel modes (if equipped)

Fuel Gauge

When the ignition switch is in the “ON” position, the display (A) shows the fuel gauge.

Refer to “Fuel Gauge” in this section.

BEFORE DRIVING

Odometer / Trip meter / Clock / Brightness Control

When the ignition switch is in the "ON" position, the display (B) shows one of the following indications, odometer, trip meter A, trip meter B or clock.

To switch the display indication (B), push the trip meter selector knob (1) quickly.

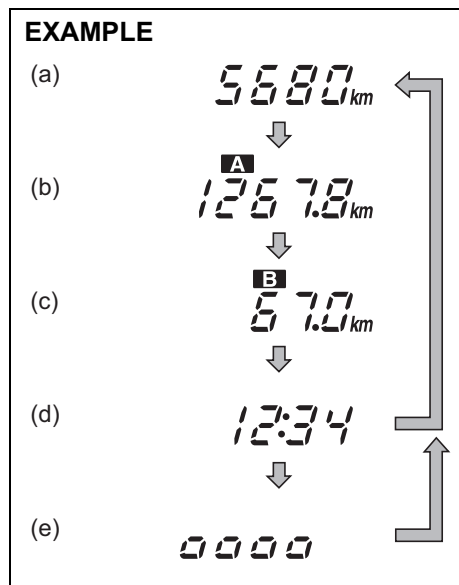

- (a) Odometer
(b) Trip meter A

- (c) Trip meter B
(d) Clock
(e) Brightness control*

* The brightness control will appear when the position lights and/or headlights are on.

⚠ WARNING

If you attempt to adjust the display while driving, you could lose control of the vehicle.

Do not attempt to adjust the display while driving.

NOTE:

Indications will change when you push and release the knob.

Odometer

The odometer records the total distance for which the vehicle has been driven.

NOTICE

Keep track of your odometer reading and check the maintenance schedule regularly for required services. Increased wear or damage to certain parts can result from failure to perform required services at the proper mileage intervals.

Trip meter

The trip meter can be used to measure the distance traveled on short trips or between fuel stops.

You can use the trip meter A or trip meter B independently.

To reset the trip meter to zero, push and hold the trip meter selector knob (1) for a while when the display shows the trip meter.

NOTE:

The indicated maximum value of the trip meter is 9999.9. When you run past the maximum value, the indicated value will return to 0.0.

Clock

The display shows the time.

To change the time indication:

- 1) Push and hold the trip meter selector knob (1) until the minute indication blinks.
- 2) To change the minute indication, push the trip meter selector knob (1) repeatedly when the minute indication blinks. To change the minute indication quickly, push and hold the trip meter selector knob (1). To set the minute indication, wait for about 5 seconds till the hour indication starts to blink.
- 3) To change the hour indication, push the trip meter selector knob (1) repeatedly till the minute indication begins to blink. Wait for about 5 seconds and hour indication will begin to blink. To change the

hour indication, quickly push and hold the trip meter selector knob (1). To set the hour indication, wait for about 5 seconds.

⚠ WARNING

If you attempt to adjust the display while driving, you could lose control of the vehicle.

Do not attempt to adjust the display while driving.

NOTE:

When you reconnect the negative (-) terminal to the battery, the clock indication will be reinitialized. Change the indication again to your preference.

Brightness control

When the position lights and/or headlights are ON, you can control the meter illumination intensity.

To change the brightness of the instrument panel lights, push and hold the trip meter selector knob (1).

⚠ WARNING

If you attempt to adjust the display while driving, you could lose control of the vehicle.

Do not attempt to adjust the display while driving.

NOTE:

- *If you do not push the trip meter selector knob within about 10 seconds of activating the brightness control display, the brightness control display will be canceled automatically.*
- *When you reconnect the battery, the brightness of the instrument panel lights will be reinitialized. Readjust the brightness according to your preference.*

Fuel Modes for CNG model (if equipped)

There are three fuel modes in the vehicle Petrol, Auto and Forced CNG modes which are selectable by pressing the selector switch(1) located on the right side of the steering wheel on the dashboard.

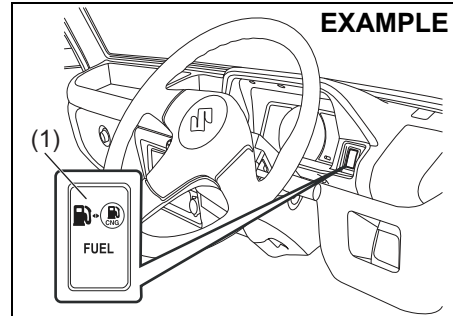

77PM02005

Petrol Mode

EXAMPLE



77PM02002

In this mode vehicle starts in petrol and continue running in petrol mode. In this mode, petrol indicator is continuously displayed and CNG indicator will remain "OFF".

Auto Mode

EXAMPLE



77PM02003

In this mode engine starts in petrol mode and then automatically changes to CNG after reaching programmed warming up condition. With ignition switch ON and vehicle started in "AUTO MODE", CNG indicator blinks on the display and PETROL indicator is displayed. After change-over to CNG, CNG indicator will be

BEFORE DRIVING

displayed and Petrol indicator will switch OFF automatically.

NOTE:

- It is always recommended to start the vehicle in AUTO MODE or PETROL MODE to enhance the engine life.
- The fuel changeover to CNG may not happen if the vehicle is started when the ambient / engine temperature is below Zero Degree Celsius. In such a case, run the engine in PETROL MODE till it warms up and then try restarting the engine to changeover to CNG.

Forced CNG Mode

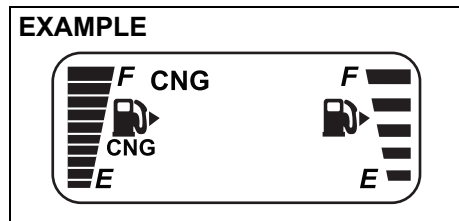

77PM02004

This is emergency mode and may be used in cases where there is no petrol in petrol tank. In this mode vehicle starts in CNG mode and continues running in CNG mode. With ignition "ON" and engine not running, press and hold the changeover switch till only CNG indicator is displayed. In this mode, CNG indicator is displayed and Petrol indicator remains "OFF".

NOTE:

- It is recommended to keep sufficient amount of petrol in the petrol tank.
- The vehicle may not start in Forced CNG mode if the ambient / engine temperature is below Zero Degree Celsius. It is recommended to start the vehicle in Auto mode.

Automatic Changeover From CNG Mode To Petrol Mode

If CNG is finished while the engine is running, vehicle will automatically changeover from CNG mode to Petrol mode & CNG malfunction warning lamp will start blinking. Petrol indicator will be displayed continuously and CNG indicator will switch OFF automatically.

To acknowledge this information, press the changeover switch once. The CNG malfunction warning lamp will stop blinking after the changeover switch is pressed and Petrol indicator will glow continuously. However the CNG malfunction indicator lamp will continue to blink after every subsequent Ignition ON - Ignition OFF condition until the vehicle is refilled with CNG. In case CNG is refilled, please press the fuel changeover switch once to changeover to CNG. Then, vehicle can run on CNG.

NOTE:

- It is recommended to keep sufficient amount of petrol in the petrol tank to prevent engine stalling while automatic changeover from CNG mode to Petrol mode.
- In case the CNG malfunction warning lamp does not stop blinking after pressing the changeover switch, have the vehicle inspected at the nearest authorised MARUTI SUZUKI COMMERCIAL workshop.

Warning and Indicator Lights

NOTE:

If warning and indicator lights blink or come on, the corresponding messages may be shown on the information display.

Brake System Warning Light

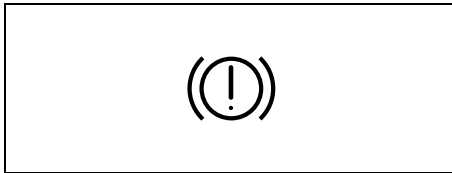

82K170

Four different types of operations exist depending on the vehicle's specification.

- 1) The light comes on briefly when the ignition switch is turned to the "ON" position.
- 2) The light comes on when the parking brake is engaged with the ignition switch in the "ON" position.
- 3) The light comes on when under either or both of above two conditions.
- 4) The light also comes on when the fluid in the brake fluid reservoir falls below the specified level.

The light should go out after starting the engine and fully releasing the parking brake, if the fluid level in the brake fluid reservoir is adequate.

The light also comes on together with the ABS warning light when the rear brake force control function (proportioning valve function) of the ABS system fails.

If the brake system warning light comes on while you are driving the vehicle, it may mean that there is something wrong with the vehicle's brake system. If this happens, you should:

- 1) Pull off the road and stop carefully.

⚠ WARNING

Remember that stopping distance may be longer, you may have to push harder on the pedal, and the pedal may go down farther than normal.

- 2) Test the brakes by carefully starting and stopping at the side of the road.
 - If you determine that it is safe, drive carefully at low speed to the nearest dealer for repairs, or
 - Have the vehicle towed to the nearest authorised MARUTI SUZUKI COMMERCIAL workshop for repairs.

⚠ WARNING

If any of the following conditions occur, you should immediately ask your authorised MARUTI SUZUKI COMMERCIAL workshop to inspect the brake system.

- If the brake system warning light does not go out after the engine has been started and the parking brake has been fully released.
- If the brake system warning light does not come on when the ignition switch is turned to the "ON" position.
- If the brake system warning light comes on at any time during vehicle operation.

NOTE:

Because the brake system is self-adjusting, the fluid level will drop as the brake pads become worn. Replenishing the brake fluid reservoir is considered normal periodic maintenance.

BEFORE DRIVING

Anti-lock Brake System (ABS) warning light (if equipped)

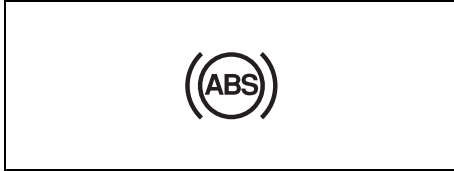

65D529

When the ignition switch is turned to "ON" position, the light comes on briefly so you can check that the light is working.

If the light stays on, or comes on when driving, there may be something wrong with the ABS.

If this happens:

- 1) Pull off the road and stop carefully.
- 2) Turn the ignition switch to "LOCK" position and then start the engine again.

If the warning light comes on briefly and then turns off, the system is normal. If the warning light still stays on, something is wrong with the system.

If the light and the brake system warning light stay on, or come on simultaneously when driving, your ABS system is equipped with the rear brake force control function (proportioning valve function) and there may be something wrong with both the rear brake force control function and the anti-lock function of the ABS system.

If one of the above occur, have the system inspected by a MARUTI SUZUKI authorized workshop.

If the ABS becomes inoperative, the brake system will function as an ordinary brake system that does not have this ABS system.

For details of ABS system, refer to "Anti-lock Brake System (ABS)" in "OPERATING YOUR VEHICLE" section.

Malfunction Indicator Light

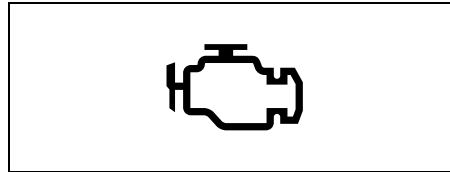

63J031

Your vehicle has a computer-controlled emission control system. A malfunction indicator light is provided on the instrument panel to indicate when it is necessary to have the emission control system serviced. The malfunction indicator light comes on when the ignition switch is turned to "ON" position to let you know the light is working and goes out when the engine is started.

If the malfunction indicator light comes on when the engine is running, there is a problem with the emission control system. Take the vehicle to your nearest authorised MARUTI SUZUKI COMMERCIAL workshop to have the damage fixed.

NOTICE

Continuing to drive the vehicle when the malfunction indicator light is on can cause permanent damage to the vehicle's emission control system, and can affect fuel economy and driveability.

Oil Pressure Light

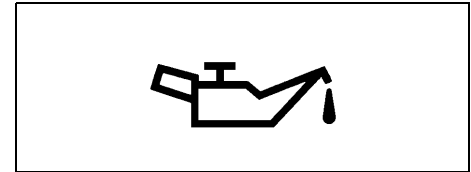

50G051

This light comes on when the ignition switch is turned to the "ON" position, and goes out when the engine is started. The light will come on and remain on if there is insufficient oil pressure. If the light comes on when driving, pull off the road as soon as you can and stop the engine. Check the oil level and add recommended engine oil if necessary. If there is enough oil, the lubrication system should be inspected by your authorised MARUTI SUZUKI COMMERCIAL workshop before you drive the vehicle again.

NOTICE

- If you operate the engine with this light on, severe engine damage can result.
- Do not rely on the Oil Pressure Light to indicate the need to add oil. Be sure to periodically check the engine oil level.

Charging Light

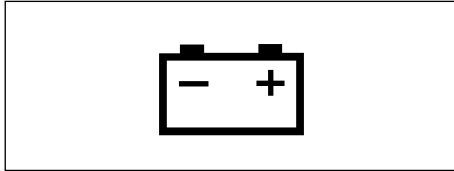

50G052

This light comes on when the ignition switch is turned to the “ON” position, and goes out when the engine is started. The light will come on and remain on if there is something wrong with the battery charging system. If the light comes on when the engine is running, the charging system should be inspected immediately by your authorised MARUTI SUZUKI COMMERCIAL workshop.

Driver’s Seat Belt Warning Light / Front Passenger’s Seat Belt Warning Light



60G049

When the driver or front passenger does not buckle his or her seat belt, this light will come on and/or blink.

For details about the seat belt reminder, refer to “Seat Belts and Child Restraint Systems” in this section.

High Engine Coolant Temperature Warning Light (red color)

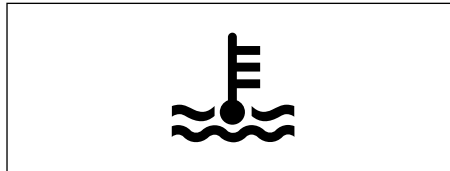

54G344

When the ignition switch is turned to the “ON” position, this light comes on briefly so you can check that the light is working. If this light blinks while driving, it means the engine is running hot. Avoid driving conditions that may lead to actual overheating. If the light stays on without blinking, then the

engine is overheating. Follow the instructions in the “If the Engine Overheats” of “EMERGENCY SERVICE” section.

NOTICE

Continuing to drive the vehicle when engine overheating is indicated can result in severe engine damage.

Turn Signal Indicators

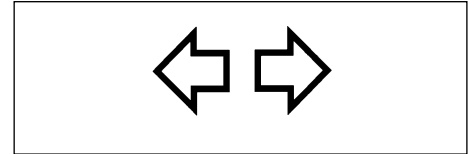

50G055

When you turn on the left or right turn signals, the corresponding green arrow on the instrument panel will flash along with the respective turn signal lights. When you turn on the hazard warning switch, both arrows will flash along with all of the turn signal lights.

NOTE:

If any abnormality of the turn signals is observed, such as fast blinking, there may be malfunction in the turn signal system. Ask your Maruti Suzuki authorized workshop to inspect the system.

BEFORE DRIVING

Main Beam (high beam) Indicator Light

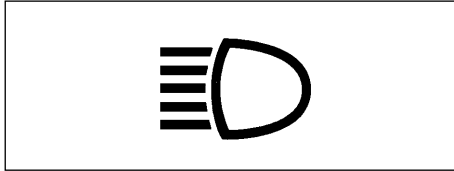

50G056

This indicator comes on when headlight main beams (high beams) are turned on.

Immobilizer system warning light

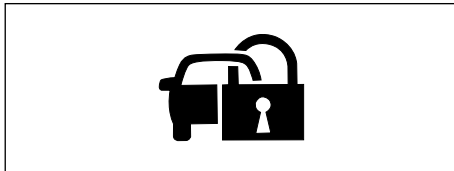

65D239

When the ignition switch is turned to the "ON" position, this light comes on to let you know the light is working. If this light blinks with the ignition switch turned to "ON", there may be something wrong with the immobilizer system. Ask a Maruti Suzuki authorised workshop to have the system inspected.

ESP® Warning light (if equipped)



56RM02033

ESP® is a registered trademark of Daimler AG.

This light blinks 5 times per second when one of the following systems is activated.

- Stability control system
- Traction control system

If this light blinks, drive carefully.

When the ignition switch is turned to "ON" position, the light comes on briefly so you can check that the light is working. If the light stays ON, or comes on when driving and remains ON, there may be something wrong with the ESP® systems (other than ABS). You should have the system inspected by a Maruti Suzuki authorized workshop.

For details of the ESP® systems, refer to "Electronic Stability Program (ESP®) (if equipped)" in "OPERATING YOUR VEHICLE" section.

WARNING

The ESP® systems cannot prevent accidents. Always drive carefully.

ESP® OFF indicator light (if equipped)



56RM02034

When the ignition switch is turned to the "ON" position, this light comes on briefly so you can check that the light is working.

When the ESP® OFF switch is pushed to turn off the ESP® systems (other than ABS), the ESP® OFF indicator light comes on and stays on.

For details of the ESP® systems, refer to "Electronic Stability Program (ESP®) (if equipped)" in "OPERATING YOUR VEHICLE" section.

CNG Malfunction Warning Light (if equipped)

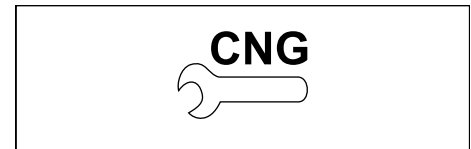

77PMC015

When the ignition switch is turned "ON", this CNG malfunction warning lamp comes

on briefly, to check that the CNG malfunction lamp is trouble free.

- If CNG malfunction warning lamp glows continuously, with ignition "ON" there is some problem with the CNG system. Immediately get your vehicle checked by authorised MARUTI SUZUKI COMMERCIAL workshop.
- If CNG malfunction warning lamp blinks during engine running, it means there is some problem in CNG system in which vehicle cannot continue running in CNG-MODE and automatically switchover to petrol mode. Have your vehicle checked at authorised MARUTI SUZUKI COMMERCIAL workshop.

NOTE:

With ignition switch "ON" and engine not running, blinking of CNG lamp indicates that fuel lid is open. Vehicle will not start in this condition. Close the lid in order to start the vehicle.

Lighting Control Lever

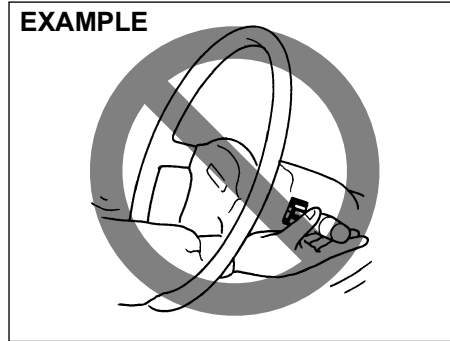

⚠ WARNING
To avoid possible injury, do not operate controls by reaching through the steering wheel.

Lighting Operation

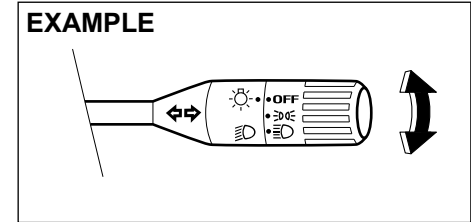

To turn the lights on or off, twist the knob at the end of the lever. There are three positions:

OFF

All lights are off.



Front position lights, tail lights, license plate lights and instrument lights are on, but headlights are off.



Front position lights, tail lights, license plate lights, instrument lights and headlights are on.

BEFORE DRIVING

EXAMPLE

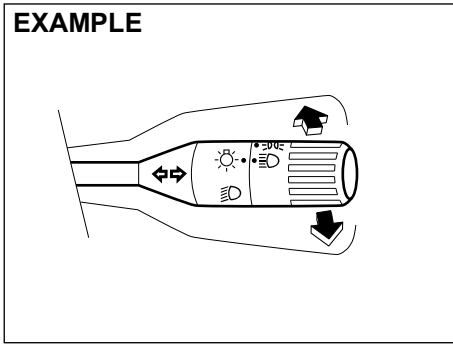

77PH111

With the headlights on, push the lever forward to switch to the high beams (main beams) or pull the lever toward you to switch to the low beams. When the high beams (main beams) are on, main beam (high beam) indicator light on the instrument panel will come on. To momentarily activate the high beams (main beams) as a passing signal, pull the lever slightly toward you and release it when you have completed the signal.

Headlight Leveling Switch

EXAMPLE

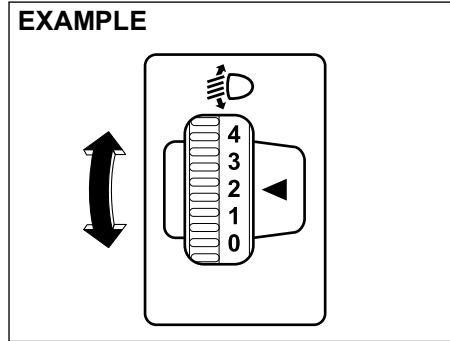

77PH010

Level the headlight beam according to the load condition of your vehicle by turning this switch. The chart below shows the appropriate switch position for different vehicle-load conditions.

Vehicle Load Condition	Switch Position
Driver only	0
Driver + full cargo	3

Turn Signal Control Lever

EXAMPLE

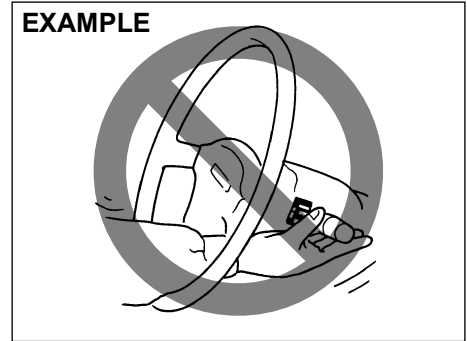

65D611

WARNING

To avoid possible injury, do not operate controls by reaching through the steering wheel.

Turn Signal Operation

With the ignition switch in the "ON" position, move the lever up or down to activate the right or left turn signals.

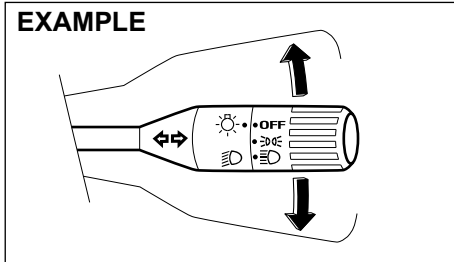

77PH112

Move the lever upward or downward to signal. When the turn is completed, the signal will cancel and the lever will return to its normal position.

Hazard Warning Switch

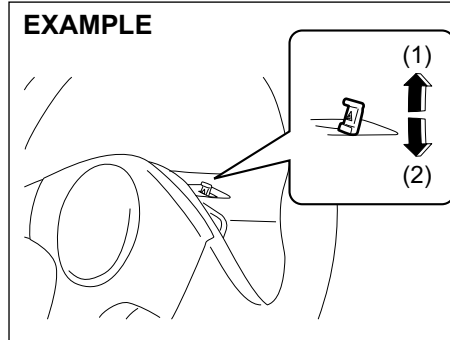

77PH028

- (1) ON
- (2) OFF

Pull up the hazard warning switch to activate the hazard warning lights. All turn signal lights and both turn signal indicators will flash simultaneously. To turn off the lights, push down the switch.

Use the hazard warning lights to warn other traffic during emergency parking or when your vehicle could otherwise become a traffic hazard.

Windshield Wiper and Washer Lever

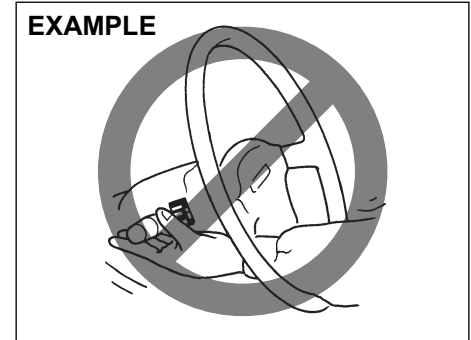

65D611

⚠ WARNING
To avoid possible injury, do not operate controls by reaching through the steering wheel.

Wiper Operation

When the ignition switch is in the "ON" position, you can use the wiper lever.

BEFORE DRIVING

Windshield Wipers

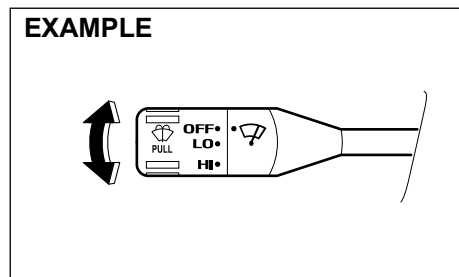

77PM02015

To turn the windshield wipers on, twist the knob at the end of the lever to one of the operating positions. In the "LO" position, the wipers operate at a steady low speed. In the "HI" position, the wipers operate at a steady high speed. To turn off the wipers, twist the lever back to the "OFF" position.

Windshield Washer

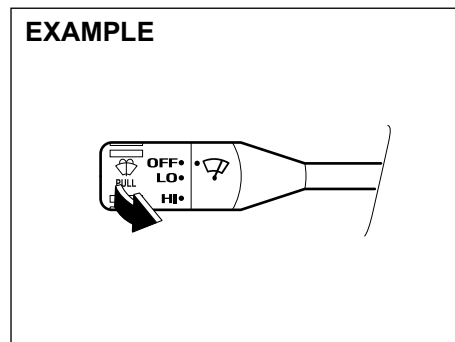

77PM02016

To spray windshield washer fluid, pull the lever towards you.

⚠ WARNING

Do not use radiator antifreeze in the windshield washer reservoir. It can severely impair visibility when sprayed on the windshield, and can also damage your vehicle's paint.

NOTICE

To help prevent damage to the windshield wiper and washer system components, you should take the following precautions:

- Do not continue to hold in the lever when there is no windshield washer fluid being sprayed or the washer motor can be damaged.
- Do not attempt to remove dirt from a dry windshield with the wipers or you can damage the windshield and the wiper blades. Always wet the windshield with washer fluid before operating the wipers.
- Clear ice or packed snow from the wiper blades before using the wipers.
- Check the washer fluid level regularly. Check it often when the weather is bad.
- Only fill the washer fluid reservoir 3/4 full during cold weather to allow room for expansion if the temperature falls low enough to freeze the solution.

Horn

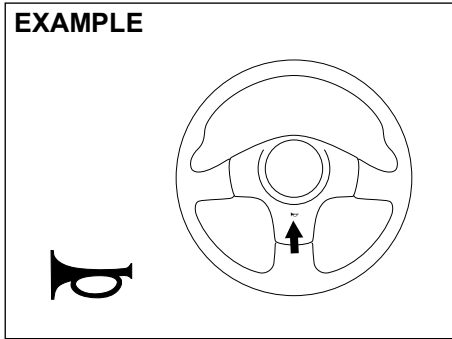

77PH029

Press the horn button of the steering wheel to sound the horn. The horn will sound with the ignition switch in any position.

CNG Cylinder Warning Label (if equipped)

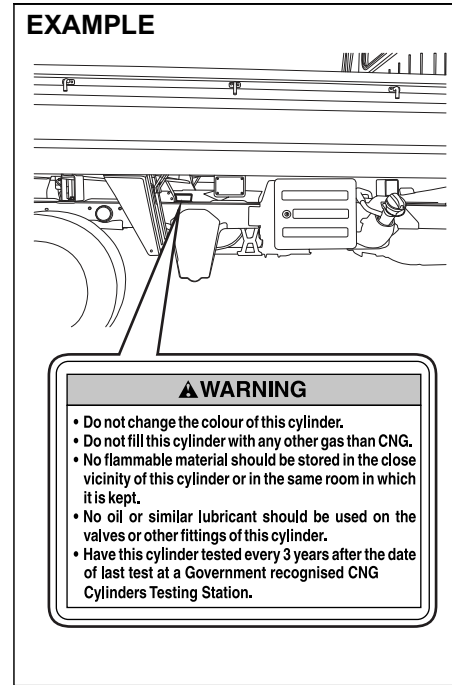

77PM02006

You may find this label on the CNG cylinder.

CNG Warning Label (if equipped)

Front Driver Door

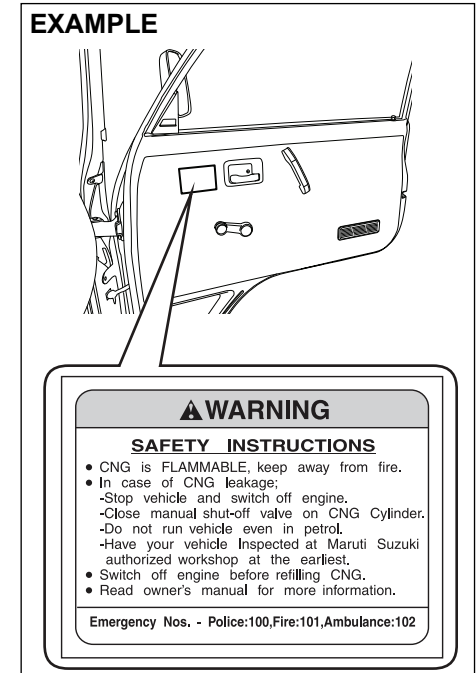

77PM02007

CNG warning label is located on front right door.

BEFORE DRIVING

CNG Manual Shut-OFF Valve (if equipped)

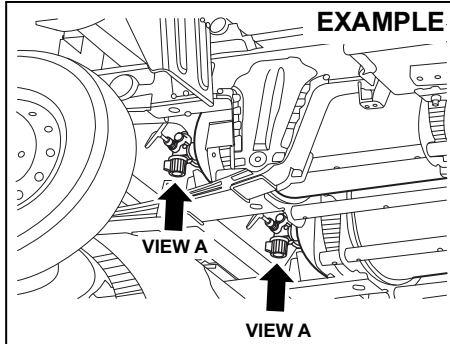

77PM02011

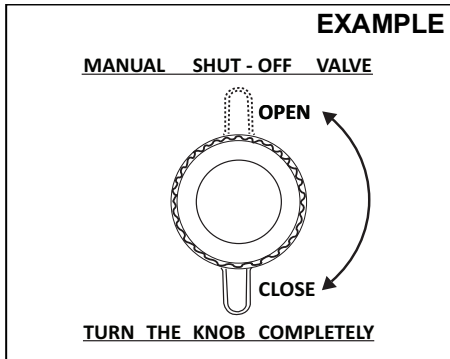

77PM02014

Right Hand Side (RHS)

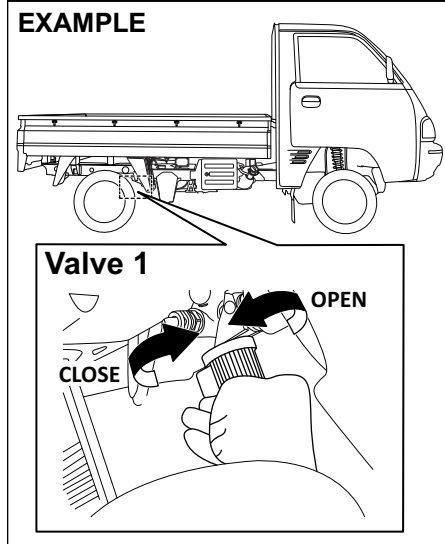

77PM02012

Left Hand Side (LHS)

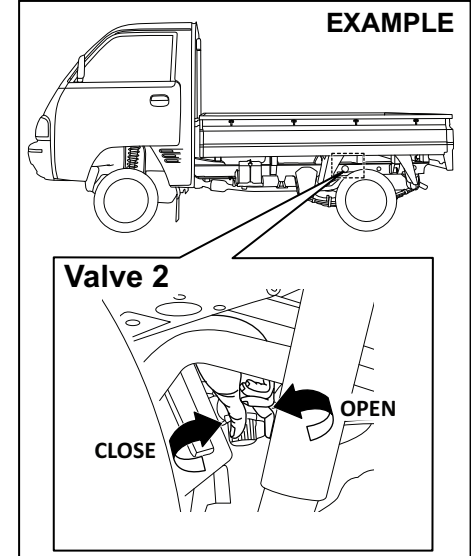

77PM02013

Manual shut off valve is located on CNG cylinders which are provided in vehicle under body.

There are two CNG cylinders in the vehicle under body, each containing one manual shut off valve.

The manual shutoff valve 1 and valve 2 are accessed from right hand side (RHS) and left hand side (LHS) of the vehicle respectively.

CNG supply can be switched off by closing the manual shut-off valve on both the CNG cylinders.

Valve closing: Turn the knob completely in clockwise direction (from view A) to close the CNG supply to Engine.

Valve opening: Turn the knob completely in anti-clockwise direction (from view A) to open the CNG supply to Engine.

▲ CAUTION

Be careful that your hand does not touch exhaust pipe while accessing the manual shut off valve 2 (LHS). After driving, exhaust pipe can be hot enough to burn your hand.

NOTE:

- If the manual shut-off valve is not opened fully, then the engine may not run properly.
- If the manual shut-off valve is in closed condition, it is not possible to fill CNG into the cylinder.

NOTE:

- As per Government regulation, CNG cylinder needs to be checked and certified every three (3) years from the date of initial testing as mentioned on the CNG cylinder identification plate.
- Customer has to present the vehicle to a government approved testing agency.
- Failure to test the cylinder may result in denying of CNG filling by the CNG dispensing stations or may result in confiscating the vehicle by enforcement authorities.
- All the expenses for CNG cylinder testing has to be borne by the customer.
- As per Government regulation, CNG cylinder has to be discarded at 20 years from the date of initial testing as mentioned in the CNG cylinder identification plate.
- Customer has to discard the cylinder at his / her expense through government approved scrap agencies.
- No person shall refill any cylinder, which has been repaired under sub-rule (2) with any gas unless a full report on the repairs and test carried out on the cylinder, accompanied by the repairer's certificate of testing are furnished to the Chief Controller and his permission is obtained for its refilling.

▲ WARNING

- Never remove the cylinder valve from the cylinder assembly. For any assistance consult authorised **MARUTI SUZUKI COMMERCIAL** workshop.
- Never try to clean the cylinder. In case of any problem, contact authorised **MARUTI SUZUKI COMMERCIAL** workshop.
- Do not reuse the cylinder valve, once it is replaced / removed from cylinder assembly.
- Even if the CNG from the cylinder is consumed till engine stops, some amount of CNG will be left out in the tank under pressure.

OPERATING YOUR VEHICLE

- Exhaust Gas Warning 3-1
- Daily Inspection Checklist 3-1
- Engine Oil Consumption 3-2
- Ignition Switch 3-2
- Parking Brake Lever 3-4
- Pedal 3-5
- Starting the Engine 3-5
- Using the Transmission 3-6
- Parking Sensors 3-8
- Braking 3-11
- Anti-Lock Brake System (ABS) 3-12
- Electronic Stability Program (ESP®) 3-15

OPERATING YOUR VEHICLE

Exhaust Gas Warning

EXAMPLE

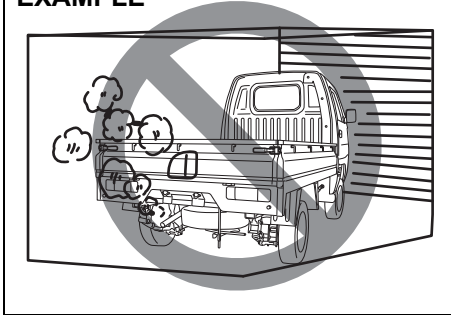

82DY03

⚠ WARNING

Avoid breathing exhaust gases. Exhaust gases contain carbon monoxide, a potentially lethal gas that is colorless and odorless. Since carbon monoxide is difficult to detect by itself, be sure to take the following precautions to help prevent carbon monoxide from entering your vehicle.

- Do not leave engine running in garages or confined areas, with passengers inside. This may result in accumulation of carbon-monoxide in cabin and may lead to suffocation or breathing problems and lead to death.

(Continued)

⚠ WARNING

(Continued)

- Do not park with the engine running for a long period of time, even in an open area. In case of long periods, danger of choking and death on being inside the vehicle is a possibility when the engine is running. If it is necessary to sit for a short time in a parked vehicle with the engine running, make sure the air intake selector is set to "FRESH AIR" and the blower is at high speed.
- To allow proper operation of your vehicle's ventilation system, keep the air inlet grille in front of the vehicle clear of snow, leaves, or other obstructions at all times.
- Keep the exhaust pipe area clear of snow and other material to help reduce the buildup of exhaust gases under the vehicle. This is particularly important when parked in blizzard conditions.
- Have the exhaust system inspected periodically for damage and leaks. Any damage or leaks should be repaired immediately.

Daily Inspection Checklist

Before Driving

EXAMPLE

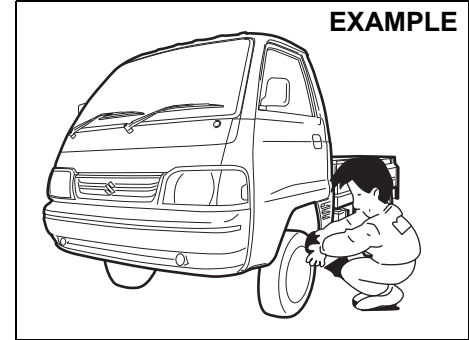

77PM03001

- 1) Make sure that windows, mirrors, lights, and reflectors are clean and unobstructed.
- 2) Visually check the tyres for the following points:
 - the depth of the tread groove
 - abnormal wear, cracks and damage
 - loose wheel nuts
 - existence of foreign material such as nails, stones, etc.

Refer to "Tyres" in "INSPECTION AND MAINTENANCE" section for details.

- 3) Look for fluid and oil leaks.
- 4) Make sure the engine compartment is fully closed and latched.
- 5) Check the headlights, turn signal lights, brake lights and horn for proper operation.

- 6) Adjust the driver's seat.
- 7) Check the brake pedal and the parking brake lever.
- 8) Adjust the mirrors.
- 9) Make sure that you and passenger have properly fastened seat belts.
- 10) Make sure that all warning lights come on as the key is turned to the "ON" position.
- 11) Check all gauges.
- 12) Make sure that the BRAKE SYSTEM WARNING light turns off when the parking brake is released.

Once a week, or each time you fill your fuel tank or before a long distance driving (like highway driving), perform the following under-hood checks:

- 1) Engine oil level
- 2) Coolant level
- 3) Brake fluid level
- 4) Windshield washer fluid (if equipped) level
- 5) Battery electrolyte level
- 6) Latch operation
See "All latches, hinges & locks" of "CHASSIS AND BODY" in the "Periodic Maintenance Schedule" in the "INSPECTION AND MAINTENANCE" section for lubrication schedule.

Once a month, or each time you fill your fuel tank or before a long distance driving (like highway driving), check the tyre pressure using a tyre pressure gauge. Also check the tyre pressure of the spare tyre.

Engine Oil Consumption

It is normal for the engine to consume some engine oil during normal vehicle operation.

The amount of engine oil consumed depends on the viscosity of the oil, the quality of the oil and the conditions the vehicle is driven under.

More oil is consumed during high-speed driving and when there is frequent acceleration and deceleration. Under high loads, your engine also will consume more oil.

A new engine also consumes more oil, since its pistons, piston rings and cylinder walls have not yet become conditioned. New engines reach the normal level of oil consumption only after approximately 5000 km (3000 miles) driving.

Oil consumption:
Max. 1.0 L per 1000 km
(1 Qt. per 600 miles)

When judging the amount of oil consumption, note that the oil may become diluted and make it difficult to accurately judge the true oil level.

As an example, if a vehicle is used for repeated short trips, and consumes a normal amount of oil, the dipstick may not show any drop in the oil level at all, even after 1000 km (600 miles) or more of driving. This is because the oil is gradually becoming diluted with fuel or moisture, making it appear that the oil level has not changed.

You should also be aware that the diluting ingredients evaporate out when the vehicle is subsequently driven at high speeds, such as on an expressway, making it appear that oil is excessively consumed after high-speed driving.

Ignition Switch

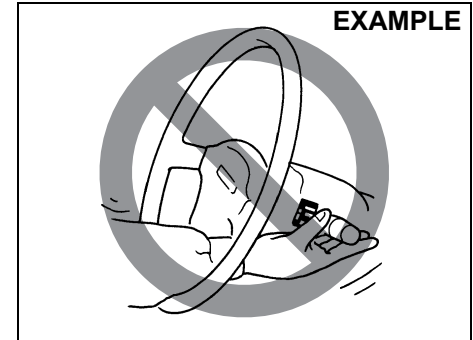

65D611

⚠ WARNING

To avoid possible injury, do not operate controls by reaching through the steering wheel.

OPERATING YOUR VEHICLE

EXAMPLE

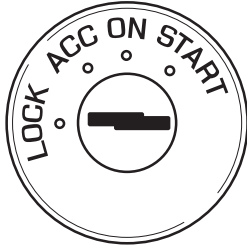

77PH002

The ignition switch has the following four positions:

LOCK

This is the normal parking position. It is the only position in which the key can be removed.

To release the steering lock, insert the key and turn it clockwise to one of the other positions. If you have trouble turning the key to unlock the steering, try turning the steering wheel slightly to the right or left while turning the key.

ACC

Accessories such as the accessory socket can operate, but the engine is off.

ON

This is the normal operating position. All electrical systems are on.

START

This is the position for starting the engine using the starter motor. The key should be released from this position as soon as the engine starts.

EXAMPLE

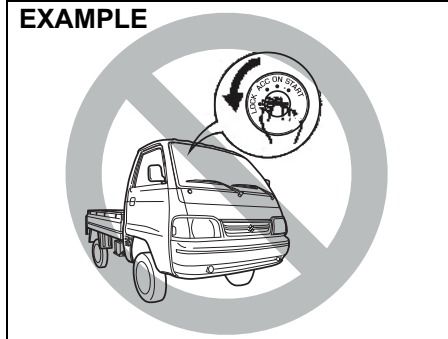

82DY04

NOTICE

- Do not use the starter motor for more than 30 seconds at a time. If the engine does not start, wait 15 seconds before trying again. If the engine does not start after several attempts, check the fuel and ignition systems or consult your authorised MARUTI SUZUKI COMMERCIAL workshop.
- Do not leave the ignition switch in the "ON" position if the engine is not running as the battery will discharge.

⚠ WARNING

- Never remove the ignition key while the vehicle is moving. The steering wheel will lock and you will not be able to steer the vehicle.
- Always remove the ignition key when leaving the vehicle even if only for a short time. Also do not leave children alone in a parked vehicle. They also could suffer from heat stroke in warm or hot weather. These could result in severe injury or even death.

Parking Brake Lever

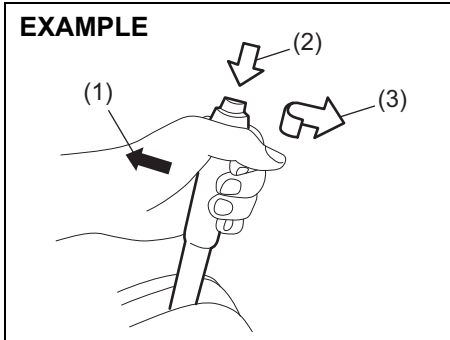

77PH030

- (1) To set
- (2) To release
- (3) To release

The parking brake lever is located between the front seats. To set the parking brake, depress the brake pedal down and pull the parking brake lever all the way up. To release the parking brake, depress the brake pedal down, pull up slightly on the parking brake lever, push the button on the end of the lever with your thumb, and lower the lever to its original position.

⚠ WARNING

- Never drive your vehicle with the parking brake on: rear brake effectiveness can be reduced from overheating, brake life may be shortened, or permanent brake damage may result.
- If the parking brake does not hold the vehicle securely or does not fully release, have your vehicle inspected immediately by an authorised MARUTI SUZUKI COMMERCIAL workshop.

⚠ WARNING

Always set the parking brake fully before leaving your vehicle or it may move, causing injury or damage. When parking, make sure the gear-shift lever is in reverse or first gear. Remember, even though the transmission is in gear, you must set the parking brake fully.

⚠ WARNING

When parking the vehicle in extremely cold weather, the following procedure should be used:

- 1) Set the parking brake.
 - 2) Turn off the engine, then shift into reverse or first gear.
 - 3) Get out of the vehicle and put chocks under the wheels.
 - 4) Release the parking brake.
- When you return to your vehicle, you must remember to first set the parking brake, then remove the wheel chocks.

- Do not leave cigarette lighters, spray cans, soft drink cans or plastic articles (such as glasses, CD cases, etc.) in sun-heated vehicle. The temperature inside the vehicle may cause as follows:

- Gas may leak from a cigarette lighter or spray can and may lead to a fire.
- The glasses, plastic cards or CD cases, etc. may deform or crack.
- Soft drink cans may fracture.

OPERATING YOUR VEHICLE

Pedal

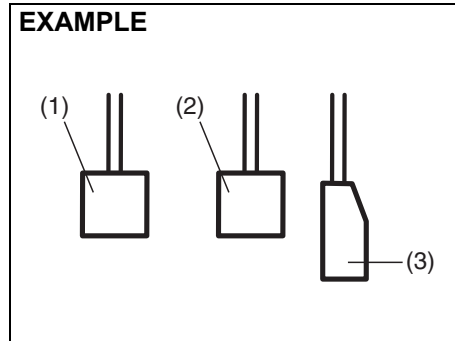

Clutch Pedal (1)

The clutch pedal is used to disengage the drive to the wheels when starting the engine, stopping, or shifting the gearshift lever. Depressing the pedal disengages the clutch.

⚠ WARNING

Do not drive with your foot resting on the clutch pedal. It could result in excessive clutch wear, clutch damage, or unexpected loss of engine braking.

Brake Pedal (2)

Your vehicle is equipped with front disc brakes and rear drum brakes. Depressing the brake pedal applies both sets of brakes.

You may hear occasional brake squeal when you apply the brakes. This is a normal condition caused by environmental factors such as temperature, humidity, snow or dust, etc.

⚠ WARNING

If brake squeal is excessive and occurs each time the brakes are applied, you should have the brakes checked by your authorised MARUTI SUZUKI COMMERCIAL workshop.

⚠ WARNING

Do not ride the brakes by applying them continuously or resting your foot on the pedal. This will result in overheating of the brakes which could cause unpredictable braking action, longer stopping distances, or permanent brake damage.

Accelerator Pedal (3)

This pedal controls the speed of the engine. Depressing the accelerator pedal increases power output and speed.

Starting the Engine

Before Starting the Engine

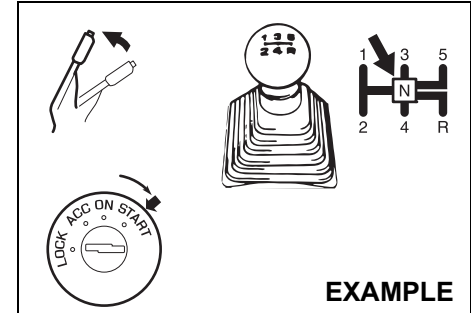

- 1) Make sure the parking brake is set fully.
- 2) Shift into "N" (Neutral) and depress the clutch pedal all the way to the floor. Hold the clutch pedal while starting the engine.

⚠ WARNING

Make sure that the parking brake is set fully and the transmission is in neutral before attempting to start the engine.

Starting a Cold and Warm Engine

With your foot off the accelerator pedal, crank the engine by turning the ignition key to "START". Release the key when the engine starts.

 CAUTION
<ul style="list-style-type: none"> • Stop turning the starter immediately after the engine has started or the starter system can be damaged. • Do not crank the engine for more than 12 seconds at a time. If the engine doesn't start on the first try, wait about 30 seconds before trying again.

If the engine does not start after 12 seconds of cranking, wait about 30 seconds, then press down the accelerator pedal to 1/3 of its travel and try cranking the engine again. Release the key and accelerator pedal when the engine starts. If the engine still does not start, try holding the accelerator pedal all the way to the floor while cranking. This should clear the engine if it is flooded.

NOTE:
(For CNG Engine Model)

- Do not press the accelerator pedal to changeover from petrol to CNG mode.
- With ignition switch "ON" and engine not running, blinking of CNG malfunction warning lamp indicates that fuel lid is open. Vehicle will not start in this condition.

- It is always recommended to start the vehicle in AUTO MODE or PETROL MODE to enhance the engine life.
- The fuel changeover to CNG may not happen if the vehicle is started when the ambient / engine temperature is below Zero Degree Celsius. In such a case, run the engine in PETROL MODE till it warms up and then try restarting the engine to changeover to CNG.
- It is recommended to keep sufficient amount of petrol in the petrol tank.
- The vehicle may not start in Forced CNG mode if the ambient / engine temperature is below Zero Degree Celsius. It is recommended to start the vehicle in Auto mode.
- It is recommended to keep sufficient amount of petrol in the petrol tank to prevent engine stalling while automatic changeover from CNG mode to Petrol mode.
- In case the CNG malfunction warning lamp does not stop blinking after pressing the changeover switch, take the vehicle to the nearest authorised MARUTI SUZUKI COMMERCIAL workshop.

Using the Transmission

Manual Transmission

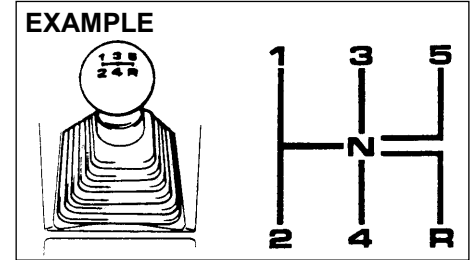

65D038

Starting off

To start off, depress the clutch pedal all the way to the floor and shift into 1st or 2nd gear. After releasing the parking brake, gradually release the clutch. When you hear a change in the engine's sound, slowly press the accelerator while continuing to gradually release the clutch.

NOTE:

- The recommended gear position for start off during normal driving is 2nd gear.
- In case of the cross country driving, crawling or loading driving that needs big driving force, shift position recommended is 1st gear.

Shifting

All forward gears are synchronized, which provides for quiet and easy shifting. Always push in the clutch pedal fully before shifting gears.

OPERATING YOUR VEHICLE

Downshifting maximum allowable speeds (For Petrol Model)

Downshifting	km/h
2nd to 1st	10
3rd to 2nd	65
4th to 3rd	100
5th to 4th	140*

Downshifting maximum allowable speeds (For CNG Model)

Downshifting	km/h
2nd to 1st	10
3rd to 2nd	55
4th to 3rd	90
5th to 4th	125*

***NOTE:**

You may not accelerate to the maximum allowable speed because of the driving situation and/or the vehicle condition.

NOTICE

When downshifting to a lower gear, make sure not to downshift at the speed faster than the maximum allowable speeds, or severe engine damage can result.

⚠ WARNING

- Reduce your speed and downshift to a lower gear before going down a long or steep hill. A lower gear will allow the engine to provide braking. Avoid riding the brakes or they may overheat, resulting in brake failure.
- When driving on slippery roads, be sure to slow down before downshifting. Excessive and or sudden changes in engine speed may cause loss of traction, which could cause you to lose control.

NOTICE

- To help avoid clutch damage, do not use the clutch pedal as a footrest while driving or use the clutch to keep the vehicle stationary on a slope. Depress the clutch fully when shifting.
- When shifting or starting off, do not race the engine. Racing the engine can shorten engine life and affect smooth shifting.

NOTICE

Before engaging reverse gear “R”, check that the vehicle is completely stationary and gear lever is in neutral [N] position. After depressing clutch pedal fully, shift to [R].

NOTE:

If it is difficult to engage reverse gear “R”, follow below procedure:-

1. Put gear lever in neutral “N”.
2. Release the clutch pedal once.
3. Again depress the clutch pedal, and shift from “N” to “R”.

Parking Sensors

- The parking sensor system uses ultrasonic sensors to detect obstacles near the rear bumper. If obstacles are sensed while you are parking or moving the vehicle slowly, the system warns you by sounding a buzzer.
- The system emits an ultrasonic wave and the relevant sensor detects the return of the wave reflected by an obstacle. The system measures the time taken by the ultrasonic wave to reach the obstacle and return from it, from which it determines the obstacle's position.
- The parking sensor function can be used when you turn the ignition switch to "ON" position and the gearshift lever is in the "R" position. This function is helpful in the following cases: pulling over to the curb; parallel parking the vehicle; steering the vehicle into a garage; driving along an alley; and moving slowly in a place with obstacles.

⚠ WARNING

- The parking sensor warns you of obstacles with buzzers. However, you still have to drive with particular care.
- The sensors can detect obstacles only within a limited area and only when the vehicle is moving within a limited speed range. So, in tricky areas, you must move the vehicle slowly while checking around it using your direct vision or rearview mirrors. There is increased risk of an accident if you control the vehicle relying only on the parking sensor.

NOTE:
When the gearshift lever is shifted to the "R" position, a buzzer will sound once.

NOTICE

Parking sensors are only for driver's assistance.

Sensor locations

On rear bumper

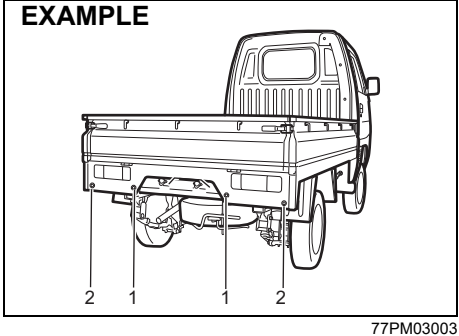

- (1) Rear center sensors (2 places)
- (2) Rear corner sensors (2 places)

NOTICE

- Avoid hitting the sensor areas or directing the nozzle of a high-pressure car washer onto the sensor areas. Otherwise, the sensors may be damaged.
- If the bumper hits a hard object, the sensors on it may not work properly. If this occurs, have the sensors inspected by a Maruti Suzuki authorised workshop.

OPERATING YOUR VEHICLE

Working sensors

The sensors work depending on the gearshift lever position as follows:

Gearshift lever position	R	N, 1st – 5th
Rear sensors	On	Off

Approximate areas where obstacles can be detected

EXAMPLE

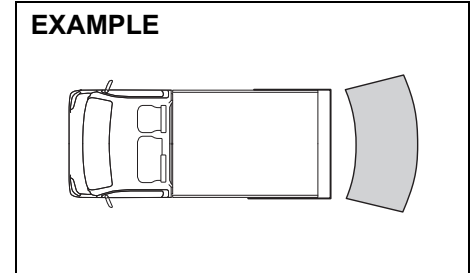

78MM05003

- An obstacle within about 20 cm (8 in) from a sensor or just below a sensor is not detectable.

The sensors can detect an obstacles such as wall up to about 1.8 m (6 ft) from the rear of vehicle.

⚠ WARNING

Under the following conditions, the parking sensor system may not work normally because the sensors cannot detect obstacles correctly.

- Sensors are covered with mud, ice or other materials. (Such materials must be removed for normal operation.)
- Sensors are wet from water splashes or heavy rain.
- Sensors are covered by a hand, sticker, accessory, etc.
- There is an accessory or other object attached within the sensor's sensing area.
- Items such as tow hooks, commercially available corner poles, radio antenna, etc. are installed on the bumper.
- The height of the bumper is changed due to alteration to the suspension or other causes.
- The sensor areas are extremely hot from direct sunlight or cold due to freezing weather.
- The vehicle is on a rough surface, slope, gravel road or grass field.
- The vehicle is at a steep angle.

(Continued)

⚠ WARNING

(Continued)

- Sensors have intercepted ultrasonic noise from another vehicle's horn, engine, air braking system (large vehicles), or parking sensor.
- Obstacles are too close to the sensors.
- Sensors are at an angle to a highly reflective object such as glass. (Ultrasonic waves are not reflected back from the obstacle.)
- Sensors may not be able to correctly detect the following types of obstacles:
 - Objects made of a thin material such as wire netting and ropes
 - Square-shaped curbstones or other objects with sharp edges
 - Tall objects with a large upper part such as a road sign
 - Low-profile objects such as curbstones
 - Sound-absorbing objects such as cotton and snow

NOTE:

Thin poles or obstacles lower than the sensors may become undetectable as the vehicle moves closer to them even if they have been detected from longer distances.

- *The system may calculate the distance to a road sign or similar obstacle to be shorter than the actual distance.*

Obstacle indication by parking sensor

Upon detecting an obstacle, the parking sensor causes an interior buzzer to sound.

- A buzzer located behind the rear seat sounds when a sensor at the rear detects an obstacle.
- Warnings when obstacles such as wall are detected by sensors

Distance (approx.)	Buzzer
100-180 cm	Short beeps at long intervals
80-100 cm	Short beeps at short intervals
70-80 cm	Short beeps at very short intervals
Less than 70 cm	Continuous beep

Warning and indicator messages

If there is a problem or warning regarding the parking sensor system, a buzzer informs it. Follow below instruction.

The buzzer sounds for some time and then stops. The sensor may be contaminated. Wipe it clean with a soft cloth. If the same issue (Buzzer sounds and stops) persists after ignition mode turned OFF to ON, there may be problem with the parking sensor system. Have your vehicle inspected by a Maruti Suzuki authorized workshop.

Braking

EXAMPLE

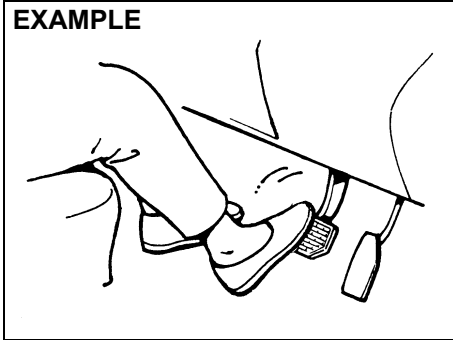

60G165S

The distance needed to bring any vehicle to a halt increases with the speed of the vehicle. The braking distance needed, for example, at 60 km/h will be approximately 4 times greater than the braking distance needed at 30 km/h. Start to brake the vehicle when there is plenty of distance between your vehicle and the stopping point, and slow down gradually.

⚠ WARNING

If water gets into the brake devices, brake performance may become poor and unpredictable. After driving through water or washing the underside of the vehicle, test the brakes while driving at a slow speed to see if they have maintained their normal effectiveness. If the brakes are less effective than normal, dry them by repeatedly applying the brakes while driving slowly until the brakes have regained their normal effectiveness.

NOTE:

While braking you may hear operational noise due to friction between brake disc/drum and brake lining. This is a normal phenomenon and does not indicate any abnormality or affect normal functioning of the vehicle.

Power-Assisted Brakes

Your vehicle has power-assisted brakes. If power assistance is lost due to a stalled engine or other failures, the system is still fully operational on reserve power and you can bring the vehicle to a complete stop by pressing the brake pedal once and holding it down. The reserve power is partly used up when you depress the brake pedal and reduces each time the pedal is pressed. Apply smooth and even pressure to the pedal. Do not pump the pedal.

⚠ WARNING

Even without reserve power in the brake system, you can still stop the vehicle by pressing the brake pedal harder than normally required. However, the stopping distance may be longer.

Brake Assist System

When you slam the brakes on, the brake assist system determines it to be an emergency stop and provides more powerful braking for a driver who cannot hold down the brake pedal firmly.

NOTE:

During brake pedal application & release, you may hear some operational noise owing to activation and functioning of components in the brake system. This is a normal phenomenon and does not indicate any abnormality or malfunction. Also, it does not affect the brake function.

**Anti-Lock Brake System (ABS)
(if equipped)**

ABS will help you avoid skidding by electronically controlling braking pressure. It will also help you maintain steering control when braking on slippery surfaces or when braking hard.

The ABS works automatically, so you do not need any special braking technique. Just push the brake pedal down without pumping. The ABS will operate whenever it senses that the wheels are locking up. You may feel the brake pedal move a little while the ABS is operating.

⚠ WARNING

- Always check the surrounding conditions and drive the vehicle in a safe manner, as controlling the vehicle by ABS has limits and the system may not function properly depending on the surrounding conditions.
- If tyre grip performance is over the limit or hydroplaning occurs, ABS cannot work properly.

NOTE:

- If the ABS system is activated, you may hear a clunking noise and/or feel pulsating in the brake pedal. This is normal and indicates that the brake fluid pressure is being controlled properly.

- You may hear an operation sound when you start the engine or after the vehicle begins to move. This means that the above systems are in the self-check mode. This sound does not indicate a malfunction.

Braking Distance

ABS is not designed to shorten the stopping distance.

⚠ WARNING

- In the following situations, the braking distance required for a vehicle with ABS may be slightly greater than the one required for a vehicle without ABS, resulting in an accident. Drive the vehicle slowly and maintain ample distance between your vehicle and the vehicle in front of you.
 - When driving on rough roads such as unpaved or stone-paved roads
 - When driving on gravel roads or fresh snow roads
 - When driving over bumps on the roads such as joint seams
 - When passing over metal plates such as manholes
 - When snow chains are installed

NOTE:

- When applying sudden brake or applying brake on slippery roads, the braking distance required for a vehicle with ABS is almost the same as the one required for a vehicle without ABS.
- If you would like to suddenly apply brake, just push the brake pedal down firmly without pumping. Otherwise, the longer braking distance will be required.
- The ABS will not work if vehicle speed is under about 9 km/h. This depends on the road conditions.

Vibration and Sound during ABS Operation

When strongly depressing the brake pedal, you might feel vibration of the brake pedal, the steering wheel, and the vehicle body. This is due to ABS operation, and does not indicate a malfunction; continue strongly depressing the brake pedal at this time.

NOTE:

Immediately after starting the engine and beginning to drive, you might temporarily hear a motor sound. This means that the systems are in self-check mode. This sound does not indicate a malfunction.

OPERATING YOUR VEHICLE

Tyres

⚠ WARNING

ABS detects each wheel rotation speed via a sensor. If tyres or wheels other than those specified in the owner's manual are used for size, type, tread pattern, or if worn conditions of tyres are different, the correct wheel rotation speed cannot be detected and ABS will not work properly. This may result in an accident. When replacing tyres, use the tyres with the size, type, and tread patterns which are specified in this owner's manual.

Also, do not use the tyres which are excessively worn.

Situations where ABS may Activate by Chance when Applying Brake

- When driving on slippery roads

EXAMPLE

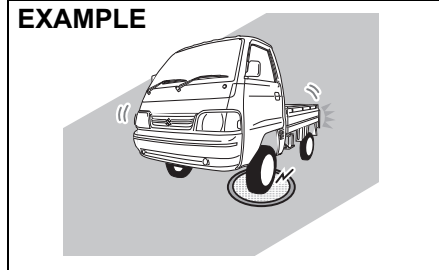

78MM05002

- Manholes

EXAMPLE

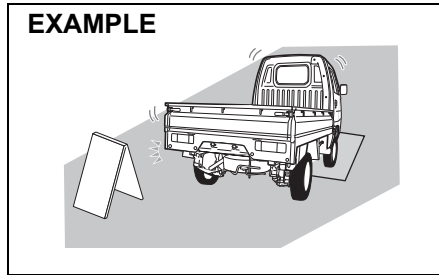

78MM05006

- Metal plates in construction zones

EXAMPLE

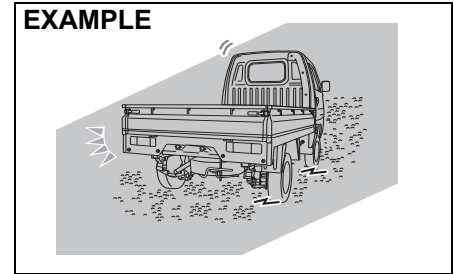

78MM05004

- Gravel roads

- When driving over joints in roads and other height differences

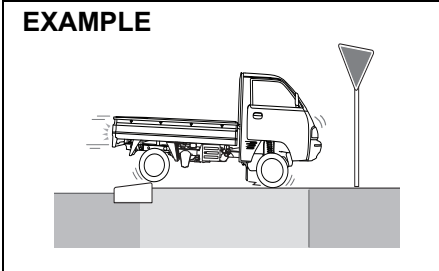

78MM05007

– Joints in roads

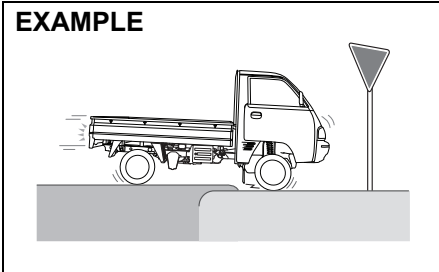

78MM05005

– Height differences in roads

- When driving on rough roads

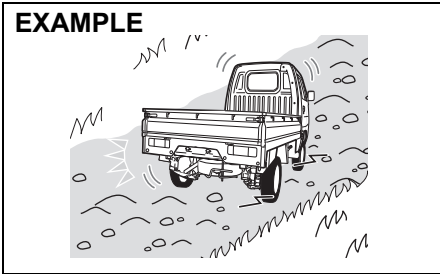

78MM05008

– Bumpy roads

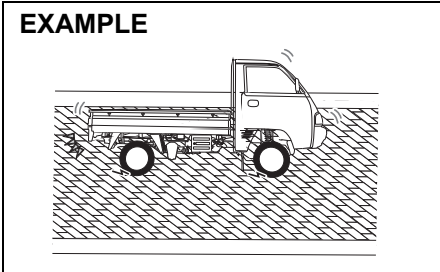

78MM05009

– Cobblestone

ABS Warning Light

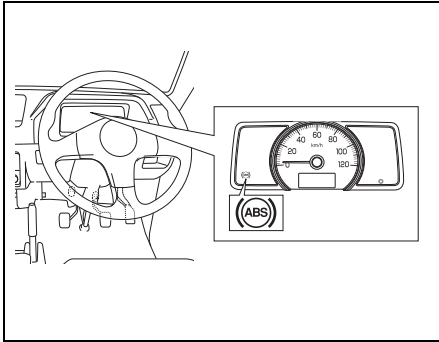

78MM05010

If there is a problem in the ABS system with the ignition switch in "ON" position, this light will come on.

Braking Assist

This function assists you in applying more force when operating the brake. When sudden braking is applied, the time until the ABS comes into full effect is shortened.

- If you do not depress the brake pedal firmly, braking assist will not operate.
- Brake assist is not a device that provides control beyond the original braking performance.

OPERATING YOUR VEHICLE

Electronic stability program (ESP®) (if equipped)

ESP® is a registered trademark of Daimler AG.

The Electronic Stability Program (ESP®) helps to control the vehicle during cornering if front wheels or rear wheels skid. It also assists you in maintaining traction while accelerating on loose or slippery road surfaces. It does this by regulating the engine's output, and by selectively applying the brakes. In addition, ESP® helps to avoid skidding by controlling braking pressure.

WARNING

The ESP® cannot enhance the vehicle's driving stability in all situations and does not control your vehicle's entire braking system. The ESP® cannot prevent accidents, including those resulting from excessive speed in turns, or hydroplaning. Only safe and attentive drive can prevent accidents.

The capabilities of an ESP®-equipped vehicle must never be used as a substitute for careful driving.

The ESP® has the following systems:

Anti-lock Brake System (ABS)

Refer to "Anti-lock Brake System (ABS)" in this section.

Brake Assist System

Refer to "Brake Assist System" in this section.

Traction Control System

The traction control system automatically helps prevent the spinning of wheels when the vehicle is started or accelerated on slippery road surfaces. The system operates only if it senses that some of the wheels are spinning or beginning to lose traction. When this happens, the system operates the front or rear brakes and reduces engine power to limit wheel spin.

NOTE:

You may hear an operation sound when you start the engine or after the vehicle begins to move. This means that the above systems are in the self-check mode. This sound does not indicate a malfunction.

Stability control system

The vehicle stability control system helps provide integrated control of systems such as anti-lock brakes, traction control, engine control, etc. This system automatically controls the brakes and engine to help prevent the vehicle from skidding when cornering on a slippery road surface or when turning the steering wheel abruptly.

WARNING

Always check the surrounding conditions and drive the vehicle in a safe manner, as controlling the vehicle by ESP® has limits and ESP® may not function properly depending on the surrounding conditions.

CAUTION

- **Observe the following points. Otherwise, ESP® may not operate properly or it may result in a malfunction.**
 - **Adjust the tyre pressure as specified.**
 - **When replacing tyres, use the same tyres with the size, type, and tread patterns.**
 - **Do not use the tyres which have excessively worn conditions.**
 - **Do not modify the suspension or the brake and do not change vehicle height or suspension hardness.**
 - **Do not drive the vehicle with suspension or brake excessively deteriorated.**
 - **Do not modify the engine or the muffler.**

(Continued)

▲ CAUTION

(Continued)

- Do not install LSD (limited slip differential).
- When you install the snow chains, ESP® may not operate properly.

NOTE:

- If you perform the following operations, you may hear an operation sound or a clicking sound. This means that the ESP® system is in the self-check mode and this does not indicate a malfunction.
 - When ignition switch is turned to the "ON" position.
 - When releasing your foot from the brake pedal, after the ignition switch is in "ON" position.
 - When starting the engine
 - When starting the vehicle after starting the engine
 - When engine revolutions is high and ESP® operates, you may feel the change of engine revolutions or vibration of vehicle body. However, this is normal.

ESP® warning light (if equipped)

EXAMPLE



56RM03011

- If there is a problem in the ESP® system with the ignition switch in "ON" position, this light will come on. While this light comes on, the following situations will occur. In this case, ask a Maruti Suzuki authorised workshop for inspection.
 - The following functions will not work:
 - Traction control system
 - Stability control system
 - ABS will work.
 - Depending on the malfunction condition, brake assist system may not work.
- If any of the following situations occurs, this light will blink at very short intervals of 0.2 seconds.
 - Traction control system is activated when starting or accelerating the vehicle
 - Stability control system is activated when making a sharp turn or whirling round.

- If the system is in normal condition, when you turn the ignition switch to "ON" position, this light will come on for about 2 seconds and then come off.

▲ CAUTION

If this light blinks at very short intervals, there is high possibility that the vehicle will be stuck or skid on a slippery road surface. In this case, drive the vehicle very carefully.

NOTE:

While this light comes on, traction control system and stability control system will not be activated. However, you can use ABS.

OPERATING YOUR VEHICLE

ESP® OFF indicator light (if equipped)



- If you press and hold the ESP® OFF switch with the ignition switch is in "ON" position or the ignition mode is "ON", this light will come on.
 - While this light comes on, traction control system and stability control system will not work.
- If the system is in normal condition, when you turn the ignition switch to "ON" position, this light will come on for about 2 seconds and then come off.

ESP® OFF switch (if equipped)

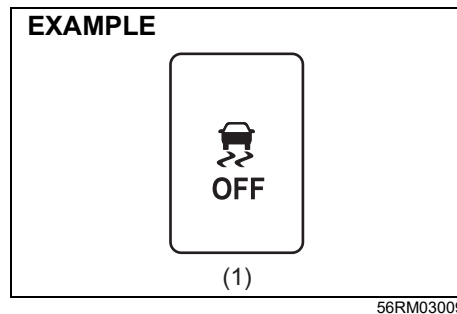

(1) ESP® OFF switch

- In the following situation, keep pressing the ESP® OFF switch until the ESP® OFF indicator light in the instrument cluster comes on. Traction control system and stability control system will not work.
 - When placing the vehicle on the tester for automobile inspection, traction control system and stability control system needs to be deactivated.
 - If your vehicle is stuck and you try to get out of the stuck condition, traction control system may not be suitable.
- If you perform the following operations, the ESP® OFF indicator light will come off. Also, traction control system and stability control system will return to be in the activated condition.
 - Pressing the ESP® OFF switch again

- Stopping the engine and then restarting the engine
- When the vehicle speed exceeds approximately 20 km/h.

- If you would like to perform normal driving after escaping from the stuck condition, press the ESP® OFF switch again. This will allow the ESP® OFF indicator light to come off and the vehicle will return to the original condition. Traction control system and stability control system will not be activated automatically. (except when stopping the engine and then restarting the engine) or When the vehicle speed exceeds approximately 20 km/h.

NOTE:

For safety reasons, even if you press the ESP® OFF switch, ABS and brake assist system will not be deactivated.

ABS warning light / brake system warning light

Refer to "Braking" in this section.

DRIVING TIPS

- Running-in 4-1
- Catalytic Converter 4-1
- Improving Fuel Economy 4-2
- Highway Driving 4-3
- Driving on Hills 4-3
- Driving on Slippery Roads 4-4
- Driving on Wet Roads 4-5
- Do's and Dont's for Safe Driving 4-6
- Margin for Safety 4-7

EXAMPLE

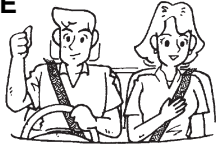

52D078S

▲ WARNING

- **WEAR YOUR SEAT BELTS AT ALL TIMES.** The driver and passenger should be properly restrained at all times, using the seat belts provided. Refer to the “Seat Belts” section for instructions on proper use of the seat belts.
- **Never drive while under the influence of alcohol or other drugs.** Alcohol and drugs can seriously impair your ability to drive safely, greatly increasing the risk of injury to yourself and others. You should also avoid driving when you are tired, sick, irritated, or under stress.

Running-in

NOTICE

The future performance and reliability of the engine depends on the care and restraint exercised during its early life. It is especially important to observe the following precautions during the initial 960 km of vehicle operation.

- After starting, do not race the engine. Warm it up gradually.
- Avoid prolonged vehicle operation at a constant speed. Moving parts will break in better if you vary your speed.
- Start off from a stop slowly. Avoid full throttle starts.
- Avoid hard braking, especially during the first 320 km of driving.
- Do not drive slowly with the transmission in a high gear.
- Drive the vehicle at moderate engine speeds.
- Do not tow a trailer.

Catalytic Converter

EXAMPLE

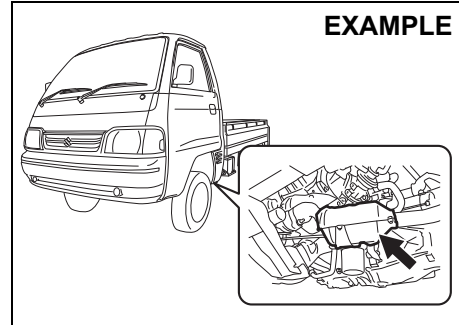

77PH201

The purpose of the catalytic converter is to minimize the amount of harmful pollutants in your vehicle's exhaust. Use of leaded fuel in vehicles equipped with catalytic converters is prohibited, because lead deactivates the pollutant-reducing components of the catalyst system.

The converter is designed to last the life of the vehicle under normal usage and when unleaded fuel is used. No special maintenance is required on the converter. However, it is very important to keep the engine properly tuned. Engine misfiring, which can result from an improperly tuned engine, may cause overheating of the catalyst. This may result in permanent heat damage to the catalyst and other vehicle components.

NOTICE

To avoid damaging catalyst or other vehicle damage:

- Maintain the engine in the proper operating condition.
- In the event of an engine malfunction, particularly one involving engine misfiring or other apparent loss of performance, have the vehicle serviced promptly.
- Do not turn off the engine or interrupt the ignition when the transmission is in gear and the vehicle is in motion.
- Do not try to start the engine by pushing or towing the vehicle, or coasting down a hill.
- Do not idle the engine with any spark plug wires disconnected or removed, such as during diagnostic testing.
- Do not idle the vehicle for prolonged periods if idling seems rough or there are other malfunctions.
- Do not allow the fuel tank to get near the empty level.
- Avoid driving your vehicle at excessively high engine speed.

WARNING

Be careful in areas where you park and drive; the catalytic converter and other exhaust components can get very hot. As with any vehicle, do not park or operate this vehicle in areas where combustible materials such as dry grass or leaves can come in contact with a hot exhaust system.

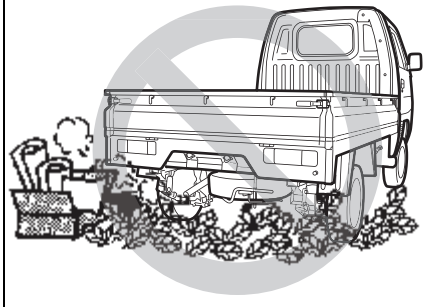
EXAMPLE

82DY05

NOTE:

Non-usage of vehicle for long duration may cause gradual rusting of brake disc surface as it is made of cast iron. This may result in noise/vibration. Th same has no bearing on functioning of the vehicle. Regular driving of vehicle may prevent/remove rust, thus reducing the noise and vibration.

Improving Fuel Economy**NOTE:**

Fuel economy (mileage) of the vehicle may vary due to several factors i.e., driving habits - gear change pattern, usage of A.C, Air pressure in the tyres, wind speed, traffic conditions, fuel quality- non adulterated standard fuel, maintenance of vehicle, road conditions, braking etc.

The following instructions will help you improve fuel economy.

Avoid excessive idling

If you are to wait for more than a minute while you are parked, stop the engine and start it again later. When warming up a cold engine, do not allow the engine to idle or apply full throttle until the engine has reached operating temperature. Allow the engine to warm up while driving.

Avoid sudden acceleration

Sudden acceleration starting from rest or while driving will consume fuel unnecessarily and shorten engine life. Start off slowly.

Avoid unnecessary stops

Avoid unnecessary deceleration and stopping. Try to maintain a slow, steady speed whenever possible. Slowing down and then accelerating again uses more fuel.

Keep a steady cruising speed

Keep as constant a speed as road and traffic conditions will permit.

DRIVING TIPS

Keep the air cleaner clean

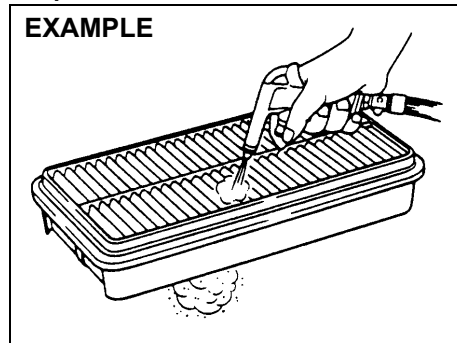

60A183S

If the air cleaner is clogged with dust, there will be greater intake resistance, resulting in decreased power output and increased fuel consumption.

Keep weight to a minimum

Heavier the load, more fuel the vehicle consumes. Take out any luggage or cargo when it is not necessary.

Keep tyre pressures correct

Underinflation of the tyres can waste fuel due to increased running resistance of the tyres. Keep your tyres inflated to the correct pressure shown on the label on the driver's door lock pillar.

Highway Driving

When driving at highway speeds, pay attention to the following:

- Stopping distance progressively increases with vehicle speed. Apply the brakes far enough ahead of the stopping point to allow for the extra stopping distance.
- On rainy days, hydroplaning can occur. Hydroplaning is the loss of direct contact between the road surface and the vehicle's tyres due to a water film forming between them. Steering or braking the vehicle while hydroplaning can be very difficult, and loss of control can occur. Keep speed down when the road surface is wet.
- At high speeds, the vehicle may be affected by side winds. Therefore, reduce speed and be prepared for unexpected buffeting, which can occur at the exits of tunnels, when passing by a cut of a hill, or when being overtaken by large vehicles, etc.

Driving on Hills

- When climbing steep hills, the vehicle may begin to slow down and show a lack of power. If this happens, you should shift to a lower gear so that the engine will again be operating in its normal power range. Shift rapidly to prevent the vehicle from losing momentum.
- When driving down a hill, the engine should be used for braking by shifting into a lower gear.

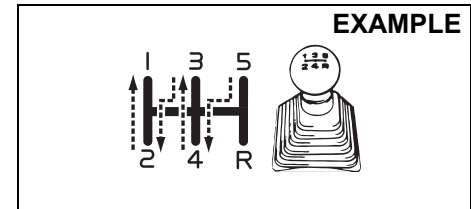

77PH003

▲ WARNING

Try not to hold the brake pedal down too long or too often while going down a steep or long hill. This could cause the brakes to overheat, resulting in reduced braking efficiency. Failure to take this precaution could result in loss of vehicle control.

While moving uphill/gradient from a stand still condition

- Apply the parking brake firmly so that the vehicle does not roll backwards.
- Depress the Clutch pedal and Shift the gearshift lever to 1st Select position.
- Do not slip the clutch.
- When ready to start, press accelerator pedal and slowly release the clutch pedal simultaneously. When the vehicle starts to move, gradually release the parking brake.

NOTICE

When descending down a hill, NEVER turn the ignition key to the "LOCK" position. Emission control system damage may result.

Driving on Slippery Roads

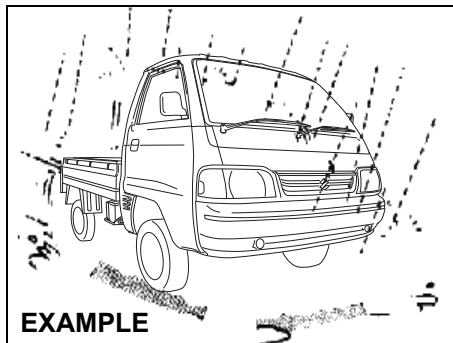

82DY06

Under wet road conditions you should drive at a lower speed than on dry roads due to possible slippage of tyres during braking. When driving on icy, snow-covered, or muddy roads, reduce your speed and avoid sudden acceleration, abrupt braking, or sharp steering movements.

If Your Vehicle Gets Stuck

If your vehicle gets stuck in snow, mud, or sand, follow the directions below:

- 1) Shift the transmission back and forth between first gear and reverse. This will create a rocking motion which may give you enough momentum to free the vehicle. Press gently on the accelerator to keep wheel spinning to a minimum wheel rpm. Remove your foot from the accelerator while shifting.

- Do not race the engine. Excessive wheel spin will cause the tyres to dig deeper, making it more difficult to free the vehicle.
- 2) If your vehicle remains stuck after a few minutes of rocking, get another vehicle to pull your vehicle out.

⚠ WARNING

Do not allow anyone to stand near the vehicle when you are rocking it, and do not spin the wheels faster than an indicated 40 km/h on the speedometer. Personal injury and/or vehicle damage may result from spinning the wheels too fast.

NOTICE

Do not continue rocking the vehicle for more than a few minutes. Prolonged rocking can cause engine overheating or transmission damage.

DRIVING TIPS

Driving on Wet Roads

NOTICE

- When driving on wet roads, avoid driving through large amount of standing water on the road. Large amount of water entering the engine compartment may cause damage to the engine and or electrical components.
- If stuck in deep water, do not start till water level drops.
- Water is incompressible substance, water inside engine is harmful to the engine.

EXAMPLE

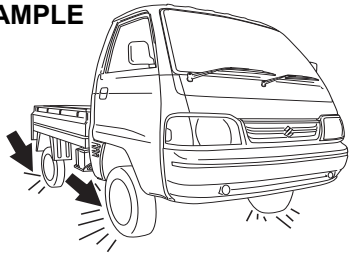

82DY07

⚠ WARNING

In addition to following the driving tips in this section, it is important to observe the following precautions.

- Make sure your tyres are in good condition and always maintain the specified tyre pressure. Refer to “Tyres” in the “INSPECTION AND MAINTENANCE” section for details.
- Do not use tyres other than those specified by MARUTI SUZUKI. Never use different sizes or types of tyres on the front and rear wheels. For information regarding the specified tyres, refer to the Tyre Information Label located on the driver's door lock pillar.
- Never use oversized tyres or special shock absorbers and springs to raise (jack up) your vehicle. This will change the handling characteristics. Oversized tyres may also rub against the vehicle body over bumps, causing vehicle damage or tyre failure.
- After driving through water, test the brakes while driving at a slow speed to see if they have maintained their normal effectiveness. If they are less effective than normal, dry them by repeatedly applying the brakes while driving slowly until the brakes have regained their normal effectiveness.

Off-road Driving

Do not drive in the field covered with grown grass.

If you drive in the field covered with grass, it may cause accident or fire or vehicle damage by getting caught in grown grass.

When Encountering a Flooded Area

EXAMPLE

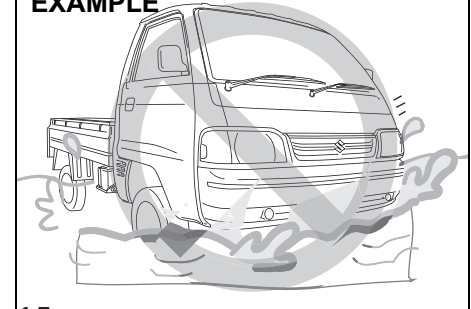

77PM04011

Avoid driving in a flooded area or a deep puddle. If driving in a flooded area is unavoidable, go slowly in the lowest gear. In case that you have driven in a flooded area, stop the vehicle in a safe and non flooded place while checking the brake effectiveness. Then, ask a Maruti Suzuki authorised workshop to check the following inspection items.

- Function of brake
- Function of electrical components

- Changes in oil level and quality for engine and transmission. In case that the oil is turbid whitish, water has been mixed in the oil and an oil change is required.
- Lubricant condition of the bearings, suspension joints, etc.

NOTICE
<ul style="list-style-type: none">• Avoid driving in a flooded area or a deep puddle. It may cause an engine stall, short in electrical components, engine and transmission damages, etc.• If the vehicle gets stuck in deep water do not start the engine.

Do's and Dont's for Safe Driving

Exercise care in handling your vehicle. Be conscious of not only your own safety but also the safety of others on the road, and thus enjoy the best and most comfortable driving experience.

Following are basic rules for safe driving. Read them carefully for good understanding of the content so that you can enjoy safe and pleasant driving in your vehicle.

Starting

- 1) Adjust the driver's seat for the proper driving posture.
- 2) Adjust the rear view mirror so as to obtain the best possible rear view.

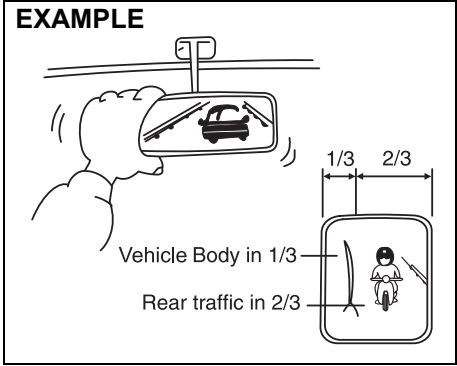

77PM04002

- 3) Before moving, look around your vehicle to confirm safety.
- 4) Don't accelerate suddenly, since it is dangerous and wastes fuel.

General driving

- 1) Be sure to stop before a stop light or stop sign. When moving into an intersection without any traffic lights or signs, drive slowly to confirm safety.
- 2) Always follow other vehicles at a safe distance in order to prevent a rear-end collision, in case the vehicle ahead makes a sudden stop.
- 3) Turn ON the turn signal at least 30 meters before making a turn or changing the lane so as to not be hit.
- 4) Before entering a corner, decelerate to a safe speed. Don't apply brakes during cornering, or skidding may occur.
- 5) When overtaking other vehicles, watch out for oncoming vehicles and carefully ensure safety.
- 6) Don't attempt zigzag driving as it will hinder your control over the vehicle and may cause an accident.
- 7) Avoid reckless high speed driving and try to drive at a safe speed suitable for the road conditions while maintaining a constant speed.
- 8) The higher the speed, the narrower the driver's visual range becomes. In such a state, it is difficult to anticipate any hazard and the driver feels fatigued.

DRIVING TIPS

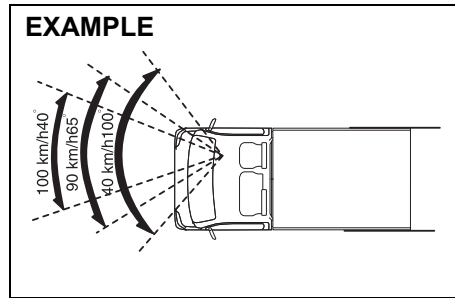

77PM04001

- 9) Do not attempt sharp handling during high speed driving. You may lose your control over your vehicle.
- 10) When overtaking or changing lanes while driving at a high speed, keep ample vehicle-to-vehicle distance.

Braking

- 1) Use the parking brake when parking your vehicle and shift the gear shift lever into the first gear or reverse gear position for the sake of safety.
- 2) Don't use hand-braking unless unavoidable. It causes the vehicle to skid and a collision may occur. It is especially dangerous when the tyres are worn out as they skid more.

Use foot brake in three stages

1. Warn the vehicle behind you
2. Gradually apply the brake.
3. Bring the vehicle to a halt.

- 3) When driving downhill, try not to apply the brake but use the engine brake effectively. Overuse of the foot-brake may result in reduction of brake effectiveness.

Long distance driving

- 1) Be sure to perform safety checks before starting a trip.
- 2) Take rest at regular intervals to prevent accidents which may occur due to feeling sleepy or tired.

Night time driving

- 1) Drive at lower speeds during the night than in the daytime, as the visual range is restricted at night.
- 2) Avoid overtaking other vehicles at night. Darkness bothers your sense of speed and hinders your judgment of vehicle-to-vehicle distance.
- 3) Don't use headlights on high beam unless its use is inevitable. It may cause visual impairment to the driver of the oncoming vehicle or the vehicle ahead of you, which may cause an accident.
- 4) Always keep the window glasses clean. Don't operate the windshield wiper when the windshield glass is dry else the wiper blade and glass may get damaged.

Margin for Safety

It is important to allow yourself a margin for safety during driving so that you can cope with erroneous or unexpected driving of other drivers. For that, observe the following.

- Drive at a safe speed.
- Maintain a sufficient distance between your vehicle and the vehicle ahead.
- Don't force yourself to overtake other vehicles.
- Don't accelerate suddenly, steer sharply or stop suddenly.
- Keep ample gaps between driving schedules.
- Observe traffic rules and regulations.

Conclusion

A perfect driver does not exist. The endeavour of every motorist should be to strive for perfection. Safety consciousness not only ensures your safety and the safety of other road users, it also helps reduce the wear and tear on your vehicle, lengthens its life, gives better fuel efficiency and ensures a comfortable driving experience.

Follow the do's and don'ts listed, and driving will never be the same again.

OTHER CONTROLS AND EQUIPMENT

Fuel Filler Cap 5-1
Engine Compartment 5-3
Sun Visor 5-4
Interior Light 5-5
Accessory Socket 5-5
Glove Box 5-5
Storage Area 5-6
Air Vent 5-6
Frame Hook 5-7
Assist Grip 5-7

OTHER CONTROLS AND EQUIPMENT

Fuel Filler Cap

(For Petrol and CNG Engine Model)

CNG filler valve

(For CNG engine model)

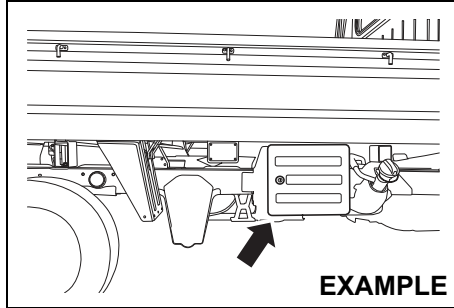

77PM05003

The CNG filler valve is located on the right side of the vehicle.

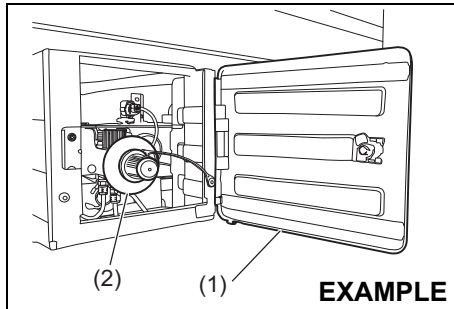

77PM05001

To unlock CNG filler door (1), insert the key and turn top of the key towards front of the vehicle.

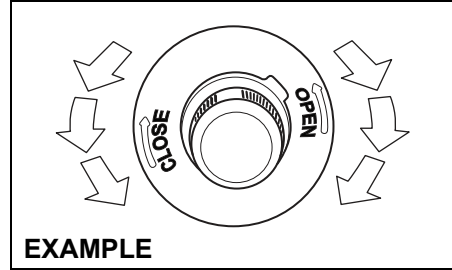

77PM05005

To remove the CNG filler valve cover:

- 1) Open the CNG filler door (1).
- 2) Remove the CNG filler valve cover (2) by turning it anticlockwise direction.

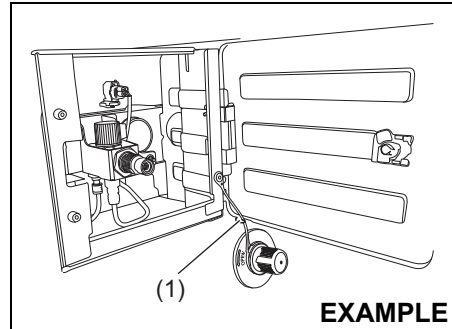

77PM05006

NOTE:

If the fuel filler door is equipped with the cap holder (3), then use the cap holder to hold fuel filler cap while refueling.

Filling automatically gets cut off when the cylinder pressure becomes equal to dispenser pressure.

To reinstall the CNG filler valve cover:

- 1) Turn the CNG filler valve cover (2) clockwise direction until its completely closed.
- 2) Close the CNG filler door (1).

NOTE:

- *If the CNG filler cover (2) is not closed properly, you will not be able to start the vehicle.*
- *Engine will stop if the CNG filler cover (2) is opened in vehicle stationary condition.*

NOTE:

During vehicle operation gravels may enter the CNG filler box. Remove whenever observed.

**Petrol filling cap
(For Petrol engine model)**

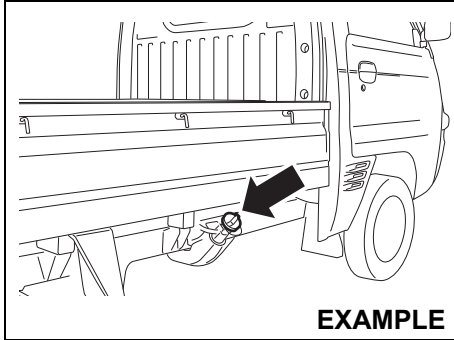

77PH031

The fuel filler cap is located on the right side of the vehicle.

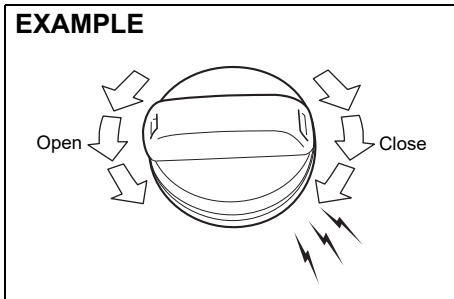

68KN048

To remove the fuel filler cap, turn it counterclockwise. To reinstall the fuel filler cap, turn it in clockwise direction until you hear several clicks.

⚠ CAUTION

Remove the fuel filler cap slowly. The fuel may be under pressure and may spray out, causing injury.

⚠ WARNING

Fuel is extremely flammable. Do not smoke when refueling, and make sure there are no open flames or sparks in the area.

⚠ WARNING

If you need to replace the fuel cap, use a MARUTI genuine cap. Use of an improper cap can result in a malfunction of the fuel system or emission control system. It may also result in fuel leakage in the event of an accident.

⚠ CAUTION

Remove the fuel filler cap slowly. The fuel may be under pressure and may spray out, causing injury.

⚠ WARNING

Fuel is extremely flammable. Do not smoke when refueling, and make sure there are no open flames or sparks in the area.

⚠ WARNING

If you need to replace the fuel cap, use a MARUTI genuine cap. Use of an improper cap can result in a malfunction of the fuel system or emission control system. It may also result in fuel leakage in the event of an accident.

OTHER CONTROLS AND EQUIPMENT

Engine Compartment

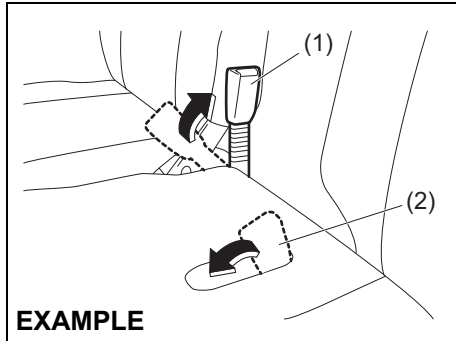

77PH094

To open the engine compartment:

- 1) Raise the driver's seat belt buckle (1) to the seatback position. Store the passenger's seat belt buckle (2).
- 2) For the driver's seat, slide the seat to the most rearward position.

CAUTION

When you slide the driver's seat rearward, push the seatback. If you hold the seatback top, your hand could be pinched between the seatback and cabin back panel, may result in personal injury.

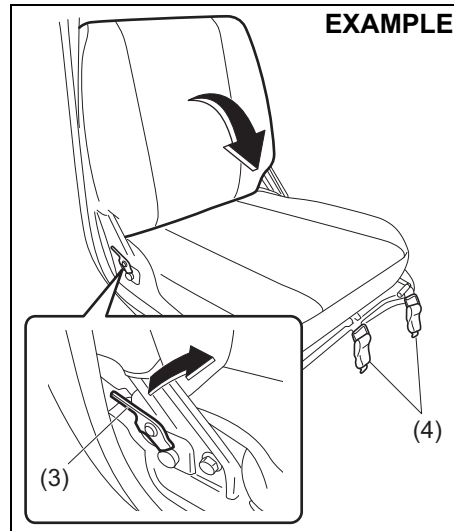

77PH093

- 3) For the driver's seat, pull the lock lever (3) to fold the seatback forward.

NOTE:

The seatback can be folded only up to the position where it comes in contact with the steering wheel.

- 4) Unhook the lock handles (4) on the front end of each seat.

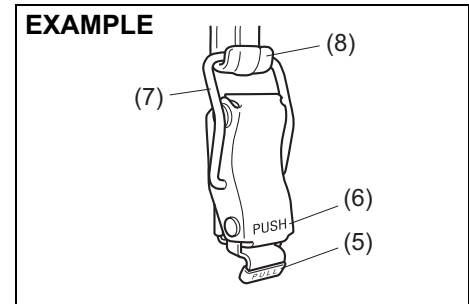

77PH081

- To unhook the lock handle, pull the "PULL" part (5) and unhook the ring (7) from the hook (8).
- To lock the lock handle, put the ring (7) on the hook (8) and then push the "PUSH" part (6).

Driver side

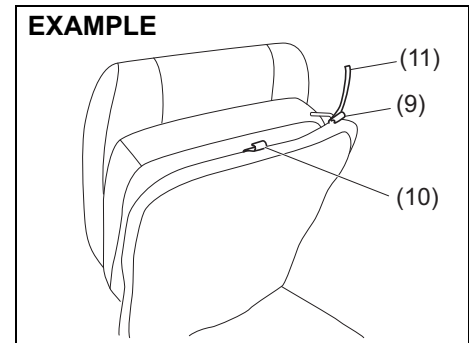

77PH102

Passenger side

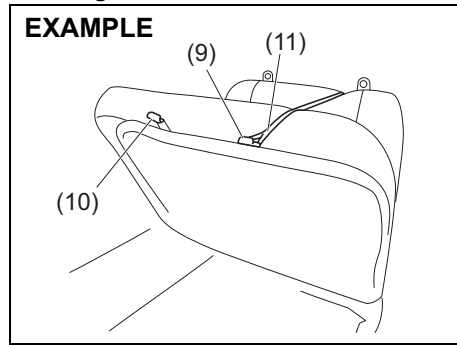

77PH103

NOTE:

The straps (11) are available behind the seatback of passenger seat.

- 5) Raise the seat and hook the strap (11) to the hook (9). The hook (10) is not used for attaching the seat strap.

NOTICE

Do not hook the strap to the driver's seat position adjustment lever or do not apply undue force to the seats when being hooked by the straps. Doing so could break the straps, hooks and/or the driver's seat position adjustment lever.

- To close the engine compartment, reverse the steps in which you have opened it.

- After closing, try to move the seats to ensure that they are securely latched.
- Store the straps in space behind the passenger's seat as shown in the illustration.

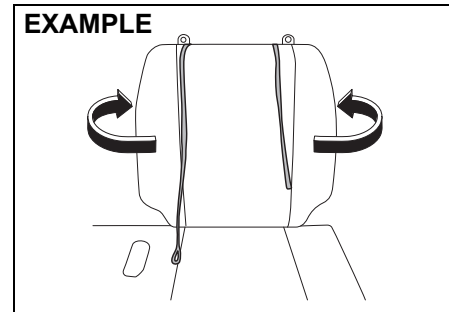

77PH097

⚠ WARNING

Store the straps in space behind the passenger's seat. If an occupant's body gets caught by the straps, there is a risk of serious injury such as suffocation. If this happens, cut the straps with scissors.

⚠ CAUTION

When closing the engine compartment, be careful that the seats do not pinch your hands or the driver's seat belt buckle, or hit your body.

Sun Visor

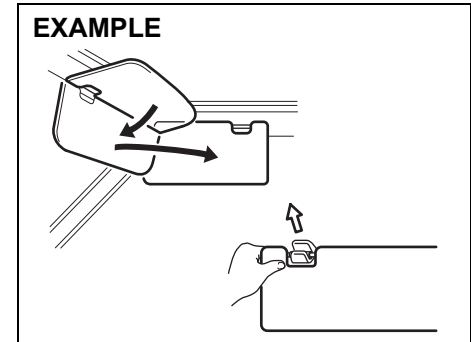

77PH004

Sun visor is available on the driver side of the vehicle. The sun visor can be pulled down to block the glare coming through the windshield, or they can be unhooked and turned to the side to block the glare coming through the side window.

NOTICE

When unhooking and hooking a sun visor, be sure to handle it by side of the sun visor as shown in the figure else sun visor may get damaged.

OTHER CONTROLS AND EQUIPMENT

Interior Light

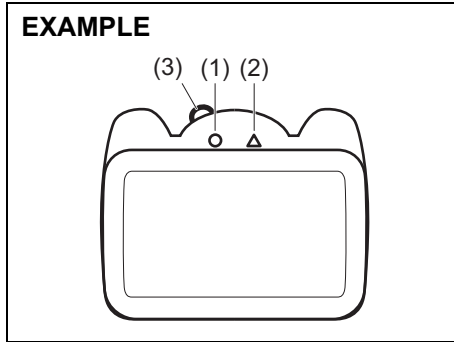

This light switch has two positions. These positions can be selected using knob (3). The functions of the two positions are:

ON (1)

The light comes on and stays on.

OFF (2)

The light remains off.

Accessory Socket

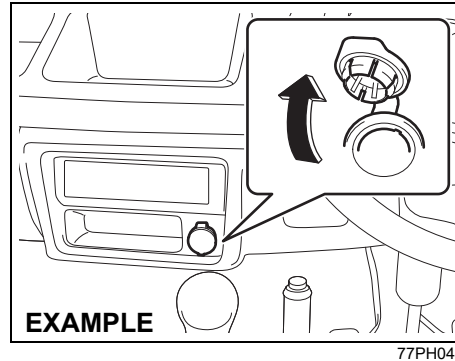

The accessory socket will work when the ignition switch is in the “ACC” or “ON” position. This socket can be used to provide 12 volt/120 watt power for electrical accessories.

NOTICE

Use of inappropriate electrical accessories can cause damage to your vehicle's electrical system. Make sure that any electrical accessories you use are designed to plug into this type of socket.

Glove Box

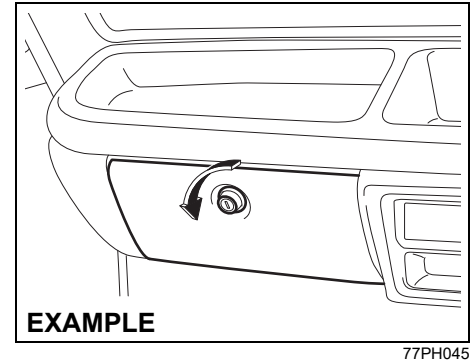

To open the glove box, twist the knob counterclockwise. To close it, push the lid until it latches securely. To lock the glove box, insert the key into the knob and turn it clockwise. To unlock the glove box, insert the key into the knob and turn it counterclockwise.

⚠ WARNING

Never drive with the glove box lid open. It could cause injury if an accident occurs.

Storage Area

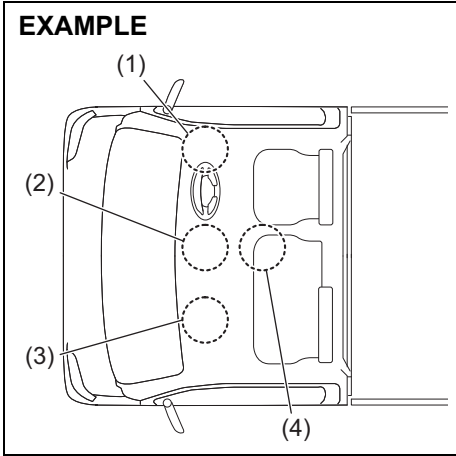

77PH104

- (1) Instrument panel pocket (driver's side)
- (2) Instrument panel tray (center) / Instrument panel pocket (center)
- (3) Instrument panel tray (passenger's side)
- (4) Center pocket

Instrument Panel Pocket (1)/(2) / Instrument Panel Tray (2)/(3) / Center Pocket (4)

⚠ WARNING

Do not place any objects which may fall out from the pocket/tray when the vehicle is moving. Failure to take the precaution may result in an object interfering with the pedals and causing a loss of vehicle control or an accident.

Air Vent

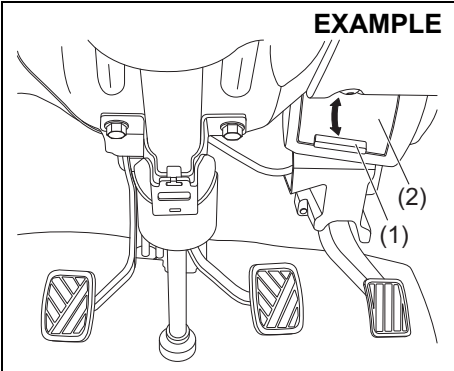

77PM502

Air vents are located on driver side and passenger side of the vehicle. For opening or closing the air vent, move the knob (1) vertically to open or close the flap (2). When "OPEN", fresh air will come inside the cabin.

OTHER CONTROLS AND EQUIPMENT

Frame Hook

Front

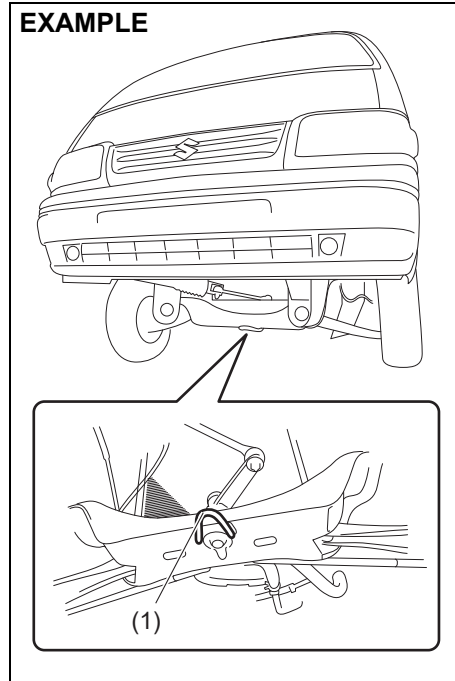

77PH035

The frame hook (1) is provided on the front of the vehicle for use in emergency situations and shipping purposes only.

To tow your vehicle on the road or highway, follow the instruction of "Towing" in "EMERGENCY SERVICE" section.

⚠ WARNING

Do not use the frame hook to tow another vehicle or to have your vehicle towed on the road or highway. The hook (1) is designed for use in emergency situations only, such as if your vehicle or another vehicle gets stuck in deep mud or snow.

NOTICE

When you use the frame hook (1), avoid driving in the manner that may give significant shock to the hook. Such operation can damage the hook, or the vehicle body.

Do not accelerate suddenly.

Assist Grip

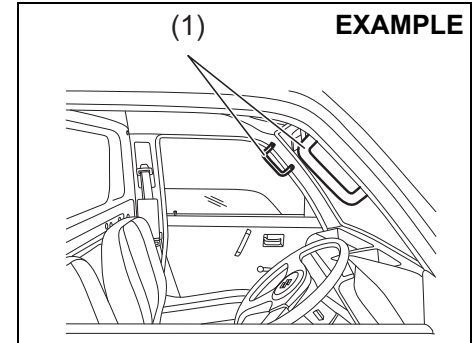

77PM501

Assist grips (1) are available on driver side and passenger side of the vehicle. The assist grips are meant for driver / passenger to get in and get out of the vehicle easily.

VEHICLE LOADING AND TOWING

Vehicle Loading	6-1
Trailer Towing	6-1

VEHICLE LOADING AND TOWING

Vehicle Loading

Your vehicle was designed for specific weight capacities. The weight capacities of your vehicle are indicated by the Gross Vehicle Weight Rating (GVWR) and the Permissible maximum Axle Weight (PAW, front and rear). The GVWR and PAW (front and rear) are listed in the "SPECIFICATIONS" section.

GVWR – Maximum permissible overall weight of the fully loaded vehicle (including all the occupants, accessories and cargo plus the trailer nose weight if towing a trailer).

PAW – (Front and Rear) Maximum permissible weight on an individual axle.

Actual weight of the loaded vehicle and actual loads at the front and rear axles can only be determined by weighing the vehicle. Compare these weights to the GVWR and PAW (front and rear). If the gross vehicle weight or the load on either axle exceeds these ratings, you must remove enough weight to bring the load down to the rated capacity.

WARNING

Never overload your vehicle. The gross vehicle weight (sum of the weights of the vehicle, all the occupants, accessories, cargo plus trailer nose weight if towing a trailer) must never exceed the Gross Vehicle Weight Rating (GVWR). In addition, never distribute a load so that the weight on either the front or rear axle exceeds the Permissible maximum Axle Weight (PAW).

WARNING

Always distribute cargo evenly. To avoid personal injury or damage to your vehicle, always secure cargo to prevent it from shifting if the vehicle moves suddenly. Place heavier objects on the floor and as far forward in the cargo area as possible. Never pile cargo higher than the top of the seat backs.

Trailer Towing

Your vehicle was originally designed to carry one driver, one passenger and a certain amount of cargo, not to tow a trailer. MARUTI does not recommend you to use your vehicle to tow a trailer. Towing a trailer can adversely affect handling, durability, and fuel economy.

INSPECTION AND MAINTENANCE

- Maintenance Schedule 7-1
- Periodic Maintenance Schedule 7-2
- Inspection and Maintenance operations to be performed by customer 7-6
- Drive Belt 7-8
- Engine Oil and Filter 7-8
- Engine Coolant 7-12
- Air Cleaner 7-14
- Spark Plugs 7-14
- Gear Oil 7-14
- Clutch Pedal 7-16
- Brakes 7-16
- Steering 7-19
- Propeller Shaft Universal Joint 7-19
- Tyres 7-19
- Battery 7-21
- Fuses 7-22
- Bulb Replacement 7-25
- Wiper Blades 7-28
- Windshield Washer Fluid (If equipped)..... 7-30

EXAMPLE

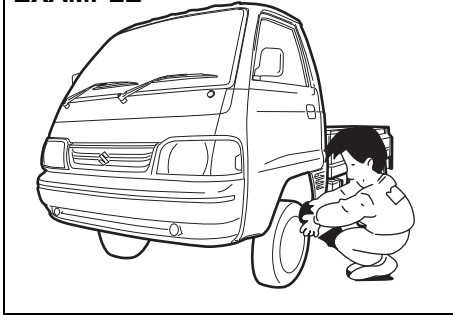

77PM07008

⚠ WARNING

You should take extreme care when working on your vehicle to prevent accidental injury. Here are a few precautions that you should be especially careful to observe:

- Do not leave the engine running in garages or other confined areas.
- When the engine is running, keep hands, clothing, tools, and other objects away from the fan and drive belt. Even though the fan may not be moving, it can automatically turn on without warning.

(Continued)

⚠ WARNING

(Continued)

- **When it is necessary to do service work with the engine running, make sure that the parking brake is set fully and the transmission is in Neutral.**
- Do not touch ignition wires or other ignition system parts when starting the engine or when the engine is running, or you could receive an electric shock.
- Be careful not to touch a hot engine, exhaust manifold and pipes, muffler, radiator and water hoses.
- Do not allow smoking, sparks, or flames around fuel or the battery. Flammable fumes are present.
- Do not get under your vehicle if it is supported only with the portable jack provided in your vehicle.
- Be careful not to cause accidental short circuits between the positive and negative battery terminals.
- Keep used oil, coolant, and other fluids away from children and pets. Dispose of used fluids properly; never pour them on the ground, into sewers, etc.

Maintenance Schedule

The following table shows the times when you should perform regular maintenance on your vehicle. This table shows in kilometers and months when you should perform inspections, adjustments, lubrication and other services.

⚠ WARNING

MARUTI SUZUKI recommends that maintenance on your vehicle should be performed by your authorised **MARUTI SUZUKI COMMERCIAL** workshop.

NOTICE

Whenever it becomes necessary to replace parts on your vehicle, it is recommended that you use **MARUTI** genuine replacement parts or their equivalent.

Periodic Maintenance Schedule

“C”: Clean

“R”: Replace or Change

“I”: Inspect, clean, adjust, lubricate or replace as necessary

“L”: Lubricate

“T”: Tighten to Specified Torque

“O”: Rotate

NOTE:

This table includes services as scheduled up to 90,000 km mileage. Beyond 90,000km, carry out the same services at the same intervals respectively.

For free inspection the cost of materials and consumables to be borne by customer.

INSPECTION AND MAINTENANCE

Interval: This interval should be judged by odometer reading or months, whichever comes first.		FREE INSPECTION				PERIODIC MAINTENANCE AT COST						
		km (x1000)	5	10	20	30	40	50	60	70	80	90
		months	2	4	8	12	16	20	24	28	32	36
ENGINE												
1-1.	Water pump drive belt (Tension, Wear)		-	I	I	I	I	I	I	I	R	I
1-2.	Engine Coolant SUZUKI LLC: Super (Blue) (#1,2)	First time only:	Replace at 100000 km or 60 months whichever comes first.									
		Second time and after:	Replace every 40000 km or 24 months whichever comes first.									
	Engine Coolant SUZUKI LLC: Standard (Yellow) (#1,3)		I	I	R	I	R	I	R	I	R	I
1-3.	Engine oil, engine oil filter and drain plug gasket (Level, Leakage)		I	R	R	R	R	R	R	R	R	R
1-4.	Cooling system hoses and connections (Leakage and Damage)		I	I	I	I	I	I	I	I	I	I
1-5.	Engine Mounting and Manifold fixing (Loose, Damage)		I	I	I	I	I	I	I	I	I	I
1-6.	Exhaust System (Noise, Leakage etc.)		I	-	I	-	I	-	I	-	I	-
1-7.	Positive Crank Case Ventilation System (Hoses, Connections and Valve)		I	-	I	-	I	-	I	-	I	-
1-8.	Exhaust Gas Recirculation Valve		-	-	-	C	-	-	C	-	-	C
IGNITION												
2-1.	Ignition wire (Damage, Deterioration)		-	-	I	-	I	-	I	-	I	-
2-2.	Spark Plug	Petrol	Replace every 100000 km or 84 months whichever comes first									
		CNG	Replace every 50000 km or 48 months whichever comes first									
FUEL												
3-1.	Air cleaner filter element	Paved-road	Clean every 5000 km. Replace every 40000 km									
		Dusty Condition	Clean every 2500 km. Replace every 40000 km. More frequent replacement if the conditions are severe.									
3-2.	Fuel tank cap, fuel lines and connections (Leakage and Damage)		I	-	-	-	I	-	-	-	I	-
3-3.	Fuel Filter (Leakage)		I	I	I	I	R	I	I	I	R	I

#1: Perform the engine coolant level check under the daily inspection in the "OPERATING YOUR VEHICLE" section.

The same type of coolant that is filled at the time of a brand new car should be used when you add or replace the coolant. Refer to "Engine coolant" in this section.

#2: Do not add SUZUKI LLC: Standard (Yellow) Coolant or distilled water or others when your vehicle is originally filled with SUZUKI LLC: Super (Blue) Coolant.

#3: When your vehicle is originally filled with SUZUKI LLC: Standard (Yellow) Coolant, follow the maintenance schedule of SUZUKI LLC: Standard (Yellow) Coolant.

INSPECTION AND MAINTENANCE

Interval: This interval should be judged by odometer reading or months, whichever comes first.		FREE INSPECTION				PERIODIC MAINTENANCE AT COST						
		km (x1000)	5	10	20	30	40	50	60	70	80	90
		months	2	4	8	12	16	20	24	28	32	36
3-4.	CNG fuel line joints (Gas leakage)											
3-5.	CNG low pressure filter cartridge with O-Ring	-	-	R	-	R	-	R	-	R	-	
3-6.	CNG cylinder leak testing and certification	Every 3 years from the date of initial testing by govt. approved testing agency										
3-7.	CNG filler receptacle O-Ring	Replace every 4 years or 300000 km whichever comes earlier										
CLUTCH AND TRANSMISSION												
4-1.	Clutch Pedal (Play)											
4-2.	Clutch slipping (Dragging or Excess Damage)											
4-3.	Gear shifter (Operation)											
4-4.	Manual Transmission Oil (Level, Leakage)											
4-5.	Rear Differential Oil (Level, Leakage)	Replace at 80000 km or 4 years whichever comes first										
4-6.	Propeller shaft / Universal joint (Loose, Damage)		I&L	I&L	I&L	I&L	I&L	I&L	I&L	I&L	I&L	
BRAKE												
5-1.	Brake Fluid (Level, Leakage)											
		Replace every 40000 km or 24 months whichever comes first										
5-2.	Brake pedal (Pedal - Front Panel Clearance)											
5-3.	Parking brake lever and cable (Play, Damage)											
5-4.	Brake disc and pad (Wear)											
5-5.	Brake drum and shoes (Wear)	-	-									
5-6.	Master cylinder, wheel cylinder and caliper piston (Fluid Leakage, Boot/Seal Damage)											
5-7.	Brake hoses and pipes (Leakage, Damage)											
WHEEL												
6-1.	Tyres (Air pressure, Abnormal wear, Crack and Rotation)	I&O	I&O	I&O	I&O	I&O	I&O	I&O	I&O	I&O	I&O	
6-2.	Wheels (Damage)											
6-3.	Front/Rear wheel bearing (Loose, Damage)											

INSPECTION AND MAINTENANCE

Interval: This interval should be judged by odometer reading or months, whichever comes first.		FREE INSPECTION				PERIODIC MAINTENANCE AT COST						
		km (x1000)	5	10	20	30	40	50	60	70	80	90
		months	2	4	8	12	16	20	24	28	32	36
FRONT / REAR SUSPENSION												
7-1.	Front suspension strut and shock absorber (Oil leakage, Damage)											
7-2.	Front suspension arms, Knuckle support and Tension rods (Loose, Damage)											
7-3.	Rear leaf spring (Damage)											
7-4.	Rear shock absorber (Oil leakage, Damage)											
7-5.	All bolts and nuts (Loose)	T	T	T	T	T	T	T	T	T	T	
STEERING												
8-1.	Steering wheel (Play, Loose)											
8-2.	Steering column rods and arms (Loose, Damage, Wear)											
ELECTRICAL												
9-1.	Battery - Electrolyte (Level, Leakage) and voltage											
9-2.	Wiring harness connection (Loose, Damage)											
9-3.	Lighting system (Operation)											
9-4.	Wiper (Operation, Stains, Damage)											
9-5.	Horn (Operation)											
9-6.	Accessory socket (Operation)											
BODY												
10-1.	All chassis bolts and nuts (Tighten)		T	T	T	T	T	T	T	T	T	
10-2.	All latches, hinges and locks (Function)	I&L	I&L	I&L	I&L	I&L	I&L	I&L	I&L	I&L	I&L	
10-3.	Cargo bed (Inspect)											
ROAD TEST												
11-1.	Operation of brakes, clutch, gear shifting and speedometer											
11-2.	Body and chassis noise											

Inspection & Maintenance operations to be performed by customer

The following table shows the inspection & maintenance operations that you can perform.
This table shows the frequency when you should perform inspection, greasing, lubrication & other services.

FREQUENCY	SR.NO.	OPERATION	REFERENCE
Daily	1	Inspect all tyres (including spare wheel) for air pressure, abnormal wear, cracks and damage.	Page No. 7-19
Weekly	2	Inspect engine oil level, if necessary, top up with Maruti Genuine Engine oil.	Page No. 7-9
	3	Inspect coolant level in coolant reservoir and if necessary, top up with a mixture of recommended Maruti Genuine Coolant and distilled water in specified ratio.	Page No. 7-12
	4	Inspect transmission oil level and differential oil level.	Page No. 7-15
	5	Inspect brake fluid level in brake fluid reservoir and if necessary, top up with Maruti Genuine Brake Fluid.	Page No. 7-16
	6	Inspect vehicle for <ul style="list-style-type: none"> • Engine oil leakage • Coolant leakage • Brake fluid leakage <ul style="list-style-type: none"> • Front suspension strut leakage • Rear shock absorber leakage • Fuel leakage • Transmission oil and differential oil leakage 	Inspection & maintenance Section
	7	Inspect battery electrolyte level, terminals and bracket.	Page No. 7-20
	8	Inspect wheel mounting nuts and tighten if necessary.	Page No. 8-5

INSPECTION AND MAINTENANCE

Monthly	9	Inspect drive belt for damage or deterioration.	Page No. 7-8
	10	Clean air filter element.	Page No. 7-13
	11	Grease all latches, hinges and locks using multi purpose grease.	Page No. 7-5
	12	Grease propeller shaft universal joint with grease gun.	Page No. 7-18
As and when required	13	Inspect clutch pedal play.	Page No. 7-16
	14	Inspect the brake pedal to floor panel distance by applying the brakes, when engine is running.	Page No. 7-17
	15	Inspect parking brake for proper adjustment.	Page No. 7-18

*** Inspect and/or adjust wheel alignment and balancing if the vehicle pulls to one side or vibrates at high speed.**

Drive Belt

⚠ WARNING
When the engine is running, keep hands, hair, clothing, tools, etc. away from the moving fan and drive belts.

Make sure the drive belt tension is correct. If the belt is too loose, insufficient battery charging, engine overheating, or excessive belt wear can result.

The belts should also be examined to ensure that they are not damaged.

If you need to replace or adjust the belt have it done by your Maruti Suzuki authorised workshop.

Engine Oil and Filter Specified Oil

For India

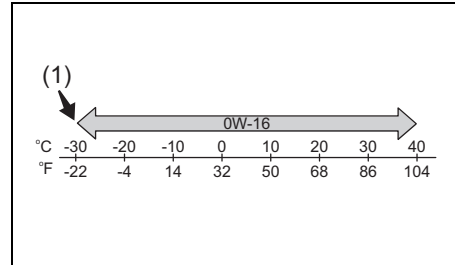

56RM07013

(1) Recommended

Check that the engine oil you use comes under the quality classification of API SN. Select the appropriate oil viscosity according to the above chart

SAE 0W-16 (1) is the best choice for good fuel economy and good startability in cold weather.

NOTE:

- *The replacement timing varies with the type of engine oil that you choose. Refer to "Maintenance schedule" in this section for corresponding maintenance schedule.*
- *We recommend that you use MARUTI SUZUKI genuine oil. To purchase it, see a Maruti Suzuki authorised workshop.*

INSPECTION AND MAINTENANCE

Oil Level Check

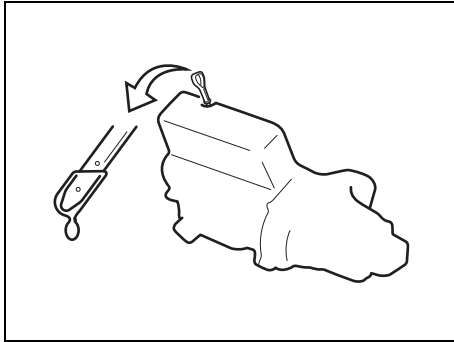

55RH07002

It is important to keep the engine oil at the correct level for proper lubrication of your vehicle's engine. Check the oil level with the vehicle on a level surface. The oil level indication may be inaccurate if the vehicle is on a slope. The oil level should be checked either before starting the engine or at least 5 minutes after stopping the engine.

Pull out the oil dipstick, wipe the oil off with a clean cloth, insert the dipstick all the way into the engine, and then remove it again. The oil on the stick should be between the upper and lower limits shown on the stick. If the oil level indication is near the lower limit, add enough oil to raise the level to the upper limit.

NOTICE

Failure to check the oil level regularly could lead to serious engine trouble due to insufficient oil.

Refilling

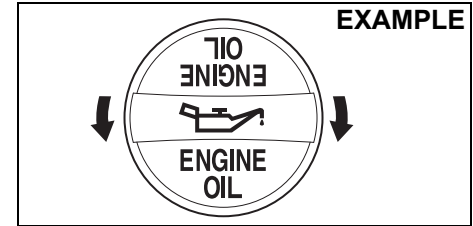

68PH00762

Remove the oil filler cap and pour oil slowly through the filler hole to bring the oil level to the upper limit on the dipstick. Be careful not to overfill. Too much oil is almost as bad as too little oil. After refilling, start the engine and allow it to idle for about a minute. Stop the engine, wait about 5 minutes and check the oil level again.

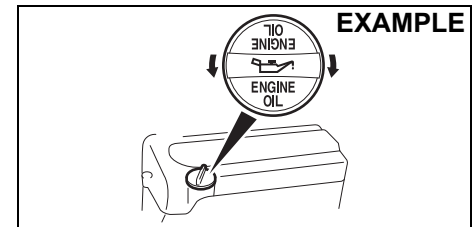

68PM00703

Changing Engine Oil and Filter

Drain the engine oil while the engine is still warm.

- 1) Remove the oil filler cap.
- 2) Place a drain pan under the drain plug.
- 3) Using a wrench, remove the drain plug and drain out the engine oil.

⚠ CAUTION

The engine oil temperature may be high enough to burn your fingers when the drain plug is loosened. Wait until the drain plug is cool enough to touch with your bare hands.

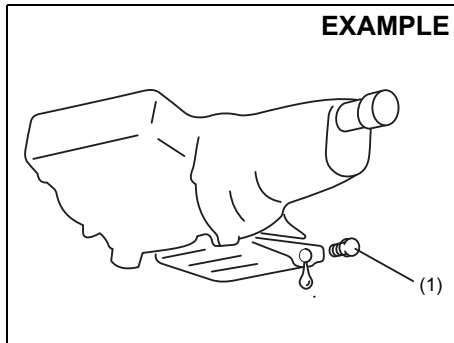

77PM07007

**Tightening torque for drain plug (1):
50 Nm (5.1 kg-m, 36.9 lb-ft)**

⚠ WARNING

New and used oil can be hazardous. Children and pets may be harmed by swallowing new or used oil. Keep new and used oil and used oil filters away from children and pets. Repeated, prolonged contact with used engine oil may cause skin cancer.

Brief contact with used oil may irritate skin.

To minimize your exposure to used oil, wear a long-sleeve shirt and moisture-proof gloves (such as dish-washing gloves) when changing oil. If oil contacts your skin, wash thoroughly with soap and water. Launder any clothing or rags if wet with oil.

Recycle or properly dispose of used oil and filters.

- 4) Reinstall the drain plug and gasket. Tighten the plug with a wrench to the specified torque.

Replace the Oil Filter

- 1) Using an oil filter wrench, turn the oil filter counterclockwise and remove it.
- 2) Using a clean rag, wipe off the mounting surface on the engine where the new filter will be seated.
- 3) Smear a little engine oil around the rubber gasket of the new oil filter.
- 4) Screw on the new filter by hand until the filter gasket contacts the mounting surface.

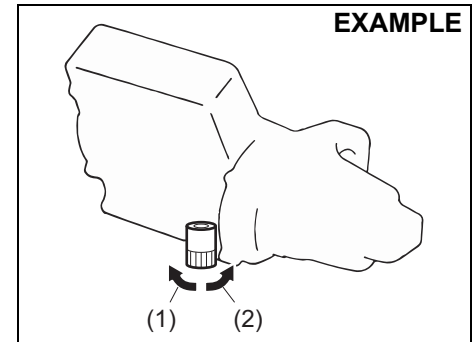

77PH017

- (1) Loosen
- (2) Tighten

INSPECTION AND MAINTENANCE

Tightening (viewed from filter top)

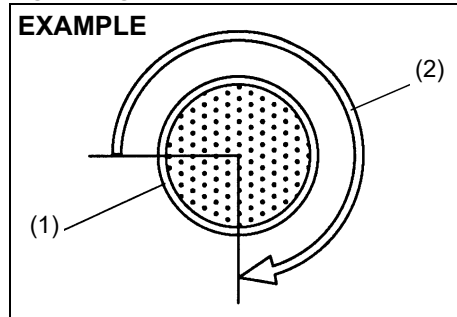

- (1) Oil filter
(2) 3/4 turn

NOTICE

To tighten the oil filter properly, it is important to accurately identify the position at which the filter gasket first contacts the mounting surface.

- 5) Tighten the filter specified turn from the point of contact with the mounting surface (or to the specified torque) using an oil filter wrench.

Tightening torque for oil filter
3/4 turn or
14 Nm (1.4 kgf-m, 10.3 lbf-ft)

NOTICE

To prevent oil leakage, make sure that the oil filter is tight, but do not over-tighten it.

Refill with Oil and Check for Leaks

- 1) Pour oil through the filler hole and install the filler cap.
For the approximate capacity of the oil, refer to the "CAPACITIES" item in the "SPECIFICATIONS" section.
- 2) Start the engine and look carefully for leaks at the oil filter and drain plug. Run the engine at various speeds for at least 5 minutes.
- 3) Stop the engine and wait about 5 minutes. Check the oil level again and add oil if necessary. Check for leaks again.

NOTICE

- When replacing the oil filter, it is recommended that you use a MARUTI genuine filter. If you use an after market filter, make sure it is of equivalent quality and follow the manufacturer's instructions.
- Oil leaks from around the oil filter or drain plug indicate incorrect installation or gasket damage. If you find any leaks or are not sure that the filter has been properly tightened, have the vehicle inspected by your authorised MARUTI SUZUKI COMMERCIAL workshop.

Engine Coolant

Coolant Level Check

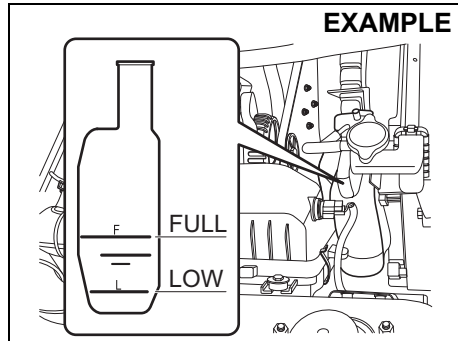

77PM07010

Check the coolant level at the reservoir tank, not at the radiator. With the engine cool, the coolant level should be between "FULL" and "LOW" marks.

If the coolant level is below "LOW" mark, coolant should be added.

Coolant addition and replacement

When you add the coolant, remove the reservoir tank cap and add coolant until the reservoir tank level reaches "FULL" mark while the engine is cool. Never fill the reservoir tank above "FULL" mark.

Since special procedures are required for coolant replacement, ask a Maruti Suzuki authorised workshop for this job.

⚠ WARNING

Swallowing engine coolant can cause severe injury or death. Inhaling coolant mist or vapors or getting coolant in your eyes could result in severe injury.

- Do not drink antifreeze or coolant solution. If swallowed, do not induce vomiting. Immediately contact a poison control center or a physician.
- Avoid inhaling coolant mist or hot vapors. If inhaled, remove to a fresh air area.
- If coolant gets in the eyes, flush with water and seek medical attention.
- Wash thoroughly after handling coolant.
- Keep engine coolant out of the reach of children and pets.

NOTICE

When putting the cap on the reservoir tank, line up the mark on the cap and the mark on the tank. Failure to follow this can result in coolant leakage.

Selection of coolant

To maintain optimum performance and durability of your engine, use MARUTI SUZUKI genuine coolant or equivalent.

This type of coolant is the best for cooling system for the following reasons:

- The coolant helps maintain proper engine temperature.
- It gives proper protection against freezing and boiling.
- It gives proper protection against corrosion and rust.

Failure to use the proper coolant can damage your cooling system. A Maruti Suzuki authorised workshop can help you select the proper coolant.

NOTICE

To avoid damaging your cooling system:

- Always use a high quality ethylene glycol base non-silicate type coolant diluted with distilled water at the correct mixture concentration.
- Do not add extra inhibitors or additives. They may not be compatible with your cooling system.
- Do not mix different types of base coolants. Doing so may result in accelerated seal wear and/or the possibility of severe overheating and extensive engine/transmission damage. In case of coolant mix-up

(Continued)

INSPECTION AND MAINTENANCE

NOTICE

(Continued)
have your vehicle inspected by a Maruti Suzuki authorised workshop.

NOTE:

Maruti Suzuki highly recommends the use of Maruti Suzuki genuine coolant. Maruti Suzuki genuine coolant has been specially formulated for your Maruti Suzuki product and contributes to the desired vehicle performance and ideal driving experience.

Depending on the production period of your vehicle, the coolant type filled at the time of a brand new car differs. There are two coolant types, SUZUKI LLC: Super (Blue) Coolant and SUZUKI LLC: Standard (Yellow) Coolant. You can check the original coolant type in your vehicle by the color of the coolant in the reservoir tank (Refer below figure).

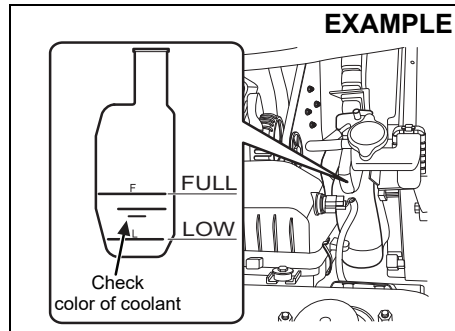

Coolant Color	Coolant Type
Blue	Suzuki LLC : Super
Yellow	Suzuki LLC : Standard

NOTE:

The same type of coolant that is filled at the time of a brand new car should be used when you add or replace the coolant.

SUZUKI LLC: Super (Blue) Coolant:

NOTICE

- This coolant is already diluted to the proper percentage. Do not dilute with distilled water additionally. Doing so may result in the possibility of freezing and/or overheating coolant.
- Do not add SUZUKI LLC: Standard (Yellow) Coolant or distilled water or others when your vehicle is originally filled with SUZUKI LLC: Super (Blue) Coolant. If such a case occurs, then get the vehicle inspected by a Maruti Suzuki authorised workshop.

SUZUKI LLC: Standard (Yellow) Coolant:

NOTICE

- The concentration of the mixture to be used shall be 30% antifreeze and 70% distilled water. Do not use straight coolant nor plain water.
- If the lowest ambient temperature in your area is expected to be -15°C (5°F) or below, use higher concentrations up to 60% following the instructions on the antifreeze container. Concentrations greater than 60% will cause overheating conditions.
- When your vehicle is originally filled with SUZUKI LLC: Standard (Yellow) Coolant, follow the maintenance schedule of SUZUKI LLC: Standard (Yellow) Coolant in this section. In case you replace with Suzuki LLC: Super (Blue) Coolant, then get the vehicle inspected by a Maruti Suzuki authorised workshop.

Air Cleaner

If the air cleaner is clogged with dust, there will be greater intake resistance, resulting in decreased power output and increased fuel consumption.

EXAMPLE

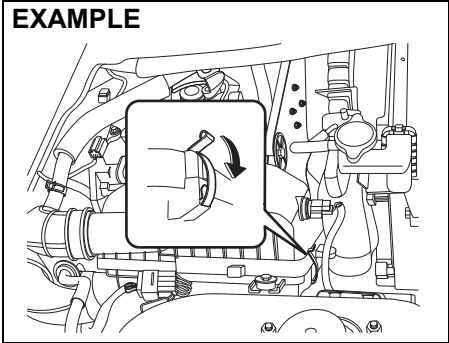

77PM07011

Unclamp the side clamps, and remove the element from the air cleaner case.

EXAMPLE

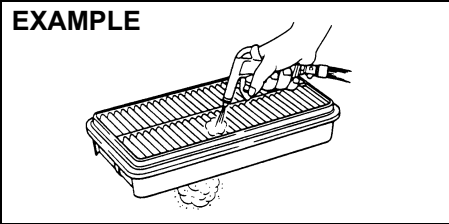

60A183

If it appears to be dirty, clean or replace the air cleaner with a new one as per periodic maintenance schedule.

Spark Plugs

Replacing and inspection of spark plugs

Since special procedures, materials and tools are required, it is recommended that you trust this job to your Maruti Suzuki authorised workshop.

Gear Oil

**Manual Transmission Oil/
Differential Oil**

When adding gear oil, use gear oil with the appropriate viscosity and grade as shown in the chart below.

Manual transmission oil

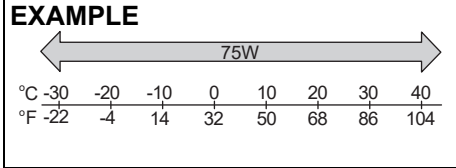

68LM728

We highly recommend you use: "MARUTI GENUINE GEAR OIL 75W" for manual transmission gear oil.

Rear differential oil

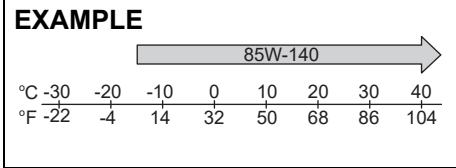

77PH075

We highly recommend you use: "TOTALFINAELF TRANSELF LL 85W-140" for rear differential oil.

INSPECTION AND MAINTENANCE

Gear Oil Level Check

Manual transmission

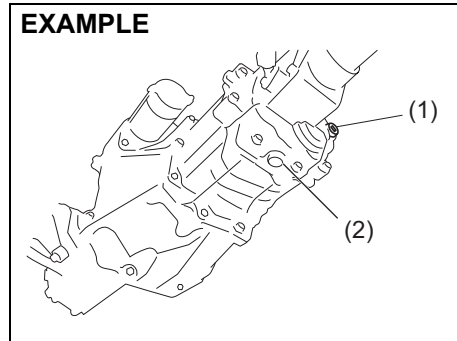

Rear differential

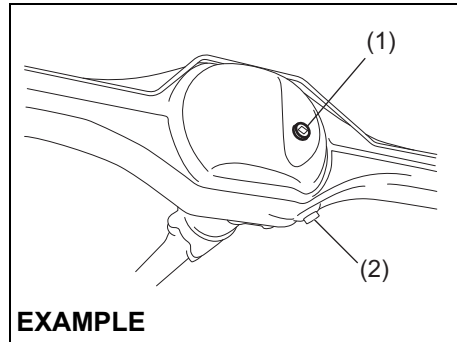

1. Oil filler and level plug (Do not reuse).
2. Oil drain plug.

To check the gear oil level, use the following procedure:

- 1) Park the vehicle on a level surface with the parking brake applied. Then, stop the engine.
- 2) Remove the oil filler and level plug (1).
- 3) Check the inside of the hole with your finger. If the oil level comes up to the bottom of the plug hole, the oil level is correct. If so, reinstall the plug.
- 4) If the oil level is low, add gear oil through the oil filler plug hole (1) until the oil level reaches the bottom of the filler hole, then reinstall the plug.

Tightening torque for oil filler and level plug

Manual transmission (1):

23 Nm (2.3 kgf-m, 17.0 lbf-ft)

Rear differential (1):

25 Nm (2.5 kgf-m, 18.5 lbf-ft)

NOTE:

For Rear differential always use a new oil filler and level plug (1).

CAUTION

After driving the vehicle, the gear oil temperature may be high enough to burn your skin. Wait until the oil filler plug is cool enough to touch with your bare hands before inspecting gear oil level.

NOTICE

When tightening the plug, apply the following sealing compound or equivalent to the plug threads to prevent oil leakage.

MARUTI SUZUKI Bond No. "1216E" or "1217G"

Gear Oil Change

Since special procedures, materials and tools are required, it is recommended that you trust this job to your authorised MARUTI SUZUKI COMMERCIAL workshop.

Clutch Pedal

Cable control clutch

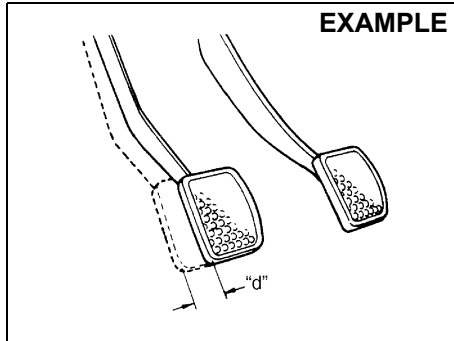

54G274

Clutch pedal play "d": 10 - 15 mm (0.4 - 0.6 in.)

Measure the clutch pedal play by moving the clutch pedal with your hand and measuring the distance it moves until you feel slight resistance. The play in the clutch pedal should be between the specified values. If the play is more or less than the above, or clutch dragging is felt with the pedal fully depressed, have the clutch inspected by your authorised MARUTI SUZUKI COMMERCIAL workshop.

Brakes

Brake Fluid

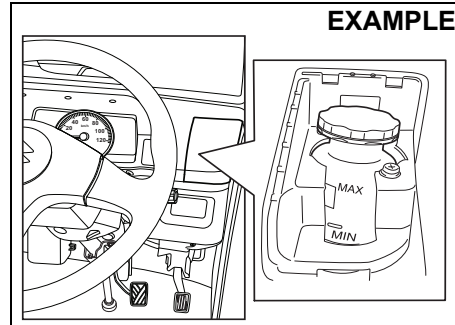

77PM706

Check the brake fluid level by looking at the reservoir in the instrument panel. Remove the cover on right hand side of steering wheel to check the brake fluid reservoir level. Check that the fluid level is between the "MAX" and "MIN" lines. If the brake fluid level is near the "MIN" line, fill it up to the "MAX" line with Maruti Genuine Brake Fluid (MGBF) or DOT 3. We highly recommend to use "Maruti Genuine Brake Fluid" (MGBF).

⚠ WARNING

Failure to follow the guidelines below can result in personal injury or serious damage to the brake system.

- If the brake fluid in the reservoir drops below a certain level, the brake warning light on the instrument panel will come 'ON' (the engine must be running with the parking brake fully disengaged). Should the light come on, immediately ask your authorised MARUTI SUZUKI COMMERCIAL workshop to inspect the brake system.
- A rapid fluid loss indicates a leak in the brake system which should be inspected by your authorised MARUTI SUZUKI COMMERCIAL workshop immediately.
- Do not use any fluid other than Maruti Genuine Brake Fluid (MGBF) or DOT 3. We highly recommend to use Maruti Genuine Brake Fluid (MGBF). Do not use reclaimed fluid or fluid that has been stored in old or open containers. It is essential that foreign particles and other liquids are kept out of the brake fluid reservoir.

⚠ CAUTION

Brake fluid can harm your eyes and damage painted surfaces. Use caution when refilling the reservoir.

INSPECTION AND MAINTENANCE

⚠ WARNING

- In case vehicle is driven in overloaded condition, the braking distance may be longer and higher pedal force may be required.

⚠ WARNING

Brake fluid is harmful or fatal if swallowed, and harmful if it comes in contact with skin or eyes. If swallowed, do not induce vomiting. Immediately contact a poison control center or a physician. If brake fluid gets in eyes, flush eyes with water and seek medical attention. Wash thoroughly after handling. Solution can be poisonous to animals. Keep out of the reach of children and animals.

NOTE:

With disc brakes, the fluid level can be expected to gradually fall as the brake pads wear.

Brake Pedal

Check if the brake pedal stops at the regular height without spongy feeling when you depress it. If not, have the brake system inspected by your authorised MARUTI SUZUKI COMMERCIAL workshop. If you doubt the brake pedal for the regular height, check it as follows:

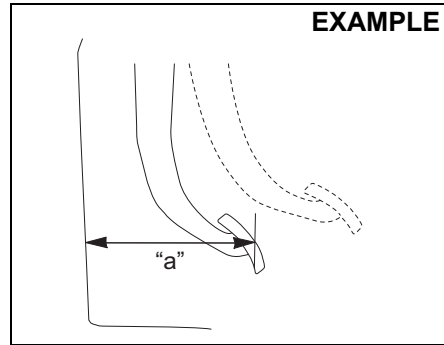

54G108S

Pedal to Front Panel minimum distance "a":
Petrol and CNG Engine Model:
150 mm

With the engine running, measure the distance between the brake pedal and front panel when the pedal is depressed with approximately 30 kg (66 lbs) of force. The minimum distance required is as specified. Since your vehicle's brake system is self-adjusting, there is no need for pedal adjustment.

If the pedal to front panel distance as measured above is less than the minimum distance required, have your vehicle inspected by your authorised MARUTI SUZUKI COMMERCIAL workshop.

NOTE:

When measuring the distance between the brake pedal and front panel, be sure not to include the floor mat or rubber on the front panel in your measurement.

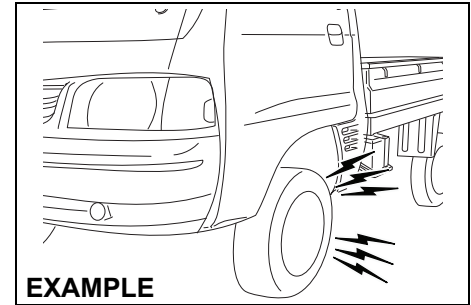

77PM07013

⚠ WARNING

If you experience any of the following problems with your vehicle's brake system, have the vehicle inspected immediately by your authorised MARUTI SUZUKI COMMERCIAL workshop.

- Poor braking performance
- Uneven braking (brakes not working uniformly on all wheels)
- Excessive pedal travel
- Brake dragging
- Excessive noise
- Pedal pulsation (pedal pulsates when depressed)

⚠ WARNING

If the brake pad lining becomes worn and it has reached its minimum thickness, squealing noise sounds during braking. If you hear this noise, have the vehicle inspected immediately by a MARUTI SUZUKI authorized workshop. Continued driving with this condition can cause an accident.

Parking Brake

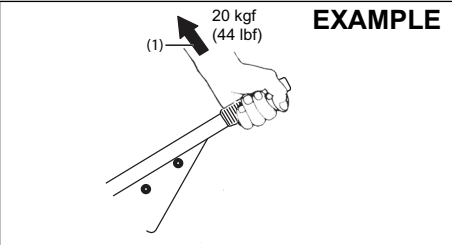

77PM702

Ratchet tooth specification
6th – 9th teeth
Lever pull force (1):
200 N (20 kgf, 44 lbf)

Check the parking brake for proper adjustment by counting the number of clicks made by the ratchet teeth as you slowly pull up on the parking brake lever to the point of full engagement. The parking brake lever should stop between the specified ratchet

teeth and the rear wheels should be securely locked. If the parking brake is not properly adjusted or the brakes drag after the lever has been fully released, have the parking brake inspected and/or adjusted by your authorised MARUTI SUZUKI COMMERCIAL workshop.

⚠ WARNING

- **Parking Brake may not be effective in case vehicle is over-loaded. Use additional chocks to hold the vehicle.**

Brake discs and brake drums

Brake disc

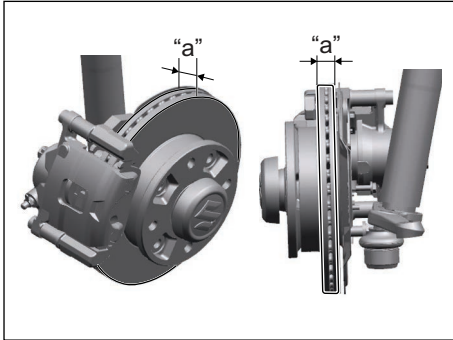

77PM709

Brake location	Minimum thickness "a"
Front wheels	18.0 mm

Brake drum

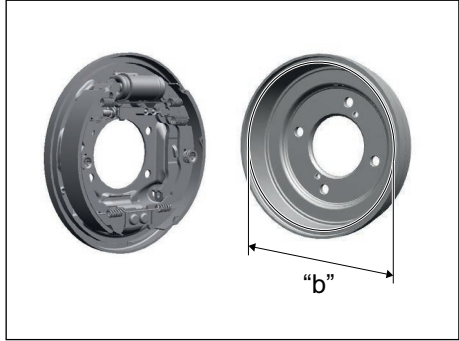

77PM708

Brake location	Maximum inner diameter "b"
Rear wheels	202 mm

If the measured thickness or inner diameter of the most worn part falls below or exceeds the value indicated above, the parts should be replaced with a new one. The measurement involves disassembling each brake and requires the use of a micrometer or caliper, which must be done according to the instructions described in the relevant service manual or available from the relevant repair information site.

INSPECTION AND MAINTENANCE

Steering

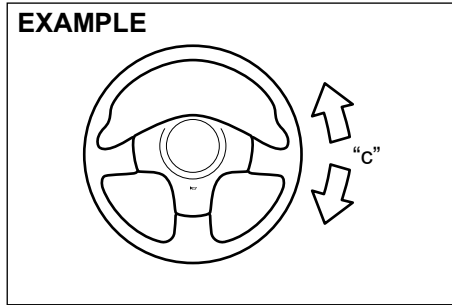

77PH042

**Steering wheel play "c":
0 – 30 mm (0.0 – 1.2 in.)**

Check the play of the steering wheel by gently turning it from left to right and right to left, with wheels in straight ahead position and engine in OFF condition. Measure the distance that the steering moves before you feel slight resistance. The play should be between the specified values. Check that the steering wheel turns easily and smoothly without rattling by turning it all the way to the right and to the left while driving very slowly in an open area. If the amount of free play is outside the specification or you find anything else to be wrong, an inspection must be performed by your authorised MARUTI SUZUKI COMMERCIAL workshop.

Propeller Shaft Universal Joint

Front

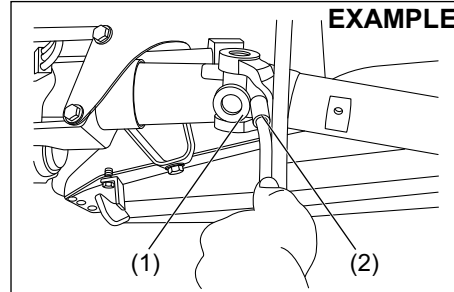

77PM703

Rear

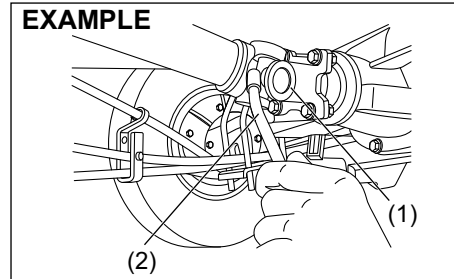

77PM704

Lubricate propeller shaft universal joint (1) (front & rear) as per the service schedule.

To lubricate the propeller shaft universal joint you should use grease gun (2) and specified grease NLGI GRADE 2.

Tyres

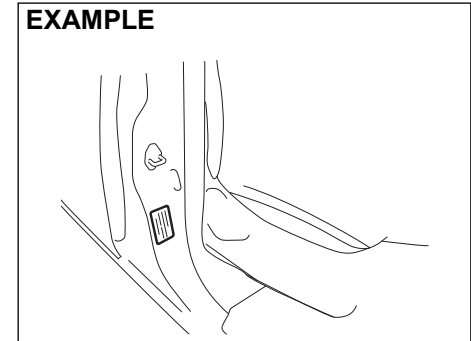

77PM705

The front and rear tyre pressure specifications for your vehicle are listed on the Tyre Information Label. Both the front and rear tyres should have the specified tyre pressure.

Note that the value does not apply to the compact spare tyre, if equipped.

Tyre Inspection

Inspect your vehicle's tyres at least once a month by performing the following checks:

- 1) Measure the air pressure with a tyre pressure gauge. Adjust the pressure if necessary. Remember to check the spare tyre, too.

⚠ WARNING

- Air pressures should be checked when the tyres are cold or you may get inaccurate readings.
- Check the inflation pressure from time to time while inflating the tyre gradually, until the specified pressure is obtained.
- Never under-inflate or over inflate the tyres.
- Under inflation can cause unusual handling characteristics or can cause the rim to slip on the tyre bead, resulting in an accident or damage to the tyre or rim.
- Overinflation can cause the tyre to burst, resulting in personal injury. Overinflation can also cause unusual handling characteristics which may result in an accident.

EXAMPLE

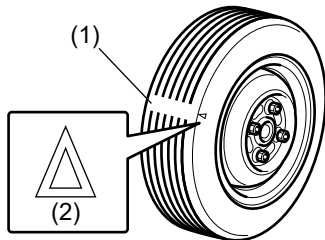

52KM110

- (1) Tread wear indicator
 - (2) Indicator location mark
- 2) Check that the depth of the tread groove is more than 1.6 mm (0.06 in.). To help you check this, the tyres have molded-in tread wear indicators in the grooves. When the indicators appear on the tread surface, the remaining depth of the tread is 1.6 mm (0.06 in.) or less and the tyre should be replaced.
 - 3) Check for abnormal wear, cracks and damage. Any tyres with cracks or other damage should be replaced. If any tyres show abnormal wear, have them inspected by your authorised MARUTI SUZUKI COMMERCIAL workshop.

⚠ CAUTION

Hitting curbs and running over rocks can damage tyres and affect wheel alignment. Be sure to have tyres and wheel alignment checked periodically by your authorised MARUTI SUZUKI COMMERCIAL workshop.

- 4) Check for loose wheel nuts.
- 5) Check that there are no nails, stones or other objects sticking into the tyres.

⚠ WARNING

- Your Vehicle is equipped with tyres which are all the same type and size. This is important to ensure proper steering and handling of the vehicle. Never mix tyres of different size or type on the four wheels of your vehicle. The size and type of tyres used should be only those approved by MARUTI SUZUKI as standard or optional equipment for your vehicle.
- Replacing the wheels and tyres equipped on your vehicle with certain combinations of aftermarket wheels and tyres can significantly change the steering and handling characteristics of your vehicle.
- Therefore, use only those wheel and tyre combinations approved by MARUTI SUZUKI as standard or optional equipment for your vehicle.

NOTICE

Replacing the original tyres with tyres of a different size may result in incorrect speedometer or odometer readings. Check with your authorised MARUTI SUZUKI COMMERCIAL workshop before purchasing replacement tyres that differ in size from the original tyres.

INSPECTION AND MAINTENANCE

Tyre Rotation

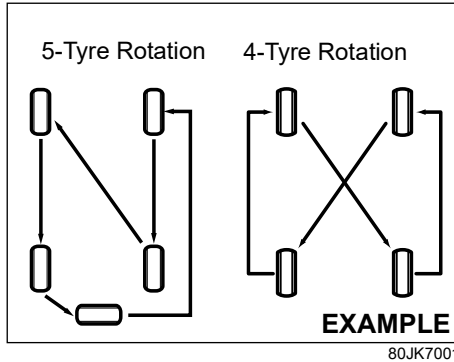

To avoid uneven wear of your tyres and to prolong their life, rotate the tyres as illustrated. Tyres should be rotated every 10000 km. After rotation, adjust front and rear tyre pressures to the specification listed on your vehicle's Tyre Information Label.

Wheel Balancing

If the vehicle vibrates abnormally on smooth road, have the wheel balanced at authorised MARUTI SUZUKI COMMERCIAL workshop.

Wheel Alignment

In case of abnormal tyre wear or pulling towards one side, have the wheel aligned at authorised MARUTI SUZUKI COMMERCIAL workshop.

Battery

⚠ WARNING

- Batteries produce flammable hydrogen gas. Keep flames and sparks away from the battery or an explosion may occur. Never smoke when working in the vicinity of the battery.
- When checking or servicing the battery, disconnect the negative cable. Be careful not to cause a short circuit by allowing metal objects to contact the battery posts and the vehicle at the same time.
- To avoid harm to yourself or damage to your vehicle or battery, follow the jump starting instructions in the "EMERGENCY SERVICE" section of this manual if it is necessary to jump start your vehicle.

EXAMPLE

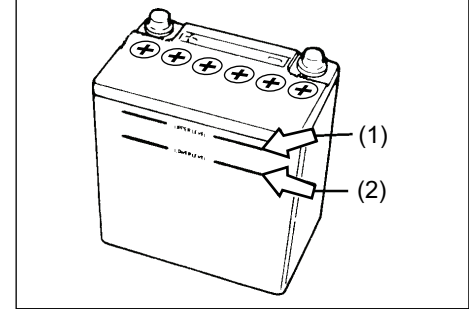

54GM701

For maintenance-free battery (cap-less type), you need not add water. For traditional type battery, which has water filler caps, the level of the battery solution must be kept between the upper level line (1) and lower level line (2) at all times. You should periodically check the battery, case battery terminals, and battery hold-down bracket for damage or corrosion. Remove corrosion using a stiff brush and ammonia mixed with water, or baking soda mixed with water. After removing corrosion, rinse with clean water.

If your vehicle is not going to be driven for a month or longer, disconnect the cable from the negative terminal of the battery to help prevent discharge.

⚠ WARNING

If the battery is used with battery level being less than the lower level line (2), it may cause reduced battery life, an exothermic heat, or an explosion by hydrogen gas occurring from the battery. Do not use the battery with battery level being less than the lower level line (2).

NOTICE

If the battery liquid is added more than the upper level line (1), liquid may leak by vibrations during driving or liquid may spray out in some case depending on the condition of battery charging. These may cause damage to the parts near the battery. If the battery liquid overflows, immediately wash away with water. Do not add the battery liquid more than the upper level line (1).

NOTE:

The battery liquid is consumed when the battery is used. If the level is found to be less than the center of upper level (1) and lower level (2), add distilled water till it reaches the upper level line (1).

(Battery label)

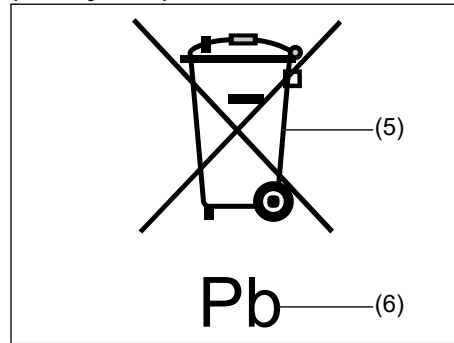

- (5) Crossed-out wheeled bin symbol
- (6) Chemical symbol of "Pb"

The crossed-out wheeled bin symbol (5) located on the battery label indicates that the used battery should be collected separately from ordinary household trash. The chemical symbol of "Pb" (6) indicates the battery contains more than 0.004% lead.

By ensuring the used battery is disposed of or recycled correctly, you will help prevent potential negative consequences for the environment and human health, which could otherwise be caused by inappropriate trash handling of the battery. The recycling of materials will help to conserve natural resources. For more detailed information about disposing of or recycling the used battery, consult a MARUTI SUZUKI authorized workshop.

Fuses

Your vehicle has three types of fuses, as described below:

Fusible Link Wire and Main fuse

The main fuse takes current directly from the battery.

Primary fuses

These fuses are between the main fuse and individual fuses, and are for electrical load groups.

Individual fuses

These fuses are for individual electrical circuits.

NOTE:

- "Blank" indicates that fuse is not applicable in the variant, even though name of fuse might be available on cover of fuse box of your vehicle.
- Some fuse may not be applicable to your vehicle according to the variant of vehicle, even though it is not mentioned as blank.

To remove a fuse, use the fuse puller (2) provided in the relay box.

INSPECTION AND MAINTENANCE

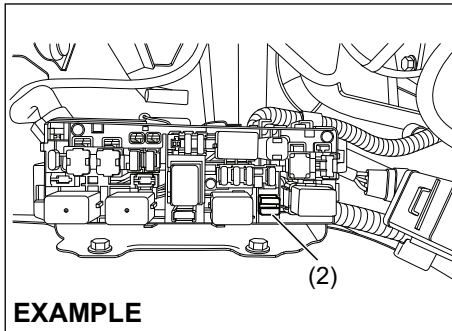

EXAMPLE

77PM07012

NOTE:

Some fuse may not be applicable to your vehicle according to the variant of vehicle, even though it is not mentioned as blank.

Fuses in the Engine Compartment

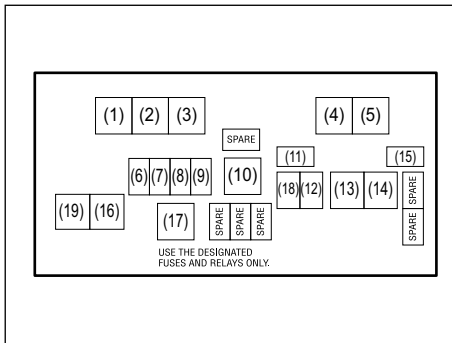

77PM07034

MAIN FUSE/PRIMARY FUSE / RELAY		
S. No.	Rating	Fuse / Relay
(1)	–	CNG valve relay*
(2)	–	Fuse puller
(3)	–	Radiator fan relay
(4)	–	Fuel pump relay
(5)		Starting motor relay
(6)	7.5A	CNG valve*
(7)	20A	Fuel Injection
(8)	30A	Starting motor
(9)	15A	Horn
(10)	70A	Alternator
(11)	7.5A	CNG*
(12)	10A	Hazard warning light
(13)	40A	Battery
(14)	40A	Ignition switch
(15)	7.5A	ST SIG 2 (starting signal)
(16)	30A	Radiator fan
(17)	–	FI main relay
(18)	25A	ABS SOL
(19)	40A	ABS MOT

*: For CNG model

The main fuse, primary fuses and some of the individual fuses are located in the engine compartment. If the main fuse blows, no electrical component will function. If a primary fuse blows, no electrical component in the corresponding load group will function. When replacing the main fuse, a primary fuse or an individual fuse, use a MARUTI genuine replacement. To remove a fuse, use the fuse puller (2) provided in the relay box. The amperage of each fuse is shown inside of the fuse box cover.

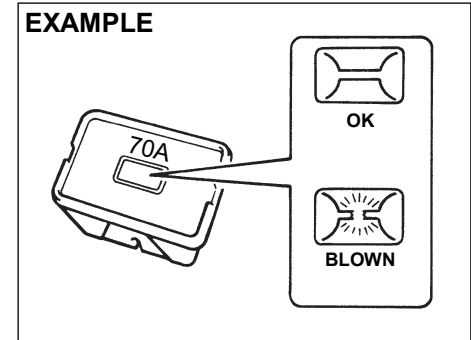

60G111

⚠ WARNING

If the main fuse or a primary fuse blows, be sure to have your vehicle inspected by an authorised MARUTI SUZUKI COMMERCIAL workshop. Always use a MARUTI genuine replacement part. Never use a substitute such as a wire even for temporary repair, or extensive electrical damage / fire can result.

NOTE:
Make sure that the fuse box always carries spare fuses and fuse puller.

Fuses under the Dash Board

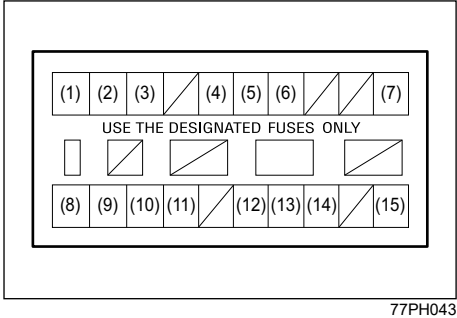
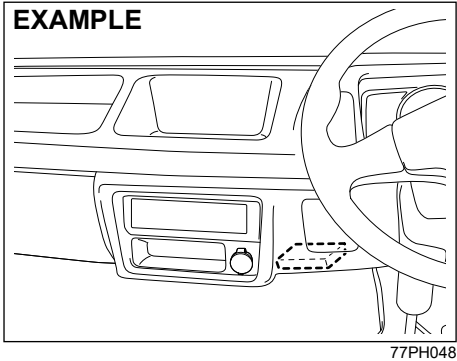

MAIN FUSE/PRIMARY FUSE		
(1)	10A	Headlight (Right)
(2)	10A	Headlight (Left)
(3)	10A	Dome light
(4)	10A	Tail light
(5)	10A	Stop light
(6)	15A	Radio
(7)	10A	Starting signal
(8)	10A	Meter
(9)	15A	Ignition
(10)	10A	Back-up light
(11)	15A	Front wiper
(12)	15A	Accessory 2
(13)	10A	Accessory
(14)	7.5A	CNG Ignition*
(15)	10A	ABS

*: For CNG model

INSPECTION AND MAINTENANCE

The fuse box is located under the dashboard.

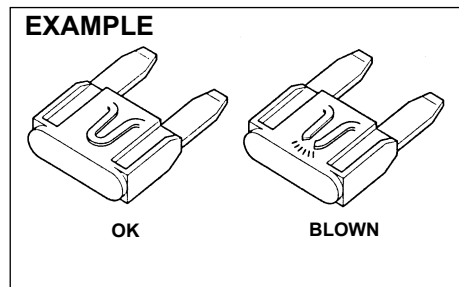

▲ WARNING

Always be sure to replace a blown fuse with a fuse of the correct amperage. Never use a substitute such as aluminum foil or wire to replace a blown fuse. If you replace a fuse and the new one blows in a short period of time, you may have a major electrical problem. Have your vehicle inspected immediately by your authorised MARUTI SUZUKI COMMERCIAL workshop.

Bulb Replacement

▲ CAUTION

- Light bulbs can be hot enough to burn your finger right after being turned off. This is true especially for halogen headlight bulbs. Replace the bulbs after they become cool enough.
- The headlight bulbs are filled with pressurized halogen gas. They can burst and injure you if they are hit or dropped. Handle them carefully.

NOTICE

The oils from your skin may cause a halogen bulb to overheat and burst when the lights are on. Grasp a new bulb with a clean cloth.

NOTICE

- Frequent replacement of a bulb indicates the need for an inspection of the electrical system. This should be carried out by your Maruti Suzuki authorised workshop.
- During bulb replacement always use same bulb number as used in vehicle which is imprinted on the said bulb/unit and/or mentioned in SPECIFICATIONS.

NOTE:

Mist may form on the lenses of exterior lights (Headlight, Rear combination light etc.) during or after driving in the rain or after car washing. This is a natural phenomenon which occurs due to temperature difference between lamp inside and outside. Temporary mist on the lens is not a malfunction and will not cause any discomfort during vehicle driving.

The mist would get cleared when the environmental condition change to sunny or when headlamp is kept on. However if there is water leakage inside the lamp, contact your authorised Maruti Suzuki workshop.

Headlights

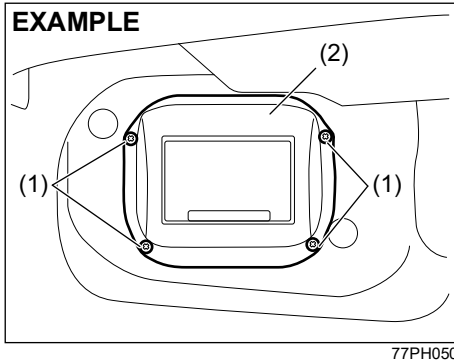

1) Remove the screws (1) and remove the air inlet box (2).

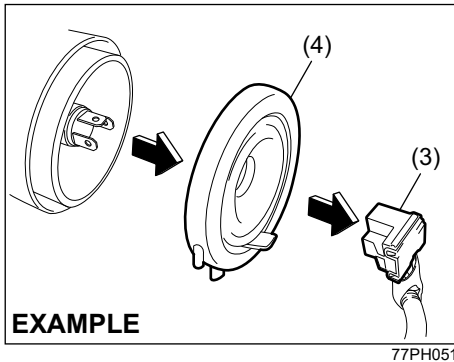

2) Disconnect the coupler (3). Remove the sealing rubber (4).

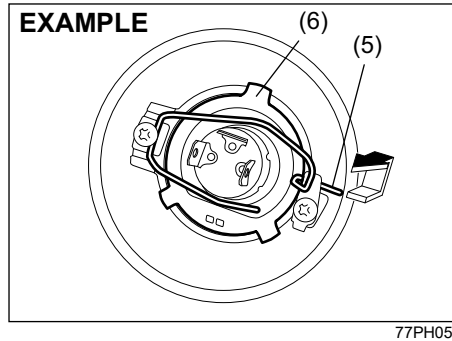

3) Push the retaining spring (5) forward and unhook it. Then remove the bulb (6). Install a new bulb in the reverse order of removal.

**Front Turn Signal Light
Front Position Light**

Since special procedures are required, we recommend you take your vehicle to your authorised MARUTI SUZUKI COMMERCIAL workshop for bulb replacement.

INSPECTION AND MAINTENANCE

Rear Combination Light

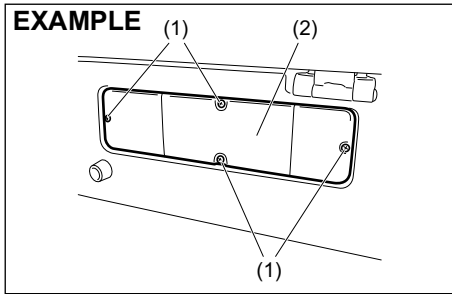

- 1) Remove the screws (1) and remove the cover (2).

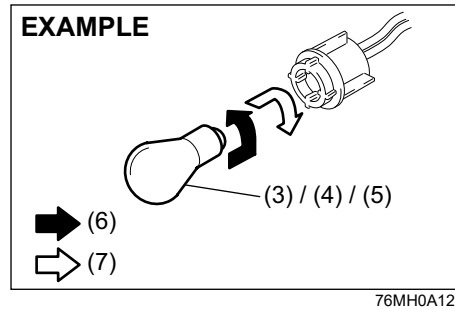
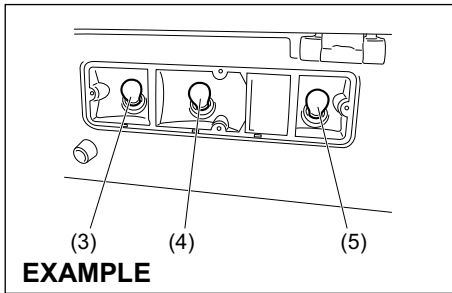

- (6) Removal
(7) Install
- 2) To remove the bulb of the turn signal light (3), the tail/brake light (4) or the reversing light (5) bulb holder, push in the bulb and turn it counterclockwise. To install a new bulb, push it in and turn it clockwise.

License Plate Light

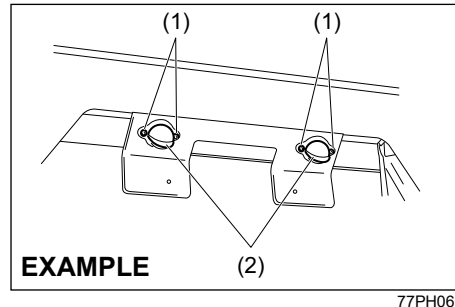

- 1) Remove the screws (1) and remove the cover (2).

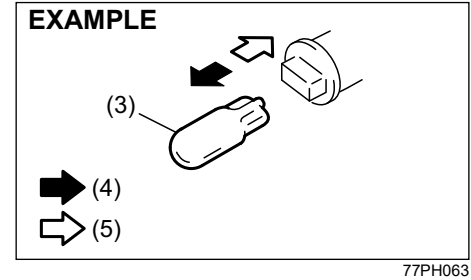

- (4) Removal
(5) Install
- 2) To remove and install the bulb of the license plate light (3), simply pull out or push in the bulb.

Interior Light

Remove the lens by using a flat blade screwdriver covered with a soft cloth as shown. To install it, simply push it back in.

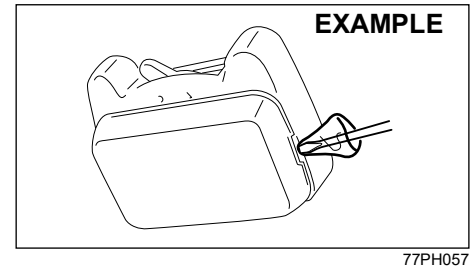

Wiper Blades

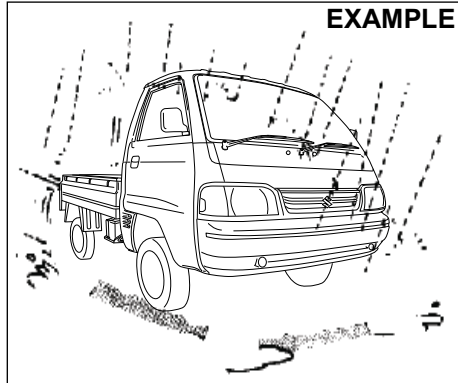

77PM07028

If the wiper blades become brittle or damaged, or make streaks when wiping, replace the wiper blades.

To install new wiper blades, follow the procedures below.

NOTICE

To avoid scratching or breaking the window, do not let the wiper arm strike the window while replacing the wiper blade.

NOTE:

Some wiper blades may be different from the ones described here depending on vehicle specifications. If so, consult your authorised MARUTI SUZUKI COMMERCIAL workshop for proper replacement method.

For windshield wipers:

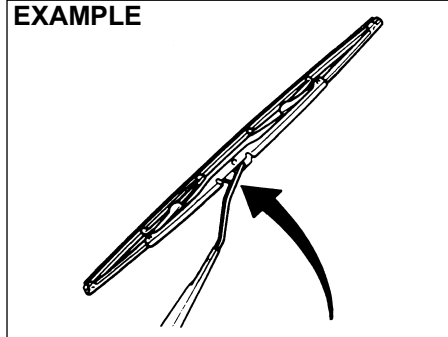

70G119

- 1) Hold the wiper arm away from the windshield.

NOTE:

When raising both of the front wiper arms, pull the driver's side wiper arm up first. When returning the wiper arms, lower the passenger's side wiper arm first. Otherwise, the wiper arms may interfere with each other.

EXAMPLE

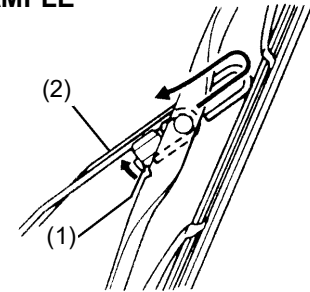

EXAMPLE

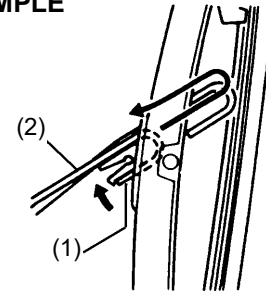

54G130

- 2) Squeeze lock (1) towards wiper arm (2) and remove the wiper frame from the arm as shown.
- 3) Unlock the lock end of the wiper blade and slide the blade out as shown.

INSPECTION AND MAINTENANCE

Removal

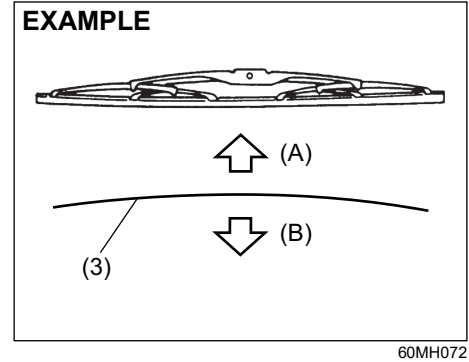
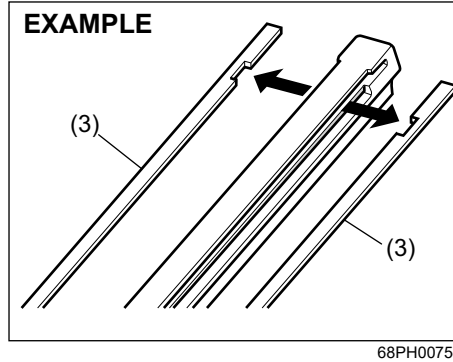
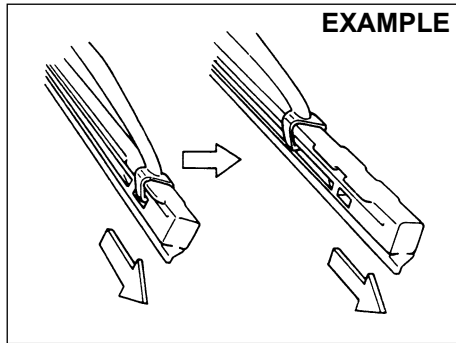

Installation

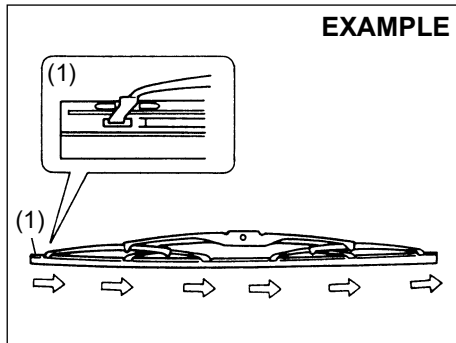

(1) Locked end

(3) Retainer

- 4) If the new blade is provided without the two metal retainers, move them from the old blade to the new one.

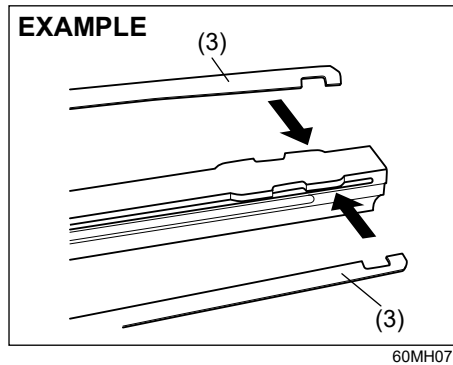

(A) Up
(B) Down

NOTE:

When you install the metal retainers (3), make sure the direction of metal retainers is as shown in the above illustrations.

- 5) Install the new blade in the reverse order of removal, with the locked end positioned toward the wiper arm. Make sure the blade is properly retained by all the hooks. Lock the blade end into place.
- 6) Reinstall wiper frame to arm, making sure that the lock lever is snapped securely into the arm.

Windshield Washer Fluid (If equipped)

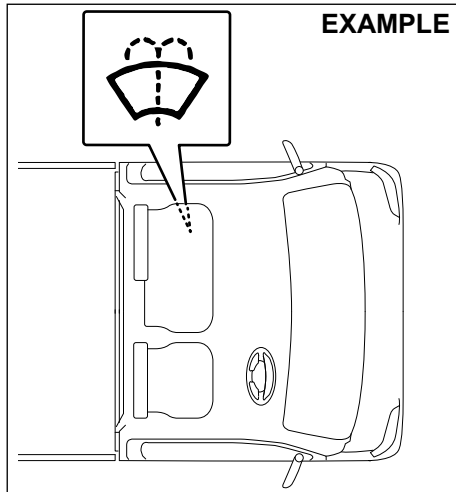

77PM07027

Visually inspect that there is washer fluid in the tank. Refill it if necessary. Use a good quality windshield washer fluid, diluted with water as necessary.

NOTICE

Avoid use of hard water to prevent building of lime scale on the vehicle.

⚠ WARNING

Do not use radiator antifreeze in the windshield washer reservoir. This can severely impair visibility when sprayed on the windshield, and can also damage your vehicle's paint.

NOTICE

Damage may result if the washer motor is operated with no fluid in the washer tank.

EMERGENCY SERVICE

Tyre Changing Tool	8-1
Jacking Instructions	8-2
Changing Wheels	8-5
Jump Starting Instructions	8-6
Towing	8-7
If the Starter Does Not Operate	8-8
If the Engine is Flooded	8-8
If the Engine Overheats	8-8
Underbody Trouble by Hitting	8-9
Warning Triangle	8-9
Fire Extinguisher (if equipped)	8-10

EMERGENCY SERVICE

Tyre Changing Tool

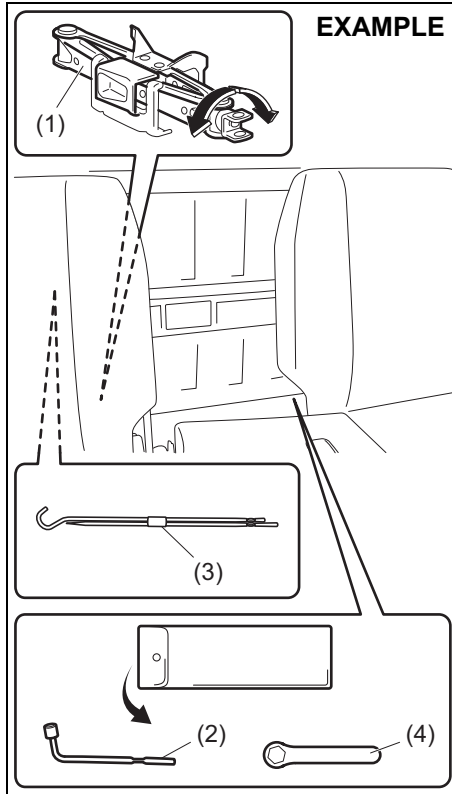

77PH202

- (1) Jack
- (2) Wheel brace
- (3) Jack handle
- (4) Spanner

The tyre changing tools are stowed behind the driver seat.

To remove the jack, turn its shaft counter-clockwise and pull the jack out of the storage bracket. To stow the jack, place it in the storage bracket and turn the shaft clockwise until the jack is securely held in place.

The spare tyre is stowed under the bed.
To remove the spare tyre:

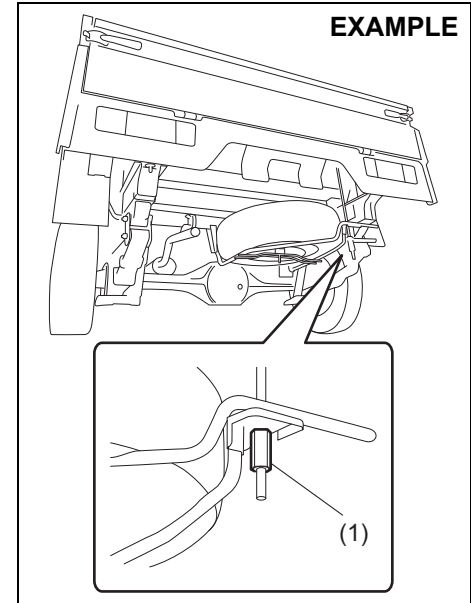

77PH099

- 1) Loosen the spare tyre holder hook nut (1).
- 2) Unhook the spare tyre holder and lower it slowly.
- 3) Remove the screw in the center of the spare tyre, and remove the tyre.

⚠ WARNING

After using the tyre changing tools, be sure to stow them securely or they can cause injury if an accident occurs.

⚠ CAUTION

The jack should be used only to change wheels. It is important to read the jacking instructions in this section before attempting to use the jack.

Jacking Instructions

EXAMPLE

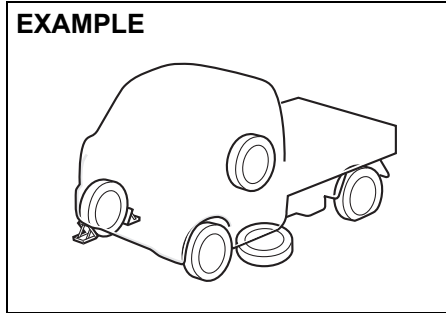

77PH054

- 1) Place the vehicle on level, hard ground.
- 2) Set the parking brake firmly and shift into "R" (Reverse).

⚠ WARNING

- Be sure to shift into "R" (Reverse) when you jack up the vehicle.
- Never jack up the vehicle with the transmission in "N" (Neutral). Otherwise, unstable jack may cause an accident.

- 3) Turn on the hazard warning flasher if your vehicle is near traffic.
- 4) Block the front and rear of the wheel diagonally opposite of the wheel being lifted.
- 5) Place the spare wheel near the wheel being lifted as shown in the illustration in case the jack slips.

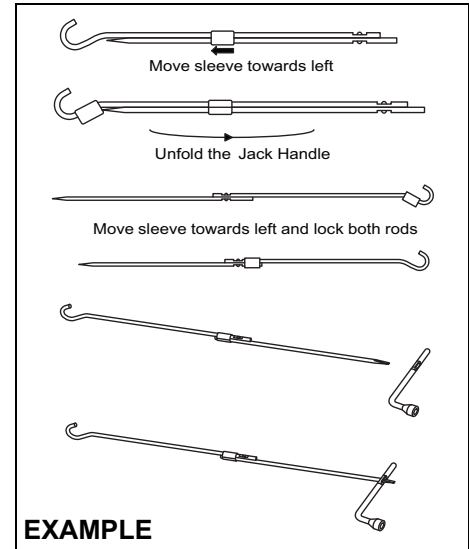

EXAMPLE

77PH802

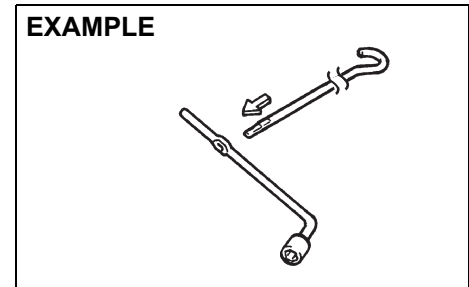

EXAMPLE

54G253

EMERGENCY SERVICE

Front jacking point

EXAMPLE

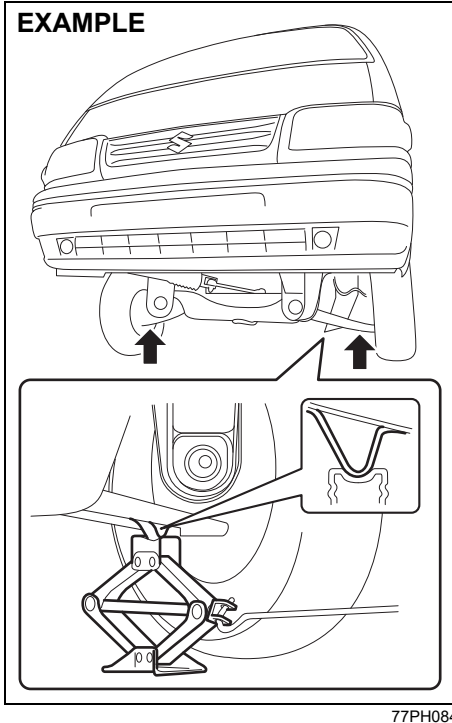

Rear jacking point

EXAMPLE

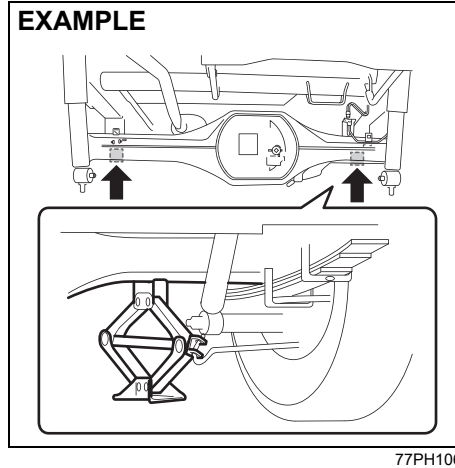

EXAMPLE

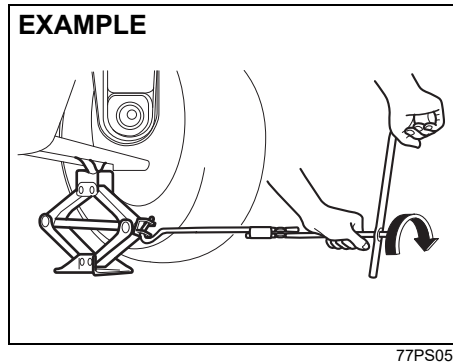

- 6) Position the jack vertically and raise the jack by turning the jack handle clockwise until the jack head groove fits around the jacking bar beneath the vehicle body. See illustrations.
- 7) Continue to raise the jack slowly and smoothly until the tyre clears the ground. Do not raise the vehicle more than necessary.

⚠ WARNING

- Use the jack only to change wheels on level, hard ground.
- Never jack up the vehicle on an inclined surface.
- Never raise the vehicle with the jack in a location other than the specified jacking point (shown in the illustration) near the wheel to be changed.
- Do not use wooden blocks or similar objects as a jack underlay.
- Never get under the vehicle when it is supported by the jack. Never place your hands and feet under the raised vehicle when it is supported by a jack.
- Never run the engine when the vehicle is supported by the jack and never allow passengers to remain in the vehicle.

To Raise the Vehicle with a Garage Jack

- Apply the garage jack to one of the points indicated below.
- Always support the raised vehicle with jack stands (commercially available) at the points indicated below.

Front jacking point for garage jack (1)

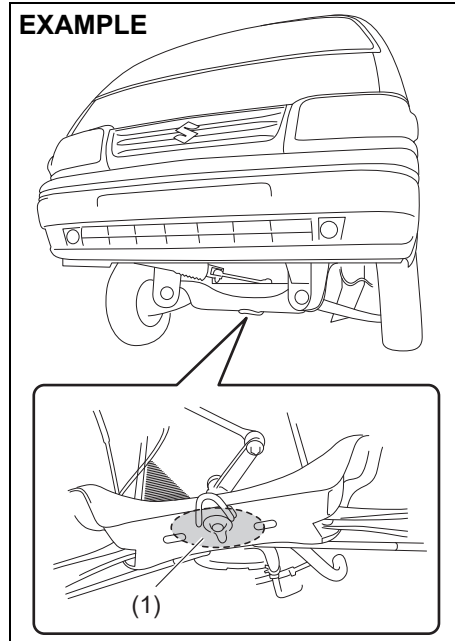

77PH060

Rear jacking point for garage jack (2)

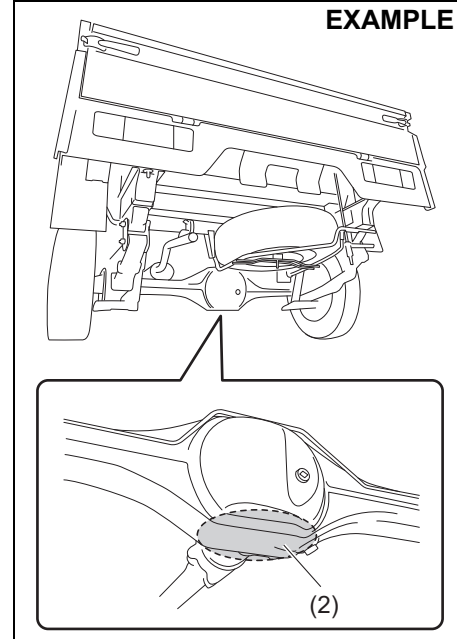

77PH101

Application point for jack stand (3) or two-column lift

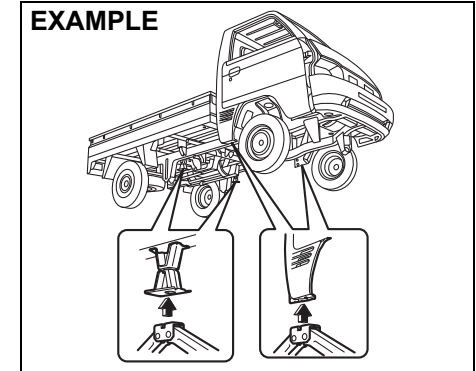

77PS055 (2)

NOTICE

- Never apply a garage jack to the exhaust pipe.
- When applying the jack stand or the two-column lift to the application point of the rear side, be careful not to interfere with the surrounding parts such as the parking cable or the flange of the fuel tank.

NOTE:

For more details, please contact an authorised MARUTI SUZUKI COMMERCIAL workshop.

EMERGENCY SERVICE

Changing Wheels

⚠ WARNING

Never change a wheel in traffic lane. Always move the vehicle off the road on level, hard ground away from traffic for changing a wheel. For any further assistance contact your nearest Maruti Suzuki authorised workshop.

To change a wheel, use the following procedure:

- 1) Clear all passengers and cargo from the vehicle.
- 2) Remove the jack, tools and spare wheel from the vehicle.
- 3) Loosen, but do not remove the wheel nuts.
- 4) Jack up the vehicle.

⚠ CAUTION

Immediately after the vehicle has been driven, the wheels, the wheel nuts and the area around the brakes might be extremely hot. Touching these areas may cause burn injury. Do not touch these areas immediately after the vehicle has been driven.

- 5) Remove the wheel nuts and wheel.
- 6) Before installing the new wheel, clean any mud or dirt off from the surface of

the wheel and hub with a clean cloth. Clean the hub carefully; it may be hot from driving.

- 7) Install the new wheel and replace the wheel nuts with their cone shaped end facing the wheel. Tighten each nut snugly by hand until the wheel is securely seated on the hub.

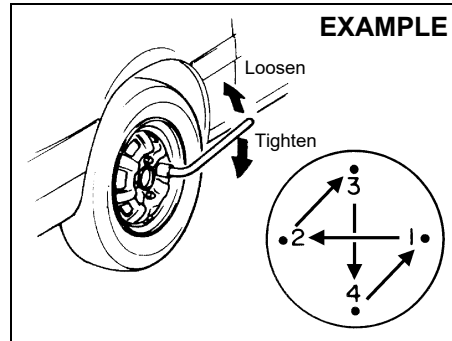

54G116

**Tightening torque for wheel nut
100 Nm (10.2 kgf-m, 73.8 lbf-ft)**

- 8) Lower the jack and fully tighten the nuts in a crisscross fashion with a wrench as shown in the illustration.

⚠ WARNING

Use genuine wheel nuts and tighten them to the specified torque as soon as possible after changing wheels. Incorrect wheel nuts or improperly tightened wheel nuts may come loose or fall off, which can result in an accident. If you do not have a torque wrench, have the wheel nut torque checked by an authorised MARUTI SUZUKI COMMERCIAL workshop.

Jump Starting Instructions

⚠ WARNING

- Never attempt to jump start your vehicle if the battery appears to be frozen. Batteries in this condition may explode or rupture if jump starting is attempted.
- When making jump lead connections, be certain that your hands and the jump leads remain clear from pulleys, belts, or fans.
- Batteries produce flammable hydrogen gas. Keep flames and sparks away from the battery or an explosion may occur. Never smoke when working in the vicinity of the battery.
- If the booster battery you use for jump starting is installed in another vehicle, make sure the two vehicles are not touching each other.
- If your battery discharges repeatedly, for no apparent reason, have your vehicle inspected by an authorised MARUTI SUZUKI COMMERCIAL workshop.
- To avoid harm to yourself or damage to your vehicle or battery, follow the jump starting instructions below precisely and in order. If you are in doubt, call for qualified road service.

NOTICE

Your vehicle should not be started by pushing or towing. This starting method could result in permanent damage to the catalytic converter. Use jump leads to start a vehicle with a weak or flat battery.

When Jump Starting Your Vehicle, Use the Following Procedure:

- 1) Use only a 12-volt battery to jump start your vehicle. Position the good 12-volt battery close to your vehicle so that the jump leads will reach both batteries. When using a battery installed on another vehicle, DO NOT LET THE VEHICLES TOUCH. Set the parking brakes fully on both vehicles.
- 2) Turn off all vehicle accessories, except those necessary for safety reasons (for example, headlights or hazard lights).

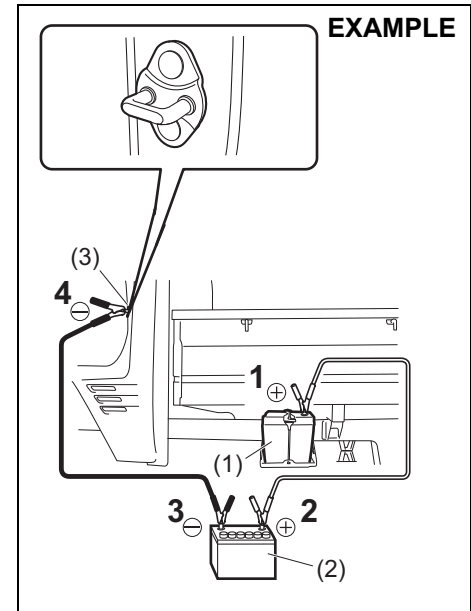

77PS056

- 3) Make jump lead connections as follows:
 1. Connect one end of the first jump lead to the positive (+) terminal of the flat battery (1).
 2. Connect the other end to the positive (+) terminal of the booster battery (2).

EMERGENCY SERVICE

3. Connect one end of the second jump lead to the negative (-) terminal of the booster battery (2).
4. Make the final connection to an unpainted, heavy metal part (i.e. door latch striker (3)) of the vehicle with the flat battery (1).

WARNING

Never connect the jump lead directly to the negative (-) terminal of the discharged battery, or an explosion may occur.

- 4) If the booster battery you are using is fitted to another vehicle, start the engine of the vehicle with the booster battery. Run the engine at moderate speed.
- 5) Start the engine of the vehicle with the flat battery.
- 6) Remove the jump leads in the exact reverse order in which you connected them.

Towing

If you need to have your vehicle towed, contact a professional service. Your dealer can provide you with detailed towing instructions.

NOTICE

To help avoid damage to your vehicle during towing, proper equipment and towing procedures must be used.

2-Wheel Drive (2WD) Manual Transmission

Manual transmission vehicles may be towed using either of the following methods.

- 1) From the front, with the front wheels lifted and the rear wheels on the ground. Before towing, make sure that the transmission is in neutral and the parking brake is released.
- 2) From the rear, with the rear wheels lifted and the front wheels on the ground, provided the steering and drivetrain are in operational condition. Before towing, make sure that the steering wheel is unlocked (the ignition key should be in the "ACC" position), and the steering wheel is secured with a clamping device designed for towing service.

NOTICE

The steering column is not strong enough to withstand shocks transmitted from the front wheels during towing. Always unlock the steering wheel before towing.

If the Starter Does Not Operate

- 1) Try turning the ignition switch to the "START" position with the headlights turned on to determine the battery condition. If the headlights go excessively dim or go off, it usually means that either the battery is flat or the battery terminal contact is poor. Recharge the battery or correct battery terminal contact as necessary.
- 2) If the headlights remain bright, check the fuses. If the reason for failure of the starter is not obvious, there may be a major electrical problem. Have the vehicle inspected by your authorised MARUTI SUZUKI COMMERCIAL workshop.

If the Engine is Flooded

If the engine is flooded with fuel, it may be hard to start. If this happens, press the accelerator pedal all the way to the floor and hold it there while cranking the engine.

- Do not operate the starter motor for more than 30 seconds.

If the Engine Overheats

The engine could overheat temporarily under severe driving conditions. If the high engine coolant temperature warning light comes on during driving:

- 1) Take the vehicle to a safe place and park.
- 2) Let the engine run at the normal idle speed for a few minutes until the high engine coolant temperature warning light goes off.

⚠ WARNING

If you see or hear escaping steam, stop the vehicle in a safe place and immediately turn off the engine to let it cool. Do not open the engine compartment when steam is present. When the steam can no longer be seen or heard, open the engine compartment to see if the coolant is still boiling. If it is, you must wait until it stops boiling before you proceed.

If the high engine coolant temperature warning light does not go off:

- 1) Turn off the engine and check that the water pump belt and pulleys are not damaged or slipping. If any abnormality is found, correct it.

- 2) Check the coolant level in the reservoir. If it is found to be lower than the "LOW" line, look for leaks at the radiator, water pump, and radiator and heater hoses. If you locate any leaks that may have caused the overheating, do not run the engine until these problems have been corrected.
- 3) If you do not find a leak, carefully add coolant to the reservoir and then the radiator, if necessary. (Refer to "Engine Coolant" in the "INSPECTION AND MAINTENANCE" section.)

NOTE:

If your engine overheats and you are unsure what to do, contact your authorised MARUTI SUZUKI COMMERCIAL workshop.

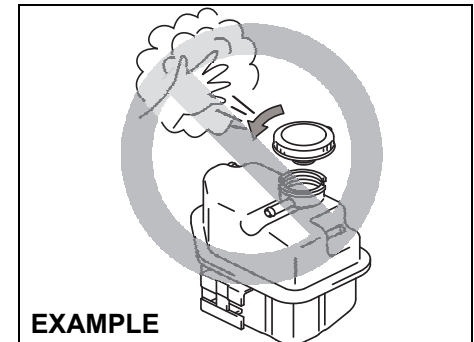

65D350d

WARNING

- It is hazardous to remove the radiator cap (or degassing tank cap for a diesel engine) when the water temperature is high, because scalding fluid and steam may be blown out under pressure. The cap should only be taken off when the coolant temperature has lowered.
- To help prevent personal injury, keep hands, tools and clothing away from the engine cooling fan. These electric fans can automatically turn on without warning.

Underbody Trouble by Hitting

If you hit underbody of your vehicle, ask an authorised MARUTI SUZUKI COMMERCIAL workshop for inspection. Otherwise damage to steering, Suspension, Drive-line, and Brake etc. could prevent your safe driving.

Warning Triangle

EXAMPLE

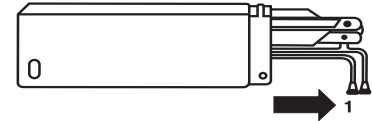

MHO-07-001

In case of vehicle break-down or during emergency stopping, where, your vehicle could become a potential traffic hazard, keep the warning triangle, provided with your vehicle, on the road free from any obstacles behind your vehicle so as to warn the approaching traffic, at an approximate distance of 50-100 m. The reflecting side of the triangle should face the on coming traffic. Please activate the hazard warning lamps before alighting the vehicle to keep the warning triangle.

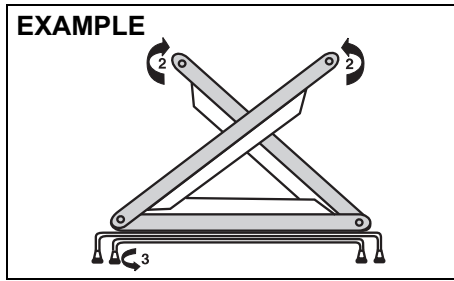

MHO-07-014-1

- Remove the warning triangle carefully from the cover as shown by arrow 1.
- Open both the reflector arms as shown by arrow 2 and lock the arms with each other with the clip provided in the right arm. Open the bottom stand in counter clock-wise direction as shown by arrow 3. Position the warning triangle behind the vehicle on a plain surface.
- Reverse the removal procedure for keeping inside the cover.

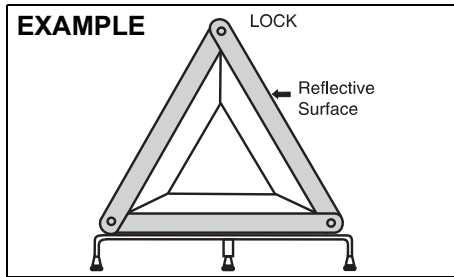

MHO-07-014

Fire Extinguisher (if equipped)

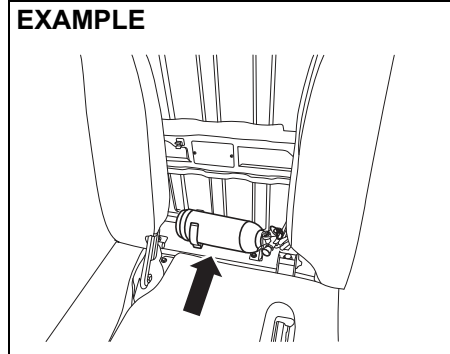

77PM08009

Fire extinguisher is stowed behind the seats (between driver seat and passenger seat).

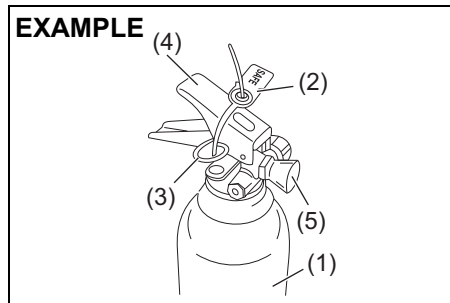

77PM08003

- (1) Fire extinguisher cylinder
- (2) Seal
- (3) Safety Pin
- (4) Lever
- (5) Nozzle

Removal and Refitment of Fire Extinguisher

For Removal of Fire Extinguisher

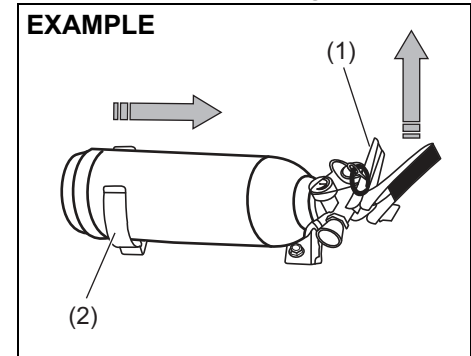

77PM08004

Lift Lever (1) of fire extinguisher slightly upwards and pull the fire extinguisher in the direction as shown in the figure, in order to disengage it from clamp (2).

EMERGENCY SERVICE

For Refitment of Fire Extinguisher

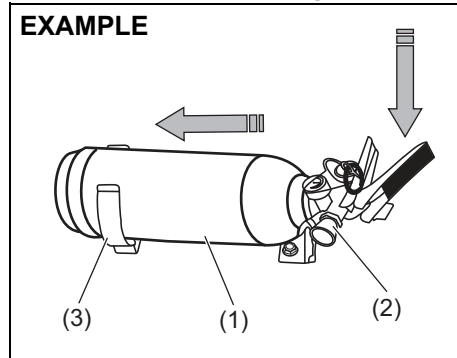

Insert the body of fire extinguisher (1) in to the clamp (3) and place the nozzle (2) carefully downwards, on the clamp.

NOTE:

Ensure that the nozzle of fire extinguisher is properly seated on the clamp.

Procedure of Operation

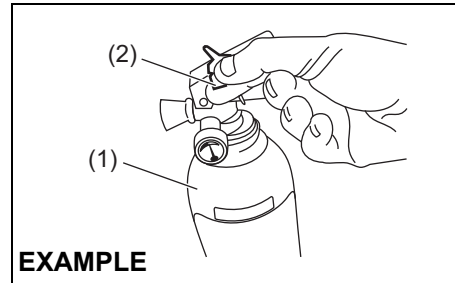

- 1) Hold the fire extinguisher (1) upright.
- 2) Break seal (2) by rotating the safety pin(3).

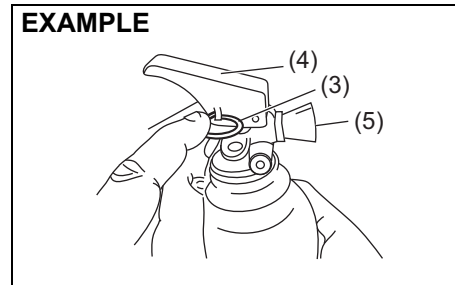

- 3) Pull Safety pin (3)
- 4) Squeeze lever (4) and direct the jet from nozzle (5) towards the near edge of the fire with a rapid (fast) sweeping motion.

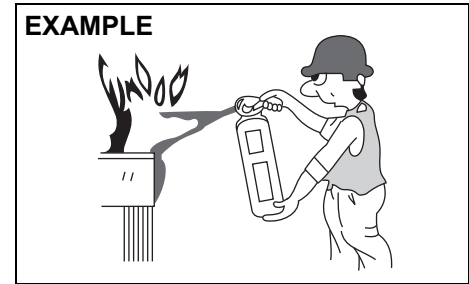

- 5) Drive the fire towards the far edge until flames are extinguished.

NOTE:

Fire extinguisher is only meant for small fire caused in vehicle by external source only.

Do's and Dont's

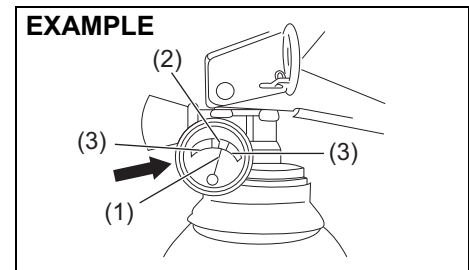

Do's

- 1) Check pressure gauge periodically. Max charging pressure is 15Kgf/cm² (in green zone (2)).
- 2) When pressure drops, indicator needle(1) will shift to the red zone (3).Immediately contact the fire extinguisher manufacturer as per the information provided on the fire extinguisher.
- 3) Get the fire extinguisher serviced only through the manufacturer service centre.Refer the information provided on the fire extinguisher to locate the nearest service centre.
- 4) Ensure that the Fire extinguisher is always kept at its prescribed position in the vehicle.
- 5) Refill the fire extinguisher immediately after use.

Don't

- 1) Do not use water for cleaning fire extinguisher. (Use clean cloth for removing dust)
- 2) Do not rely on used or discharged fire extinguisher.

NOTE:

- *Refilling is necessary after every use.*
- *Fire extinguisher needs refilling after every 3 years even if it is not used.*

APPEARANCE CARE

Corrosion Prevention	9-1
Vehicle Cleaning	9-2

APPEARANCE CARE

Corrosion Prevention

It is important to take good care of your vehicle to protect it from corrosion. Listed below are instructions for how to maintain your vehicle to prevent corrosion. Please read and follow these instructions carefully.

Important Information About Corrosion

Common causes of corrosion

- 1) Accumulation of road salt, dirt, moisture, or chemicals in hard-to-reach areas of the vehicle underbody or frame.
- 2) Chipping, scratches and any damage to treated or painted metal surfaces resulting from minor accidents or abrasion by stones and gravel.
- 3) Any or all of the below mentioned points:
 - Continuous exposure to sunlight
 - Hard water and sea water coming in contact with vehicle.
 - Foot rubbing (skirting).

Environmental conditions which accelerate corrosion

- 1) Road salt, dust control chemicals, sea air or industrial pollution will all accelerate the corrosion of metal.
- 2) High humidity will increase the rate of corrosion particularly when the temperature range is just above the freezing point.

- 3) Moisture in certain areas of a vehicle for an extended period of time may promote corrosion even though other body sections may be completely dry.
- 4) High temperatures will cause an accelerated rate of corrosion to parts of the vehicle which are not well ventilated to permit quick drying.

This information illustrates the necessity of keeping your vehicle (particularly the underbody) as clean and dry as possible. It is equally important to repair any damage to the paint or protective coatings as soon as possible.

How to Help Prevent Corrosion

Wash your vehicle frequently

The best way to preserve the finish on your vehicle and to help avoid corrosion is to keep it clean with frequent washing. Wash your vehicle at least once during the winter and once immediately after the winter. Keep your vehicle, particularly the underside, as clean and dry as possible. If you frequently drive on salted roads, your vehicle should be washed at least once a month during the winter. If you live near the ocean, your vehicle should be washed at least once a month throughout the year.

For washing instructions, refer to the "Vehicle Cleaning" section.

Remove foreign material deposits

Foreign material such as salts, chemicals, road oil or tar, tree sap, bird droppings and industrial fall-out may damage the finish of your vehicle if it is left on painted surfaces. Remove these types of deposits as quickly as possible. If these deposits are difficult to wash off, an additional cleaner may be required. Be sure that any cleaner you use is not harmful to painted surfaces and is specifically intended for your purposes. Follow the manufacturer's directions when using these special cleaners.

Repair finish damage

Carefully examine your vehicle for damage to the painted surfaces. If you find any chips or scratches in the paint, touch them up immediately to prevent corrosion from starting. If the chips or scratches have gone through to the bare metal, have a qualified body shop make the repair.

Keep passenger and luggage compartments clean

Moisture, dirt or mud can accumulate under the floor mats and may cause corrosion. Occasionally, check under these mats to ensure that this area is clean and dry. More frequent checks are necessary if the vehicle is used off road or in wet weather.

Certain cargos such as chemicals, fertilizers, cleaners, salts, etc. are extremely corrosive by nature. These products should be transported in sealed containers. If a spill or leak does occur, clean and dry the area immediately.

Store your vehicle in a dry, well-ventilated area

Park your vehicle to save it from continuous exposure to direct sunlight. Do not park your vehicle in a damp, poorly ventilated area. If you often wash your vehicle in the garage or if you frequently drive it in when wet, your garage may be damp. The high humidity in the garage may cause or accelerate corrosion. A wet vehicle may corrode even in a heated garage if the ventilation is poor.

⚠ WARNING

Do not apply additional undercoating or rust preventive coating on or around exhaust system components such as the catalytic converter, exhaust pipes, etc. A fire could be started if the undercoating substance becomes overheated.

Vehicle Cleaning

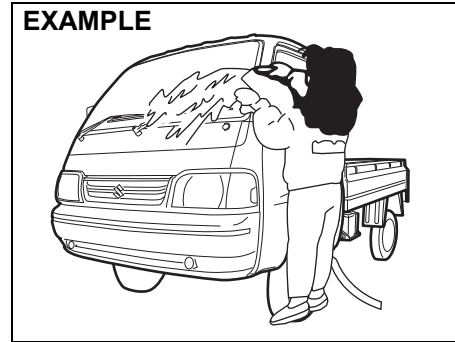

77PM09001

⚠ WARNING

When cleaning the interior or exterior of the vehicle, **NEVER USE** flammable solvents such as lacquer thinners, Petrol, benzene or cleaning materials such as bleaches or strong household detergents. The materials could cause personal injury or damage to the vehicle.

Cleaning the Interior

Vinyl upholstery

Prepare a solution of soap or mild detergent mixed with warm water. Apply the solution to the vinyl with a sponge or soft cloth and let it soak for a few minutes to loosen dirt. Rub the surface with a clean, damp cloth to remove dirt and the soap solution. If some dirt still remains on the surface, repeat this procedure.

Fabric upholstery (Except front passenger seat)

Remove loose dirt with a vacuum cleaner. Using a mild soap solution, rub stained areas with a clean damp cloth. To remove soap, rub the areas again with a cloth dampened with water. Repeat this until the stain is removed, or use a commercial fabric cleaner for tougher stains. If you use a fabric cleaner, carefully follow the manufacturer's instructions and precautions.

⚠ CAUTION

- Do not spill liquid or semi-solid on the front passenger's seat. If you spill it on the front passenger's seat, immediately wipe it dry with a soft cloth. Contact of liquid with sensor may impact the function of seat belt reminder sensor.
- Do not place any sharp or heavy object on passenger seat which can penetrate through seat upholstery and can cause damage to sensor.

APPEARANCE CARE

Fabric upholstery (For front passenger seat)

Do not use liquid for cleaning as it may penetrate the fabric and damage the seat sensor.

Leather upholstery

Remove loose dirt with a vacuum cleaner. Using a mild soap or saddle soap solution, wipe dirt off with a clean damp soft cloth. To remove soap, wipe the areas again with a soft cloth dampened with water. Wipe the areas dry with a soft dry cloth. Repeat this until the dirt or stain is removed, or use a commercial leather cleaner for tougher dirt or stains. If you use a leather cleaner, carefully follow the manufacturer's instructions and precautions. Do not use solvent type cleaners or abrasive cleaners.

NOTE:

- In order to keep leather upholstery looking good, it should be cleaned at least twice a year.
- If leather upholstery becomes wet, immediately wipe it dry with tissue paper or a soft cloth. Water may cause leather to harden and shrink if it is not wiped off.
- When parking on sunny days, select a shady place or use a sunshade. If leather upholstery is exposed to direct sunlight for a long time, it may discolor and shrink.
- As is common with natural materials, leather is inherently irregular in grain and cowhide has spots in its natural state. These do not affect the performance of the leather in any way.

Seat belts

Clean seat belts with a mild soap and water. Do not use bleach or dye on the belts. They may weaken the fabric in the belts.

Vinyl floor mats

Ordinary dirt can be removed from vinyl with water or mild soap. Use a brush to help loosen dirt. After the dirt is loosened, rinse the mat thoroughly with water and dry it in the shade.

Carpets

Remove dirt and soil as much as possible with a vacuum cleaner. Using a mild soap solution, rub stained areas with a clean damp cloth. To remove soap, rub the areas again with a cloth dampened with water. Repeat this until the stain is removed, or use a commercial carpet cleaner for tougher stains. If you use a carpet cleaner, carefully follow the manufacturer's instructions and precautions.

Instrument panel and console

Remove loose dirt with a vacuum cleaner. Gently wipe dirt off with a tightly squeezed damp clean cloth. Repeat this until the dirt is removed.

NOTICE

Do not use chemical products that contain silicon to wipe electrical components such as the switches. These will cause damage to the components.

Do not spray water or any liquid directly on instrument cluster or any other electrical or electronic components. This may cause damage and/or lead to non-functioning of the part.

EXAMPLE

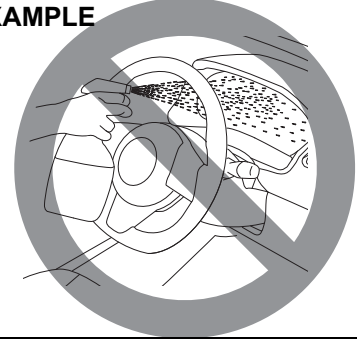

81RM08005

Cleaning the Exterior

NOTICE

It is important that your vehicle to be kept clean and free from dirt. Failure to keep your vehicle clean may result in fading of the paint or corrosion to various parts of the vehicle body.

Washing

EXAMPLE



82DY0

⚠ WARNING

- Never attempt to wash and wax your vehicle with the engine running.
- When cleaning the underside of the body and fender, where there may be sharp-edged parts, you should wear gloves and a long-sleeved shirt to protect your hands and arms from being cut.
- After washing your vehicle, carefully test the brakes before driving to make sure they have maintained their normal effectiveness.

When washing the vehicle, park it where direct sunlight does not fall on it and follow the instructions below:

- 1) Flush the underside of body and wheel housings with pressurized water to remove mud and debris. Use plenty of water.

NOTICE

When washing the vehicle:

- Avoid directing steam or hot water of more than 80°C (176°F) on plastic parts.
- To avoid damaging engine components, do not use pressurized water in the engine compartment.

- 2) Rinse the body to loosen the dirt. Remove dirt and mud from the body exterior with running water. You may use a soft sponge or brush. Do not use hard materials which can scratch the paint or plastic. Remember that the headlight covers or lenses are made of plastic in many cases.

NOTICE

To avoid damage to the paint or plastic surface, do not wipe the dirt off without ample water. Be sure to follow above procedure.

- 3) Wash the entire exterior with a mild detergent or car wash soap using a sponge or soft cloth. The sponge or cloth should be frequently soaked in the soap solution.

NOTICE

When using a commercial car wash product, observe the cautions specified by the manufacturer. Never use strong household detergents or soaps.

- 4) Once the dirt has been completely removed, rinse off the detergent with running water.
- 5) After rinsing, wipe off the vehicle body with a wet chamois or cloth and allow it to dry in the shade.

APPEARANCE CARE

- 6) Check carefully for damage to painted surfaces. If there is any damage, touch up the damage following the procedure below:
1. Clean all damaged spots and allow them to dry.
 2. Stir the paint and touch up the damaged spots lightly using a small brush.
 3. Allow the paint to dry completely.

NOTICE

If you use an automatic car wash, make sure that your vehicle's body parts, such as spoilers, cannot be damaged. If you are in doubt, consult the car wash operator for advice.

Waxing

EXAMPLE

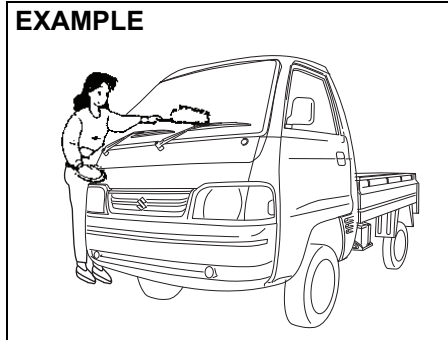

77PM09002

After washing the vehicle, waxing and polishing are recommended to further protect and beautify the paint.

- Only use waxes and polishes of good quality.
- When using waxes and polishes, observe the precautions specified by the manufacturers.

GENERAL INFORMATION

Vehicle Identification 10-1
FASTag (if equipped)..... 10-1
CNG Kit Number Identification (if equipped) 10-2
High Security Registration Plate (HSRP)
(if applicable) 10-3

GENERAL INFORMATION

Vehicle Identification

Chassis Serial Number

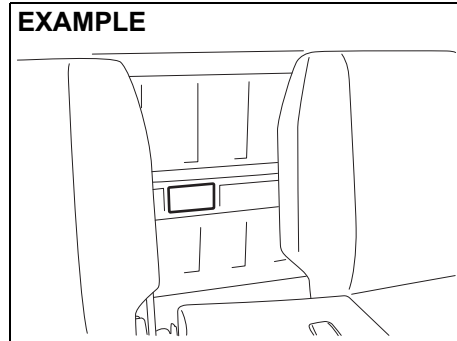

77PH059

The chassis and/or engine serial numbers are used to register the vehicle. They are also used to assist your dealer when ordering or referring to special service information. Whenever you have occasion to consult your authorised MARUTI SUZUKI COMMERCIAL workshop, remember to identify your vehicle with this number. If you find the number difficult to read, you can also find it on the identification plate.

Engine Serial Number

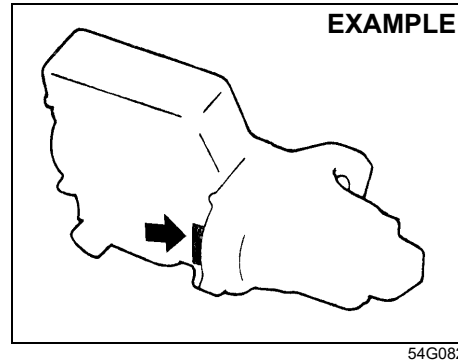

54G082

The engine serial number is stamped on the cylinder block as shown in the illustration.

FASTag (if equipped)

As per Ministry of Road Transport and Highways, the FASTag (1) is mandatory for each vehicle for the purpose of electronic toll collection or any other purpose as may be defined by the Government of India.

In case of any damage to FASTag or replacement of front windscreen, please contact your nearest authorised Maruti Suzuki workshop.

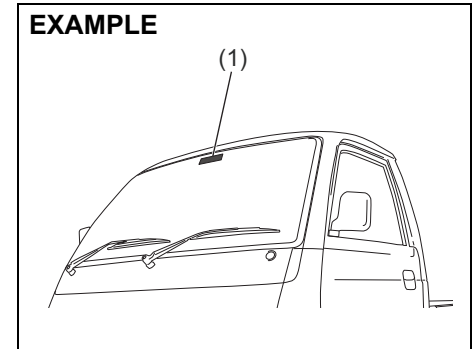

66MM01001

As seen from inside of the vehicle

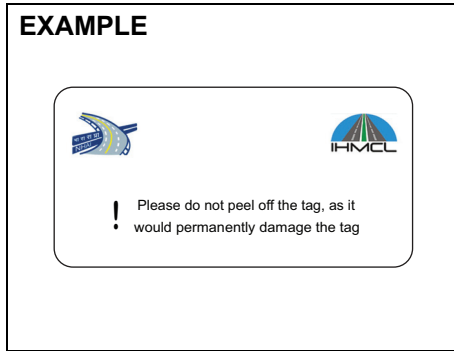

NOTE:
The picture shown is for indicative purpose only. Internal structure of actual device mounted on vehicle may be different.

As seen from outside of the vehicle

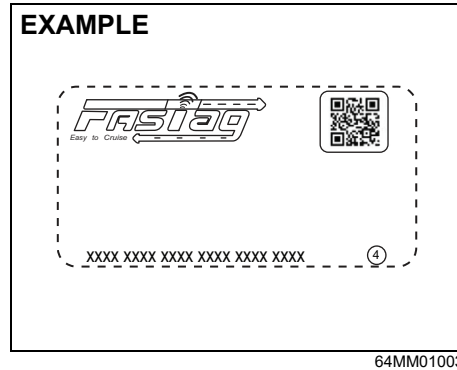

NOTE:
The picture shown is for indicative purpose only. Internal structure of actual device mounted on vehicle may be different.

- NOTE:**
- Any attempt to remove the tag from the windscreen will result in permanent damage to the tag.
 - Use of chemical cleaners to clean the windscreen area where the tag is mounted can damage the tag.
 - Use of any sharp objects on the tag can damage the tag.

CNG Kit Number Identification (if equipped)

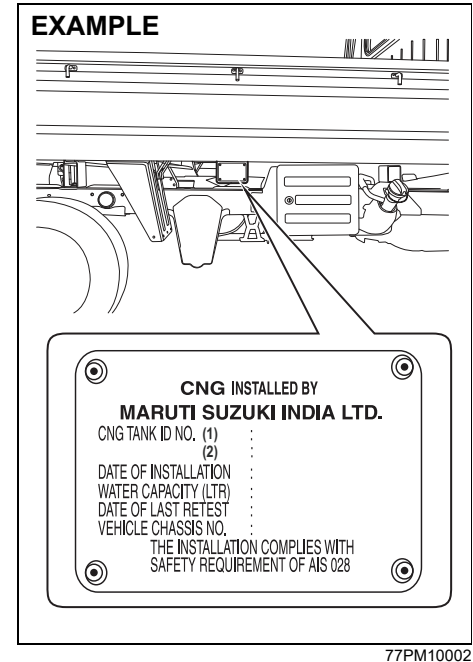

CNG cylinder identification number and CNG kit installation date is located on right side of cargo body as shown.

GENERAL INFORMATION

High Security Registration Plate (HSRP) (if applicable)

As per Ministry of Road Transport and Highways, every new vehicle must have HSRP.

HSRP contains;

- Front and rear HSRP, which will be fitted with 2 snap-locks each on number plate area.
- Third license plate on front windshield.

Third License Plate

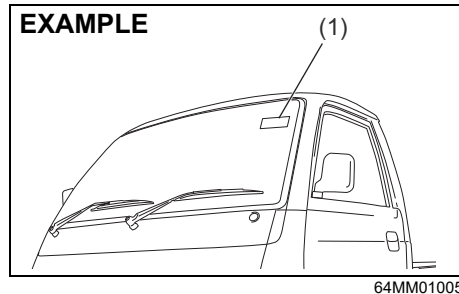

(1) Third license plate

Third license plate - As seen from outside of the vehicle

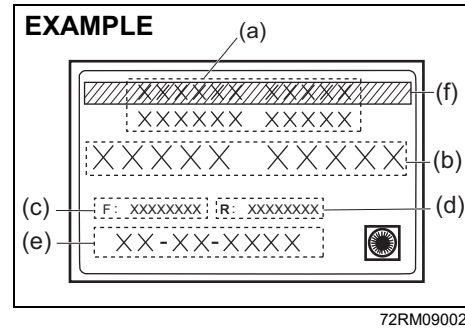

- (a) HSRP issuing authority name
- (b) Vehicle registration number
- (c) Unique laser number - Front plate
- (d) Unique laser number - Rear plate
- (e) Date of 1st registration
(in DD-MM-YYYY format)
- (f) Green strips (BS6 vehicle)

NOTE:

The picture shown is for indicative purpose only. Internal structure of actual label mounted on vehicle may be different.

NOTE:

- Any attempt to remove the third license plate from the windscreen will result in permanent damage to the label.
- Use of chemical cleaners to clean the windscreen area where the label is mounted can damage the same.

- Use of any sharp objects on the label can damage the label.
- In the event of any replacement of the third license plate, may please contact the approved authority.

Third license plate - As seen from inside of the vehicle

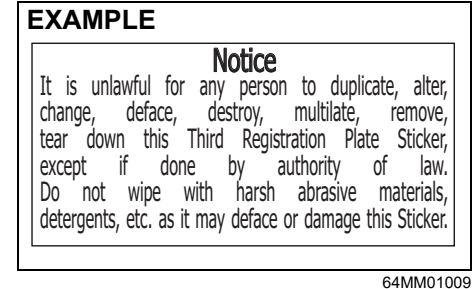

NOTE:

The picture shown is for indicative purpose only.

NOTE:

Color of third license plate (back) is as per HSRP regulation as defined by Ministry of Road Transport and highways.

SPECIFICATIONS

SPECIFICATIONS

NOTE:

Specifications are subject to change without notice.

*Specification related to “chassis” variants refer “**Instructions For Body Fabrication**”*

ITEM: Dimensions		UNIT: mm
Overall length		3800
Overall width		1562
Overall height		1883
Wheelbase		2110
Track	Front	1345
	Rear	1330

ITEM: Mass (weight)		UNIT: kg
Curb mass (weight)	Petrol	870
	CNG	990
Gross Vehicle Mass (weight) Rating		1620
Permissible maximum Axle Weight	Front	900
	Rear	1020

SPECIFICATIONS

ITEM: Engine	Petrol and CNG
Type	K12N (DOHC)
Number of cylinders	4
Bore	73.0 mm
Stroke	71.5 mm
Piston displacement	1197 cm ³ (1197 cc)
Compression ratio	12.0: 1

ITEM: Electrical	
Spark plug	NGK ILZKR6F11
Battery	12V 38B20R
Fuses	See "INSPECTION AND MAINTENANCE" section.

ITEM: Lights	WATTAGE	BULB No.
Headlight	12V 60/55W	H4
Position light	12V 5W	W5W
Turn signal light	Front	PY21W
	Rear	P21W
Brake/tail light	12V 21/5W	P21/5W
Reversing light	12V 21W	P21W
License plate light	12V 5W	W5W
Interior light	12V 5W	C5W

SPECIFICATIONS

ITEM: Wheels and Tyres	
Tyre size, front, rear and spare	155R13 LT 8PR 89/88S* / 155R13 LT 8PR 90/89Q*
Rim size	13X4J
Tyre pressures	For the specified Tyre pressure, see the Tyre Information Label located on the driver's door lock pillar.

* If you cannot prepare a tyre with the specified load index rate and speed symbol, prepare a tyre with higher load index rate and speed symbol.

ITEM: Recommended Fuel / Lubricants and Capacities (approx.)			
Fuel	Petrol		30 L [#]
	CNG	Petrol	5 L [#]
		CNG	35 L × 2 tanks [#]
Engine oil	Petrol		Classification: API SN Viscosity: SAE 0W-16
	CNG		3.8 L (replacement without oil filter) 4.2 L (replacement with oil filter)
Engine coolant	Petrol		“SUZUKI LLC: Super (Blue) Coolant” *1
	CNG		“SUZUKI LLC: Standard (Yellow) Coolant” *1
Manual transmission oil		MARUTI GENUINE GEAR OIL 75W	3.6 L (including reservoir tank)
Rear differential oil		“TOTALFINAELF TRANSELF LL 85W-140”	3.65 L (including reservoir tank)
Brake fluid		Maruti Genuine Brake Fluid (MGBF) or DOT 3	1.4 L
			1.6 L
			Refill to the proper oil level according to the instructions in the “INSPECTION AND MAINTENANCE” section.

*1: The recommended coolant varies depending on your vehicle. Refer to “INSPECTION AND MAINTENANCE” section.

#: The fuel tank capacity is slightly more than the recommended quantity of fuel that you can fill. The additional voluminous space is provided for safety and scientific reasons.

INSTRUCTIONS FOR BODY FABRICATION

INSTRUCTIONS FOR BODY FABRICATION (Chassis Variant)

The body fabrication on the cab-chassis vehicle shall be carried out ensuring the following instructions and boundary conditions:

- (a) **Body exteriors:** The load body/ application shall be fabricated such that the external surface of the vehicle shall not have sharp edges or sharp projecting parts which are likely to increase the risk or seriousness of bodily injury to a person hit by the bodywork or brushing against it in the event of a collision. This is valid both when the complete vehicle is stationary and in motion. It is to be ensured a minimum 2.5mm or more radius of curvature on external edges and projecting parts. Body shall meet the stipulated requirement as defined under CMVR Rule 124(1)-11.

For body layouts (like Tipper Application), where battery mountings are exposed, a cover shall be provided in order to meet the necessary requirements of exterior projections as defined under CMVR Rule 124(1)-11.

- (b) **Reflective Tape:** The body builder shall paste a red reflective tape (of not less than 20mm width) running across the width of the body on the rear of the vehicle and shall comply with requirements under CMVR Rule No. 104.
- (c) **Head Lamp:** After the body fabrication, Initial inclination of Head lamp shall be adjusted as marked on the headlamp (as per CMVR 124 (1)-20). The head lamp leveling switch position for GVW condition shall be specified by Body Fabricator to the Customer.
- (d) **Body Builder's Plate:** The body builder shall place the body-builder's plate specifying the unladen weight, payload and other details as per requirement under CMVR Rule 122.
- (e) **Form 22A Part II:** The body builder shall provide Form 22A Part II as per requirement under CMVR Rule 47.
- (f) The body builder shall not alter with the electrical wiring, electrical equipment, brake connections, brake piping, fuel connection, exhaust system and chassis components during the body fabrication.

INSTRUCTIONS FOR BODY FABRICATION

- (g) **Dimensions:** The load body/application to be built upon the manufacturer supplied cab chassis vehicle shall be designed to fit within a minimum and maximum envelop as specified in below illustration.

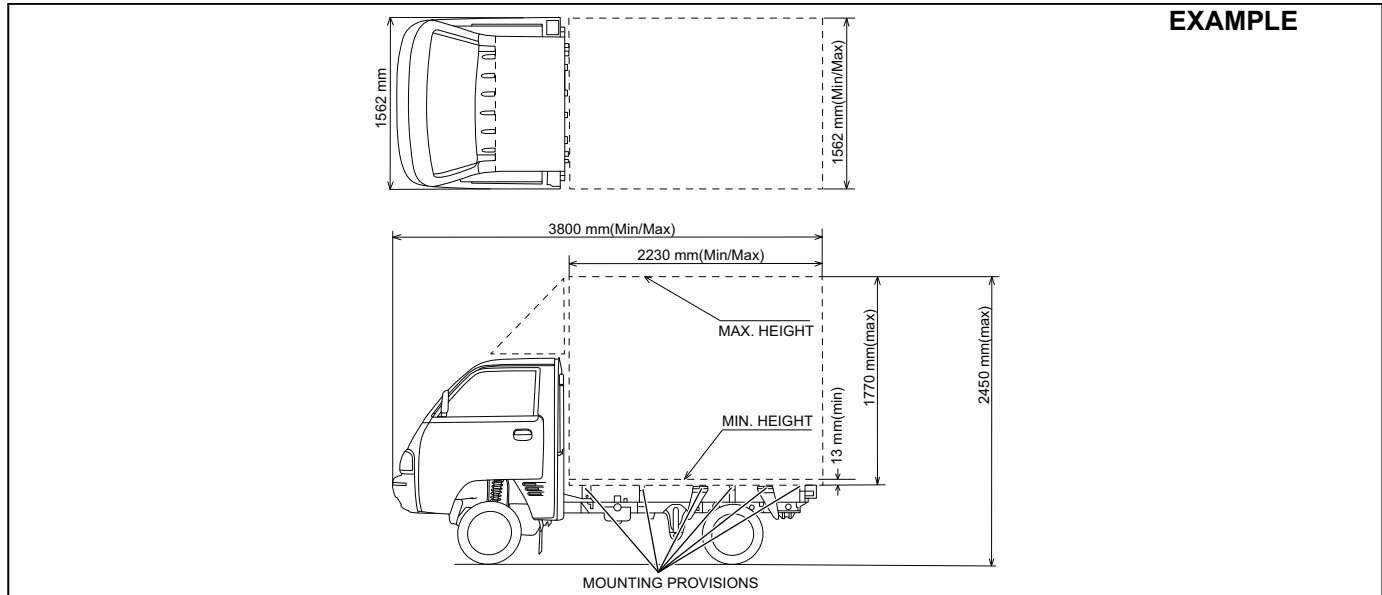

77PM12003

INSTRUCTIONS FOR BODY FABRICATION

INSTRUCTIONS FOR BODY FABRICATION

For Petrol Model Tipper (Open Tipper & Closed Tipper)

The load body/application to be built upon the manufacturer supplied cab chassis vehicle shall be designed to fit within specified dimension as in the below illustration.

- Open Tipper:

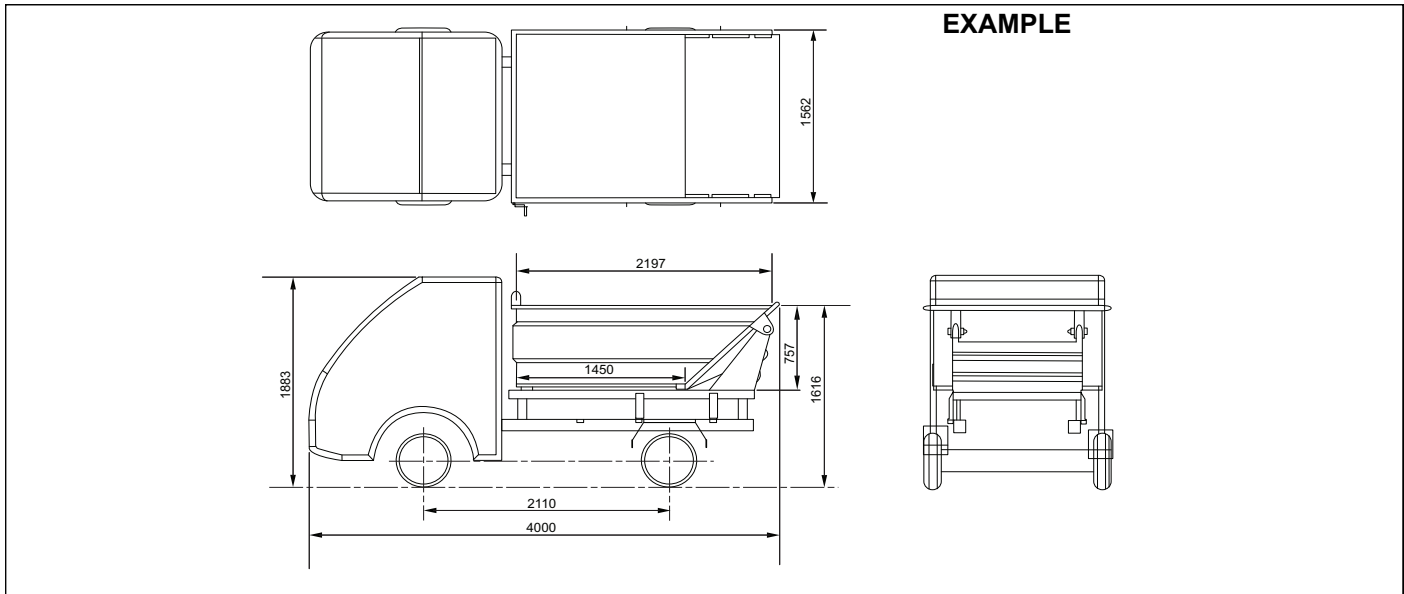

77PM12006

- Closed Tipper:

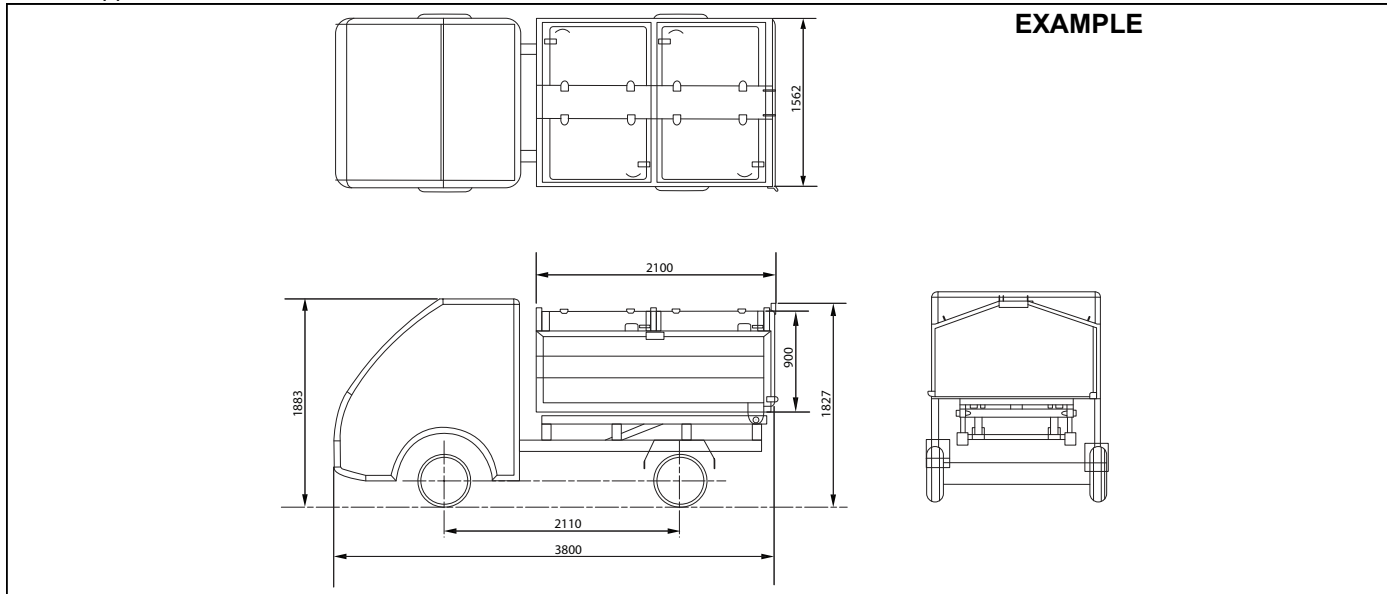

EXAMPLE

77PM12007

(h) **Weight and its distribution:** The load body/application shall be fabricated considering the minimum kerb weight of complete vehicle as 870kg (Petrol), 990kg (CNG) and maximum kerb weight of complete vehicle as 1140kg (Petrol), 1255kg (CNG). The ratio of front axle and rear axle kerb weight shall not exceed 1.45 (Petrol), 1.25 (CNG).

For Petrol Model Tipper Application, the load body/application shall be fabricated considering the following Kerb weight.

Kerb weight of open tipper: 1070kg

Kerb weight of closed tipper: 1140kg

The ratio of front axle and rear axle kerb weight shall not exceed 1.45.

INSTRUCTIONS FOR BODY FABRICATION

- (i) **Lighting and signaling devices:** The cab chassis is being supplied with head lamp assembly inbuilt with the cab and a temporary panel with rear combination lamps and registration plate lamps. There shall not be any modifications done with the position of Head lamp assembly. The rear combination lamps, registration plate lamps and parking sensors (provided along with vehicle in glove box) shall be fitted on the load body/ application as per the specified position as in below illustration.

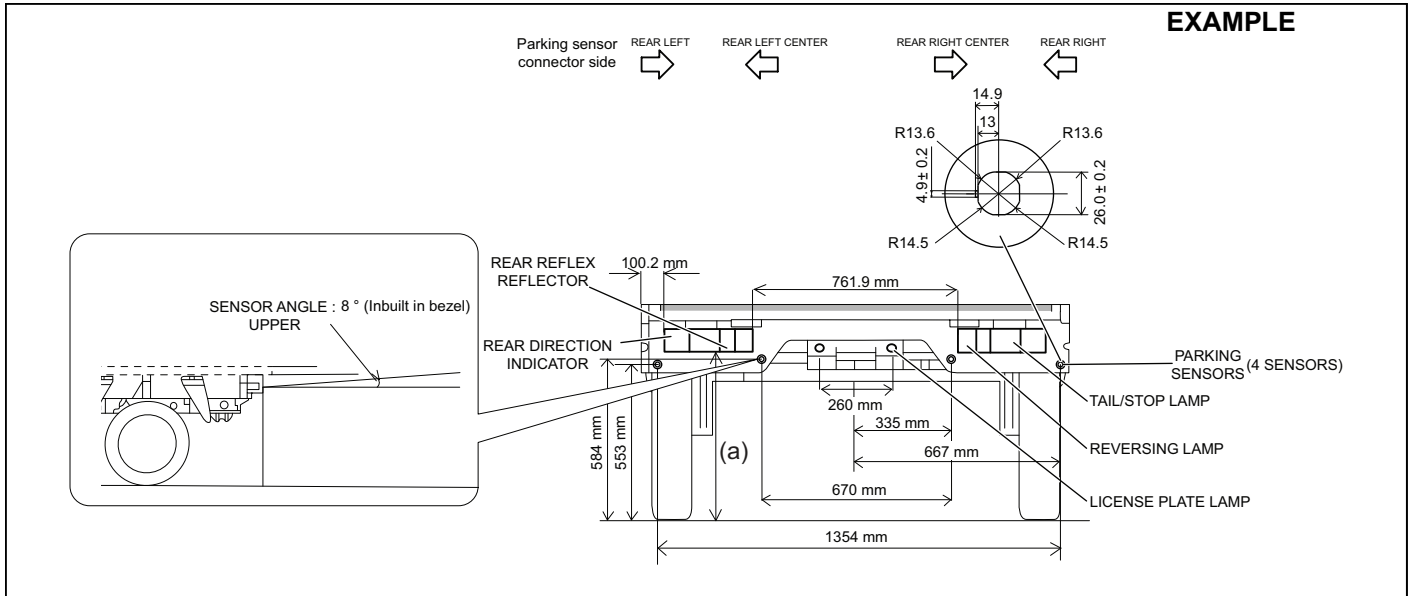

77PM12008

“a” Value	
Chassis Applications (Petrol & CNG)	612 mm
Petrol Model Open Tipper Application	620 mm
Petrol Model Closed Tipper Application	660 mm

INSTRUCTIONS FOR BODY FABRICATION

(j) **HMSL installation:** (Applicable for full metal body application)

- Body fabricator shall ensure to install High Mount Stop Lamp (HMSL) with a maximum power limit of 25 watts and in compliance to CMVR Rule 124(1)-20.
- For HMSL wiring provision and its functioning, Rear combination lamp (RCL) connectors already have required positive supply as shown in below figure-1. Body fabricator must use this without tampering the electrical wiring harness. Grounding fix terminal shall be connected properly with RCL ground point.

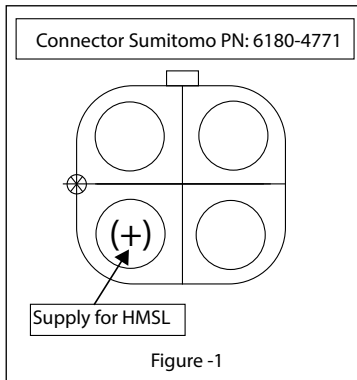
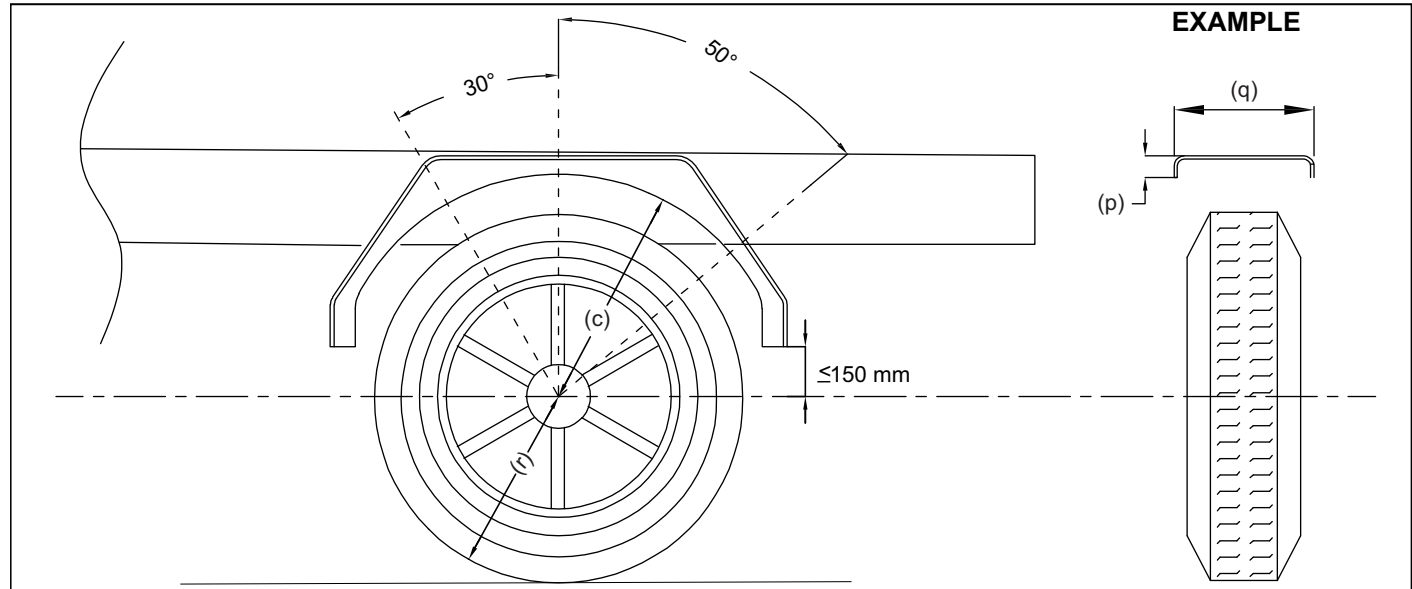

Figure -1

INSTRUCTIONS FOR BODY FABRICATION

(k) **Wheel Guard:** Wheel guards shall comply with requirements under CMVR Rule No. 124(1)-13. The wheel guard (rear) must be fabricated as per design parameters specified in below illustration.



7PM12106

c	$\leq 2r$
p	> 30 mm
q	> Total Tyre Width
r	Tyre Static Radius

(I) Application for CNG Variant:

CNG Label:

The body builder shall paste “CNG Label” (provided along with vehicle Tool kit packet) on the load body on rear side as per below guidelines.

EXAMPLE

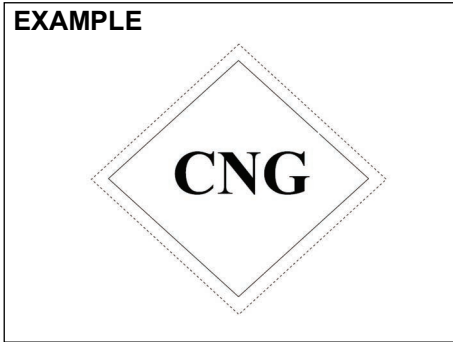

77PM12011

- (a) Label shall be affixed in a vertical position (as shown above) on flat surface as close to the vehicle number plate as practical.
- (b) Affixed label shall ensure visibility from rear sides.
- (c) The label shall be in position at all times, shall be in good condition, and the shape, colouring and lettering shall be easily identifiable.

CNG Kit Number Identification:

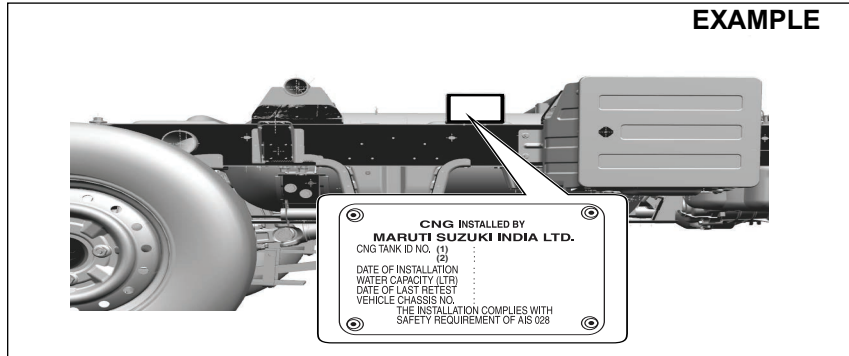

77PM07032

The load body/application shall be fabricated such that it does not impact the visibility of CNG compliance plate.

Disclaimer:

The owner/body-builder shall comply to applicable CMVR requirements and also State Motor vehicle Rules as applicable from time to time in respect of body fabrication of super carry chassis variant.

The vehicle manufacturer shall not be liable for any non-conformity of applicable laws arising due to fabrication of body/ application, in contradiction to manufacturer's instructions and prevailing regulations.

CAUTION
Do not keep your super carry vehicle without deck/body fabrication

ମହତ୍ତ୍ୱପୂର୍ଣ୍ଣ

ଡିଜିଟାଲ ମାଲିକ ମାନ୍ୟତା (Owner's Manual) ଆପଣଙ୍କ ଗାଡ଼ିର ଏକ ଅତ୍ୟାବଶ୍ୟକ ପାର୍ଟ୍ ହୋଇଛି। ଯଦି ଏହାକୁ ଠିକ୍ ଭାବରେ ଅଧ୍ୟୟନ କରନ୍ତୁ, ତେବେ ଆପଣଙ୍କ ଗାଡ଼ିର ସୁରକ୍ଷା, ଅପରେସନ୍ ଏବଂ ମରାମତି ସମ୍ବନ୍ଧରେ ଜ୍ଞାନ ଅଧିକାଂଶ ସୁରକ୍ଷା ପ୍ରଦାନ କରିଥାଏ। ଆପଣଙ୍କ ଗାଡ଼ି ସହିତ ପରିଚିତ କରନ୍ତୁ। ଦୟାକରି ଆପଣଙ୍କ ନୂତନ MARUTI SUZUKI ଗାଡ଼ି ଚଳାଇବା ପୂର୍ବରୁ ଏହି ମାନ୍ୟତାକୁ ଉଲ୍ଲେଖ କରିବା ପାଇଁ ଏବଂ ସମସ୍ତ ସମୟରେ ମାନ୍ୟତାକୁ ସମୀକ୍ଷା କରନ୍ତୁ। ଏହି ମାନ୍ୟତା (ଆପଣଙ୍କ ପଞ୍ଜୀକୃତ ମୋବାଇଲ୍ ନମ୍ବର ସହିତ "ମାରୁତି ପୁରୁଷ ରିୱାର୍ଡସ୍" (Maruti Suzuki Rewards) ମୋବାଇଲ୍ ଆପ୍ଲିକେସନ୍ ରୁ) ଡାଉନଲୋଡ୍ କରିବାକୁ ସୁପାରିସ କରାଯାଏ ଏବଂ ସବୁବେଳେ ସହଜ ଆକସେସ୍ ପାଇଁ ଏହାର ଏକ ସଫ୍ଟ କପି ସଞ୍ଚୟ କରିବାକୁ ସୁପାରିସ କରାଯାଏ। ଦୟାକରି କୌଣସି ସେବା ଲାଭ କରିବା ପାଇଁ MARUTI SUZUKI ଅନୁମୋଦିତ ଖାର୍ଚ୍ଚସ୍ ପରିବର୍ତ୍ତନ କରନ୍ତୁ।

ଆପଣଙ୍କ ଗାଡ଼ିର ଜୀବନ ବୃଦ୍ଧି କରିବା ପାଇଁ ତଥା ରକ୍ଷଣା-ବେକ୍ଷଣର ଖର୍ଚ୍ଚ ହ୍ରାସ କରିବା ପାଇଁ, ଏହି ମାନ୍ୟତାକୁ ଥିବା "ଯାଞ୍ଚ ଓ ରକ୍ଷଣା-ବେକ୍ଷଣ" ବିଭାଗରେ ବର୍ଣ୍ଣିତ "ପର୍ଯ୍ୟାୟକ୍ରମେ ରକ୍ଷଣା-ବେକ୍ଷଣ ସୂଚୀ" ଅନୁସାରେ, ସାମୟିକ ରକ୍ଷଣା-ବେକ୍ଷଣ ନିଶ୍ଚିତ ଭାବେ କରାଯିବା ଦରକାର। ଆପଣଙ୍କର ସକ୍ରିୟ ଓ ସୁରକ୍ଷା ସୁନିଶ୍ଚିତ କରିବା ପାଇଁ ସମସ୍ୟା ଓ ଦୁର୍ଘଟଣା ପ୍ରତିରୋଧ ନିମନ୍ତେ ଏହା ନିତାନ୍ତ ଆବଶ୍ୟକ।

ଏହି ମାନ୍ୟତାକୁ "ଯାଞ୍ଚ ଓ ରକ୍ଷଣା-ବେକ୍ଷଣ" ବିଭାଗରେ ଥିବା "ଦୈନିକ ଯାଞ୍ଚ ତାଲିକା"ର ବର୍ଣ୍ଣିତାନ୍ତୁସାରେ, ଗାଡ଼ିର ଦୀର୍ଘ ଜୀବନ ଓ ସୁରକ୍ଷିତ ଡ୍ରାଇଭିଙ୍ଗ୍ ପାଇଁ ଦୈନିକ ଯାଞ୍ଚ ଓ ଯତ୍ନ ଅତ୍ୟାବଶ୍ୟକ।

ଯାନ ଏବଂ ଏଥିରେ ଉପଲବ୍ଧ ଫିଟର/ ଆସେସରିଜ୍ ପ୍ରମୁଖ୍ୟ ଆଇନଗତ ଆବଶ୍ୟକତା ଅନୁଯାୟୀ ମାଲିକ / ଉପଭୋକ୍ତାମାନଙ୍କ ଦ୍ୱାରା ବ୍ୟବହୃତ ହେବା ଉଚିତ୍।

ପୃଥିବୀର ପ୍ରାକୃତିକ ଉତ୍ସର ସଂରକ୍ଷଣ ଓ ସୁରକ୍ଷାରେ ମାରୁତି ପୁରୁଷ ଇଣ୍ଡିଆ ବିଶ୍ୱାସ କରେ।

ସେଥିନିମନ୍ତେ, ଆମେ ପ୍ରତ୍ୟେକ ଗାଡ଼ି ମାଲିକଙ୍କୁ, ଯେପରି ପ୍ରମୁଖ୍ୟ, ବ୍ୟବହୃତ ଇଞ୍ଜିନ୍ ଅଏଲ୍, କୁଲାଣ୍ଟ ଓ ଅନ୍ୟାନ୍ୟ ତରଳ ପଦାର୍ଥ, ବ୍ୟାଟେରୀ ଓ ଟାୟାର ଆଦିକୁ ରିସାଇକଲ୍, ଟ୍ରେଡ୍-ଇନ୍ କିମ୍ବା ସିଂଗଲ୍ ଭାବେ ନିଷ୍କାଶନ କରିବା ପାଇଁ ଉତ୍ସାହିତ କରୁଛୁ।

ମାରୁତି ପୁରୁଷ ଇଣ୍ଡିଆ ଲିଃ.

ଏହି ମାନ୍ୟତାକୁ ଥିବା ସମସ୍ତ ସୂଚନା, ପ୍ରକାଶନ ସମୟରେ ଉପଲବ୍ଧ ଅବ୍ୟତନ ଉପାଦାନ ସୂଚନା ଉପରେ ପର୍ଯ୍ୟବେଦିତ। ବିକାଶ କିମ୍ବା ଅନ୍ୟାନ୍ୟ ପରିବର୍ତ୍ତନ କାରଣରୁ, ଆପଣଙ୍କ ଗାଡ଼ି ଓ ଏହି ମାନ୍ୟତା ମଧ୍ୟରେ ବିଫଳତା ଦେଖାଦେଇପାରେ। ପୂର୍ବରୁ ତଥା ହୋଇଥିବା କିମ୍ବା ବିକ୍ରି ହୋଇଥିବା ଗାଡ଼ିରେ ସମାନ କିମ୍ବା ସେହିଭଳି ପରିବର୍ତ୍ତନ ପ୍ରତି କୌଣସି ପ୍ରକାର ଆଭାର କିମ୍ବା ଦାୟିତ୍ୱ ବିନା ଏବଂ କୌଣସି ପ୍ରକାର ନୋଟିସ୍ (ବିଜ୍ଞପ୍ତି) ବିନା, ମାରୁତି ପୁରୁଷ ଇଣ୍ଡିଆ ଲିଃ. ଯେକୌଣସି ସମୟରେ ଉପାଦାନ ପରିବର୍ତ୍ତନ କରିବାର ଅଧିକାର ସଂରକ୍ଷିତ ରଖୁଛି।

ଏହି ଗାଡ଼ି, ଅନ୍ୟ ଦେଶଗୁଡ଼ିକର ମାନକ କିମ୍ବା ନିୟମ ଅନୁଯାୟୀ କରୁନାହାନ୍ତି। ଅନ୍ୟ କୌଣସି ଦେଶରେ ଏହି ଗାଡ଼ିକୁ ପଞ୍ଜୀକରଣ କରିବାକୁ ଚେଷ୍ଟା କରିବା ପୂର୍ବରୁ, ସମସ୍ତ ପ୍ରମୁଖ୍ୟ ନିୟମ ଯାଞ୍ଚ କରନ୍ତୁ ଏବଂ ଆବଶ୍ୟକ ସଂଶୋଧନ କରନ୍ତୁ।

ମହତ୍ତ୍ୱପୂର୍ଣ୍ଣ

▲ **ଚେତାବନା** / ▲ **ସତର୍କତା/ନୋଟିସ୍**

ନୋଟ୍

ଦୟାକରି ଏହି ମାନ୍ୟତାକୁ ଧ୍ୟାନପୂର୍ବକ ପଢନ୍ତୁ ଏବଂ ଏଥିରେ ଥିବା ନିର୍ଦ୍ଦେଶଗୁଡ଼ିକୁ ପାଳନ କରନ୍ତୁ । ବିଶେଷ ସୂଚନା ଉପରେ ଗୁରୁତ୍ୱାରୋପ କରିବାକୁ ▲ ଚିହ୍ନ ଏବଂ **ଚେତାବନା, ସତର୍କତା, ନୋଟିସ୍** ଓ ନୋଟ୍ ଶବ୍ଦଗୁଡ଼ିକର ସ୍ୱତନ୍ତ୍ର ଅର୍ଥ ରହିଛି । ଏହି ସାଂକେତିକ ଶବ୍ଦଗୁଡ଼ିକ ଦ୍ୱାରା ଚିହ୍ନିତ ହୋଇଥିବା ବାର୍ତ୍ତାଗୁଡ଼ିକ ପ୍ରତି ବିଶେଷ ଧ୍ୟାନଦିଅନ୍ତୁ ।

▲ ଚେତାବନା

ଏକ ସମ୍ଭାବ୍ୟ ବିପଦକୁ ସୂଚିତ କରେ, ଯାହାର ପରିଣାମସ୍ୱରୂପ ମୃତ୍ୟୁ କିମ୍ବା ଗମ୍ଭୀର ଆଘାତ ହୋଇପାରେ ।

▲ ସତର୍କତା

ଏକ ସମ୍ଭାବ୍ୟ ବିପଦକୁ ସୂଚିତ କରେ, ଯାହାର ପରିଣାମସ୍ୱରୂପ ନିମ୍ନ କିମ୍ବା ମଧ୍ୟମ ଧରଣର ଆଘାତ ହୋଇପାରେ ।

ନୋଟିସ୍

ଏକ ସମ୍ଭାବ୍ୟ ବିପଦକୁ ସୂଚିତ କରେ, ଯାହାର ପରିଣାମସ୍ୱରୂପ ଗାଢ଼ିର କ୍ଷତି ହୋଇପାରେ ।

ନୋଟ୍:
ରକ୍ଷଣା-ବେକ୍ଷଣକୁ ସରଳ କରିବାକୁ କିମ୍ବା ନିର୍ଦ୍ଦେଶଗୁଡ଼ିକୁ ସ୍ପଷ୍ଟ କରିବା ପାଇଁ ବିଶେଷ ସୂଚନାକୁ ସୂଚିତ କରେ ।

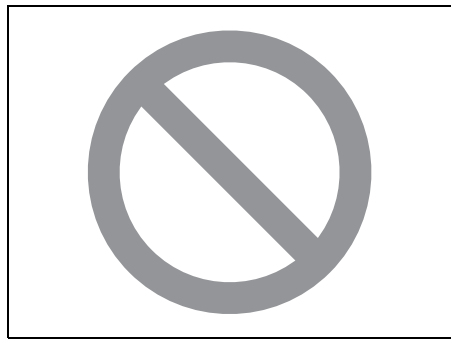

75F135

ଏହି ମାନ୍ୟତାରେ ଥିବା ପ୍ଲାଟ୍ ସହିତ ବୃତ୍ତର ଅର୍ଥ ହେଉଛି, “ଏହା କରନ୍ତୁ ନାହିଁ” କିମ୍ବା “ଏହା ହେବାକୁ ଦିଅନ୍ତୁ ନାହିଁ” ।

ଧ୍ୟାନ ଦିଅନ୍ତୁ:

- “ସାନ” କୁ ସୂଚାଇବା ପାଇଁ କାର୍, ମଡେଲ / ପ୍ରକାର ପରି ଶବ୍ଦଗୁଡ଼ିକ ଏହି ମାନ୍ୟତାରେ ସର୍ବଦା ବ୍ୟବହୃତ ହୁଏ ।
- ଏହି ମାନ୍ୟତାରେ ବ୍ୟବହୃତ ଚିତ୍ରକଳା ଉପସ୍ଥାପନା(ପିକଚରଆଲ୍ ରିପ୍ରେଜେଣ୍ଟେସନ୍) କେବଳ ରେଫରେନ୍ସ ଭବେକ୍ଷ୍ୟରେ ।

ସଂଶୋଧନ ଚେତାବନା

▲ ଚେତାବନା

ଆପଣଙ୍କର ଗାଢ଼ିରେ କୌଣସି ପ୍ରକାର ଅବଳବଦଳ କରନ୍ତୁ ନାହିଁ । ଏହା ଦ୍ୱାରା ନିରାପତ୍ତା, ପରିଚାଳନା, କାର୍ଯ୍ୟଦକ୍ଷତା, କିମ୍ବା ସ୍ଥାୟୀତ୍ୱ ଉପରେ ପ୍ରତିକୂଳ ପ୍ରଭାବ ପଡ଼ିପାରେ ଏବଂ ସରକାରୀ ନିୟମକୁ ଉଲ୍ଲଙ୍ଘନ କରିପାରେ ।
ଏହା ସହିତ, ଅବଳବଦଳ ହେତୁ ହୋଇଥିବା କ୍ଷତି କିମ୍ବା କାର୍ଯ୍ୟଦକ୍ଷତା ସମସ୍ୟା ଖାରେଣି ଅଧୀନରେ ଅନ୍ତର୍ଭୁକ୍ତ ହେବ ନାହିଁ ।



ନୋଟିସ୍

ମୋବାଇଲ୍ କମ୍ୟୁନିକେସନ୍ ଉପକରଣ, ଯେପରି ସେଲ୍ୟୁଲାର ଟେଲିଫୋନ୍ କିମ୍ବା CB (ସିଟିକେନ୍ସ୍ ବ୍ୟାଣ୍ଡ) ରେଡିଓର ଭୁଲ୍ ଇନ୍‌ଷ୍ଟଲେସନ୍, ଆପଣଙ୍କ ଗାଢ଼ିର ଇନ୍‌ନିଶନ୍ ସିଷ୍ଟମରେ ବୈଦ୍ୟୁତିକ ହସ୍ତକ୍ଷେପର କାରଣ ହୋଇପାରେ, ଯାହାର ପରିଣାମ ହେଉଛି ଗାଢ଼ିର ପ୍ରଦର୍ଶନରେ ସମସ୍ୟା । ଏହିପରି ମୋବାଇଲ୍ କମ୍ୟୁନିକେସନ୍ ଉପକରଣ ଉପରେ ପରାମର୍ଶ ପାଇ ନିଜର ଅଧିକୃତ ମାରୁତି ସୁଜୁକି କମର୍ଶିଆଲ୍ ଡିଲିଭରୀ ସହ ଆଲୋଚନା କରନ୍ତୁ ।

ନୋଟିସ୍

ମାରୁତି ସୁଜୁକି ଦ୍ୱାରା ସୁପାରିଶ ନକରାଯାଇଥିବା ନିମ୍ନ ମାନର ତେଲ ଏବଂ/କିମ୍ବା ଲୁଗ୍ରିକେଣ୍ଟସ୍ ବ୍ୟବହାର ଗମ୍ଭୀର କ୍ଷତିର କାରଣ ହୋଇପାରେ ।

ଡିଜିଟାଲ ମାଲିକ ମାନ୍ୟତା ଅନୁଭବ ଏବଂ ବ୍ୟବହାର କରିବାକୁ, ମାରୁତି ସୁଜୁକି ଆପ୍ଲିକେସନ୍ ଡାଉନଲୋଡ୍ କରନ୍ତୁ

	<p>ମାରୁତି ସୁଜୁକି ରିୱାର୍ଡସ୍ (Maruti Suzuki Rewards) ଆପ୍ଲିକେସନ୍ ଏକ ଅସୁବିଧାନୁକୃତ କାର୍ ମାଲିକାନା ଅନୁଭୂତି ସୁନିଶ୍ଚିତ କରେ। ଆପ୍ଲିକେସନ୍ ଡାଉନଲୋଡ୍ କରି ଆପଣ ଆବଶ୍ୟକ କରୁଥିବା ସମସ୍ତ ସେବା ଏବଂ ସୂଚନା କୁ ସହଜରେ ଆକସେସ୍ କରନ୍ତୁ</p>		
---	---	---	---

ମାରୁତି ସୁଜୁକି ଆପ୍ଲିକେସନ୍ ମାଲିକଙ୍କ ମାନ୍ୟତା (Owner's manual) କିପରି ଡାଉନଲୋଡ୍ କରିବେ

ଷ୍ଟେପ 1: ଆପଣ ଆପ୍ଲିକେସନ୍/ଗୁଗୁଲ୍ ପ୍ଲେ ଷ୍ଟୋରୁ "ମାରୁତି ସୁଜୁକି ରିୱାର୍ଡସ୍" (Maruti Suzuki Rewards) ଆପ୍ଲିକେସନ୍ ଆପଣଙ୍କ ମୋବାଇଲ୍ ଫୋନ୍ରେ ଡାଉନଲୋଡ୍ କରନ୍ତୁ

ଷ୍ଟେପ 2: ପଞ୍ଜୀକୃତ ମୋବାଇଲ୍ ନମ୍ବର ଏବଂ ଏସଏମଏସ (SMS)ରୁ ପ୍ରାପ୍ତ ଓଟିପି (OTP) ଇନପୁଟ୍ କରନ୍ତୁ

ଷ୍ଟେପ 3: ଡିଜିଟାଲ ମାଲିକ ମାନ୍ୟତା ଆକସେସ୍ କରିବାକୁ "ଏସ୍-ଆସିଷ୍ଟ୍ ବିଓଟି" (S-Assist BOT) ଆଇକନ୍ ଚୟନ କରନ୍ତୁ ଏବଂ "ମାଲିକଙ୍କ ମାନ୍ୟତା ଦେଖନ୍ତୁ" କ୍ଲିକ୍ କରନ୍ତୁ

ଷ୍ଟେପ 4: "ଡାଉନ୍ ଆରୋ" କ୍ଲିକ୍ କରି ଡାଉନଲୋଡ୍ କରନ୍ତୁ ଏବଂ ଆପଣଙ୍କ ମୋବାଇଲ୍ ଫୋନ୍ରେ ମାଲିକଙ୍କ ମାନ୍ୟତା (Owner's Manual) ସଞ୍ଚୟ କରନ୍ତୁ

ବର୍ତ୍ତମାନ, ମାଲିକଙ୍କ ମାନ୍ୟତା (Owner's Manual) ଆପଣଙ୍କ ମୋବାଇଲ୍ ଫୋନ୍ରେ ସର୍ବଦା ରେଫରେନ୍ସ ପାଇଁ ଉପଲବ୍ଧ।

(ସହାୟତା ପାଇଁ, ମାରୁତି ସୁଜୁକି (Maruti Suzuki) ଅନୁମୋଦିତ ଖାର୍ଚ୍ଚସମ୍ପର୍କ ସହ ଯୋଗାଯୋଗ କରନ୍ତୁ)

ଝାରେଣୀ ନିୟମ

ମାରୁତି ସୁକୁକି ଇଣ୍ଡିଆ ଲିଃ. (ଏହିଠାରୁ “ମାରୁତି ସୁକୁକି” କୁହାଗଲା), ଏହା ଜମାନଦ୍ (ଝାରେଣୀ) ଦେଉଛି ଯେ, ମାରୁତି ସୁକୁକି ଦ୍ଵାରା ଭାରତରେ ବିତରିତ ତଥା ଜଣେ ଅଧିକୃତ ମାରୁତି ସୁକୁକି ଡିଲର୍ ଦ୍ଵାରା ବିକ୍ରି କରାଯାଇଥିବା ନୂଆ ମାରୁତି ସୁକୁକି ଗାଡ଼ି, ନିମ୍ନଲିଖିତ ନିୟମ ଓ ସର୍ତ୍ତାବଳୀ ଅନୁସାରେ, ଉପାଦାନ ସମୟରେ ସାମଗ୍ରୀ ଓ କାରିଗରୀରେ ଯେକୌଣସି ପ୍ରକାରର ତ୍ରୁଟିରୁ, ସାଧାରଣ ବ୍ୟବହାର ଓ ସେବା ଅନ୍ତର୍ଗତ ମାଗଣାରେ କରାଯିବ:

(1) ଯୋଗ୍ୟତା:

ଏହି ଝାରେଣୀ ନିମୋକ୍ତ ଯୋଗ୍ୟ ହେବାପାଇଁ ଗାଡ଼ିଟି ନିଶ୍ଚିତ ଭାବେ ଜଣେ ଅଧିକୃତ ମାରୁତି ସୁକୁକି ଡିଲର୍‌ଠାରୁ କିଣାଯାଇଥିବା ଏବଂ ଏକ ଅଧିକୃତ ମାରୁତି ସୁକୁକି ଖର୍ଚ୍ଚଣପ୍ରେ ସେବ୍ ଓ ସଭିଏଁ ହୋଇଥିବା ଆବଶ୍ୟକ।

(2) ସମୟାବଧି:

ଝାରେଣୀର ସମୟାବଧି, ପ୍ରଥମ ମାଲିକଙ୍କୁ ଇନ୍ଦୁଏସ୍ କରାଯିବା ତାରିଖଠାରୁ ଛତିଶି (36) ମାସ କିମ୍ବା 1,00,000 କି.ମି. (ଯାହାବି ପ୍ରଥମେ ହେବ) ପର୍ଯ୍ୟନ୍ତ ରହିବ।

(3) ମାରୁତି ସୁକୁକି ଝାରେଣୀ ଦାୟିତ୍ଵ:

ଉପରେ ବର୍ଣ୍ଣିତ ସମୟାବଧି ମଧ୍ୟରେ ଯଦି ମାରୁତି ସୁକୁକି ଗାଡ଼ିରେ କୌଣସି ପ୍ରକାରର ତ୍ରୁଟି(ମାନ) ଦେଖାଦେଲା, ତେବେ ମାରୁତି ସୁକୁକିର କେବଳମାତ୍ର କର୍ତ୍ତବ୍ୟ ଏହା ହେବ ଯେ, ମାଲିକଙ୍କଠାରୁ କୌଣସି ପ୍ରକାରର ପାର୍ଟ କିମ୍ବା ଶ୍ରମର ଖର୍ଚ୍ଚ ନନେଇ, ତ୍ରୁଟି ଥିବା ପାର୍ଟକୁ ନୂଆ ପାର୍ଟ କିମ୍ବା ସମତୁଲ ପାର୍ଟ ସହିତ ବଦଳାଇଦେବ, ଯେତେବେଳେ ମାରୁତି ସୁକୁକି ଏହା ସ୍ଵୀକାର କରିବ କି, ଏହିପରି ତ୍ରୁଟିର କାରଣ ଉପାଦାନ ସମୟରେ ଦୋଷଯୁକ୍ତ ସାମଗ୍ରୀ କିମ୍ବା କାରିଗରୀ ଯୋଗୁଁ ହୋଇଥିବ। ଏହିଭଳି ତ୍ରୁଟିପୂର୍ଣ୍ଣ ପାର୍ଟ, ସେଇଭିଗୁଡ଼ିକୁ ବଦଳାଯାଇଥିବ, ସେଗୁଡ଼ିକ ମାରୁତି ସୁକୁକିର ପ୍ରପର୍ଟ ହୋଇଯିବ। ଏହି ଝାରେଣୀ ଦ୍ଵାରା କଭର୍ ହେଉନଥିବା ଯେକୌଣସି ପ୍ରକାରର ମରାମତି କିମ୍ବା ପ୍ରତିବଦଳ ପାଇଁ ଗାଡ଼ି ମାଲିକ ଦାୟୀ ରହିବେ। ମାରୁତି ସୁକୁକିର ନିର୍ଣ୍ଣୟ ଶେଷ ଓ ବାଧ୍ୟତାମୂଳକ ହେବ।

(4) ସୀମାବଦ୍ଧତା:

ନିମ୍ନଲିଖିତ ପାଇଁ ଏହି ଝାରେଣୀ ଲାଗୁ ହେବ ନାହିଁ:

- (a) ଚାରୋଟି ମାଗଣା ସର୍ଭିସ୍ ବ୍ୟତୀତ ଆବଶ୍ୟକ ସାଧାରଣ ରକ୍ଷଣା-ବେକ୍ଷଣ ସର୍ଭିସ୍, ଯେଉଁଥିରେ କୌଣସି ସୀମାବଦ୍ଧତା ବିନା ରହିଛି ଅଥଚ୍ ଓ ଫୁଲ୍ ସ୍ପେନ୍ସ ପରିବର୍ତ୍ତନ, ଉପଭୋଗ୍ୟ, ହେଲ୍ଡାଉଟ୍ ଏମିଜ୍, ବାନ୍ଧିବା ପଦାର୍ଥ (ଫାଷ୍ଟନର୍) ରି-ଟାଇଟେନିଙ୍ଗ୍, ହ୍ଵାଲ୍ ବାଲାନ୍ସିଙ୍ଗ୍, ହ୍ଵାଲ୍ ଆଲାଇନ୍ମେଣ୍ଟ୍ ଓ ଟାୟାର ରୋଟେଶନ୍, ଇଞ୍ଜିନ୍‌ସ୍ ସିଫ୍, ଇନ୍‌ସିନ୍ ଟାଇମିଙ୍ଗ୍, କ୍ଲଚ୍ ଓ ଭାଲ୍ଫୁ କ୍ଲିଅରାନ୍ସର ଆଡ୍‌ଜଷ୍ଟମେଣ୍ଟ।
- (b) ସାଧାରଣ ଘର୍ଷିତ (ଝିନ୍‌ସ୍) ପାର୍ଟ୍, ଯେଉଁଥିରେ କୌଣସି ସୀମାବଦ୍ଧତା ବିନା ରହିଛି ବଲ୍‌ବ୍, ଟାୟାର୍ ଓ ଟୁରନ୍ସ୍, ସ୍ଵାକ୍ ପ୍ଲଗ୍, ବେଲ୍‌ସ୍, ହୋସେସ୍, ଫିଲ୍‌ସ୍, ଖାଇପର୍ ବ୍ରେକ୍ସ୍, ବ୍ରେକ୍ସ୍, କଷ୍ଟାକ୍ ପଏଣ୍ଟ୍ସ୍, ଫୁୟ୍‌ଜେସ୍, କ୍ଲଚ୍ ଡିସ୍, ବ୍ରେକ୍ ଶୁଭ୍, ବ୍ରେକ୍ ପ୍ୟାଡ୍, କେବଲ୍ ଓ ସମସ୍ତ ରବର୍ ପାର୍ଟ୍ (ଅଥଚ୍ ସିଲ୍ ଓ ଗ୍ଲ୍ୟୁ ରନ୍ ବ୍ୟତୀତ)।
- (c) ପ୍ରତିଯୋଗିତା, ଯାଁଲା କିମ୍ବା ରେସିଙ୍ଗ୍ ପାଇଁ ବ୍ୟବହୃତ ଯେକୌଣସି ଗାଡ଼ି।
- (d) ଦୁର୍ଘଟଣା କିମ୍ବା କ୍ଷରଣ କାରଣରୁ ଯେକୌଣସି ପାର୍ଟର ମରାମତି କିମ୍ବା ପ୍ରତିବଦଳ।
- (e) ଦୁରୂପଯୋଗ, ଦାୟିତ୍ଵହୀନତା, ଅସ୍ଵାଭାବିକ ବ୍ୟବହାର, ପର୍ଯ୍ୟାପ୍ତ ଯତ୍ନ ନ ନେବା, ବର୍ବରତା, ଚୋରି, ଦଙ୍ଗା, ଅଗ୍ନିକାଣ୍ଡ, ବନ୍ୟା - ଉପକରଣରେ ପାଣିର ସାମାହିନ ପ୍ରବେଶର ପରିଣାମସ୍ଵରୂପ ଇଞ୍ଜିନ୍ ବନ୍ଦ, ହାଇଡ୍ରୋବ୍ରେକିଙ୍ଗ୍ ଲକ୍ ଆଦି କିମ୍ବା ବତୀ/ଉପକରଣ ପ୍ରତି ବାହ୍ୟ କ୍ଷତି କାରଣରୁ ଯେକୌଣସି ପ୍ରକାରର ତ୍ରୁଟି/କ୍ଷତି।
- (f) ଅପମିଶ୍ରିତ ତେଲ୍/ ଲୁଗ୍ରିକେଣ୍ଟ୍/ ତେଲ୍/ କୁଲାଣ୍ଟ୍/ ତରଳ ପଦାର୍ଥ/ ପଲିଶିଙ୍ଗ୍ ଉପାଦ ଏବଂ ଚାଳକଙ୍କ ପାଇଁ ମାର୍ଗଦର୍ଶନ ପୁସ୍ତିକାରେ ନିର୍ଦ୍ଦେଶିତ ତେଲ୍/ ଲୁଗ୍ରିକେଣ୍ଟ୍/ କୁଲାଣ୍ଟ୍/ ତରଳ ପଦାର୍ଥ ବ୍ୟତୀତ ଅନ୍ୟ କିଛି ବ୍ୟବହାର କାରଣରୁ ହୋଇଥିବା ଯେକୌଣସି କ୍ଷତି।
- (g) ଯେକୌଣସି ଗାଡ଼ି, ଯାହାକୁ ସଂଶୋଧିତ କରାଯାଇଛି କିମ୍ବା ବଦଳାଯାଇଛି, ସୀମାବଦ୍ଧତା ବିନା ସେଥିରେ ରହିଛି, ପ୍ରଦର୍ଶନ ଉପକରଣର ଇଲ୍‌ଲୁଲେଶନ୍, ଆଲୋକକକୁ ବଦ୍ଧ କରିବା, ଅନ୍ୟାନ୍ୟ ପରିବର୍ତ୍ତନ ଏବଂ ବାହ୍ୟ/ଦୁର୍ଘଟଣାଜନିତ କାରଣ।
- (h) ମାରୁତି ସୁକୁକି (ନନ୍-MSGA, ନନ୍-MSGP) ଦ୍ଵାରା ଅନୁମୋଦିତ ପାର୍ଟ୍ କିମ୍ବା ଉପକରଣ ବ୍ୟବହୃତ ହୋଇନଥିବା ଯେକୌଣସି ଗାଡ଼ି।
- (i) ଏହି ଚାଳକଙ୍କ ପାଇଁ ମାର୍ଗଦର୍ଶନ ପୁସ୍ତିକା ଓ ସର୍ଭିସ୍ ପୁସ୍ତିକାରେ ଦିଆଯାଇଥିବା ଗାଡ଼ି ଚଳାଇବା ନିର୍ଦ୍ଦେଶାନୁସାରେ ଚଳାଯାଇନଥିବା ଯେକୌଣସି ଗାଡ଼ି।
- (j) ଏହି ଚାଳକଙ୍କ ପାଇଁ ମାର୍ଗଦର୍ଶନ ପୁସ୍ତିକା ଓ ସର୍ଭିସ୍ ପୁସ୍ତିକାରେ ପରାମର୍ଶିତ ଅନୁସାରେ, ଝାରେଣୀ ଅବଧି ମଧ୍ୟରେ, ଯାଞ୍ଚ ସେବା ପ୍ରାପ୍ତ କରିନଥିବା ଯେକୌଣସି ଗାଡ଼ି।

- (k) ଏକ ସ୍ୱୀକୃତିପ୍ରାପ୍ତ ମାରୁତି ସୁଜୁକି ଖର୍ଚ୍ଚଣପ୍ ଛଡ଼ା ଅନ୍ୟ କାହା ଦ୍ୱାରା ଗାଡ଼ିରେ କିଛି ଲଗାଯାଇଥିବା, କଢ଼ାଯାଇଥିବା, ଆଢ଼ୁଷ୍ଟ ହୋଇଥିବା କିମ୍ବା ମରାମତି କରାଯାଇଥିବା ଯେକୌଣସି ଗାଡ଼ି।
- (l) ଯେଉଁଥିପାଇଁ ଗାଡ଼ିର ଡିଜାଇନ୍ କରାଯାଇଥିବ, ତାହା ବ୍ୟତୀତ ଅନ୍ୟ ଉଦ୍ଦେଶ୍ୟ ପାଇଁ ବ୍ୟବହୃତ ଯେକୌଣସି ଗାଡ଼ି।
- (m) ବାୟୁମଣ୍ଡଳୀୟ ଦ୍ରବ୍ୟ, ଔଷଧାତ୍ମକ ଦ୍ରବ୍ୟ, ଏସିଡ୍ ବର୍ଷ, କୁଆପଥର କିମ୍ବା କୁଆପଥର ଝଡ଼, ପବନ ଝଡ଼, ବିଜୁଳି, ପକ୍ଷୀ ମଳ, ମୂଷା/ଚୁରୁହା କାମୁଡ଼ା ଏବଂ ଏହିପରି ଜିନିଷ, ଯାହାର ପରିଣାମସ୍ୱରୂପ ଗାଡ଼ି ନଷ୍ଟ ହୋଇପାରେ, ତାହା କାରଣରୁ ଯେକୌଣସି ପ୍ରକାରର କ୍ଷୟ-କ୍ଷତି।
- (n) ଛୋଟ ଛୋଟ ତ୍ରୁଟି/ଶବ୍ଦ, ଯାହା ଗାଡ଼ିର କାର୍ଯ୍ୟକୁ ପ୍ରଭାବିତ କରେ ନାହିଁ, ଯେଉଁଥିରେ କୌଣସି ସୀମାବଦ୍ଧତା ବିନା ରହିଛି, ଶବ୍ଦ କମ୍ପନ ଓ ତରଳ ପଦାର୍ଥ ବୋହିବା।
- (o) କୌଣସି ପ୍ରାକୃତିକ ଚିରା-ଫଟା ଯେଉଁଥିରେ କୌଣସି ସୀମାବଦ୍ଧତା ବିନା ରହିଛି, ପୁରୁଣା ହୋଇଯିବା, ଚିରା-ଫଟା କିମ୍ବା କ୍ଷୟ, ଯେପରି ରଙ୍ଗହୀନତା, ରଙ୍ଗ ଉଡ଼ିଯିବା, ବିକୃତି କିମ୍ବା ଫିକା ପଡ଼ିଯିବ ଏବଂ ଫାଟିବ ରଙ୍ଗହୀନତା।
- (p) ଘରୋଇ ଏଲ୍.ପି.ଜି. ଗ୍ୟାସ୍ / ଏଲ୍.ପି.ଜି. ସିଲିଣ୍ଡର ଇଡ୍ଡୁଲେଶନ୍ ଓ ବ୍ୟବହାର।
- (q) ଭି-ବେଲ୍ଡ୍, ହୋସେସ୍ ଓ ଗ୍ୟାସ୍ ଲିକ୍ଟା।
- (r) ଯେକୌଣସି ଗାଡ଼ି, ଯାହା ପଛରେ ଏଲ୍.ପି.ଜି. / ସି.ଏନ୍.ଜି. କିନ୍ତୁ ଲାଗିଥିବ।
- (s) ପ୍ୟାବୁର୍କ୍, ବଡ଼ାଖର୍ଚ୍ଚ ତଥା ମୋଲ୍ଡିଙ୍ଗ୍ ଓ ଇଣ୍ଡେକ୍ସ୍ ଟ୍ରିପ୍ ସମେତ ରିପେଣ୍ଡିଙ୍ଗ୍
- (t) କ୍ଷୟ, ବଡ଼ା ପାର୍ଟ୍ସ୍ ଏବଂ/କିମ୍ବା ଉପକରଣଗୁଡ଼ିକର କ୍ଷୟ, କଳଙ୍କ ଲାଗିବା।
- (u) ଯେକୌଣସି ଗାଡ଼ି, ଯେଉଁଥିରେ ଅନାଧିକୃତ ଭାବେ ଓଡ଼ୋମିଟର୍ ଟୁର୍କୁ ବଦଳାଯାଇଥିବ କିମ୍ବା ଓଡ଼ୋମିଟର୍ ରିଡିଙ୍ଗ୍ ସହିତ ସଂଶୋଧନ/ହେଫର୍ସ୍ କରାଯାଇଥିବ/କିମ୍ବା ସଭିସ୍ ରେକର୍ଡ୍ ସହ ମେଳ ଖାଉନଥିବ।
- (v) ଅଣଦେଖା କରାଯିବା କାରଣରୁ ଗାଡ଼ିରେ କ୍ଷତି ହୋଇଛି ବୋଲି ଜାଣିବା ସତ୍ତ୍ୱେ ତ୍ରୁଟି ରହିଛି ବୋଲି ଏବଂ ଗାଡ଼ି ମାଲିକ / ବ୍ୟବହାରକାରୀଙ୍କ ଦ୍ୱାରା ଗାଡ଼ି ଅଣଦେଖା କରାଯିବ।
- (w) ଦୀର୍ଘ ଅବଧି ପର୍ଯ୍ୟନ୍ତ ଗାଡ଼ି ଯଦି ଅବଳାବସ୍ଥାରେ ରହିଥିବା କାରଣରୁ ବ୍ୟାବହାର/ଚାଲାଇ ସମେତ ଗାଡ଼ି ପ୍ରତି ଯେକୌଣସି କ୍ଷତି।
- (x) ଯେକୌଣସି ଯାନ ଯାହା ଉପରେ ରେଟ୍ରୋ-ଫିଟମେଣ୍ଟ୍ ଅଧିକୃତ ନୁହେଁ ଏବଂ / କିମ୍ବା ଭାରତର ଅଟୋମୋବାଇଲ୍ ଷ୍ଟାଣ୍ଡାର୍ଡ୍ ନିର୍ଦ୍ଧାରିତ ମାନାଙ୍କ ଅନୁଯାୟୀ କୌଣସି ଉପଯୁକ୍ତ କର୍ତ୍ତୃପକ୍ଷଙ୍କ ଦ୍ୱାରା ଅନୁମୋଦିତ ନୁହେଁ।

(y) ଯେକୌଣସି ଯାନ ଯାହା ଉପରେ ରେଟ୍ରୋ-ଫିଟମେଣ୍ଟ୍ ଏମିତି ରହିଛି ଯେ ଯାହା ପ୍ରତ୍ୟକ୍ଷ କିମ୍ବା ପରୋକ୍ଷ ଭାବରେ ଗାଡ଼ିର କୌଣସି କ୍ଷତି ଘଟାଇଥାଏ କିମ୍ବା ଯାନର କାର୍ଯ୍ୟକୁ ଯେକୌଣସି ପ୍ରକାରେ ପ୍ରଭାବିତ କରିଥାଏ |

(5) ଖାରେଣୀର ସୀମା:

ଏହି ଖାରେଣୀ ହେଉଛି, ମାରୁତି ସୁଜୁକି ଗାଡ଼ି ପାଇଁ ମାରୁତି ସୁଜୁକି ଦ୍ୱାରା ପ୍ରଦାନ କରାଯାଇଥିବା ସମଗ୍ର ଲିଖିତ ଖାରେଣୀ। କୌଣସି ଡିଲର୍ କିମ୍ବା ଡାକ୍ତର ଏଜେଣ୍ଟ କିମ୍ବା କର୍ମଚାରୀଙ୍କୁ ଏହି ଖାରେଣୀ ବର୍ଦ୍ଧିତ କିମ୍ବା ପ୍ରସାରିତ କରିବାକୁ ଅଧିକାର ଦିଆଯାଇନାହିଁ ତଥା କୌଣସି ଡିଲର୍ କିମ୍ବା ତାହାର କିମ୍ବା ଡାକ୍ତର ଏଜେଣ୍ଟ କିମ୍ବା କର୍ମଚାରୀଙ୍କର, ମାରୁତି ସୁଜୁକି ପକ୍ଷରୁ କୌଣସି ପ୍ରକାରର ମୌଖିକ ଖାରେଣୀ କିମ୍ବା ଉପସ୍ଥାପନା କିମ୍ବା ଆଶ୍ୱାସନା ଦେବାର ଅଧିକାର ନାହିଁ। ପୂର୍ବରୁ ବିକ୍ରି ହୋଇସାରିଥିବା ଯୁନିଟୋଗୁଡ଼ିକରେ ପରିବର୍ତ୍ତନ କରିବାର କୌଣସି କର୍ତ୍ତବ୍ୟ ବିନା ମାରୁତି ସୁଜୁକି, ଯେକୌଣସି ସମୟରେ ଯେକୌଣସି ମତେଲ୍ ଡିଜାଇନ୍ ପରିବର୍ତ୍ତନ କିମ୍ବା ଯେକୌଣସି ପ୍ରକାରର ବିକାଶ ଯୋଗ କରିବାର ଅଧିକାର ସଂରକ୍ଷିତ ରଖିଛି।

(6) ଖାରେଣୀ ସେବା:

ଖାରେଣୀ ସେବା ପ୍ରାପ୍ତ କରିବା ପାଇଁ, ଯେକୌଣସି ଅଧିକୃତ ବା ସ୍ୱୀକୃତିପ୍ରାପ୍ତ ମାରୁତି ସୁଜୁକି ଖର୍ଚ୍ଚଣପ୍ ନିକଟକୁ, ଗାଡ଼ି ମାଲିକଙ୍କ ନିଜସ୍ୱ ଖର୍ଚ୍ଚରେ ସମ୍ପୂର୍ଣ୍ଣ ଗାଡ଼ି ଉପସ୍ଥିତ କରିବାକୁ ହେବ। ସଭିସ୍ ପାଇଁ ଦେବା ସମୟରେ ଗାଡ଼ିରେ ଲାଗିଥିବା ଉପକରଣ କିମ୍ବା ଅନ୍ୟାନ୍ୟ ଜିନିଷ ପ୍ରତି ଗ୍ରାହକ ନିଜେ ଦାୟୀ ରହିବେ ଏବଂ କୌଣସି ପରିସ୍ଥିତିରେ କୌଣସି ପ୍ରକାରରେ କୌଣସି ପ୍ରକାରର ଦାବିକୁ ପ୍ରୋତ୍ସାହିତ କରାଯିବ ନାହିଁ।

(7) ମାଲିକଙ୍କର ଖାରେଣୀ ଦାୟିତ୍ୱ:

<i>ନୋଟିସ୍</i>
ମାଲିକ କ୍ଷତିଗ୍ରସ୍ତ ଅବସ୍ଥାରେ ଗାଡ଼ି ବ୍ୟବହାର କରିବେ ନାହିଁ ଏବଂ ନିକଟସ୍ଥ ମାରୁତି ସୁଜୁକି ପ୍ରାଧିକୃତ କର୍ମଶାଳାରେ ତୁରନ୍ତ ଏ ସମ୍ପର୍କରେ ରିପୋର୍ଟ କରିବେ। ଏହାଦ୍ୱାରା ଯାନର ଶୀଘ୍ର ଯାଞ୍ଚ ଏବଂ ମରାମତି ହେବ ଏବଂ ବ୍ୟକ୍ତିର କୌଣସି ସମ୍ଭାବ୍ୟ କ୍ଷତି କିମ୍ବା ଗାଡ଼ିର ଅଧିକ କ୍ଷୟକ୍ଷତିକୁ ରୋକାଯାଇପାରିବ।

ପ୍ରତ୍ୟେକ ମାଲିକଙ୍କର ନିମ୍ନଲିଖିତ ଦାୟିତ୍ୱ ରହିବା ଉଚିତ:

- ମାଲିକଙ୍କ ମାନ୍ୟତା (Owner's Manual) ରେ ବର୍ଣ୍ଣିତ ସମସ୍ତ ସର୍ଭିସ୍ ଯାଞ୍ଚ "ନିରୀକ୍ଷଣ ଏବଂ ରକ୍ଷଣାବେକ୍ଷଣ" ବିଭାଗରେ ବର୍ଣ୍ଣିତ ମାରୁତି ସୁଜୁକି ଅନୁମୋଦିତ ଖାର୍ଜସ୍ୱ ଦ୍ୱାରା ନିଜ ଖର୍ଚ୍ଚରେ ସମ୍ପାଦନ କରିଛନ୍ତି।
- ଯଦି ଆପଣ ଗାଡ଼ି ପୁନଃ ବିକ୍ରୟ କରନ୍ତି, ଦୟାକରି ନୂତନ ଉପଭୋକ୍ତା/ମାଲିକମାନଙ୍କୁ ଏହି ମାନ୍ୟତା (ଆପଣଙ୍କ ପଞ୍ଜିକୃତ ମୋବାଇଲ୍ ନମ୍ବର ସହିତ "ମାରୁତି ସୁଜୁକି ରିୱାର୍ଡସ୍" (Maruti Suzuki Rewards) ମୋବାଇଲ୍ ଆପ୍ଲିକେସନ୍ ରୁ) ଡାଉନଲୋଡ୍ କରିବାକୁ ମାର୍ଗଦର୍ଶନ କରନ୍ତୁ। ଏହାବ୍ୟତୀତ ମାନ୍ୟତାଲର ସଫ୍ଟ କପି ନୂତନ ଉପଭୋକ୍ତା/ମାଲିକଙ୍କୁ ପୁନଃବିକ୍ରୟ କିମ୍ବା ଅନ୍ୟତ୍ର ସ୍ଥାନାନ୍ତରିତ ହେବା ସମୟରେ ପ୍ରଦାନ କରିବା ଆବଶ୍ୟକ।

ଯଦି କୌଣସି କାରଣରୁ ମାଲିକଙ୍କ ମାନ୍ୟତା ହଜିଯାଏ, ତେବେ ମାଲିକ କିମ୍ବା ଉପଭୋକ୍ତା ଏହାର ଏକ ସଫ୍ଟ କପି ଡାଉନଲୋଡ୍ କରିପାରିବେ (ମୋବାଇଲ୍ ନମ୍ବର ସହିତ "ମାରୁତି ସୁଜୁକି ରିୱାର୍ଡସ୍" (Maruti Suzuki Rewards) ମୋବାଇଲ୍ ଆପ୍ଲିକେସନ୍ ରୁ) ଏବଂ ଏହାକୁ ଯେକୌଣସି ସମୟରେ ସହଜ ଆକସେସ୍ ପାଇଁ ସଞ୍ଚୟ କରିପାରିବେ।

(8) ପରିଣାମୀ କ୍ଷତିର ଯୋଷଣାନାମା:

ଗାଡ଼ିର ହାନି, ସମୟର ହାନି, ଅସୁବିଧା କିମ୍ବା ଅନ୍ୟ କୌଣସି ପ୍ରକାର ପରୋକ୍ଷ ବୁର୍ଦ୍ଧିଚଣାଜନିତ କିମ୍ବା ପରିଣାମଜନିତ କ୍ଷତି ପାଇଁ ମାରୁତି ସୁଜୁକି ଦାୟୀ ନୁହେଁ, ଯାହାର ପରିଣାମସ୍ୱରୂପ ଏହି ଖାରେଣୀ ଦ୍ୱାରା କୌଣସି ପ୍ରକାରର ଛୁଟି କଭର୍ କରାଯାଉଥିବା କାରଣରୁ ମାଲିକଙ୍କୁ ଗାଡ଼ି ଉପଲକ୍ଷ ନହୁଏ।

(9) ମାଲିକ ପରିବର୍ତ୍ତନ

ଯଦିବି ଗାଡ଼ିର ମାଲିକାନା ପରିବର୍ତ୍ତନ ହୁଏ, ନୂଆ ମାଲିକଙ୍କ ପାଇଁ ଖାରେଣୀ ଅବଧି ପ୍ରଭାବଶାଳୀ ରହିବ।

ଏହି ଖାରେଣି କେବଳ ଭାରତରେ ପ୍ରଯୁଜ୍ୟ ଏବଂ ଅନ୍ୟ କୌଣସି ଦେଶକୁ ସ୍ଥାନାନ୍ତରଯୋଗ୍ୟ ନୁହେଁ।

ସୂଚୀପତ୍ର

ପୁସ୍ତକ ରେକମେଣ୍ଡେସନ୍	1
ଦ୍ରାଘତା ପୂର୍ବରୁ	2
ଆପଣଙ୍କ ଗାଡ଼ି ଚଳାଇବା	3
ଦ୍ରାଘତା ଚିହ୍ନ	4
ଅନ୍ୟାନ୍ୟ କଣ୍ଟ୍ରୋଲ୍ ଏବଂ ଯତ୍ନପାତି	5
ଗାଡ଼ି ଲୋଡ଼ିଂ ଏବଂ ଟୋଇଙ୍ଗ୍	6
ଇନସ୍ପେକସନ୍ ଏବଂ ମେଣ୍ଟେନାନ୍ସ	7
ଜରୁରୀକାଳୀନ ସେବା	8
ଆପିଅରାନ୍ସ କେୟାର୍	9
ସାଧାରଣ ସୁଚନା	10
କ୍ଲେୟିଫିକେସନ୍ସ	11
ବଡ଼ି ଫ୍ୟାକ୍ଟିକେସନ୍ ପାଇଁ ନିର୍ଦ୍ଦେଶନାମା (ଟେସି ଭାରିଆଣ୍ଟ୍)	12

ପୁସ୍ତକ ରେକମେଣ୍ଡେସନ୍

ପୁସ୍ତକ ରେକମେଣ୍ଡେସନ୍ 1-1

ଫୁଏଲ୍ ରେକମେଣ୍ଡେସନ୍ (Fuel Recommendation)

(ପେଟ୍ରୋଲ (Petrol) ଏବଂ ସି.ଏନ.ଜି. ଇଞ୍ଜିନ୍ ମଡେଲ (CNG Engine Model) ପାଇଁ)

ପେଟ୍ରୋଲ୍ ଇଞ୍ଜିନ୍ ମଡେଲ୍ ପାଇଁ

କାଟାଲାଇଟିକ୍ କନଭର୍ଟର (catalytic converter) କୁ କ୍ଷତି ପହଞ୍ଚିବାରୁ ବଞ୍ଚାଇବା ପାଇଁ, ଆପଣଙ୍କୁ 91 କିମ୍ବା ତଦୁର୍ଦ୍ଧ ଅକ୍ଟେନ୍ ନମ୍ବର (RON) ବିଶିଷ୍ଟ ଲେଡ୍ ବିହୀନ ପେଟ୍ରୋଲ୍ ବ୍ୟବହାର କରିବାକୁ ପଡ଼ିବ।

ଗ୍ୟାସୋଲିନ୍ (Gasoline) / ଇଥାନଲ୍ (Ethanol) ବ୍ଲେଣ୍ଡ

ଲିଡ୍‌ବିହୀନ ଗ୍ୟାସୋଲିନ୍ ଓ ଇଥାନଲର ବ୍ଲେଣ୍ଡ, ଯାହା ଗ୍ୟାସୋଲିନ୍ ଭାବେ ଜଣାଶୁଣା। ଏହା ବ୍ୟବସାୟିକ ଭିତ୍ତିରେ ଦେଶର ଉପଲବ୍ଧ ଏବଂ ସ୍ଥାନ ଅନୁସାରେ ଭିନ୍ନ ଭିନ୍ନ ହୋଇଥାଏ। E20 ପର୍ଯ୍ୟନ୍ତ ବ୍ଲେଣ୍ଡ ହୋଇଥିବା ଗ୍ୟାସୋଲିନ୍ ଇଥାନଲ୍ ଏହି ଭେଜିକିଲ୍ ପାଇଁ ଇନ୍ଧନ ଭାବେ ବ୍ୟବହୃତ ହୋଇପାରିବ।

MTBE ଧାରଣ କରିଥିବା ଗ୍ୟାସୋଲିନ୍ (Gasoline)

ଯଦି MTBE ଉତ୍ପାଦ 15% ରୁ ଅଧିକ ନ ହୋଇଥାଏ ତେବେ ଆପଣଙ୍କ ଗାଡ଼ିରେ MTEB ଧାରଣ କରିଥିବା ଲେଡ୍ ବିହୀନ ଗ୍ୟାସୋଲିନ୍ (ମିଥାଇଲ୍ ଟର୍ଟିଆରି ବୁଟାଇଲ୍ ଇଥର୍ (methyl tertiary butyl ether)) ବ୍ୟବହୃତ ହୋଇପାରେ। ଏହି ଅନୁଜାନପୁତ୍ର ଫୁଏଲ୍ ରେ ଆଲକୋହଲ୍ ନାହିଁ।

⚠ ସାବଧାନ
ନକଲି, ନିମ୍ନମାନ, ଅପମିଶ୍ରିତ ଫୁଏଲ୍ ର ବ୍ୟବହାର କେବଳ ଇଞ୍ଜିନ୍ ସିଲ୍ ପର୍ଯ୍ୟନ୍ତ ସୀମିତ ନ ହୋଇ ଇଞ୍ଜିନ୍ ଏବଂ ଇଞ୍ଜିନ ସହାୟକକାରୀକ କ୍ଷତି ଘଟାଇପାରେ, ଇଞ୍ଜିନର କାର୍ଯ୍ୟକଳାପକୁ ପ୍ରଭାବିତ କରିଥାଏ ଏବଂ ଇଞ୍ଜିନ କାର୍ଯ୍ୟଦକ୍ଷତାକୁ ହ୍ରାସ କରିଥାଏ।

ବିଜ୍ଞପ୍ତି
<ul style="list-style-type: none"> ଗରମ ପାଗରେ ଫୁଏଲ୍ ବିଷ୍ଟାର ପାଇଁ ଫୁଏଲ୍ ଟ୍ୟାଙ୍କରରେ ଏକ ଏୟାର୍ ସ୍ପେସ୍ (air space) ଅଛି। ଫିଲର ନୋଜଲ୍ ଆପେ ଆପେ ବନ୍ଦ ହୋଇଯିବା କିମ୍ବା ଗୋଟିଏ ପ୍ରାରମ୍ଭିକ ବ୍ଲୋବ୍‌ବ୍ୟାକ୍ (blowback) ହେବା ପରେ ଯଦି ଆପଣ ଫୁଏଲ୍ ମିଶାନ୍ତି, ଏୟାର୍ ଚାମ୍ବର ପୂର୍ଣ୍ଣ ହୋଇଯିବ। ଏଭଳି ଭାବରେ ସମ୍ପୂର୍ଣ୍ଣ ଫୁଏଲ୍ ହେଲେ ଉତ୍ତାପର ସଂସ୍ପର୍ଶରେ ଆସିବା ଦ୍ୱାରା ଫୁଏଲ୍ ବିଷ୍ଟାର ହେତୁ ଲିକ୍ ହେବ। ଏହିପରି ଫୁଏଲ୍ ଲିକେଜକୁ ରୋକିବା ପାଇଁ, ଫିଲର ନୋଜଲ୍ (filler nozzle) ଆପେ ଆପେ ବନ୍ଦ ହେବା ପରେ, କିମ୍ବା ଯଦି ଗୋଟିଏ ବିକଳ୍ପ ନନ୍-ଅଟୋମାଟିକ୍ ସିଷ୍ଟମ୍ (non-automatic system) ବ୍ୟବହାର କରି ଯେତେବେଳେ ପ୍ରାରମ୍ଭିକ ଭେଣ୍ଟ ବ୍ଲୋବ୍‌ବ୍ୟାକ୍ (blowback) ଘଟିବା ପରେ ଭରିବା ବନ୍ଦ କରନ୍ତୁ। ଆଲକୋହଲ୍ ଧାରଣ କରୁଥିବା ଫୁଏଲ୍ ରିଫୁଏଲିଂ (refueling) କରିବା ସମୟରେ ଫୁଏଲ୍ ନ ଭାଲିବା ପ୍ରତି ସାବଧାନ ରୁହନ୍ତୁ। ଯଦି ଗାଡ଼ିର ବଡ଼ି ଉପରେ ଫୁଏଲ୍ ଭାଲିଯାଏ, ତୁରନ୍ତ ଏହାକୁ ପୋଛି ଦିଅନ୍ତୁ। ଆଲକୋହଲ୍ ଥିବା ଫୁଏଲ୍ ରଙ୍ଗକୁ ନଷ୍ଟ କରିପାରେ, ଯାହା ନୂତନ ଗାଡ଼ି ସୀମିତ ୱାରେଣ୍ଟି ଅଧୀନରେ ଅନ୍ତର୍ଭୁକ୍ତ ନୁହେଁ।

ସି.ଏନ.ଜି. ଇଞ୍ଜିନ୍ ମଡେଲ୍ (CNG Engine Model) ପାଇଁ

ସି.ଏନ.ଜି. (CNG)

CNG (ସଂପାଦିତ ପ୍ରାକୃତିକ ଗ୍ୟାସ୍) ମୁଖ୍ୟତଃ ମିଥେନ ଦ୍ୱାରା ଗଠିତ। ସି.ଏନ.ଜି. (CNG) କୁ ସ୍ୱଚ୍ଛ ଜ୍ୱଳନ ପୁଏଲ୍ ଭାବରେ ବିବେଚନା କରାଯାଏ। **CNG**ର କମ୍ ଘନତା ଯୋଗୁଁ, ଗାଡ଼ିଟି ଅନ୍-ବୋର୍ଡ଼ ଷ୍ଟୋରେଜ୍ (**on-board storage**) କ୍ଷମତା ବଢ଼ାଇବା ପାଇଁ ଏହାକୁ ପ୍ରାୟ **200** ବାଲ୍ ର ତାପରେ ସଙ୍କୋଚନ କରାଯାଏ।

 ସାବଧାନ
<p>CNG ଲିକେଜ୍ କିମ୍ବା ଶବ୍ଦ ବାହାରିବା କିମ୍ବା CNG ପାଇପ୍ କୁ କୌଣସି ବାହ୍ୟ କ୍ଷତି ହେଲେ, କିମ୍ବା ଦୁର୍ଘଟଣା ସମୟରେ ଭୟଭୀତ ହୁଅନ୍ତୁ ନାହିଁ।</p> <ul style="list-style-type: none"> • ଗାଡ଼ି ବନ୍ଦ କରନ୍ତୁ ଏବଂ ଇଞ୍ଜିନ୍ ବନ୍ଦ କରନ୍ତୁ, ଓଷ୍ଟୋ (window) ଗୁଡ଼ିକୁ ବନ୍ଦ କରନ୍ତୁ ଏବଂ ସମସ୍ତ ଡୋର୍ (door) ଗୁଡ଼ିକୁ ଖୋଲି ଦିଅନ୍ତୁ। • ମାନୁଆଲ୍ ସର୍ ଅଫ୍ ଭାଲ୍ଭ୍ (manual shut off valve) ନିଶ୍ଚିତ ବନ୍ଦ କରନ୍ତୁ। • ପରବର୍ତ୍ତୀ ସହାୟତା ପାଇଁ ତୁରନ୍ତ ଅନୁମୋଦିତ (authorised) ମାରୁତି ସୁଜୁକି କମର୍ସିଆଲ୍ ୱାର୍କସପ୍ (MARUTI SUZUKI COMMERCIAL workshop) ସହିତ ଯୋଗାଯୋଗ କରନ୍ତୁ।

ଭ୍ରାଜଭିଂ ପୂର୍ବରୁ

କିଗୁଡ଼ିକ	2-1
ଡୋର ଲକ୍ଷ	2-2
ଟେଲ୍ ଟେର	2-3
ଓଷୋର	2-4
ମିରର	2-5
ସିର ଗୁଡ଼ିକ	2-6
ସିଟ ବେଲ୍	2-6
ଯନ୍ତ୍ର କୁଣ୍ଡର	2-14
ସିଡୋମିଟର	2-15
ପୁଏଲ୍ ଟେର	2-15
ଇନଫର୍ମେସନ୍ ଡିସପେ	2-16
ଓର୍ଷିଙ୍ଗ୍ ଏବଂ ଇଣ୍ଡିକେଟର ଲାଇଟ୍	2-20
ଲାଇଟ୍ କଣ୍ଟ୍ରୋଲ୍ ଲିଭର	2-27
ହେଡଲାଇଟ୍ ଲେଭେଲିଂ ସୁଇଚ୍	2-28
ସିଗନାଲ୍ କଣ୍ଟ୍ରୋଲ୍ ଲିଭର ଟର୍ନ୍ କରନ୍ତୁ	2-28
ହାଇଡ୍ରୋ ଓର୍ଷିଙ୍ଗ୍ ସୁଇଚ୍	2-29
ଓଷୋର ଓଷୋର ଏବଂ ଓଷୋର ଲିଭର	2-29
ହର୍ଷି	2-31
ସି.ଏନ.ଜି. ସିଲିଣ୍ଡର ଓର୍ଷିଙ୍ଗ୍ ଲେଭଲ୍ (ଯଦି ଥାଏ)	2-31
ସି.ଏନ.ଜି. ଓର୍ଷିଙ୍ଗ୍ ଲେଭଲ୍ (ଯଦି ଥାଏ)	2-31
ସି.ଏନ.ଜି. ମାନ୍ୟତା ସର୍-ଅଫ୍ ଭାଇଭ୍ (ଯଦି ଥାଏ)	2-32

କିଗୁଡ଼ିକ

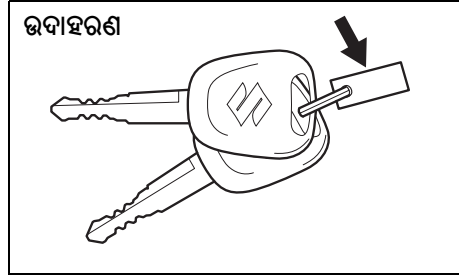

51KM024

ତୁମର ଗାଡ଼ି ଏକ ଯୋଡ଼ା ଚାବି ସହିତ ଆସେ। ଚାବି (ଗୁଡ଼ିକ) ମତେଲ ଭାରିଆଣ୍ଟ୍ ଉପରେ ନିର୍ଭର କରି ଟ୍ରାନ୍ସମିଟର ସହିତ ଯୋଡ଼ି ହୋଇପାରେ କିମ୍ବା ନ ହୋଇପାରେ। ଅତିରିକ୍ତ ଚାବିକୁ ଏକ ସୁରକ୍ଷିତ ସ୍ଥାନରେ ରଖନ୍ତୁ। ଗୋଟିଏ ଚାବି ଗାଡ଼ିରେ ଥିବା ସମସ୍ତ ଲକ୍ ଖୋଲିପାରେ।

କି ଆଇଡେଣ୍ଟିଫିକେସନ୍ ନମ୍ବର ଚାବି ସହିତ ପ୍ରଦାନ କରାଯାଇଥିବା ଏକ ମେଟାଲ୍ ଟ୍ୟାଗ୍ କିମ୍ବା ଚାବି ଉପରେ ଝାମ୍ପି ହୋଇଛି। ଟ୍ୟାଗ୍ (ଯଦି ଯୋଡ଼ା ହୋଇଛି) କୁ ଏକ ସୁରକ୍ଷିତ ସ୍ଥାନରେ ରଖନ୍ତୁ। ଯଦି ଆପଣ ଆପଣଙ୍କର ଚାବି ହଜାଇ ଦିଅନ୍ତି, ନୂଆ ଚାବି ତିଆରି କରିବା ପାଇଁ ଆପଣଙ୍କୁ ଏହି ନମ୍ବର ଦିରକାର। ଆପଣଙ୍କର ଭବିଷ୍ୟତ ସମ୍ପୂର୍ଣ୍ଣ ପାଇଁ ନିମ୍ନରେ ନମ୍ବର ଲେଖନ୍ତୁ।

କି ନମ୍ବର:

ଇମମୋବିଲାଇଜର ସିଷ୍ଟମ୍ (Immobilizer system)

ଇଞ୍ଜିନ ଷ୍ଟାର୍ଟ ସିଷ୍ଟମ୍ (engine starting system)କୁ ଇଲେକ୍ଟ୍ରୋନିକାଲି ବନ୍ଦ କରି ଚୋରିକୁ ରୋକିବାରେ ସହାୟତା କରିବା ପାଇଁ ଏହି ସିଷ୍ଟମ୍ ଡିଜାଇନ୍ କରାଯାଇଛି।

ଇଞ୍ଜିନ କେବଳ ଆପଣଙ୍କ ଗାଡ଼ିର ଅସଲି ଇମମୋବିଲାଇଜର ଇନ୍ସିସନ୍ (immobilizer ignition) କି (ignition key) ସହିତ ଷ୍ଟାର୍ଟ ହୋଇପାରିବ, ଯେଉଁଥିରେ ଏକ ଇଲେକ୍ଟ୍ରୋନିକ୍ ଆଇଡେଣ୍ଟିଫିକେସନ୍ କୋଡ୍ ଅଛି। ଯେତେବେଳେ ଇନ୍ସିସନ୍ ସୁଇଚ୍ (ignition switch) “ଅନ୍” ସ୍ଥିତିକୁ ଚର୍ଚ୍ଚି ହୋଇଯାଏ, ଚାବି ଗାଡ଼ି ସହିତ ଆଇଡେଣ୍ଟିଫିକେସନ୍ କୋଡ୍ (identification code) ର ଯୋଗାଯୋଗ କରେ। ଯଦି ଆପଣ ଅତିରିକ୍ତ ଚାବି ତିଆରି କରିବା ଆବଶ୍ୟକ କରନ୍ତି, ଏକ ମାରୁତି ସୁଜୁକି ଅଥରାଇଜଡ୍ ୱାର୍କସ୍‌ହପ୍ (Maruti Suzuki authorised workshop) ଦେଖନ୍ତୁ। ଅତିରିକ୍ତ ଚାବି ପାଇଁ ଗାଡ଼ିଟି ସଠିକ୍ ଆଇଡେଣ୍ଟିଫିକେସନ୍ କୋଡ୍ (identification code) ସହିତ ପ୍ରୋଗ୍ରାମ୍ ହେବା ଉଚିତ୍। ସାଧାରଣ ତାଲା କାରିଗର ଦ୍ଵାରା ପ୍ରସ୍ତୁତ ଚାବି କାମ କରିବ ନାହିଁ।



65D239

ଇନ୍ସିସନ୍ ସୁଇଚ୍ (ignition switch) “ଅନ୍” ସ୍ଥିତିରେ ଥିବା ବେଳେ ଯଦି ଇମମୋବିଲାଇଜର ସିଷ୍ଟମ୍ (immobilizer system) ୱାର୍ଣିଙ୍ଗ୍ ଲାଇଟ୍ (warning light) ଧସ୍ ଧସ୍ କରେ, ଇଞ୍ଜିନ ଷ୍ଟାର୍ଟ ହେବ ନାହିଁ।

ଯଦି ଏହି ଲାଇଟ୍ ଧସ୍ ଧସ୍ ହୁଏ, ଇନ୍ସିସନ୍ ସୁଇଚ୍ (ignition switch) କୁ “LOCK” ସ୍ଥିତିକୁ ଚର୍ଚ୍ଚି କର, ଏବଂ ତାପରେ ଏହାକୁ “ON” ସ୍ଥିତିକୁ ଫେରାଇଦିଅ। ଇନ୍ସିସନ୍ ସୁଇଚ୍ (ignition switch) “ON” ସ୍ଥିତିକୁ ଫେରିବା ପରେ ଯଦି ଲାଇଟ୍ ତଥାପି ଧସ୍ ଧସ୍ କରେ, ତେବେ ଆପଣଙ୍କର ଚାବି କିମ୍ବା ଇମମୋବିଲାଇଜର ସିଷ୍ଟମ୍ (immobilizer system)ରେ କିଛି ତ୍ରୁଟି ରହିଥାଏ ପାରେ। ଏକ ମାରୁତି ସୁଜୁକି ଅଥରାଇଜଡ୍ ୱାର୍କସ୍‌ହପ୍ (Maruti Suzuki authorised workshop) କୁ ସିଷ୍ଟମ୍ ଯାଞ୍ଚ କରିବା ପାଇଁ କୁହନ୍ତୁ।

ଧ୍ୟାନ ଦିଅନ୍ତୁ :

- ଯଦି ଆପଣ ଆପଣଙ୍କର ଇମମୋବିଲାଇଜର ଇନ୍ସିସ୍ତନ୍ (immobilizer ignition) ଚାକି ହଟେଇଦିଅନ୍ତି, ତେବେ ହଜି ଯାଇଥିବା ଚାକିକୁ ନିଶ୍ଚିତ କରିବା ଏବଂ ଗୋଟିଏ ନୂଆ ଚାକି ତିଆରି କରିବା ପାଇଁ ଯଥାଶୀଘ୍ର ଏକ ମାରୁଟି ସୁଜୁକି ଅଥରାଇଜଡ୍ ୱାର୍କସାପ୍ (Maruti Suzuki authorised workshop) କୁ ପଚାରନ୍ତୁ।
- ଯଦି ଇମମୋବିଲାଇଜର ଚାକି ସହିତ ଆପଣର ଅନ୍ୟ ଗାଡ଼ି ଅଛି, ତେବେ ଆପଣଙ୍କର **MARUTI SUZUKI** ଗାଡ଼ି ବ୍ୟବହାର କରିବାବେଳେ ସେହି ଚାକିଗୁଡ଼ିକୁ ଇନ୍ସିସ୍ତନ୍ ସୁଇଚ୍ (ignition switch) ଠାରୁ ଦୂରରେ ରଖନ୍ତୁ। ଅନ୍ୟଥା, ଇଞ୍ଜିନ୍ ଷ୍ଟାର୍ଟ ନ ହୋଇପାରେ କାରଣ ସେମାନେ ଆପଣଙ୍କର **MARUTI SUZUKI** ଗାଡ଼ିର ଇମମୋବିଲାଇଜର ସିଷ୍ଟମ (immobilizer system) ରେ ବାଧା ସୃଷ୍ଟି କରିପାରନ୍ତି।
- ଯଦି ଆପଣ ଇମମୋବିଲାଇଜର କି ରେ କୌଣସି ଧାତବ ବସ୍ତୁକୁ ସଂଯୋଗ କରନ୍ତି, ଏହା ଇଞ୍ଜିନ୍ କୁ ଷ୍ଟାର୍ଟ କରିନପାରେ।
- ଏହି ଇମମୋବିଲାଇଜର ସିଷ୍ଟମ (immobilizer system) ମେନ୍ଟେନାନ୍ସ ଫ୍ରୀ (maintenance-free) ଅଟେ।

ବିଜ୍ଞପ୍ତି
<p>ଇମମୋବିଲାଇଜର କି ହେଉଛି ସମ୍ବନ୍ଧନଶୀଳ ଇଲେକ୍ଟ୍ରୋନିକ୍ ଉପକରଣ। ଏହାର କ୍ଷତି ନହେବା ପାଇଁ:</p> <ul style="list-style-type: none"> • ଏହାକୁ ଧକ୍କା, ଆକ୍ରମଣ କିମ୍ବା ଉଚ୍ଚ ତାପମାତ୍ରା ଯେପରିକି ପ୍ରତ୍ୟକ୍ଷ ସୂର୍ଯ୍ୟକିରଣରେ ତ୍ୟାଗବୋର୍ଡ୍ (dashboard) ରେ ପ୍ରକାଶ କରନ୍ତୁ ନାହିଁ। • ଏହାକୁ ତୁମ୍ବାକାନ୍ଦ ବସ୍ତୁଠାରୁ ଦୂରରେ ରଖନ୍ତୁ।

ଡୋର୍ ଲକ୍ (Door Locks)

ସାଇଡ୍ ଡୋର୍ ଲକ୍ (Side Door Lock)
ଡ୍ରାଇଭର ଡୋର୍ (Door)

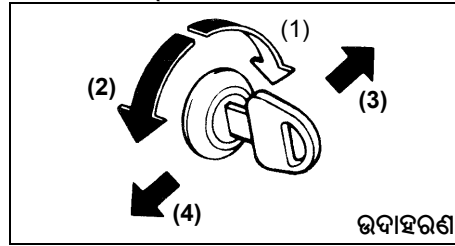

- (1) ଲକ୍
- (2) ଅନଲକ୍
- (3) ଆଗ
- (4) ପଛ

76MH0A001

ଗାଡ଼ି ବାହାର ପଟୁ ଡ୍ରାଇଭରର ଡୋର୍ ଲକ୍ କରିବାକୁ:

- ଚାକି ଭର୍ତ୍ତି କରନ୍ତୁ ଏବଂ ଚାକିର ଉପରି ଭାଗକୁ ଗାଡ଼ିର ଆଗ ଆଡକୁ ବୁଲାଇନ୍ତୁ, କିମ୍ବା
- ଲକ୍ ନୋବ କୁ ତଳକୁ ଠେଲିଦିଅନ୍ତୁ, ତାପରେ ଆପଣ ଡୋର୍ ବନ୍ଦ କଲାବେଳେ ଡୋର୍ ହ୍ୟାଣ୍ଡେଲକୁ ଭିଡ଼ନ୍ତୁ ଏବଂ ଧରି ରଖନ୍ତୁ।

ଗାଡ଼ି ବାହାର ପଟୁ ଡ୍ରାଇଭରର ଡୋର୍ ଅନଲକ୍ କରିବା ପାଇଁ, ଚାକି ଭର୍ତ୍ତି କରନ୍ତୁ ଏବଂ ଚାକିର ଉପରି ଭାଗକୁ ଗାଡ଼ିର ପଛ ଆଡକୁ ବୁଲାଇନ୍ତୁ।

ଗାଡ଼ି ବାହାରେ ଜଣେ ପ୍ୟାସେଞ୍ଜରର ଡୋର୍ (passenger door) ଲକ୍ କରିବା ପାଇଁ, ଲକ୍ ନୋବ (lock knob)କୁ ତଳକୁ ଠେଲିଦିଅ, ତା' ପରେ ଆପଣ ଡୋର୍ ବନ୍ଦ କଲାବେଳେ ଡୋର୍ ହ୍ୟାଣ୍ଡେଲକୁ ଭିଡ଼ନ୍ତୁ ଏବଂ ଧରି ରଖନ୍ତୁ।

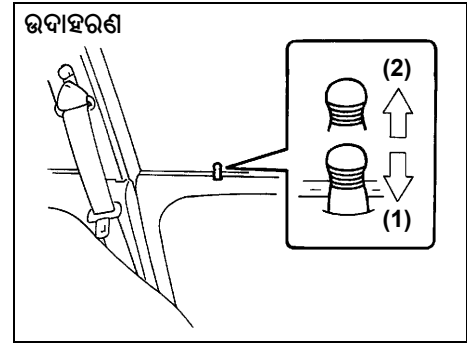

- (1) ଲକ୍
- (2) ଅନଲକ୍

54G005

ଟେଲ ଗେଟ୍ (Tailgate)

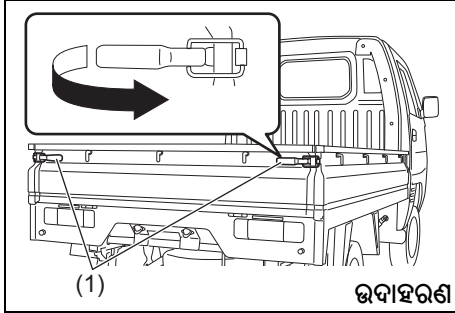

ଉଦାହରଣ

77PH025

ଲକ୍ ଥ୍ୟାଣ୍ଡେଲଗୁଡ଼ିକ (1) ଟାଣି ଟେଲଗେଟ୍ (Tailgate) ଖୋଲାଯାଇପାରିବ। ବନ୍ଦ କରିବା ସମୟରେ, ସେମାନଙ୍କୁ ଦୃଢ଼ ଭାବରେ ଲକ୍ କରନ୍ତୁ।

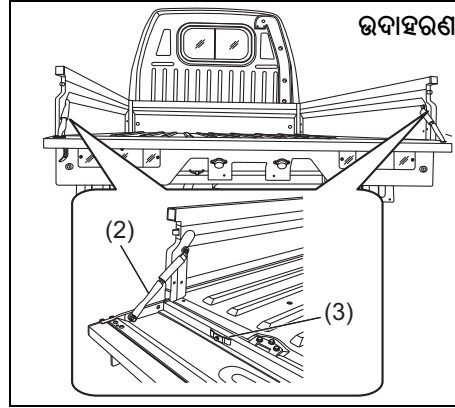

ଉଦାହରଣ

77PM201

ଟେଲଗେଟ୍ (Tailgate) ଟେନ୍ (2) ସାହାଯ୍ୟରେ ଟେଲଗେଟ୍ (Tailgate) ମଧ୍ୟବର୍ତ୍ତୀ ଅବସ୍ଥାରେ ଲକ୍ ହୋଇପାରେ।

ବିଜ୍ଞପ୍ତି

ବ୍ୟବହାର ନ ହେବା ବେଳେ ଟେଲଗେଟ୍ (Tailgate) ଟେନ୍ (2) କୁ ପିନ୍ (3) ଦ୍ଵାରା ଲକ୍ କରନ୍ତୁ।

⚠ ଚେତାବନୀ

- ଖୋଲା / ଅଧା ଖୋଲା ଅବସ୍ଥାରେ ଟେଲଗେଟ୍ (Tailgate) ଥାଇ ଗାଡ଼ି ଚଳାଇବା ଦ୍ଵାରା ଟେଲଗେଟ୍ (Tailgate) ଘୁରିବ ଏବଂ ଅନ୍ୟମାନଙ୍କୁ ଧକ୍କା ଦେବା ସହ ଆଘାତ କିମ୍ବା ମୃତ୍ୟୁ ମଧ୍ୟ ଘଟାଇବ।
- ଖୋଲା / ଅଧା ଖୋଲା ଅବସ୍ଥାରେ ଥିବା ଟେଲଗେଟ୍ (Tailgate) ଅନ୍ୟ ଭ୍ରାତ୍ଵରମାନଙ୍କୁ ଟେଲଲାଇଟ୍ (taillight) ଦେଖିବାରେ ବାଧା ଦେଇ ଦୁର୍ଘଟଣା ଘଟାଇବ। ନିଶ୍ଚିତ କରନ୍ତୁ ଯେ ଗାଡ଼ି ଚଳାଇବା ପୂର୍ବରୁ ଟେଲଗେଟ୍ (Tailgate) ବନ୍ଦ ଅଛି ଏବଂ ଲକ୍ ପଡ଼ିଛି।
- ଦୁର୍ଘଟଣା ସମୟରେ କାର୍ଗୋ (cargo) କୁ ଗାଡ଼ିରୁ ବାହାରକୁ ଆସିବାରୁ ରୋକିବା ପାଇଁ ଟେଲଗେଟ୍ (Tailgate) କୁ ସର୍ବଦା ବନ୍ଦ ଏବଂ ଦୃଢ଼ ଭାବରେ ନିଶ୍ଚିତ ଲକ୍ କରନ୍ତୁ।
- ଅଧା ଖୋଲା ଅବସ୍ଥାରେ ଲକ୍ ଥିବା ସମୟରେ ଟେଲଗେଟ୍ (Tailgate) ଉପରେ ଠିଆ ହୁଅନ୍ତୁ ନାହିଁ, ଭାର ରଖନ୍ତୁ କିମ୍ବା କାର୍ଗୋ (cargo) ରଖନ୍ତୁ ନାହିଁ।

(ଜାରି)

⚠ ଚେତାବନୀ

(ଜାରି)

- ଯଦି ଟେଲଗେଟ୍ (Tailgate) ସମ୍ପୂର୍ଣ୍ଣ ଖୋଲା ଅବସ୍ଥାରେ ଅଛି, ଗାଡ଼ିର ପଛ ଲାଇଟ୍ ଗୁଡ଼ିକ ଯେପରିକି ପୋଜିସନ୍ ଲ୍ୟାମ୍ପ (position lamp), ଟର୍ନ ସିଗନାଲ୍ (turn signals) ଇଣ୍ଡିକେଟର (indicator) (turn signal indicator) ଏବଂ ଷ୍ଟପ୍ ଲ୍ୟାମ୍ପ (stop lamp) ଲୁଚି ଯାଇଥାଏ, ଏବଂ ଦୃଶ୍ୟମାନ ହୁଏ ନାହିଁ।

⚠ ଚେତାବନୀ

- ଟେଲଗେଟ୍ (Tailgate) (1) ସମ୍ପୂର୍ଣ୍ଣ ଖୋଲା ଅବସ୍ଥାରେ ଥିବାବେଳେ ଯଦି ଲୋଡ଼ିଂ ଏବଂ ଅନଲୋଡ଼ିଂ କରାଯାଏ, ତେବେ ଗାଡ଼ିର ଉପସ୍ଥିତି ବିଷୟରେ ଅନ୍ୟ ଉପଭୋକ୍ତାମାନଙ୍କୁ ସଚେତନ କରିବା ପାଇଁ ଏକ ଦୃଶ୍ୟମାନ ଚେତାବନୀ ଡ୍ରିଲ୍ (2) ନିଶ୍ଚିତ ଭାବରେ ରାଷ୍ଟ୍ରରେ ରଖାଯିବା ଆବଶ୍ୟକ।

ପଛ ଓଷ୍ଟୋ

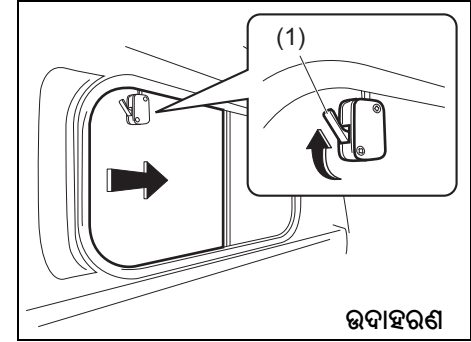

ଉଦାହରଣ

77PH073

ଓଷ୍ଟୋ (window) ଖୋଲିବାକୁ, ଲକ୍ (1) କୁ ଦବାକୁ ଏବଂ ଓଷ୍ଟୋ (window) କୁ ସ୍ଥାପନ କର।

ଉଦାହରଣ

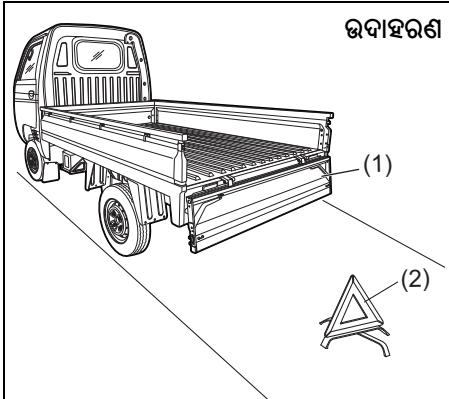

77PM202

ଓଷ୍ଟୋଲ୍ (Windows)

ମାନୁଆଲ୍ ଓଷ୍ଟୋ କଣ୍ଟ୍ରୋଲ୍ (Manual Window Control)

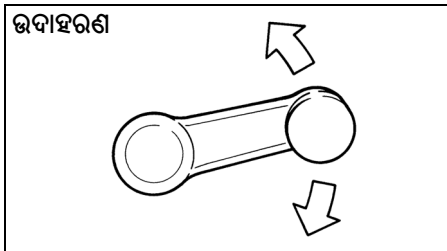

ଉଦାହରଣ

60G010

ଡୋର୍ ପ୍ୟାନେଲ୍ (door panel)ରେ ଅବସ୍ଥିତ ହ୍ୟାଣ୍ଡେଲକୁ ଚାଲାଇ ଡୋର୍ (door) ଏବଂ ଓଷ୍ଟୋ (window) ଗୁଡ଼ିକୁ ଉଠାକୁ କିମ୍ବା ତଳକୁ କରନ୍ତୁ।

ମିରର

⚠ ଚେତାବନୀ

ନିମ୍ନଲିଖିତ ପଏଣ୍ଟ୍ ଗୁଡ଼ିକୁ ମାନିବାରେ ବିଫଳ ହେଲେ ଗାଡ଼ି ନିୟନ୍ତ୍ରଣ ହରାଇପାରେ ଏବଂ ଦୁର୍ଘଟଣା ଘଟାଇପାରେ, ଯାହା ମୃତ୍ୟୁ କିମ୍ବା ଗୁରୁତର ଆହତ ଘଟାଇପାରେ। ଗାଡ଼ି ଚଳାଇବା ସମୟରେ ସର୍ବଦା ନିମ୍ନ ପଏଣ୍ଟ୍ ଗୁଡ଼ିକ ଅନୁସରଣ କରନ୍ତୁ।

- ଗାଡ଼ି ଚଳାଇବା ସମୟରେ ମିରରକୁ ସଜାଡ଼କୁ ନାହିଁ।
- ଗାଡ଼ି ଚଳାଇବା ପୂର୍ବରୁ ସର୍ବଦା ବାହାର ରିଅରଭ୍ୟୁ ମିରର (Rearview Mirror)କୁ ଖୋଲିକି ଏବଂ ସଠିକ୍ ଭାବରେ ଆଡଜଷ୍ଟ କରନ୍ତୁ।
- ଗାଡ଼ିର ପଛରେ କିଛି ଜିନିଷ ରଖନ୍ତୁ ନାହିଁ ଯାହା ଦୃଶ୍ୟମାନତାକୁ ବାଧା ଦେଇପାରେ କିମ୍ବା ପଛ ଓଷ୍ଟୋ (window) ଗ୍ଲାସରୁ ଆପଣଙ୍କ ଦୃଷ୍ଟିରେ ବାଧା ସୃଷ୍ଟି କରିପାରେ।

ରିଅରଭ୍ୟୁ ମିରର ଭିତରେ

ଆପଣ ଭିତର ରିଅରଭ୍ୟୁ ମିରର (Rearview Mirror) କୁ ହାତରେ ସଜାଡ଼ି ପାରିବେ ଯାହା ଦ୍ଵାରା ମିରରରେ ଆପଣଙ୍କ ଗାଡ଼ିର ପଛ ଭାଗ ଦେଖିବାକୁ ମିଳିବ।

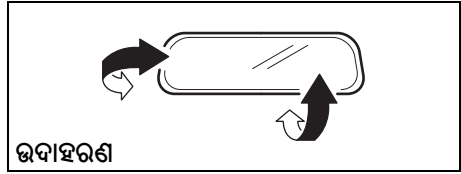

74LHT0235

⚠ ସାବଧାନ

ଭିତର ରିୟରଭ୍ୟୁ ମିରର (rearview mirror) କୁ ପରିବର୍ତ୍ତନ କରନ୍ତୁ ନାହିଁ କିମ୍ବା ଏକ ନକଲି ଚଉଡ଼ା ମିରର ଲଗାନ୍ତୁ କରନ୍ତୁ ନାହିଁ। ଦୁର୍ଘଟଣା ସମୟରେ ଏହା ଆଘାତ ଦେଇପାରେ।

ବାହାର ରିଅର ଭ୍ୟୁ ମିରର (ଗୁଡ଼ିକ)।

ବାହାର ରିଅରଭ୍ୟୁ ମିରର (Rearview Mirror) (ଗୁଡ଼ିକ) ଆଡଜଷ୍ଟ କରନ୍ତୁ ଯାହା ଦ୍ଵାରା ଆପଣ କେବଳ ଆପଣଙ୍କ ଗାଡ଼ିର ପାଶ୍ଚାତ୍ ମିରର (ଗୁଡ଼ିକ) ରେ ଦେଖିପାରିବେ।

⚠ ଚେତାବନୀ

ସାଇଡ୍ କନଭେକ୍ସ ମିରର (side convex mirror) ରେ ଦେଖାଯାଇଥିବା ଗାଡ଼ିର ଆକାର କିମ୍ବା ଦୂରତା ନିର୍ଣ୍ଣୟ କରିବା ସମୟରେ ସାବଧାନ ରୁହନ୍ତୁ। ସମତଳ ମିରର ଅପେକ୍ଷା ବସ୍ତୁଗୁଡ଼ିକ ଛୋଟ ଏବଂ ଅଧିକ ଦୂରରେ ଦେଖାଯାଏ ଏଥିପ୍ରତି ସାବଧାନ ରୁହନ୍ତୁ।

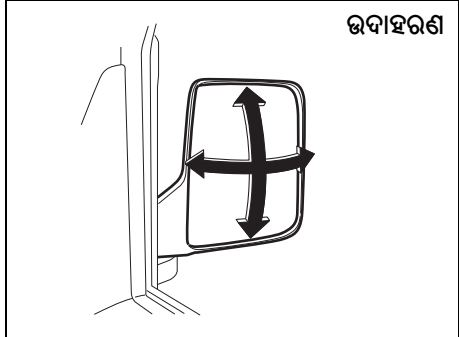

64P0190

ସିଟ୍ ଗୁଡ଼ିକ

ସିଟ୍ ଆଡଜଷ୍ଟମେଣ୍ଟ (ଡ୍ରାଇଭରର ସିଟ୍)

⚠ ଚେତାବନୀ

ଗାଡ଼ି ଚଳାଇବା ସମୟରେ କେବେବି ଡ୍ରାଇଭରର ସିଟ୍ ଆଡଜଷ୍ଟମେଣ୍ଟ କରିବାକୁ ଚେଷ୍ଟା କରନ୍ତୁ ନାହିଁ। ଆସନ ଅପ୍ରତ୍ୟାଶିତ ଭାବରେ ଗତି କରିପାରେ, ଯାହାଦ୍ୱାରା ନିୟନ୍ତ୍ରଣ ନଷ୍ଟ ହୋଇଯାଏ। ନିଶ୍ଚିତ କରନ୍ତୁ ଯେ ଆପଣ ଗାଡ଼ି ଚଳାଇବା ଆରମ୍ଭ କରିବା ପୂର୍ବରୁ ଡ୍ରାଇଭରର ସିଟ୍ ସଠିକ୍ ଭାବରେ ଆଡଜଷ୍ଟ ହୋଇଛି।

⚠ ଚେତାବନୀ

ଅତ୍ୟଧିକ ସିଟ୍ ବେଲ୍ଟ (seat belt) ଢିଲାପଣ ସିଟ୍ ବେଲ୍ଟ (seat belt) ର କାର୍ଯ୍ୟକାରୀତାକୁ ସୁରକ୍ଷା ଉପକରଣ ଭାବରେ ହ୍ରାସ କରିଥାଏ। ଏହାକୁ ଏଡ଼ାଇବା ପାଇଁ, ନିଶ୍ଚିତ କରନ୍ତୁ ଯେ ସିଟ୍ ବେଲ୍ଟ (seat belt) ଗୁଡ଼ିକ ବନ୍ଧା ହେବା ପୂର୍ବରୁ ସିଟ୍ ଗୁଡ଼ିକ ଆଡଜଷ୍ଟ କରିଦିଆ ଯାଇଛି।

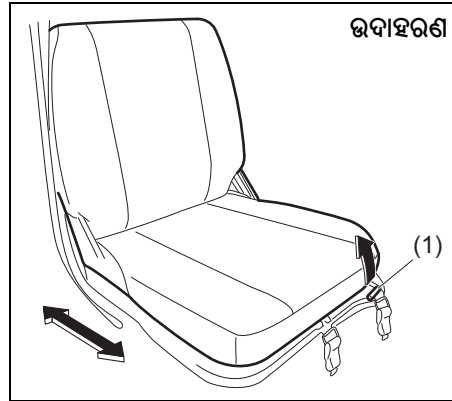

ଉଦାହରଣ

77PH087

ସିଟ୍ ପୋଜିସନ୍ ଆଡଜଷ୍ଟମେଣ୍ଟ ଲିଭର (Seat position adjustment lever) (1)

ଲିଭରକୁ ଉପରକୁ ଟାଣନ୍ତୁ ଏବଂ ସିଟ୍ ସ୍ଥାନାନ୍ତର କରନ୍ତୁ।

ଆଡଜଷ୍ଟମେଣ୍ଟ ପରେ, ସିଟ୍ ଠିକ୍ ଭାବରେ ଲାଗିଛି ନା ନାହିଁ ସୁନିଶ୍ଚିତ କରିବା ପାଇଁ ଏହାକୁ ଆଗକୁ ଏବଂ ପଛକୁ ଘୁଞ୍ଚାଇବାକୁ ଚେଷ୍ଟା କରନ୍ତୁ।

⚠ ସାବଧାନ

ସିଟ୍ ଆଡଜଷ୍ଟ କରିବା ବେଳେ ସିଟ୍ ଆପଣଙ୍କ ହାତକୁ ଚିପି ଦେବା କିମ୍ବା ଆପଣଙ୍କ ଶରୀରକୁ ଆଘାତ କରିବା ପ୍ରତି ସାବଧାନ ରୁହନ୍ତୁ।

ଧ୍ୟାନ ଦିଅନ୍ତୁ :

ସିଟ୍ ବ୍ୟାକ୍ କୁ ସୁରୁଖୁରୁରେ ଚଳାଇବା ପାଇଁ, ସିଟ୍ ବ୍ୟାକ୍ ଆଡଜଷ୍ଟମେଣ୍ଟ ଲିଭର (seat back adjustment lever) (2) କୁ ଉପର ଆଡ଼କୁ ଟାଣନ୍ତୁ। ସିଟ୍ ବ୍ୟାକ୍ କୁ ସୁରୁଖୁରୁରେ ଚଳାଇବା ପାଇଁ, ସିଟ୍ ବ୍ୟାକ୍ ଆଡଜଷ୍ଟମେଣ୍ଟ ଲିଭର (seat back adjustment lever) (2) କୁ ଉପର ଆଡ଼କୁ ଟାଣନ୍ତୁ। ଲିଭର ସଂପୂର୍ଣ୍ଣ ଉପର ସ୍ଥିତିକୁ ସ୍ଥାନାନ୍ତରିତ ହେବା ପରେ ହିଁ ସିଟ୍ ବ୍ୟାକ୍ କୁ ଘୁଞ୍ଚାଇବାକୁ ନିଶ୍ଚିତ କରନ୍ତୁ। ସିଟ୍ ବ୍ୟାକ୍ କୁ ଆଡଜଷ୍ଟ କରିବା ପରେ, ଲିଭରକୁ ଧୀରେ ଧୀରେ ଛାଡ଼ିଦିଅନ୍ତୁ। ସିଟ୍ ବ୍ୟାକ୍ କୁ ଆଗକୁ ଏବଂ ପଛକୁ ଘୁଞ୍ଚାଇ ଏହା ଲକ୍ ହୋଇଛି ନା ନାହିଁ ଯାଞ୍ଚ କରନ୍ତୁ।

ସିଟ୍ ବେଲ୍ଟ

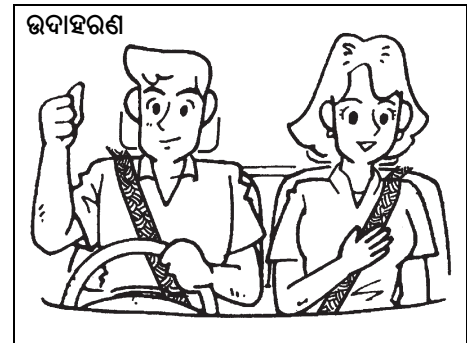

ଉଦାହରଣ

65D231S

⚠ ଚେତାବନୀ
 ସବୁ ସମୟରେ ଆପଣଙ୍କର ସିଟ୍ ବେଲ୍ଟ୍ (seat belt) ପିନ୍ଧନ୍ତୁ।

⚠ ଚେତାବନୀ
 ଗୋଟିଏ ଧକ୍କା ସମୟରେ ଗୁରୁତର ଆଘାତ ଏବଂ ମୃତ୍ୟୁର ବିପଦକୁ ଏଡ଼ାଇବା ପାଇଁ ଢ୍ରାଇଭର ଏବଂ ପାଏସେଞ୍ଜର ସବୁବେଳେ ସିଟ୍ ବେଲ୍ଟ୍ ପିନ୍ଧି ନିୟନ୍ତ୍ରିତ ହେବା ଆବଶ୍ୟକ, ସେ କମ୍ ଦୂରତା ପାଇଁ ଢ୍ରାଇଭିଂ ହେଉ କିମ୍ବା ବସିବା ସ୍ଥିତିରେ ସିଟ୍ ବେଲ୍ଟ୍ ଲାଗିଛି ନା ନାହିଁ।



65D606

⚠ ଚେତାବନୀ

- ଲୋକମାନଙ୍କୁ ଗାଡ଼ିର କାର୍ଗୋ (cargo) ଅଞ୍ଚଳରେ ଯାତ୍ରା କରିବା ପାଇଁ କଦାପି ଅନୁମତି ଦିଅନ୍ତୁ ନାହିଁ। ଯଦି କୌଣସି ଦୁର୍ଘଟଣା ଘଟେ, ସିଟ୍ ରେ ସିଟ୍ ବେଲ୍ଟ୍ ସୁରକ୍ଷିତ ଭାବରେ ଟାଇଡ୍ ନ କରି ଯାତ୍ରା କରୁଥିବା ଲୋକଙ୍କ ପାଇଁ ଆଘାତ ହେବାର ଅଧିକ ବିପଦ ରହିଛି।
- ସୁନିଶ୍ଚିତ କରନ୍ତୁ ଯେ ସମସ୍ତ ସିଟ୍ ବେଲ୍ଟ୍ (seat belt) ସଠିକ୍ ଭାବରେ ପିନ୍ଧାଯାଇଛି। ଯଦି ଧକ୍କା ହୁଏ ତେବେ ଅନୁପଯୁକ୍ତ ଭାବରେ ପିନ୍ଧିଥିବା ସିଟ୍ ବେଲ୍ଟ୍ (seat belt) ଆଘାତ କିମ୍ବା ମୃତ୍ୟୁ ହେବାର ଆଶଙ୍କାକୁ ବଢ଼ାଇଥାଏ।
- ସିଟ୍ ବେଲ୍ଟ୍ (seat belt) ଗୁଡ଼ିକ ସବୁବେଳେ ନିମ୍ନଲିଖିତ ଭାବରେ ଆଡ଼ଜଷ୍ଟ୍ କରିବା ଉଚିତ୍:
 - ବେଲ୍ଟର ଲାପ୍ ଅଂଶକୁ ଅଣ୍ଟାରେ ନୁହେଁ, ପେଲଭିସ୍ ରୁ ତଳକୁ ପିନ୍ଧିବା ଉଚିତ୍।
 - କାନ୍ଧର ଷ୍ଟ୍ରାପ୍ କେବଳ ବାହାରପଟ କାନ୍ଧରେ ପିନ୍ଧିବା ଉଚିତ୍, ଏବଂ କଦାପି ବାହୁ ତଳେ ନୁହେଁ।
 - କାନ୍ଧର ଷ୍ଟ୍ରାପ୍ ଆପଣଙ୍କ ମୁହଁ ଏବଂ ବେକରୁ ଦୂରରେ ରହିବା ଉଚିତ୍, କିନ୍ତୁ ଆପଣଙ୍କ କାନ୍ଧରୁ ଖସି ନଯିବା ଦରକାର।

(ଜାରି)

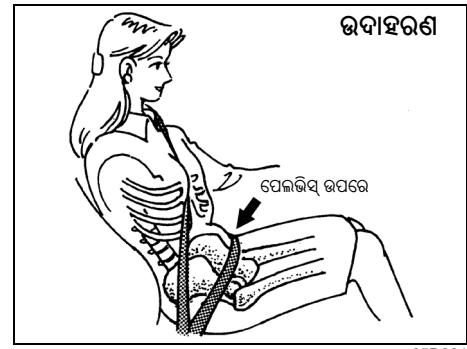

65D201

⚠ ଚେତାବନୀ

(ଜାରି)

- ସିଟ୍ ବେଲ୍ଟ୍ (seat belt) ଗୁଡ଼ିକୁ କେବେବି ଷ୍ଟ୍ରାପ୍ ମୋଡ଼ି ହୋଇ ପିନ୍ଧିବା ଉଚିତ୍ ନୁହେଁ ଏବଂ ସୁରକ୍ଷା ଯାଗାଇବା ପାଇଁ, ଆରାମଦାୟକ ଭାବରେ ଟାଇଡ୍ କରି ପିନ୍ଧିବା ଆବଶ୍ୟକ। ଏକ ଢିଲା ବେଲ୍ଟ୍ ଏକ ଜୀବୁଡ଼ି ଧରୁଥିବା ବେଲ୍ଟ୍ ଅପେକ୍ଷା କମ୍ ସୁରକ୍ଷା ଯୋଗାଇବ।
- ନିଶ୍ଚିତ କରନ୍ତୁ ଯେ ପ୍ରତ୍ୟେକ ସିଟ୍ ବେଲ୍ଟ୍ (seat belt) ବକଲ୍ ସଠିକ୍ ଭର୍ତ୍ତି କରାଯାଇଛି।

(ଜାରି)



65D199

⚠ ଚେତାବନୀ

(ଜାରି)

- ଗଭବତା ମହିଳାମାନେ ସିଟ୍ ବେଲ୍ଟ (seat belt) ବ୍ୟବହାର କରିବା ଉଚିତ୍, ଯଦିଓ ଛାଇଲିଂ ବିଷୟରେ ନିର୍ଦ୍ଦିଷ୍ଟ ସୁପାରିଶ ମହିଳାଙ୍କ ଡାକ୍ତରୀ ପରାମର୍ଶଦାତାଙ୍କ ସ୍ୱାରା କରାଯିବା ଉଚିତ୍। ମନେରଖନ୍ତୁ ଯେ ଚିତ୍ରରେ ଦେଖାଯାଇଥିବା ପରି ବେଲ୍ଟର ଲାପ୍ ଅଂଶକୁ ପିତା ଉପରେ ଯଥାସମ୍ଭବ ତଳକୁ ପିନ୍ଧିବା ଉଚିତ୍।

(ଜାରି)

⚠ ଚେତାବନୀ

(ଜାରି)

- ପକେଟରେ କିମ୍ବା ପୋଷାକରେ ଥିବା କଠିନ, ଭଗ୍ନ, କିମ୍ବା ତୀକ୍ଷ୍ଣ ଜିନିଷ ଯେପରିକି ପେନ୍, ଚାବି, ଚଷମା ଇତ୍ୟାଦି ଉପରେ ସିଟ୍ ବେଲ୍ଟ (seat belt) ପିନ୍ଧିବୁ ନାହିଁ। ଏହିପରି ଜିନିଷ ଉପରେ ସିଟ୍ ବେଲ୍ଟ (seat belt)ର ଚାପ ଦୁର୍ଘଟଣା ସମୟରେ ଆଘାତ ଦେଇପାରେ।
- ନିଜ ପକେଟରେ କିମ୍ବା ପୋଷାକରେ ଥିବା କଠିନ କିମ୍ବା ଭାଙ୍ଗିବା ଜିନିଷ ଉପରେ ସିଟ୍ ବେଲ୍ଟ (seat belt) ପିନ୍ଧିବୁ ନାହିଁ। ଯଦି ଏକ ଦୁର୍ଘଟଣା ଘଟେ, ସିଟ୍ ବେଲ୍ଟ (seat belt) ତଳେ ଚଷମା, କଲମ ଇତ୍ୟାଦି ବସ୍ତୁ ଆଘାତ ଦେଇପାରେ।
- ଏକରୁ ଅଧିକ ଯାତ୍ରୀଙ୍କ ଉପରେ ସମାନ ସିଟ୍ ବେଲ୍ଟ (seat belt) ବ୍ୟବହାର କରନ୍ତୁ ନାହିଁ ଏବଂ ଜଣେ ଯାତ୍ରୀଙ୍କ କୋଳରେ ବସିଥିବା ଗୋଟିଏ ଶିଶୁ କିମ୍ବା ଛୋଟପିଲା ଉପରେ କୌଣସି ସିଟ୍ ବେଲ୍ଟ ଲଗାନ୍ତୁ ନାହିଁ। ଏପରି ସିଟ୍ ବେଲ୍ଟ (seat belt) ବ୍ୟବହାର ଦୁର୍ଘଟଣା ସମୟରେ ଗୁରୁତର ଆଘାତ ଦେଇପାରେ।

(ଜାରି)

⚠ ଚେତାବନୀ

(ଜାରି)

- ଅତ୍ୟଧିକ ଘସିହେବା ଏବଂ କ୍ଷତି ପାଇଁ ସିଟ୍ ବେଲ୍ଟ (seat belt) ଆସେମ୍ବଲିଗୁଡ଼ିକୁ ପର୍ଯ୍ୟାୟକ୍ରମେ ଯାଞ୍ଚ କରନ୍ତୁ। ଯଦି ୱେବିଙ୍ଗ (webbing) ଘସି ହୋଇଯାଏ, ଦୂଷିତ କିମ୍ବା କୌଣସି ପ୍ରକାରେ ନଷ୍ଟ ହୋଇଯାଏ ତେବେ ସିଟ୍ ବେଲ୍ଟ (seat belt)କୁ ବଦଳାଇବା ଉଚିତ୍। ଆସେମ୍ବଲି ରେ କ୍ଷତି ସ୍ପଷ୍ଟ ନ ହୋଇଥିଲେ ମଧ୍ୟ ଏକ ଗମ୍ଭୀର ଧକ୍କାରେ ସିଟ୍ ବେଲ୍ଟ ଆସେମ୍ବଲି (seat belt assembly) ଚିରିଗଲେ ଏହାକୁ ସଂପୂର୍ଣ୍ଣ ରୂପେ ବଦଳାଇବା ଜରୁରୀ ଅଟେ।
- ଶିଶୁ ଏବଂ ଛୋଟ ପିଲାମାନଙ୍କୁ ସଠିକ୍ ଭାବରେ ରୋକାଯାଇ ନ ପାରିଲେ ସେମାନଙ୍କୁ ପରିବହନ କରାଯିବା ଉଚିତ୍ ନୁହେଁ।

(ଜାରି)

⚠ ବେତାବନୀ

(ଜାରି)

- ପିଲାମାନଙ୍କ ପାଇଁ, ଯଦି କାନ୍ଧ ବେଲ୍ଟ ବେକ କିମ୍ବା ମୁହଁକୁ ବିରକ୍ତ କରେ, ତେବେ ପିଲାଟିକୁ ଗାଡ଼ିର ମଧ୍ୟଭାଗକୁ ଘୁଞ୍ଚାନ୍ତୁ।
- ପଲିସ୍, ତେଲ, ରାସାୟନିକ ପଦାର୍ଥ ଏବଂ ବିଶେଷତଃ ବ୍ୟାଚେରୀ ଏସିଡ୍ ଦ୍ୱାରା ସିଟ୍ ବେଲ୍ଟ (seat belt) ୱେବିଙ୍ଗ (webbing)ର ପ୍ରଦୂଷଣରୁ ଦୂରେଇ ରୁହନ୍ତୁ। ମୃଦୁ ସାବୁନ ଏବଂ ପାଣି ବ୍ୟବହାର କରି ସୁରକ୍ଷିତ ଭାବେ ସଫା କରାଯାଇପାରେ।
- ସିଟ୍ ବେଲ୍ଟ (seat belt) ବକଲ୍ ରେ ମୁଦ୍ରା, କ୍ଲିପ୍ ଇତ୍ୟାଦି କୌଣସି ସାମଗ୍ରୀ ଭର୍ତ୍ତି କରନ୍ତୁ ନାହିଁ, ଏବଂ ଏହି ଅଂଶରେ ତରଳ ପଦାର୍ଥ ନ ପକାଇବାକୁ ସାବଧାନ ରୁହନ୍ତୁ। bଯଦି ବାହ୍ୟ ସାମଗ୍ରୀ ଏକ ସିଟ୍ ବେଲ୍ଟ (seat belt) ବକଲ୍ ରେ ପ୍ରବେଶ କରେ, ସିଟ୍ ବେଲ୍ଟ (seat belt) ସଠିକ୍ ଭାବରେ କାମ କରିନପାରେ।

ଲାପ-ସୋଲ୍ଡର୍ ବେଲ୍ଟ (Lap-Shoulder Belt)

ଜରୁରୀକାଳୀନ ଲକିଂ ରିଟ୍ରାକ୍ଟର
 ସିଟ୍ ବେଲ୍ଟ (seat belt)ରେ ଏକ ଜରୁରୀକାଳୀନ ଲକିଂ ରିଟ୍ରାକ୍ଟର (retractor) (ELR) ଅଛି, ଯାହା ହଠାତ୍ ରହିଯିବା କିମ୍ବା ପ୍ରଭାବ ସମୟରେ ସିଟ୍ ବେଲ୍ଟ (seat belt)କୁ ଲକ୍ କରାଯାଇ ପାଇଁ ଡିଜାଇନ୍ କରାଯାଇଛି। ଯଦି ଆପଣ ବେଲ୍ଟକୁ ଅତି ଶୀଘ୍ର ନିଜ ଶରୀରର ଚାରିପଟେ ଟାଣନ୍ତି ତେବେ ଏହା ମଧ୍ୟ ଲକ୍ ହୋଇପାରେ। ଯଦି ଏହା ଘଟେ, ଏହାକୁ ଖୋଲିବା ପାଇଁ ବେଲ୍ଟକୁ ଫେରିବାକୁ ଦିଅ, ତା' ପରେ ବେଲ୍ଟକୁ ଧୀରେ ଧୀରେ ନିଜ ଶରୀର ଦେଇ ଟାଣନ୍ତୁ।

ସେଫଟି ରିମାଇଣ୍ଡର (Safety reminder)

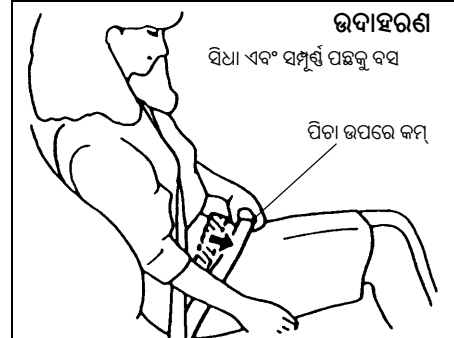

60A038

ଉଦାହରଣ



60A040

ଧ୍ୟାନ ସମୟରେ ବେଲ୍ଟ ତଳେ ଖସିଯିବାର ବିପଦକୁ ହ୍ରାସ କରିବାକୁ, ବେଲ୍ଟର ଲାପ୍ ଅଂଶକୁ ଆପଣଙ୍କ କୋଳରେ ଯେତେ ସମ୍ଭବ ପିଟା ଚଳାନ୍ତୁ ରଖନ୍ତୁ ଏବଂ ଲ୍ୟାଚ୍ ପ୍ଲେଟ୍ (latch plate) ମାଧ୍ୟମରେ ବେଲ୍ଟର କାନ୍ଧ ଅଂଶକୁ ଉପରକୁ ଟାଣି ଏହାକୁ ଜୋରରେ ମଜବୁତ କରି ଆଡ଼ଜଷ୍ଟ୍ କରନ୍ତୁ। ଏପଟ୍ ସେପଟ୍ ହେବାରେ ସୁବିଧା କରିବାରେ ଅନୁମତି ଦେବା ପାଇଁ ଚୀର୍ଯ୍ୟକ୍ ସୋଲ୍ଡର୍ ଷ୍ଟ୍ରାପ୍ (shoulder strap) ନିଜର ଦୈର୍ଘ୍ୟକୁ ଆଡ଼ଜଷ୍ଟ୍ କରିଥାଏ।

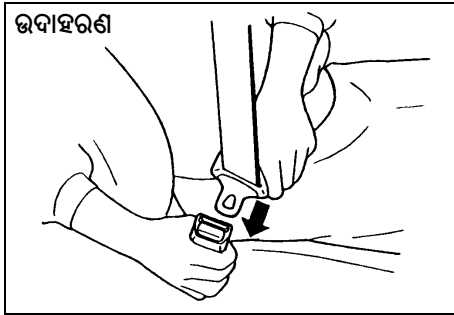

60A036

ସିଟ୍ ବେଲ୍ଟ୍ (seat belt) କୁ ବାନ୍ଧିବା ପାଇଁ, ସିଟ୍ ବେଲ୍ଟ୍ରେ ସିଧା ଏବଂ ଭଲ ଭାବରେ ବସନ୍ତୁ, ସିଟ୍ ବେଲ୍ଟ୍ (seat belt) ରେ ଲାଗିଥିବା ଲ୍ୟାଚ୍ ପ୍ଲେଟ୍ (latch plate) କୁ ଆପଣଙ୍କ ଶରୀରରେ ଟାଣନ୍ତୁ ଏବଂ ଆପଣ କ୍ଲିକ୍ ଶୁଣିବା ପର୍ଯ୍ୟନ୍ତ ଏହାକୁ ସିଧା ବକଲ୍ ରେ ଦବାନ୍ତୁ।

ଧ୍ୟାନ ଦିଅନ୍ତୁ :

ଯଦି ସିଟ୍ ବେଲ୍ଟ୍ (seat belt) କୁ ଏହାର ସମ୍ପୂର୍ଣ୍ଣ ପ୍ରତ୍ୟାହାର ଛିଡ଼ିରୁ ଚାଣି ନିଆଯାଇପାରୁ ନାହିଁ, ତେବେ ବେଲ୍ଟ୍ କୁ ଟୁଟୁ ଭାବରେ ଚାଣି ନିଅନ୍ତୁ ଏବଂ ଏହାକୁ ଛାଡ଼ି ଦିଅନ୍ତୁ। ତା' ପରେ ରିଟ୍ରାକ୍ଟର (retractor) ରୁ ବେଲ୍ଟ୍ କୁ ସ୍ୱରୂପ୍ସରୁରେ ଚାଣନ୍ତୁ।

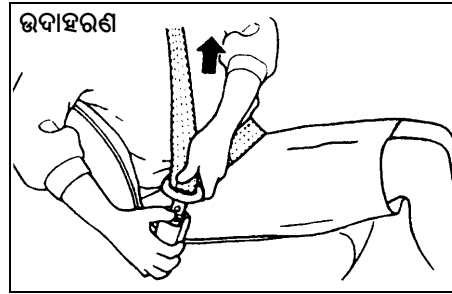

60A039

ସିଟ୍ ବେଲ୍ଟ୍ (seat belt) କୁ ଖୋଲିବା ପାଇଁ, ବକଲ୍ ଉପରେ ବଚନ୍ ଦବାନ୍ତୁ ଏବଂ ବେଲ୍ଟ୍ କିମ୍ବା / ଏବଂ ଲ୍ୟାଚ୍ ପ୍ଲେଟ୍ (latch plate) ରେ ହାତ ସଂଯୋଗ କରି ଧୀରେ ଧୀରେ ବେଲ୍ଟ୍ କୁ ପ୍ରତ୍ୟାହାର କରନ୍ତୁ।

ସିଟ୍ ବେଲ୍ଟ୍ ରିମାଇଣ୍ଡର୍ (Seat Belt Reminder)

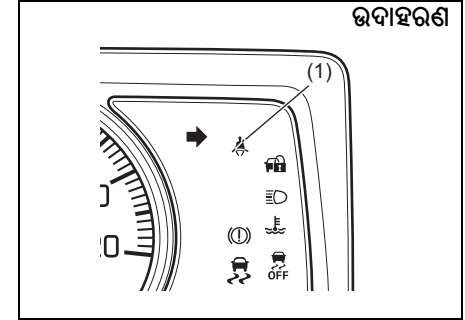

77PM02020

(1) ଡ୍ରାଇଭରର ସିଟ୍ ବେଲ୍ଟ୍ ରିମାଇଣ୍ଡର୍ (seat belt reminder) ଲାଇଟ୍ (reminder light) / ଆଗ ଯାତ୍ରୀଙ୍କ ସିଟ୍ ବେଲ୍ଟ୍ ରିମାଇଣ୍ଡର୍ (seat belt reminder) ଲାଇଟ୍

ଯେତେବେଳେ ଡ୍ରାଇଭର ଏବଂ / କିମ୍ବା ଆଗ ଯାତ୍ରୀ ସେମାନଙ୍କ ସିଟ୍ ବେଲ୍ଟ୍ (seat belt) କୁ ବାନ୍ଧିନି ନାହିଁ, ସିଟ୍ ବେଲ୍ଟ୍ ରିମାଇଣ୍ଡର୍ (seat belt reminder) ଲାଇଟ୍ (reminder light) ଅନ୍ ହେବ କିମ୍ବା ଧପ୍ ଧପ୍ ହେବ ଏବଂ ଡ୍ରାଇଭର ଏବଂ / କିମ୍ବା ଯାତ୍ରୀଙ୍କୁ ସିଟ୍ ବେଲ୍ଟ୍ (seat belt) ବାନ୍ଧିବାକୁ ମନେ ପକାଇବା ପାଇଁ ଏକ ବଜର୍ (buzzer) ଶବ୍ଦ କରିବ। ଅଧିକ ବିବରଣୀ ପାଇଁ, ନିମ୍ନରେ ଥିବା ବ୍ୟାଖ୍ୟାକୁ ଅନୁସରଣ କରନ୍ତୁ।

⚠ ଚେତାବନୀ

ଡ୍ରାଇଭର ଏବଂ ଯାତ୍ରୀମାନେ ନିଜ ସିଟ୍ ବେଲ୍ଟ (seat belt) କୁ ସବୁବେଳେ ବାନ୍ଧିବା ଏକାନ୍ତ ଆବଶ୍ୟକ। ଯେଉଁ ବ୍ୟକ୍ତି ସିଟ୍ ବେଲ୍ଟ (seat belt) ବାନ୍ଧୁ ନାହାଁନ୍ତି, ଯଦି ଏକ ଦୁର୍ଘଟଣା ଘଟେ ତେବେ ସେମାନେ ଆଘାତ ହେବାର ଆଶଙ୍କା ଅଧିକ ଥାଏ। ଇଗ୍ନିସନ୍ ସୁଇଚ୍ (ignition switch) ରେ ଚାବି ପ୍ରବେଶ କରାଇବା ପୂର୍ବରୁ ନିଜ ସିଟ୍ ବେଲ୍ଟ (seat belt) କୁ ବାନ୍ଧିବାର ଏକ ନିୟମିତ ଅଭ୍ୟାସ କରନ୍ତୁ।

ଧ୍ୟାନ ଦିଅନ୍ତୁ :

ଡ୍ରାଇଭରର ସିଟ୍ ବେଲ୍ଟ ରିମାଇଣ୍ଡର (seat belt reminder) ଲାଇଟ୍ (reminder light) / ସାମ୍ନା ଯାତ୍ରୀଙ୍କ ସିଟ୍ ବେଲ୍ଟ ରିମାଇଣ୍ଡର (seat belt reminder) ଲାଇଟ୍ (reminder light) ଉଭୟ ଡ୍ରାଇଭର ଏବଂ ଆଗ ଯାତ୍ରୀଙ୍କ ପାଇଁ ଅଟେ।

ଡ୍ରାଇଭର କିମ୍ବା ଆଗ ଯାତ୍ରୀଙ୍କ ସିଟ୍ ବେଲ୍ଟ ରିମାଇଣ୍ଡର (seat belt reminder)

ଯଦି ଇଗ୍ନିସନ୍ ସୁଇଚ୍ “ଅନ୍” (ON) ହୋଇଯାଏ ତେବେ ଡ୍ରାଇଭର କିମ୍ବା ଆଗ ଯାତ୍ରୀଙ୍କ ସିଟ୍ ବେଲ୍ଟ ଅନବକଳାତ୍ ରହିଥାଏ, ରିମାଇଣ୍ଡର ନିମ୍ନଲିଖିତ ଭାବରେ କାର୍ଯ୍ୟ କରିଥାଏ:

- 1) ଡ୍ରାଇଭର କିମ୍ବା ଆଗ ଯାତ୍ରୀଙ୍କ ସିଟ୍ ବେଲ୍ଟ ରିମାଇଣ୍ଡର ଲାଇଟ୍ ଆସିବ।

2) ଗାଡ଼ିର ବେଗ ଘଣ୍ଟା ପ୍ରତି 15 କିଲୋମିଟରରେ ପହଞ୍ଚିବା ପରେ ଡ୍ରାଇଭର କିମ୍ବା ଆଗ ଯାତ୍ରୀଙ୍କ ସିଟ୍ ବେଲ୍ଟ ରିମାଇଣ୍ଡର ଲାଇଟ୍ ବ୍ଲିକ୍ ହେବ ଏବଂ ପ୍ରାୟ 95 ସେକେଣ୍ଡ ପାଇଁ ଏକ ବଜର୍ (buzzer) ବାଜିବ।

3) ଷ୍ଟେପ୍ 2) ସମାପ୍ତ ହେବା ପରେ, ଡ୍ରାଇଭର କିମ୍ବା ଆଗ ଯାତ୍ରୀଙ୍କ ସିଟ୍ ବେଲ୍ଟ ବାକଲ୍ ନହେବା ପର୍ଯ୍ୟନ୍ତ ରିମାଇଣ୍ଡର ଲାଇଟ୍ (reminder light) ରହିବ।

ଯଦି ଡ୍ରାଇଭର କିମ୍ବା ଆଗ ଯାତ୍ରୀ ତାଙ୍କ ସିଟ୍ ବେଲ୍ଟକୁ ବାକଲ୍ କରି ପରବର୍ତ୍ତୀ ସମୟରେ ସିଟ୍ ବେଲ୍ଟକୁ (seat belt) ଅନବକଲ୍ କରାଯାଏ, ତେବେ ଗାଡ଼ିର ଗତି ଅନୁଯାୟୀ ରିମାଇଣ୍ଡର ସିଷ୍ଟମ୍ ଷ୍ଟେପ୍ 1) କିମ୍ବା 2) ରୁ ସକ୍ରିୟ ହେବ। ଯେତେବେଳେ ଗାଡ଼ିର ଗତି ଘଣ୍ଟା ପ୍ରତି 15 କିଲୋମିଟରରୁ କମ୍, ରିମାଇଣ୍ଡରଟି ଷ୍ଟେପ୍ 1 ରୁ ଆରମ୍ଭ ହେବ। ଯେତେବେଳେ ଗାଡ଼ିର ବେଗ ଘଣ୍ଟା ପ୍ରତି 15 କିଲୋମିଟରରୁ ଅଧିକ ହେବ, ରିମାଇଣ୍ଡରଟି ଷ୍ଟେପ୍ 2 ରୁ ଆରମ୍ଭ ହେବ। ଯେତେବେଳେ ଡ୍ରାଇଭରର ସିଟ୍ ବେଲ୍ଟ (seat belt) ବନ୍ଧା ହୋଇଯାଏ କିମ୍ବା ଇଗ୍ନିସନ୍ ସୁଇଚ୍ (ignition switch) ବନ୍ଦ ହୋଇଯାଏ ସେତେବେଳେ ରିମାଇଣ୍ଡର ଆପେ ଆପେ ବାତିଲ୍ ହୋଇଯିବ।

ଆଗ ଯାତ୍ରୀଙ୍କ ସିଟ୍ ବେଲ୍ଟ ରିମାଇଣ୍ଡର।

ଯଦି ଆଗ ପ୍ୟାସେଞ୍ଜର ସିଟ୍ରେ କେହି ଜଣେ ବସିଛନ୍ତି ଏବଂ ଇଗ୍ନିସନ୍ ସୁଇଚ୍ (ignition switch) “ଅନ୍” ସ୍ଥିତିରେ ଥିବାବେଳେ ଆଗ ପ୍ୟାସେଞ୍ଜର ସିଟ୍ ବେଲ୍ଟ (passenger seat belt) (seat belt) ବନ୍ଧା

ହୋଇ ନଥାଏ, ତେବେ ଆଗ ଯାତ୍ରୀଙ୍କ ସିଟ୍ ବେଲ୍ଟ ରିମାଇଣ୍ଡର (seat belt reminder) ସକ୍ରିୟ ହେବ।

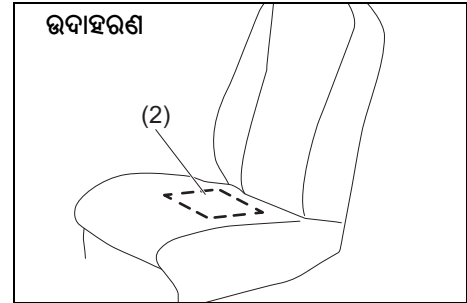

69RH203

(2) ଆଗ ଯାତ୍ରୀଙ୍କ ସିଟ୍ ବେଲ୍ଟ (seat belt) ରିମାଇଣ୍ଡରର ସେନ୍ସର (Sensor)।

ସିଟ୍ ବେଲ୍ଟ ରିମାଇଣ୍ଡର (seat belt reminder) ସେନ୍ସର (Sensor) (2) ଚିହ୍ନଟ କରେ ଯେ ଜଣେ ବ୍ୟକ୍ତି ଆଗ ସିଟ୍ରେ ବସିଛନ୍ତି କି ନାହିଁ। ଆଗ ପ୍ୟାସେଞ୍ଜରଙ୍କ ସିଟ୍ ବେଲ୍ଟ (seat belt) ରିମାଇଣ୍ଡରର ସେନ୍ସର (Sensor) ସିଟ୍ କୁଶନ (cushion)ରେ ଅବସ୍ଥିତ।

ଆଗ ପ୍ୟାସେଞ୍ଜର ସିଟ୍ ବେଲ୍ଟ (passenger seat belt) (seat belt) ରିମାଇଣ୍ଡର ଡ୍ରାଇଭର ସିଟ୍ ବେଲ୍ଟ ରିମାଇଣ୍ଡର (seat belt reminder) ଭଳି ସମାନ ଢଙ୍ଗରେ କାମ କରେ।

ବିଜ୍ଞପ୍ତି
<ul style="list-style-type: none"> • ଆଗ ପ୍ୟାସେଞ୍ଜର ସିଟ୍ ବେଲ୍ଟ (passanger seat belt) ରିମାଇଣ୍ଡର ସେନ୍ସର (Sensor) ସିଟ୍ କୁଶନ (cushion)ରେ ଅବସ୍ଥିତ। ଯଦି ଭାରୀ କିମ୍ବା ତୀକ୍ଷ୍ଣ ଜିନିଷଗୁଡ଼ିକ ସିଟ୍ କୁଶନ (cushion)ରେ ରଖାଯାଏ, କିମ୍ବା ପ୍ୟାସେଞ୍ଜର ସିଟ୍ (passanger seat) ଅପସାରଣ, ଅଲଗା କରିବା ଏବଂ ରୁପାନ୍ତର କରାଯାଏ, ସେନ୍ସର (Sensor) ସଠିକ୍ ଭାବରେ କାମ କରିନପାରେ କିମ୍ବା ନଷ୍ଟ ହୋଇପାରେ। ସିଟ୍ କୁଶନ (cushion) ରେ ଭାରୀ କିମ୍ବା ତୀକ୍ଷ୍ଣ ଜିନିଷ ରଖନ୍ତୁ ନାହିଁ। ପ୍ୟାସେଞ୍ଜର ସିଟ୍ (passanger seat) ଅପସାରଣ, ଅଲଗା ଏବଂ ପରିବର୍ତ୍ତନ କରନ୍ତୁ ନାହିଁ। • ବିଭିନ୍ନ ପ୍ରକାରର ସିଟ୍ କଭର ଉପରେ ନିର୍ଭର କରି ସେନ୍ସର (Sensor) କାର୍ଯ୍ୟ ଉପରେ ପ୍ରତିକୂଳ ପ୍ରଭାବ ପଡ଼ିପାରେ। MARUTI SUZUKI ଅତ୍ୟଧିକ ସୁପାରିଶ କରେ ଯେ ଆପଣ ଏହି ଗାଡ଼ି ପାଇଁ ବିଶେଷତଃ କେବଳ MARUTI SUZUKI ର ଅସଲି ସିଟ୍ କଭର ବ୍ୟବହାର କରନ୍ତୁ।

(ଜାରି)

ବିଜ୍ଞପ୍ତି
<p>(ଜାରି)</p> <ul style="list-style-type: none"> • ଯଦି ଆପଣ ଆଗ ପ୍ୟାସେଞ୍ଜରଙ୍କ ସିଟ୍ କୁଶନ (passanger seat cushion)ରେ ଚରଳ ପଦାର୍ଥ ଯେପରିକି ଆରୋମାଟିକ୍ସ୍, ମୃଦୁ ପାନାୟ କିମ୍ବା କୁସ୍ ଭାଳଟି, ତେବେ ସିଟ୍ କୁଶନ (seat cushion) ରେ ଥିବା ଆଗ ପ୍ୟାସେଞ୍ଜର ସିଟ୍ ବେଲ୍ଟ ରିମାଇଣ୍ଡର ସେନ୍ସର ନଷ୍ଟ ହୋଇଯାଇ ପାରେ। ଢାଳିଯିବା ପରେ ତୁରନ୍ତ ଏହାକୁ ଏକ ନରମ କପଡ଼ାରେ ପୋଛି ଶୁଖାଇ ଦିଅନ୍ତୁ। • ଆଗ ପ୍ୟାସେଞ୍ଜର ସିଟ୍ ରେ ବସିବା ବେଳେ, ସିଟ୍ ବେଲ୍ଟ ରିମାଇଣ୍ଡର ସିଷ୍ଟମ୍ ଠିକ୍ ଭାବରେ କାମ କରିବା ପାଇଁ ଏହା ଅତ୍ୟନ୍ତ ଜରୁରୀ ଅଟେ ଯେ ପ୍ୟାସେଞ୍ଜର ସିଧା, ସିଟ୍ ବ୍ୟାକରେଷ୍ଟ୍ କୁ ଆଉଜି ଏବଂ ସିଟ୍ କୁଶନ (seat cushion) ର ମଝିରେ ବସିବ। ଭୁଲ୍ ଭାବରେ ବସିଥିବା ଜଣେ ଯାତ୍ରୀ (ନିର୍ଦ୍ଦେଶକ, ପାର୍ଶ୍ୱକୁ ବୁଲି, ଆଗକୁ କିମ୍ବା ପାର୍ଶ୍ୱରେ ବସନ୍ତି) ଏହି ସିଷ୍ଟମର କାର୍ଯ୍ୟରେ ବାଧା ସୃଷ୍ଟି କରିପାରନ୍ତି କାରଣ ଏହା ଯାତ୍ରୀଙ୍କୁ ଟିକ୍ସଟ କରି ନ ପାରେ।

(ଜାରି)

ଧ୍ୟାନ ଦିଅନ୍ତୁ :

- ଯଦି ଆପଣ ପ୍ୟାସେଞ୍ଜର ସିଟ୍ ଉପରେ ଏକ ବସ୍ତୁ ରଖିବେ, ତେବେ ବସ୍ତୁର ଓଜନ ସେନ୍ସର (Sensor) ଦ୍ୱାରା ଅନୁଭବ ହେବ ଏବଂ ଆଗ ପ୍ୟାସେଞ୍ଜରଙ୍କ ସିଟ୍ ବେଲ୍ଟ ରିମାଇଣ୍ଡର (seat belt reminder) ଲାଇଟ୍ (reminder light) ଆସିବ ଏବଂ ତା' ପରେ ଭିତରର ବଜର୍ (buzzer) ବିପ୍ ହୋଇପାରେ।
- ଯଦି ଏକ ଶିଶୁ କିମ୍ବା ଏକ ଛୋଟ ଆକାରର ବ୍ୟକ୍ତି ଆଗ ପ୍ୟାସେଞ୍ଜର ସିଟ୍ ରେ ବସିଥାନ୍ତି କିମ୍ବା ଆଗ ଯାତ୍ରୀଙ୍କ ଆସନରେ କୁଶନ (cushion) ଲଗାଯାଏ, ତେବେ ସେନ୍ସର (Sensor) ଦ୍ୱାରା ଓଜନ ଅନୁଭବ ହୋଇନପାରେ ଏବଂ ଭିତରର ବଜର୍ (buzzer) ବିପ୍ ହୋଇ ନ ପାରେ।

ଧ୍ୟାନ ଦିଅନ୍ତୁ :

“ସିଟ୍ କଭର” ର ମାରୁଟି ସୁଜୁକି ଅସଲି ଆକ୍ସେସରୀ (Maruti Suzuki Genuine accessory) ବ୍ୟବହାର କରିବାକୁ ମାରୁଟି ସୁଜୁକି ପରାମର୍ଶ ଦେଇଥାଏ।

ସିଟ୍ ବେଲ୍ଟ୍ ଯାଞ୍ଚ

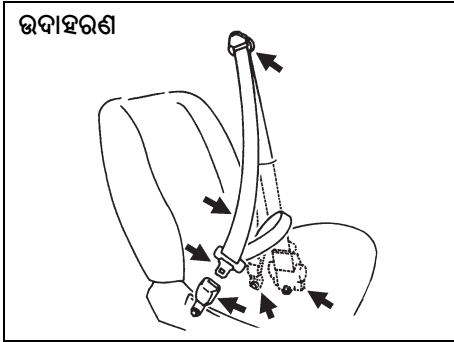

65D209S

ପର୍ଯ୍ୟାୟକ୍ରମେ ସିଟ୍ ବେଲ୍ଟ୍ (seat belt) ଗୁଡ଼ିକ ଯାଞ୍ଚ କରନ୍ତୁ ଯେ ସେମାନେ ସଠିକ୍ ଭାବରେ କାମ କରୁଛନ୍ତି ଏବଂ ନଷ୍ଟ ହୋଇ ନାହାଁନ୍ତି। ଖେବିଂ, ବକଲ୍, ଲ୍ୟାଚ୍ ପ୍ଲେଟ୍ (latch plate), ରିଟ୍ରାକ୍ଟର (retractor), ଆଙ୍କୋରେଜ୍, ଏବଂ ଗାଇଡ୍ ଲୁପ୍ (guide loop) ଯାଞ୍ଚ କରନ୍ତୁ। ଯେକୌଣସି ସିଟ୍ ବେଲ୍ଟ୍ ଯାହା ସଠିକ୍ ଭାବରେ କାମ କରୁନାହିଁ କିମ୍ବା ନଷ୍ଟ ହୋଇଯାଇଛି ତାକୁ ବଦଳାନ୍ତୁ।

⚠ ତେଜାବନୀ

କୌଣସି ଧଳା ପରେ ସମସ୍ତ ସିଟ୍ ବେଲ୍ଟ୍ ଆସେମ୍ବଲି (seat belt assemblies) ଯାଞ୍ଚ କରିବାକୁ ନିଶ୍ଚିତ ହୁଅନ୍ତୁ। ଯେକୌଣସି ସିଟ୍ ବେଲ୍ଟ୍ ଆସେମ୍ବଲି (seat belt assembly) ଯାହା ଏକ ଧଳା ସମୟରେ ବ୍ୟବହୃତ ହୋଇଥିଲା (ଅତି ଛୋଟ ଛୋଟ ବ୍ୟତୀତ) ବଦଳାଯିବା ଉଚିତ, ଯଦିଓ ଆସେମ୍ବଲି (assembly)ରେ କ୍ଷତି କ୍ଷତି ନହେଉ। ଯେକୌଣସି ସିଟ୍ ବେଲ୍ଟ୍ ଆସେମ୍ବଲି (seat belt assembly) ଯାହା ଧଳା ସମୟରେ ବ୍ୟବହୃତ ହୋଇନଥିଲା ଯଦି ଏହା ସଠିକ୍ ଭାବରେ କାମ ନକରେ କିମ୍ବା ଯଦି ଏହା କୌଣସି ପ୍ରକାରେ ନଷ୍ଟ ହୋଇଯାଇଥାଏ ତେବେ ଏହାକୁ ବଦଳାଇବା ଉଚିତ।

ଯନ୍ତ୍ର କୁଣ୍ଡଳ

1. ସ୍ପିଡ଼ୋମିଟର (Speedometer)
2. ଜନସମ୍ବନ୍ଧୀୟ ତଥ୍ୟ ପେନ୍ (Information display)
3. ଟ୍ରିପ୍ ମିଟର (Trip meter) ସିଲେକ୍ଟର ନୋବ୍ (Trip meter selector knob)
4. ଖାଣ୍ଟି ଏବଂ ଇଣ୍ଡିକେଟର ଲାଇଟ୍

ଉଦାହରଣ

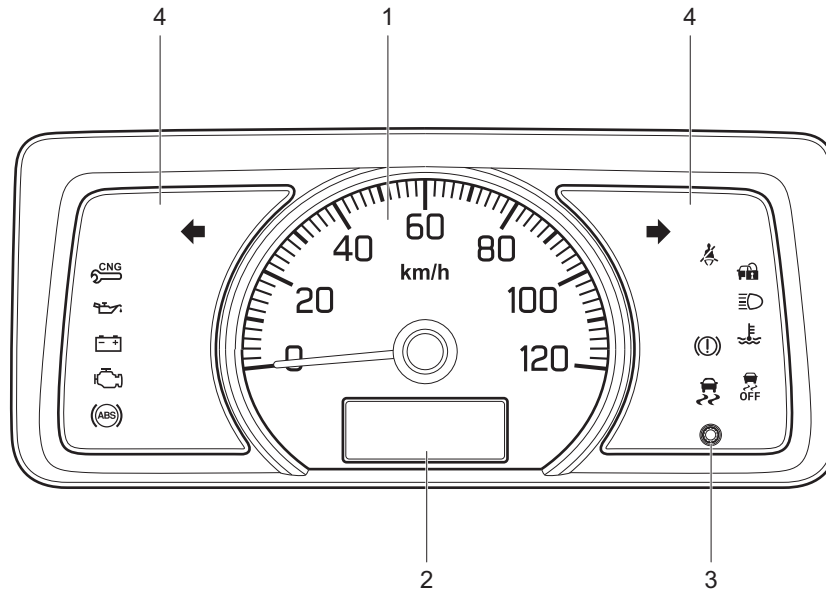

ସ୍ପିଡ଼ୋମିଟର (Speedometer)

ସ୍ପିଡ଼ୋମିଟର ଗାଡ଼ିର ଗତି ସୂଚାଏ।

ଧ୍ୟାନ ଦିଅନ୍ତୁ :

ସରକାରୀ ନିୟମ ଅନୁଯାୟୀ ଗାଡ଼ିର ସର୍ବାଧିକ ବେଗ ଘଣ୍ଟା ପ୍ରତି 80 କିଲୋମିଟର ଅଟେ।

ଫ୍ୟୁଏଲ୍ ଗେଜ୍ (Fuel Gauge)

ପେଟ୍ରୋଲ୍ ମଡେଲ୍ (Petrol Model)

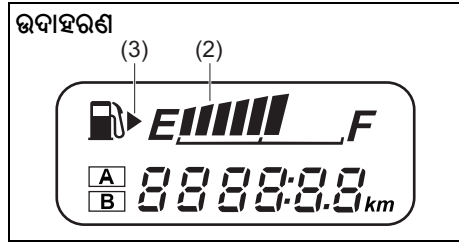

77PM02018

ସି.ଏନ.ଜି. ମଡେଲ୍ (CNG Model)

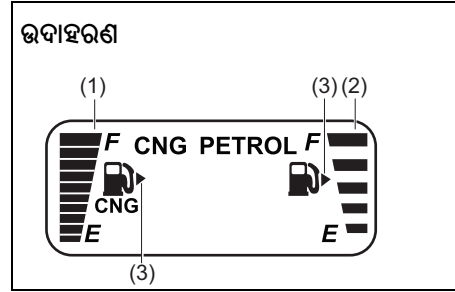

77PM07019

- 1) ସି.ଏନ.ଜି. ଫ୍ୟୁଏଲ୍ ଗେଜ୍ (CNG Fuel Gauge) କୁ ସୂଚାଏ।
- 2) ପେଟ୍ରୋଲ୍ ଫ୍ୟୁଏଲ୍ ଗେଜ୍ (Petrol Fuel Gauge) କୁ ସୂଚାଏ।

ଯେତେବେଳେ ଇଗ୍ନିସନ୍ ସ୍ୱିଚ୍ (ignition switch) “ଅନ୍” ସ୍ଥିତିରେ ଥାଏ, ଏହି ଗେଜ୍ ଫ୍ୟୁଏଲ୍ ଟ୍ୟାଙ୍କରେ ଫ୍ୟୁଏଲ୍ ର ପରିମାଣର ଆନୁମାନିକ ସୂଚନା ଦେଇଥାଏ। “F” ପୂର୍ଣ୍ଣ ଏବଂ “E” ଖାଲି ପାଇଁ ଥାଏ।

ଯଦି ଫ୍ୟୁଏଲ୍ ମିଟର ସୂଚକ “E” କୁ କେବଳ ଗୋଟିଏ ବିଭାଗ ଦେଖାଏ, ଯଥାଶୀଘ୍ର ଟ୍ୟାଙ୍କକୁ ପୁରଣ କର।

ମାର୍କ (3) ସୂଚିତ କରେ ଯେ ଫ୍ୟୁଏଲ୍ ଫିଲର (fuel filler) ଡୋର୍ (door) ଗାଡ଼ିର ଡାହାଣ ପାର୍ଶ୍ୱରେ ଅବସ୍ଥିତ।

ବିଜ୍ଞପ୍ତି

କାଟାଲାଇଟିକ୍ କନଭର୍ଟର (catalytic converter) କିମ୍ବା ଗାଡ଼ିର ଅନ୍ୟାନ୍ୟ ଉପାଦାନଗୁଡ଼ିକର କ୍ଷତି ହେବାର ସମ୍ଭାବନାକୁ କମ୍ କରିବାକୁ, ଖାଲି ଫ୍ୟୁଏଲ୍ ଟ୍ୟାଙ୍କ ଓର ନିକଟରେ ଗାଡ଼ି ଚଳାଇବା ଠାରୁ ଦୂରେଇ ରୁହନ୍ତୁ।

ଧ୍ୟାନ ଦିଅନ୍ତୁ :

ଯଦି ଶେଷ ଭାଗଟି ଧପ ଧପ କରେ, ଏହାର ଅର୍ଥ ହେଉଛି ଫ୍ୟୁଏଲ୍ ପ୍ରାୟ ଖାଲି ଅଛି।

ଇନଫର୍ମେସନ୍ ଡିସପ୍ଲେ (Information display)

ସି.ଏନ.ଜି. ମଡେଲ୍ ପାଇଁ

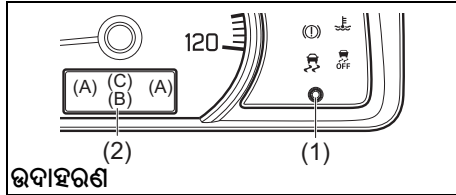

ଭଦ୍ରାହରଣ

77PM07026

ପେଟ୍ରୋଲ୍ ମଡେଲ୍ ପାଇଁ

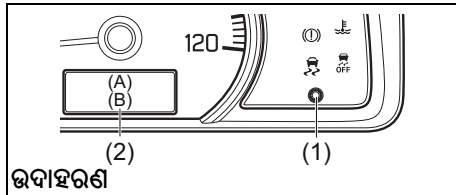

ଭଦ୍ରାହରଣ

77PM07035

(1) ଟ୍ରିପ୍ ମିଟର (Trip meter) ସିଲେକ୍ଟର ନୋବ୍ (Trip meter selector knob)

(2) ଇନଫର୍ମେସନ୍ ଡିସପ୍ଲେ (Information display)

ଯେତେବେଳେ ଇଗ୍ନିସନ୍ ସ୍ୱିଚ୍ (ignition switch) “ON” ଅବସ୍ଥାରେ ଥାଏ, ଇନଫର୍ମେସନ୍ ଡିସପ୍ଲେ (Information display) ନିମ୍ନଲିଖିତ ସୂଚନା ଦେଖାଏ।

ଡିସପ୍ଲେ (A)

ଫ୍ୟୁଏଲ୍ ଗେଜ୍ (Fuel Gauge)

ଡିସପ୍ଲେ (B)

ଓଡୋମିଟର (Odometer) / ଟ୍ରିପ୍ ମିଟର (Trip meter) / କ୍ଲକ୍ (Clock) (Clock) / ବ୍ରାଇଟନେସ୍ କଣ୍ଟ୍ରୋଲ୍ (Brightness control)

ଡିସପ୍ଲେ (C)

ଫ୍ୟୁଏଲ୍ ମୋଡ୍ (ଯଦି ଥାଏ)

ଫ୍ୟୁଏଲ୍ ଗେଜ୍ (Fuel Gauge)

ଯେତେବେଳେ ଇଗ୍ନିସନ୍ ସ୍ୱିଚ୍ (ignition switch) “ଅନ୍” ଅବସ୍ଥାରେ ଥାଏ, ଡିସପ୍ଲେ (A) ଫ୍ୟୁଏଲ୍ ଗେଜ୍ (Fuel Gauge) ଦେଖାଏ।

ଏହି ବିଭାଗରେ “ଫ୍ୟୁଏଲ୍ ଗେଜ୍ (Fuel Gauge)” କୁ ଅନୁସରଣ କରନ୍ତୁ।

ଓଡୋମିଟର (Odometer) / ଟ୍ରିପ୍ ମିଟର (Trip meter) / କ୍ଲକ୍ (Clock) / ବ୍ରାଇଟନେସ୍ କଣ୍ଟ୍ରୋଲ୍ (Brightness control)

ଯେତେବେଳେ ଇଗ୍ନିସନ୍ ସ୍ୱିଚ୍ (ignition switch)

“ON” ଅବସ୍ଥାରେ ଥାଏ, ଡିସପ୍ଲେ (B) ନିମ୍ନଲିଖିତ ସୂଚକ ମଧ୍ୟରୁ ଗୋଟିଏ ଦେଖାଏ, ଓଡୋମିଟର (Odometer), ଟ୍ରିପ୍ ମିଟର (Trip meter) A, ଟ୍ରିପ୍ ମିଟର (Trip meter) B କିମ୍ବା କ୍ଲକ୍ (Clock)।

ଡିସପ୍ଲେ ଇଣ୍ଡିକେସନ୍ (B) କୁ ସୁଇଚ୍ କରିବାକୁ, ଟ୍ରିପ୍ ମିଟର (Trip meter) ସିଲେକ୍ଟର ନୋବ୍ (Trip meter selector knob) (1) କୁ ଶୀଘ୍ର ଦବାନ୍ତୁ।

ଭଦ୍ରାହରଣ

(a) 5580 km

(b) 1267.8 km

(c) 67.0 km

(d) 12:34

(e) 0000

(a) ଓଡୋମିଟର (Odometer)

(b) ଟ୍ରିପ୍ ମିଟର (Trip meter) A

(c) ଟ୍ରିପ୍ ମିଟର (Trip meter) B

(d) କ୍ଲକ୍ (Clock)

(e) ବ୍ରାଇଟନେସ୍ କଣ୍ଟ୍ରୋଲ୍ (Brightness control)*

77PH007

ଗାଡ଼ି ଚଳାଇବା ପୂର୍ବରୁ

* ପୋଜିସନ୍ ଲାଇଟ୍ (position lights) ଏବଂ / କିମ୍ବା ହେଡଲାଇଟ୍ ଅନ୍ ଥିବାବେଳେ ବ୍ରାଇଟନେସ୍ କଣ୍ଟ୍ରୋଲ୍ (Brightness control) ଦେଖାଯିବ।

⚠ ଚେତାବନୀ

ଯଦି ଆପଣ ଗାଡ଼ି ଚଳାଇବା ସମୟରେ ଡିସପ୍ଲେ ଆଡ଼ଜଷ୍ଟ କରିବାକୁ ଚେଷ୍ଟା କରନ୍ତି, ତେବେ ଆପଣ ଗାଡ଼ିର ନିୟନ୍ତ୍ରଣ ହରାଇ ପାରନ୍ତି।

ଗାଡ଼ି ଚଳାଇବା ସମୟରେ ପ୍ରଦର୍ଶନକୁ ସଜାଡ଼ିବାକୁ ଚେଷ୍ଟା କରନ୍ତୁ ନାହିଁ।

ଧ୍ୟାନ ଦିଅନ୍ତୁ :

ଯେତେବେଳେ ଆପଣ ଗାଡ଼ିଟିକୁ ଠେଲଟି ଏବଂ ମୁକ୍ତ କରନ୍ତି, ସୂଚକଗୁଡ଼ିକ ବଦଳିଯିବ।

ଓଡୋମିଟର (Odometer)

ଓଡୋମିଟର (Odometer) ଗାଡ଼ି ଚାଲିଥିବା ସମୁଦାୟ ଦୂରତା ରେକର୍ଡ କରେ।

ବିଜ୍ଞପ୍ତି

ଆପଣଙ୍କ ଓଡୋମିଟର (Odometer) ର ରିଡ଼ିଙ୍ଗ୍ ଉପରେ ନଜର ରଖନ୍ତୁ ଏବଂ ଆବଶ୍ୟକ ସେବା ପାଇଁ ନିୟମିତ ମେଣ୍ଟେନାନ୍ସ ସୂଚୀ ଯାଞ୍ଚ କରନ୍ତୁ। ଉପଯୁକ୍ତ ମାଇଲେଜ୍ (mileage) ବ୍ୟବଧାନରେ ଆବଶ୍ୟକୀୟ ସେବା କରିବାରେ ବିଫଳ ହେବାରୁ ନିର୍ଦ୍ଦିଷ୍ଟ ଅଂଶଗୁଡ଼ିକରେ ବର୍ଦ୍ଧିତ ଘର୍ଷଣ କିମ୍ବା କ୍ଷତି ହୋଇପାରେ।

ଟ୍ରିପ୍ ମିଟର (Trip meter)

ଟ୍ରିପ୍ ମିଟର (Trip meter) ସ୍ପନ୍ନ ଯାତ୍ରା କିମ୍ବା ପୁଂସଲ୍ ଷ୍ଟପ୍ ମଧ୍ୟରେ ଦୂରତା ମାପିବା ପାଇଁ ବ୍ୟବହୃତ ହୋଇପାରେ।

ଆପଣ ଟ୍ରିପ୍ ମିଟର (Trip meter) A କିମ୍ବା ଟ୍ରିପ୍ ମିଟର (Trip meter) B କୁ ସ୍ୱାଧୀନ ଭାବରେ ବ୍ୟବହାର କରିପାରିବେ।

ଟ୍ରିପ୍ ମିଟର (Trip meter)କୁ ଶୂନ୍ୟକୁ ପୁନଃ ସେଟ୍ କରିବାକୁ, ଟ୍ରିପ୍ ମିଟର (Trip meter) ସିଲେକ୍ଟର ନୋବ୍ (Trip meter selector knob) (1) କୁ ଡିସପ୍ଲେ ଟ୍ରିପ୍ ମିଟର ଦର୍ଶାଉଥିବା ବେଳେ କିଛି ସମୟ ପାଇଁ ଦବାଇ ରଖନ୍ତୁ।

ଧ୍ୟାନ ଦିଅନ୍ତୁ :

ଟ୍ରିପ୍ ମିଟର (Trip meter)ର ସୂଚିତ ସର୍ବାଧିକ ମୂଲ୍ୟ ହେଉଛି 9999.9 / ଯେତେବେଳେ ଆପଣ ସର୍ବାଧିକ ମୂଲ୍ୟ ଅତିକ୍ରମ କରିବେ, ସୂଚିତ ମୂଲ୍ୟ 0.0 କୁ ଫେରିବ।

କ୍ଲକ୍ (Clock)

ଡିସପ୍ଲେ ସମୟ ଦେଖାଏ।

ସମୟ ସୂଚକ ପରିବର୍ତ୍ତନ କରିବାକୁ:

- 1) ମିନିଟ୍ ସୂଚକ ଧପ୍ ଧପ୍ କରିବା ପର୍ଯ୍ୟନ୍ତ ଟ୍ରିପ୍ ମିଟର (Trip meter) ସିଲେକ୍ଟର ନୋବ୍ (Trip meter selector knob) (1) କୁ ଦବାଇ ରଖନ୍ତୁ।
- 2) ମିନିଟ୍ ସୂଚକ ପରିବର୍ତ୍ତନ କରିବାକୁ, ମିନିଟ୍ ସୂଚକ ଧପ୍ ଧପ୍ କରିବା ପରେ ଟ୍ରିପ୍ ମିଟର (Trip meter) ସିଲେକ୍ଟର ନୋବ୍ (Trip meter selector knob) (1) କୁ ବାରମ୍ବାର ଦବାନ୍ତୁ। ମିନିଟ୍ ସୂଚକକୁ ଶୀଘ୍ର ପରିବର୍ତ୍ତନ କରିବାକୁ, ଟ୍ରିପ୍ ମିଟର (Trip meter) ସିଲେକ୍ଟର ନୋବ୍ (Trip meter selector knob) (1) କୁ ଦବାଇ ରଖନ୍ତୁ। ମିନିଟ୍ ସୂଚକ ସେଟ୍ କରିବାକୁ, ଘଣ୍ଟା ସୂଚକ ଧପ୍ ଧପ୍ କରିବା ପର୍ଯ୍ୟନ୍ତ ପ୍ରାୟ 5 ସେକେଣ୍ଡ ଅପେକ୍ଷା କରନ୍ତୁ।
- 3) ଘଣ୍ଟା ସୂଚକ ପରିବର୍ତ୍ତନ କରିବାକୁ, ମିନିଟ୍ ସୂଚକ ଧପ୍ ଧପ୍ କରିବା ପର୍ଯ୍ୟନ୍ତ ଟ୍ରିପ୍ ମିଟର (Trip meter) ସିଲେକ୍ଟର ନୋବ୍ (Trip meter selector knob) (1) କୁ ବାରମ୍ବାର ଦବାନ୍ତୁ। ପ୍ରାୟ 5 ସେକେଣ୍ଡ ଅପେକ୍ଷା କରନ୍ତୁ ଏବଂ ଘଣ୍ଟା

ସୂଚକ ଧସ୍ ଧସ୍ କରିବାକୁ ଆରମ୍ଭ କରିବ। ଘଣ୍ଟା ସୂଚକ ପରିବର୍ତ୍ତନ କରିବାକୁ, ତ୍ରିପ୍ ମିଟର (Trip meter) ସିଲେକ୍ଟର ନୋବ୍ (Trip meter selector knob) (1) କୁ ଶୀଘ୍ର ଦବାଇ ରଖନ୍ତୁ। ଘଣ୍ଟା ସୂଚକ ସେଟ୍ କରିବାକୁ, ପ୍ରାୟ 5 ସେକେଣ୍ଡ ଅପେକ୍ଷା କରନ୍ତୁ।

ଇନଷ୍ଟ୍ରୁମେଣ୍ଟ ପ୍ୟାନେଲ (instrument panel) ଲାଇଟ୍ (instrument panel light) (instrument panel light) ର ବ୍ରାଇଟନେସ୍ ପରିବର୍ତ୍ତନ କରିବାକୁ, ତ୍ରିପ୍ ମିଟର (Trip meter) ସିଲେକ୍ଟର ନୋବ୍ (Trip meter selector knob) (1) କୁ ଦବାଇ ରଖନ୍ତୁ।

ସି.ଏନ.ଜି. ମଡେଲ ପାଇଁ ଫୁଏଲ୍ ମୋଡ୍ (ଯଦି ଥାଏ)

ଗାଡ଼ିରେ ଯେତେବେଳେ, ଅଟୋ ଏବଂ ବାଧ୍ୟତାମୂଳକ ସି.ଏନ.ଜି. ମୋଡ୍ ରେ ତିନୋଟି ଫୁଏଲ୍ ମୋଡ୍ ଅଛି ଯାହା ତ୍ୟାସବୋର୍ଡ୍ ରେ ଷ୍ଟିଅରିଂର ଡାହାଣ ପାର୍ଶ୍ୱରେ ଥିବା ସିଲେକ୍ଟର ସୁଇଚ୍ (1) ଦବାଇ ଚୟନ କରାଯାଇପାରିବ।

⚠ ଚେତାବନୀ

ଯଦି ଆପଣ ଗାଡ଼ି ଚଳାଇବା ସମୟରେ ଡିସପ୍ଲେ ଆଡ଼ଜଷ୍ଟ କରିବାକୁ ଚେଷ୍ଟା କରନ୍ତି, ତେବେ ଆପଣ ଗାଡ଼ିର ନିୟନ୍ତ୍ରଣ ହରାଇ ପାରନ୍ତି।

ଗାଡ଼ି ଚଳାଇବା ସମୟରେ ଡିସପ୍ଲେ ସଜାଡିବାକୁ ଚେଷ୍ଟା କରନ୍ତୁ ନାହିଁ।

⚠ ଚେତାବନୀ

ଯଦି ଆପଣ ଗାଡ଼ି ଚଳାଇବା ସମୟରେ ଡିସପ୍ଲେ ଆଡ଼ଜଷ୍ଟ କରିବାକୁ ଚେଷ୍ଟା କରନ୍ତି, ତେବେ ଆପଣ ଗାଡ଼ିର ନିୟନ୍ତ୍ରଣ ହରାଇ ପାରନ୍ତି।

ଗାଡ଼ି ଚଳାଇବା ସମୟରେ ଡିସପ୍ଲେ ସଜାଡିବାକୁ ଚେଷ୍ଟା କରନ୍ତୁ ନାହିଁ।

ଧ୍ୟାନ ଦିଅନ୍ତୁ :

ଯେତେବେଳେ ଆପଣ ନେଗେଟିଭ୍ (-) ଟର୍ମିନାଲ୍ (terminal) କୁ ବ୍ୟାଟେରୀ ସହିତ ପୁନଃ ସଂଯୋଗ କରିବେ, ଘଣ୍ଟା ସୂଚକ ପୁନଃ ଆରମ୍ଭ ହେବ। ଆପଣଙ୍କ ପସନ୍ଦରେ ପୁନର୍ବାର ସୂଚକ ପରିବର୍ତ୍ତନ କରନ୍ତୁ।

ବ୍ରାଇଟନେସ୍ କଣ୍ଟ୍ରୋଲ୍ (Brightness control)
 ଯେତେବେଳେ ପୋଜିସନ୍ ଲାଇଟ୍ (position lights) ଏବଂ / କିମ୍ବା ହେଡ଼ଲାଇଟ୍ (headlights) ଅନ୍ ଥାଏ, ଆପଣ ମିଟର ଆଲୋକର ତୀବ୍ରତାକୁ ନିୟନ୍ତ୍ରଣ କରିପାରିବେ।

ଧ୍ୟାନ ଦିଅନ୍ତୁ :

- ବ୍ରାଇଟନେସ୍ କଣ୍ଟ୍ରୋଲ୍ (Brightness control) ଡିସପ୍ଲେ ଆଡ଼ଜଷ୍ଟ ହେବାର ପ୍ରାୟ 10 ସେକେଣ୍ଡ ମଧ୍ୟରେ ଯଦି ଆପଣ ତ୍ରିପ୍ ମିଟର (Trip meter) ସିଲେକ୍ଟର ନୋବ୍ ଦବାନ୍ତି ନାହିଁ, ତେବେ ବ୍ରାଇଟନେସ୍ କଣ୍ଟ୍ରୋଲ୍ (Brightness control) ଡିସପ୍ଲେ ଆପେ ଆପେ ବାଟିଲ ହୋଇଯିବ।
- ଯେତେବେଳେ ଆପଣ ବ୍ୟାଟେରୀକୁ ପୁନଃ ସଂଯୋଗ କରିବେ, ଇନଷ୍ଟ୍ରୁମେଣ୍ଟ ପ୍ୟାନେଲ୍ (instrument panel) ଲାଇଟ୍ (instrument panel light) ର ବ୍ରାଇଟନେସ୍ ପୁନଃ ଆରମ୍ଭ ହେବ। ଆପଣଙ୍କ ପସନ୍ଦ ଅନୁଯାୟୀ ବ୍ରାଇଟନେସ୍ ଆଉଥରେ ଆଡ଼ଜଷ୍ଟ କରନ୍ତୁ।

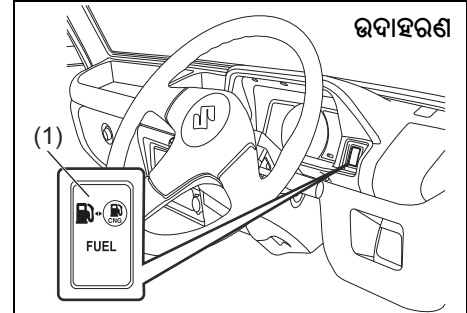

77PM02005

ପେଟ୍ରୋଲ୍ ମୋଡ୍ (Petrol Mode)

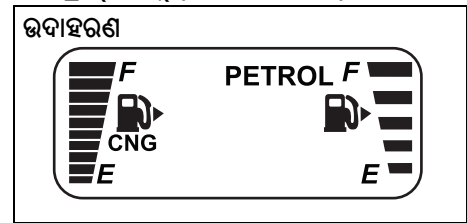

77PM02002

ଗାଡ଼ି ଚଳାଇବା ପୂର୍ବରୁ

ଏହି ମୋଡ଼ ରେ ଗାଡ଼ି ଯେତେବେଳେ ଷ୍ଟାର୍ଟ ହୁଏ ଏବଂ ଯେତେବେଳେ ମୋଡ଼ ରେ ଚାଲିବା ଜାରି ରଖେ। ଏହି ମୋଡ଼ ରେ, ଯେତେବେଳେ ଇଣ୍ଡିକେଟର (Petrol indicator) କ୍ରମାଗତ ଭାବରେ ପ୍ରଦର୍ଶିତ ହୁଏ ଏବଂ ସି.ଏନ.ଜି. ଇଣ୍ଡିକେଟର (CNG indicator) “ବନ୍ଦ” ରହିବ।

ଅଟୋ ମୋଡ଼ (Auto Mode)

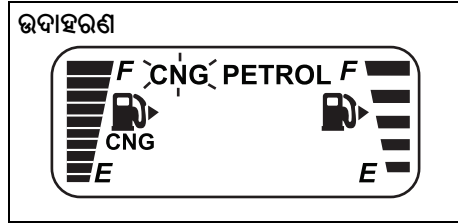

77PM02003

ଏହି ମୋଡ଼ ରେ ଇଞ୍ଜିନ୍ ଯେତେବେଳେ ମୋଡ଼ ରେ ଷ୍ଟାର୍ଟ ହୁଏ ଏବଂ ତା' ପରେ ପ୍ରୋଗ୍ରାମ୍ ଖର୍ଚ୍ଚ ଛିଡ଼ିରେ ପହଞ୍ଚିବା ପରେ ଆପେ ଆପେ ଭାବରେ ସି.ଏନ.ଜି. କୁ ପରିବର୍ତ୍ତନ ହୁଏ। ଇଞ୍ଜିନ୍ ସ୍ତର (ignition switch) ଅନ୍ ଥାଇ ଏବଂ ଗାଡ଼ି “AUTO MODE” ରେ ଷ୍ଟାର୍ଟ ହେବା ସହିତ, ଡିସପ୍ଲେ ରେ ସି.ଏନ.ଜି. ଇଣ୍ଡିକେଟର (indicator) ଧସ୍ ଧସ୍ ହୁଏ ଏବଂ PETROL ଇଣ୍ଡିକେଟର (indicator) ପ୍ରଦର୍ଶିତ ହୁଏ। CNG ରେ ପରିବର୍ତ୍ତନ ପରେ, ସି.ଏନ.ଜି. ଇଣ୍ଡିକେଟର (CNG indicator) ପ୍ରଦର୍ଶିତ ହେବ ଏବଂ ଯେତେବେଳେ ଇଣ୍ଡିକେଟର (Petrol indicator) ଆପେ ଆପେ ବନ୍ଦ ହେବ।

ଧ୍ୟାନ ଦିଅନ୍ତୁ :

- ଇଞ୍ଜିନ୍ ଲାଇଫ୍ କୁ ବଢ଼ାଇବା ପାଇଁ **AUTO MODE** କିମ୍ବା **PETROL MODE** ରେ ଗାଡ଼ି ଷ୍ଟାର୍ଟ କରିବାକୁ ସର୍ବଦା ପରାମର୍ଶ ଦିଆଯାଇଛି।
- ଯଦି ପରିବେଶ / ଇଞ୍ଜିନ୍ ତାପମାତ୍ରା ଜିରୋ ଡିଗ୍ରୀ ସେଲସିୟସ୍ ତଳେ ଥାଏ ତେବେ ପୁଣି ପରିବର୍ତ୍ତନ ସି.ଏନ.ଜି. କୁ ହୋଇପାରେ ନାହିଁ। ଏପରି ପରିସ୍ଥିତିରେ, **PETROL MODE** ରେ ଇଞ୍ଜିନ୍ ଗରମ ହେବା ପର୍ଯ୍ୟନ୍ତ ଚଳାନ୍ତୁ ଏବଂ ତା' ପରେ ସି.ଏନ.ଜି. କୁ ପରିବର୍ତ୍ତନ ପାଇଁ ଇଞ୍ଜିନ୍ କୁ ପୁନଃ ଷ୍ଟାର୍ଟ କରିବାକୁ ଚେଷ୍ଟା କରନ୍ତୁ।

ବାଧ୍ୟତାମୂଳକ ସି.ଏନ.ଜି. ମୋଡ଼ (Forced CNG Mode)

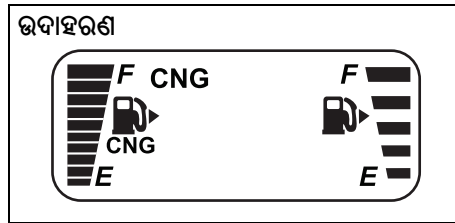

77PM02004

ଏହା ଜରୁରୀକାଳୀନ ମୋଡ଼ ଏବଂ ଯେତେବେଳେ ଟାଙ୍କିରେ ଯେତେବେଳେ ନଥିବା କ୍ଷେତ୍ରରେ ବ୍ୟବହାର କରାଯାଇପାରେ। ଏହି ମୋଡ଼ ରେ ଗାଡ଼ି ସି.ଏନ.ଜି. ମୋଡ଼ ରେ ଷ୍ଟାର୍ଟ ହୁଏ ଏବଂ ସି.ଏନ.ଜି. ମୋଡ଼ ରେ

ଚାଲିବା ଜାରି ରଖେ। ଇଞ୍ଜିନ୍ “ON” ଏବଂ ଇଞ୍ଜିନ୍ ଟାଙ୍କି ନ ଥିବା ଅବସ୍ଥାରେ କେବଳ ସି.ଏନ.ଜି. ଇଣ୍ଡିକେଟର (indicator) ପ୍ରଦର୍ଶିତ ନହେବା ପର୍ଯ୍ୟନ୍ତ ଚେଞ୍ଜୋଭର ସ୍ୱିଚ୍ (changeover switch) ଦବାଇ ରଖନ୍ତୁ। ଏହି ମୋଡ଼ ରେ, ସି.ଏନ.ଜି. ଇଣ୍ଡିକେଟର (CNG indicator) ପ୍ରଦର୍ଶିତ ହୁଏ ଏବଂ ଯେତେବେଳେ ଇଣ୍ଡିକେଟର (indicator) “ବନ୍ଦ” ରହିଥାଏ।

ଧ୍ୟାନ ଦିଅନ୍ତୁ :

- ଯେତେବେଳେ ଟାଙ୍କିରେ ପର୍ଯ୍ୟାପ୍ତ ପରିମାଣର ଯେତେବେଳେ ରଖିବାକୁ ପରାମର୍ଶ ଦିଆଯାଇଛି।
- ଯଦି ପରିବେଶ / ଇଞ୍ଜିନ୍ ତାପମାତ୍ରା ଶୂନ୍ୟ ଡିଗ୍ରୀ ସେଲସିୟସ୍ କମ୍ ଥାଏ ତେବେ ଗାଡ଼ି ବାଧ୍ୟତାମୂଳକ ସି.ଏନ.ଜି. ମୋଡ଼ ରେ ଆରମ୍ଭ ହୋଇପାରେ। ଗାଡ଼ିକୁ ଅଟୋ ମୋଡ଼ ରେ ଷ୍ଟାର୍ଟ କରିବାକୁ ପରାମର୍ଶ ଦିଆଯାଇଛି।

ସି.ଏନ.ଜି. ମୋଡ଼ ରୁ ଯେତେବେଳେ ମୋଡ଼ କୁ ଆପେ ଆପେ ପରିବର୍ତ୍ତନ ଇଞ୍ଜିନ୍ ଟାଙ୍କି ଅଧିକାଂଶରେ ଯଦି ସି.ଏନ.ଜି. ସରିଯାଏ, ଗାଡ଼ି ଆପେ ଆପେ ସି.ଏନ.ଜି. ମୋଡ଼ ରୁ ଯେତେବେଳେ ମୋଡ଼ କୁ ବଦଳିବ ଏବଂ ସି.ଏନ.ଜି. ମାଲଫଙ୍କସନ୍ ଖାର୍ଟିଙ୍ଗ୍ ଲ୍ୟାମ୍ପ୍ (malfunction warning lamp) ଧସ୍ ଧସ୍ ହେବା ଆରମ୍ଭ କରିବ। ଯେତେବେଳେ ଇଣ୍ଡିକେଟର (Petrol indicator) କ୍ରମାଗତ ଭାବରେ

ପ୍ରଦର୍ଶିତ ହେବ ଏବଂ ସି.ଏନ.ଜି. ଇଣ୍ଡିକେଟର (CNG indicator) ଆପେ ଆପେ ବନ୍ଦ ହେବ।

ଏହି ସୁଚନାକୁ ସ୍ୱୀକାର କରିବାକୁ, ଟ୍ରେଜିଓଭର୍ ସ୍ୱିଚ୍ (changeover switch) କୁ ଥରେ ଦବାନ୍ତୁ। ଟ୍ରେଜିଓଭର୍ ସ୍ୱିଚ୍ (changeover switch) ଦବାଇବା ପରେ ସି.ଏନ.ଜି. ମାଲଫଙ୍କସନ୍ ୱାର୍ଣିଂ ଲ୍ୟାମ୍ପ୍ (CNG malfunction warning lamp) ଧପ ଧପ କରିବା ବନ୍ଦ ହୋଇଯିବ ଏବଂ ପେଟ୍ରୋଲ୍ ଇଣ୍ଡିକେଟର (indicator) କ୍ରମାଗତ ଭାବରେ ଧପ ଧପ କରିବ। ତଥାପି ଗାଡ଼ି ସି.ଏନ.ଜି. ରେ ପୁରଣ ନ ହେବା ପର୍ଯ୍ୟନ୍ତ ପ୍ରତ୍ୟେକ ଇନ୍ଦ୍ରିୟ ଅନ୍-ଇନ୍ଦ୍ରିୟ ଅଫ୍ ପରିସ୍ଥିତିରେ ସି.ଏନ.ଜି. ମାଲଫଙ୍କସନ୍ ଇଣ୍ଡିକେଟର (indicator) ଲ୍ୟାମ୍ପ୍ ଧପ ଧପ ହେବ। ଯଦି ସି.ଏନ.ଜି. ପୁନର୍ବାର ଭରା ହୁଏ, ସି.ଏନ.ଜି. କୁ ପରିବର୍ତ୍ତନ କରିବା ପାଇଁ ଫୁଏଲ୍ ଟ୍ରେଜିଓଭର୍ ସ୍ୱିଚ୍ (changeover switch) କୁ ଥରେ ଦବାନ୍ତୁ। ତା'ପରେ, ଗାଡ଼ି ସି.ଏନ.ଜି. (CNG) ରେ ଚାଲିପାରିବ।

ଧ୍ୟାନ ଦିଅନ୍ତୁ :

- ସି.ଏନ.ଜି. ମୋଡ୍ ରୁ ପେଟ୍ରୋଲ୍ ମୋଡ୍ କୁ ଆପେ ଆପେ ପରିବର୍ତ୍ତନ ହେଉଥିବାବେଳେ ଇଞ୍ଜିନ୍ ଷ୍ଟଲ୍ ରୋକିବା ପାଇଁ ପେଟ୍ରୋଲ୍ ଟ୍ୟାଙ୍କରେ ପର୍ଯ୍ୟାପ୍ତ ପରିମାଣର ପେଟ୍ରୋଲ୍ ରଖିବାକୁ ପରାମର୍ଶ ଦିଆଯାଇଛି।

- ଯଦି ଟ୍ରେଜିଓଭର୍ ସ୍ୱିଚ୍ (changeover switch) ଦବାଇବା ପରେ ସି.ଏନ.ଜି. ମାଲଫଙ୍କସନ୍ ୱାର୍ଣିଂ ଇଣ୍ଡିକେଟର (indicator) ଲ୍ୟାମ୍ପ୍ ଧପ ଧପ କରିବା ବନ୍ଦ ନକରେ, ନିକଟସ୍ଥ ଅଥରାଇଜଡ୍ (authorised) MARUTI SUZUKI କମର୍ସିଆଲ୍ ୱାର୍କଶପ୍ (workshop) ରେ ଗାଡ଼ି ଯାଞ୍ଚ କରନ୍ତୁ।

ୱାର୍ଣିଂ ଏବଂ ଇଣ୍ଡିକେଟର ଲାଇଟ୍

ଧ୍ୟାନ ଦିଅନ୍ତୁ :

ଯଦି ଟ୍ରେଜିଓଭର୍ (ୱାର୍ଣିଂ) ଏବଂ ଇଣ୍ଡିକେଟର ଲାଇଟ୍‌ଗୁଡ଼ିକ (indicator lights) ଝିଲ୍‌କି କରାଯାଏ କିମ୍ବା ଆସିଥାଏ, ତେବେ ସମ୍ପୂର୍ଣ୍ଣ ବାର୍ତ୍ତାଗୁଡ଼ିକ ସୁଚନା ପ୍ରଦର୍ଶନରେ ଦେଖାଯାଇପାରେ।

ବ୍ରେକ୍ ସିଷ୍ଟମ୍ ୱାର୍ଣିଂ ଲାଇଟ୍ (Brake System Warning Light)

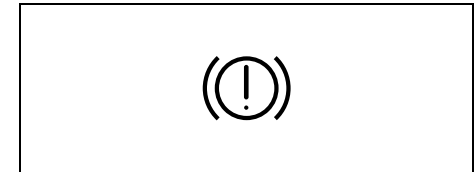

82K170

ଗାଡ଼ିର ସ୍ପେସିଫିକେସନ୍ (specification) ଆଧାରରେ ଚାରୋଟି ଭିନ୍ନ ପ୍ରକାରର କାର୍ଯ୍ୟ ରହିଛି।

- 1) ଯେତେବେଳେ ଇନ୍ଦ୍ରିୟ ସ୍ୱିଚ୍ (ignition switch) “ଅନ୍” ସ୍ଥିତିକୁ ଚର୍ଚ୍ଚି ହୋଇଯାଏ, ଲାଇଟ୍ ଧୀରେ ଧୀରେ ଆସେ।
- 2) ଯେତେବେଳେ ଇନ୍ଦ୍ରିୟ ସ୍ୱିଚ୍ (ignition switch) “ଅନ୍” ଅବସ୍ଥାରେ ଥାଇ ପାକିଂ ବ୍ରେକ୍ ଏନଗେଜ୍ ହୁଏ, ସେତେବେଳେ ଲାଇଟ୍ ଆସେ।
- 3) ଉପରୋକ୍ତ ବୁଲ୍‌ଟି ଅବସ୍ଥା ମଧ୍ୟରୁ ଗୋଟିଏରେ କିମ୍ବା ଉଭୟରେ ଆଲୋକ ଆସେ।

ଗାଡ଼ି ଚଳାଇବା ପୂର୍ବରୁ

4) ଯେତେବେଳେ ବ୍ରେକ୍ ଫ୍ଲୁଇଡ୍ ରିଜର୍ଭୟର୍ (**fluid reservoir**) ରେ ଥିବା ଫ୍ଲୁଇଡ୍ ନିର୍ଦ୍ଦିଷ୍ଟ ସ୍ତରରୁ ତଳକୁ ଖସିଯାଏ ସେତେବେଳେ ମଧ୍ୟ ଲାଇଟ୍ ଆସିଥାଏ।

ବ୍ରେକ୍ ଫ୍ଲୁଇଡ୍ ରିଜର୍ଭୟର୍ (**brake fluid reservoir**) ରେ ଫ୍ଲୁଇଡ୍ ସ୍ତର ପର୍ଯ୍ୟାପ୍ତ ଥିଲେ, ଇଞ୍ଜିନ୍ ଷ୍ଟାର୍ଟ କରିବା ଏବଂ ପାର୍କିଂ ବ୍ରେକକୁ ସମ୍ପୂର୍ଣ୍ଣ ରୂପେ ରିଲିଜ୍ କରିବା ପରେ ଲାଇଟ୍ ଲିଭିବା ଉଚିତ।

ଯେତେବେଳେ ଏବିଏସ (**ABS**) ସିଷ୍ଟମର ପଛ ବ୍ରେକ୍ ଫୋର୍ସ ନିୟନ୍ତ୍ରଣ ପ୍ରକାର୍ଯ୍ୟ (ଅନୁପାତକାରୀ ଭାଲ୍ଭ ପ୍ରକାର୍ଯ୍ୟ) ବିଫଳ ହୁଏ ସେତେବେଳେ ଆଲୋକ ମଧ୍ୟ **ABS** ୱାର୍ଣିଂ ଲାଇଟ୍ ସହିତ ମିଶିଥାଏ ।

ଯଦି ଆପଣ ଗାଡ଼ି ଚଳାଉଥିବା ସମୟରେ ବ୍ରେକ୍ ସିଷ୍ଟମ୍ ୱାର୍ଣିଂ ଲାଇଟ୍ (**brake system warning light**) ଆସେ, ତେବେ ଏହାର ଅର୍ଥ ହୋଇପାରେ ଯେ ଗାଡ଼ିର ବ୍ରେକ୍ ସିଷ୍ଟମ୍ (**brake system**) ରେ କିଛି ତ୍ରୁଟି ରହିଛି। ଯଦି ଏହା ଘଟେ, ଆପଣ ଏପରି କରିବା ଉଚିତ:

1) ସତର୍କତାର ସହିତ ରାସ୍ତାରୁ ବାହାରକୁ ନେଇଯାଆନ୍ତୁ ଏବଂ ଅଟକି ଯାଆନ୍ତୁ।

⚠ ଚେତାବନୀ

ମନେରଖନ୍ତୁ ଯେ ଅଟକି ଯିବାର ଦୂରତା ଲମ୍ବା ହୋଇପାରେ, ଆପଣଙ୍କୁ ପେଡାଲ ଅଧିକ ଦବାଇବାକୁ ପଡ଼ିପାରେ, ଏବଂ ପେଡାଲ୍ ସାଧାରଣ ଅପେକ୍ଷା ଅଧିକ ତଳକୁ ଯାଇପାରେ।

2) ରାସ୍ତାର ପାର୍ଶ୍ୱରେ ସତର୍କତାର ସହିତ ଷ୍ଟାର୍ଟ କରି ଏବଂ ଅଟକି ଯାଇ ବ୍ରେକ୍ ପରୀକ୍ଷା କରନ୍ତୁ।

– ଯଦି ଆପଣ ସ୍ଥିର କରନ୍ତି ଯେ ଏହା ନିରାପଦ ଅଟେ, ମରାମତି ପାଇଁ ନିକଟସ୍ଥ ଡିଲରଙ୍କ ନିକଟକୁ ସତର୍କତାର ସହିତ ସ୍ପନ୍ନ ବେଗରେ ଚଳାନ୍ତୁ, କିମ୍ବା

– ମରାମତି ପାଇଁ ଗାଡ଼ିଟିକୁ ନିକଟତମ ଅଥରାଇଜଡ୍ (**authorised**) **MARUTI SUZUKI COMMERCIAL** ୱାର୍କଶପ୍ (**workshop**) କୁ ଚାଣି ନିଅନ୍ତୁ।

⚠ ଚେତାବନୀ

ଯଦି ନିମ୍ନଲିଖିତ ପରିସ୍ଥିତିଗୁଡ଼ିକ ମଧ୍ୟରୁ କୌଣସିଟି ଘଟେ, ଆପଣ ବ୍ରେକ୍ ସିଷ୍ଟମ୍ ଯାଞ୍ଚ କରିବାକୁ ତୁରନ୍ତ ଆପଣଙ୍କର ଅଥରାଇଜଡ୍ (**authorised**) **MARUTI SUZUKI** କମର୍ସିଆଲ୍ ୱାର୍କଶପ୍ (**workshop**) କୁ ପ୍ରଚାରିବା ଉଚିତ।

- ଇଞ୍ଜିନ୍ ଷ୍ଟାର୍ଟ ହେବା ପରେ ଏବଂ ପାର୍କିଂ ବ୍ରେକ୍ ସମ୍ପୂର୍ଣ୍ଣ ରିଲିଜ୍ ହେବା ପରେ ଯଦି ବ୍ରେକ୍ ସିଷ୍ଟମ୍ ୱାର୍କଶପ୍ ଲାଇଟ୍ (**brake system warning light**) ଲିଭି ନଥାଏ।
- ଇଗ୍ନିସନ୍ ସ୍ୱିଚ୍ (**ignition switch**) “ଅନ୍” ସ୍ଥିତିକୁ ଟର୍ନ୍ ହେବା ପରେ ଯଦି ବ୍ରେକ୍ ସିଷ୍ଟମ୍ ୱାର୍କଶପ୍ ଲାଇଟ୍ (**brake system warning light**) ଜଳେ ନାହିଁ।
- ଯଦି ଗାଡ଼ି ଚଳାଇବାର ଯେକୌଣସି ସମୟରେ ବ୍ରେକ୍ ସିଷ୍ଟମ୍ ୱାର୍କଶପ୍ ଲାଇଟ୍ (**brake system warning light**) ଜଳିଥାଏ।

ଧ୍ୟାନ ଦିଅନ୍ତୁ :

ବ୍ରେକ୍ ସିଷ୍ଟମ୍ (**brake system**) ସ୍ୱତଃ ଆଡଜଷ୍ଟ ହୋଇଥିବାରୁ ବ୍ରେକ୍ ପ୍ୟାଡ୍ ଘଷି ହୋଇ ନଷ୍ଟ ହୋଇଯିବା ପରେ ଫ୍ଲୁଇଡ୍ ସ୍ତର ହ୍ରାସ ପାଇବ। ବ୍ରେକ୍ ଫ୍ଲୁଇଡ୍ ରିଜର୍ଭୟର୍ (**fluid reservoir**) କୁ ପୂର୍ଣ୍ଣ କରିବାକୁ ସାଧାରଣ ସାମାନ୍ୟ ମେକେନିକ୍ ଭାବରେ ବିବେଚନା କରାଯାଏ।

ଆଣ୍ଟି-ଲକ୍ ବ୍ରେକ୍ ସିଷ୍ଟମ୍ (ABS) ୱାର୍ଣ୍ଣିଂ ଲାଇଟ୍ (ଯଦି ସଞ୍ଜିତ)

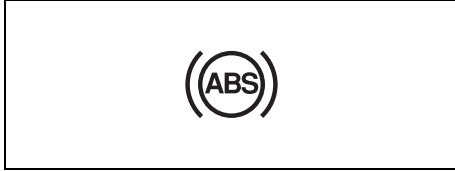

65D529

ଯେତେବେଳେ ଇଗ୍ନିସନ୍ ସ୍ଵିଚ୍ (ignition switch) "ଅନ୍" (ON) ସ୍ଥିତିକୁ ଚର୍ନ୍ ହୋଇଯାଏ, ଲାଇଟ୍ ସଂକ୍ଷିପ୍ତ ଭାବରେ ଆସିଥାଏ ଯାହା ଦ୍ଵାରା ଆପଣ ଯାଞ୍ଚ କରିପାରିବେ ଯେ ଆଲୋକ କାର୍ଯ୍ୟ କରୁଛି କି ନାହିଁ। ଯଦି ଲାଇଟ୍ ଜଳୁଛି, କିମ୍ବା ଗାଡ଼ି ଚଳାଇବା ସମୟରେ ଆସୁଛି, ତେବେ ABS ରେ କିଛି ତ୍ରୁଟି ହୋଇପାରେ।

ଯଦି ଏପରି ହୁଏ:

- 1) ରାସ୍ତାରୁ ଓହ୍ଲାଇ ସାବଧାନତାର (carefully) ସହ ଅଟକି ଯାଆନ୍ତୁ।
- 2) ଇଗ୍ନିସନ୍ ସ୍ଵିଚ୍‌ଟକୁ (ignition switch) "ଲକ୍" (LOCK) ସ୍ଥିତିକୁ ଚର୍ନ୍ କରନ୍ତୁ ଏବଂ ତାପରେ ଇଞ୍ଜିନ୍ (engine) ପୁନର୍ବାର ଆରମ୍ଭ କରନ୍ତୁ।

ଯଦି ୱାର୍ଣ୍ଣିଂ ଲାଇଟ୍ (warning light) ଅଳ୍ପ ସମୟ ପାଇଁ ଆସେ ଏବଂ ପରେ ବନ୍ଦ ହୋଇଯାଏ, ତେବେ ସିଷ୍ଟମ୍ ସ୍ଵାଭାବିକ ହୋଇଥାଏ । ଯଦି ସତର୍କ ସୂଚନା

ଲାଇଟ୍ ଏବେ ବି ଚାଲୁ ରହେ, ତେବେ ସିଷ୍ଟମରେ (system) କିଛି ତ୍ରୁଟି ରହିଛି।

ଯଦି ଲାଇଟ୍ ଏବଂ ବ୍ରେକ୍ ସିଷ୍ଟମ୍ ୱାର୍ଣ୍ଣିଂ ଲାଇଟ୍ (brake system warning light) ଅନ୍ ରହେ, କିମ୍ବା ଡ୍ରାଇଭିଂ ସମୟରେ ସଙ୍ଗେ ସଙ୍ଗେ ଆସେ, ତେବେ ଆପଣଙ୍କ ABS ସିଷ୍ଟମ୍ ରିଅର୍ ବ୍ରେକ୍ ଫୋର୍ସ ନିୟନ୍ତ୍ରଣ ପ୍ରକାର୍ଯ୍ୟ (ଅନୁପାତକାରୀ ଭାଲୁ ପ୍ରକାର୍ଯ୍ୟ) ସହିତ ସଞ୍ଜିତ ଏବଂ ଉଭୟ ରିଅର୍ ବ୍ରେକ୍ ଫୋର୍ସ ନିୟନ୍ତ୍ରଣ ପ୍ରକାର୍ଯ୍ୟ ଏବଂ ABS ସିଷ୍ଟମର ଆଣ୍ଟି-ଲକ୍ ପ୍ରକାର୍ଯ୍ୟରେ କିଛି ତ୍ରୁଟି ହୋଇପାରେ।

ଯଦି ଉପରୋକ୍ତ ମଧ୍ୟରୁ ଗୋଟିଏ ହୁଏ, ତେବେ ସିଷ୍ଟମକୁ MARUTI SUZUKI ଅନୁମୋଦିତ ୱାର୍କସପ୍ ଦ୍ଵାରା ଯାଞ୍ଚ କରନ୍ତୁ।

ଯଦି ABS ନିଷ୍ପିନ୍ନ ହୋଇଯାଏ, ତେବେ ବ୍ରେକ୍ ସିଷ୍ଟମ ଏକ ଅର୍ଦ୍ଧନାରୀ ବ୍ରେକ୍ ସିଷ୍ଟମ (ordinary brake system) ଭାବରେ କାର୍ଯ୍ୟ କରିବ ଯେଉଁଥିରେ ଏହି ABS ସିଷ୍ଟମ ନାହିଁ ।

ABS ସିଷ୍ଟମ୍ (system) ର ବିବରଣୀ ପାଇଁ, "ଆପଣଙ୍କ ଯାନ ଚଳାଇବା" (OPERATING YOUR VEHICLE) ବିଭାଗରେ "ଆଣ୍ଟିଲକ୍ ବ୍ରେକ୍ ସିଷ୍ଟମ୍ (ABS - Antilock Brake System)" ଦେଖନ୍ତୁ।

ମାଲଫଙ୍କସନ୍ ଇଣ୍ଡିକେଟର ଲାଇଟ୍ (malfunction indicator lights)

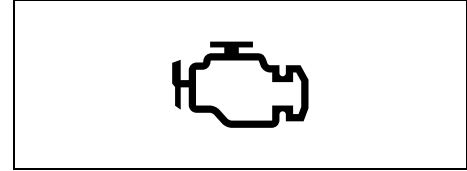

63J031

ଆପଣଙ୍କ ଗାଡ଼ିରେ ଏକ କମ୍ପ୍ୟୁଟର ନିୟନ୍ତ୍ରିତ ଏମିସନ୍ କଣ୍ଟ୍ରୋଲ୍ ସିଷ୍ଟମ୍ (emission control system) ରହିଛି। ଏମିସନ୍ କଣ୍ଟ୍ରୋଲ୍ ସିଷ୍ଟମକୁ କେବେ ସର୍ଭିସିଙ୍ଗ୍ କରିବା ଆବଶ୍ୟକ ତାହା ସୂଚାଇବା ପାଇଁ ଇନଷ୍ଟ୍ରୁମେଣ୍ଟ୍ ପ୍ୟାନେଲ୍ (instrument panel) ରେ ଏକ ମାଲଫଙ୍କସନ୍ ଇଣ୍ଡିକେଟର (indicator) ଲାଇଟ୍ ଦିଆଯାଇଛି। ଲାଇଟ୍ କାମ କରୁଛି ନା ନାହିଁ ତାହା ଆପଣଙ୍କୁ ଜଣାଇବା ପାଇଁ ଇଗ୍ନିସନ୍ ସ୍ଵିଚ୍ (ignition switch) "ଅନ୍" ସ୍ଥିତିକୁ ଚର୍ନ୍ ହେଲେ ମାଲଫଙ୍କସନ୍ ଇଣ୍ଡିକେଟର ଲାଇଟ୍ (malfunction indicator lights) ଅନ୍ ହୋଇଥାଏ ଏବଂ ଇଞ୍ଜିନ୍ ଷ୍ଟାର୍ଟ୍ ହେଲେ ଲିଭିଯାଏ।

ଇଞ୍ଜିନ୍ ଚାଲୁଥିବାବେଳେ ଯଦି ମାଲଫଙ୍କସନ୍ ଇଣ୍ଡିକେଟର ଲାଇଟ୍ (malfunction indicator lights) ଜଳେ, ତେବେ ଏମିସନ୍ କଣ୍ଟ୍ରୋଲ୍ ସିଷ୍ଟମ୍ (emission control system) ରେ ଏକ ତ୍ରୁଟି ରହିଛି। କ୍ଷୟକ୍ଷତିର ମରାମତି ପାଇଁ ଗାଡ଼ିକୁ ଆପଣଙ୍କର ନିକଟତମ ଅଥରାଇଜଡ୍ (authorised) MARUTI

ଗାଡ଼ି ଚଳାଇବା ପୂର୍ବରୁ

SUZUKI କମର୍ସିଆଲ୍ ଖାର୍ଜଣାଳୟ (workshop) କୁ ନିଅନ୍ତୁ।

ବିଜ୍ଞପ୍ତି

ମାଲଫଙ୍କସନ୍ ଇଣ୍ଡିକେଟର ଲାଇଟ୍ (malfunction indicator lights) ଅନ୍ ଥିବାବେଳେ ଗାଡ଼ି ଚଳାଇବା ଜାରି ରଖିବା ଦ୍ଵାରା ଗାଡ଼ିର ଏମିସନ୍ କଣ୍ଟ୍ରୋଲ୍ ସିଷ୍ଟମ୍ (emission control system) କୁ ସ୍ଥାୟୀ କ୍ଷତି ପହଞ୍ଚିପାରେ ଏବଂ ଏହା ପୁସଲ୍ ଇକୋନୋମୀ (fuel economy) ଏବଂ ଚାଳନା ଉପରେ ପ୍ରଭାବ ପକାଇପାରେ।

ଅଧିକ ପ୍ରେସର୍ ଲାଇଟ୍ (Oil Pressure Light)

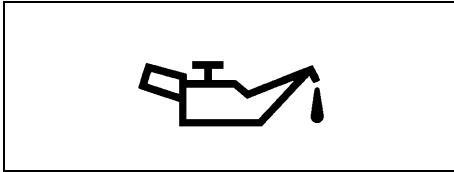

50G051

ଇଗ୍ନିସନ୍ ସ୍ଵିଚ୍ (ignition switch) “ON” ସ୍ଥିତିକୁ ଚର୍ନ୍ ହେବା ପରେ ଲାଇଟ୍ ଅନ୍ ହୋଇଯାଏ, ଏବଂ ଇଞ୍ଜିନ୍ ଷ୍ଟାର୍ଟ୍ ହେବାପରେ ଲିଭିଯାଏ। ଯଦି ଅପର୍ଯ୍ୟାପ୍ତ ଅଧିକ ପ୍ରେସର୍ ରହିଥାଏ ତେବେ ସାଇଟ୍ ଅନ୍ ହେବ ଏବଂ ଅନ୍ ହୋଇ ରହିବ। ଗାଡ଼ି ଚଳାଇବା ସମୟରେ ଯଦି ଲାଇଟ୍ ଜଳେ, ଯଥାଶୀଘ୍ର ରାସ୍ତାରୁ ଗାଡ଼ିକୁ କାଢ଼ି ନିଅନ୍ତୁ ଏବଂ ଇଞ୍ଜିନକୁ ବନ୍ଦ କରନ୍ତୁ।

ଅଧିକ ସ୍ତର ଯାଞ୍ଚ କରନ୍ତୁ ଏବଂ ଆବଶ୍ୟକ ହେଲେ ପରାମର୍ଶିତ ଇଞ୍ଜିନ ଅଧିକାରିତା ମିଶାନ୍ତୁ। ଯଦି ଯଥେଷ୍ଟ ଅଧିକ ଅକ୍ସି, ଆପଣ ପୁନର୍ବାର ଗାଡ଼ି ଚଳାଇବା ପୂର୍ବରୁ ଆପଣଙ୍କ ଅଥରାଇଜଡ୍ (authorised) **MARUTI SUZUKI COMMERCIAL** ଖାର୍ଜଣାଳୟ (workshop) ଦ୍ଵାରା ଲୁବ୍ରିକେସନ୍ ସିଷ୍ଟମ୍ (lubrication system) ଯାଞ୍ଚ କରାଯିବା ଉଚିତ।

ବିଜ୍ଞପ୍ତି

- ଯଦି ଆପଣ ଏହି ଲାଇଟ୍ ଅନ୍ ସହିତ ଇଞ୍ଜିନ୍ ଚଳାନ୍ତି, ତେବେ ଇଞ୍ଜିନର କ୍ଷତି ହୋଇପାରେ।
- ଅଧିକ ମିଶାଇବାର ଆବଶ୍ୟକତା ସୁଚାଇବା ପାଇଁ ଅଧିକ ପ୍ରେସର୍ ଲାଇଟ୍ (Oil Pressure Light) ଉପରେ ନିର୍ଭର କରନ୍ତୁ ନାହିଁ। ଇଞ୍ଜିନ ଅଧିକ ସ୍ତରକୁ ନିର୍ଦ୍ଧାରିତ ଭାବରେ ପର୍ଯ୍ୟାୟକ୍ରମେ ଯାଞ୍ଚ କରିବାକୁ।

ଚାର୍ଜିଂ ଲାଇଟ୍ (Charging Light)

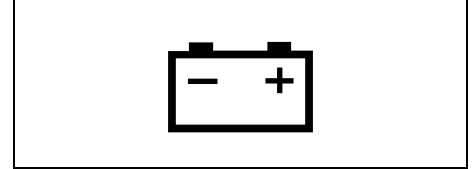

50G052

ଇଗ୍ନିସନ୍ ସ୍ଵିଚ୍ (ignition switch) “ON” ସ୍ଥିତିକୁ ଚର୍ନ୍ ହୋଇଥିବା ସମୟରେ ଲାଇଟ୍ ଅନ୍ ହୋଇଥାଏ, ଏବଂ ଇଞ୍ଜିନ୍ ଷ୍ଟାର୍ଟ୍ ହେବାପରେ ଲିଭିଯାଏ। ଯଦି ବ୍ୟାଟେରୀ ଚାର୍ଜିଂ ସିଷ୍ଟମ୍ (battery charging system)ରେ କିଛି ତ୍ରୁଟି ରହିଛି ତେବେ ଲାଇଟ୍ ଜଳିବ ଏବଂ ଜଳି ରହିବ। ଇଞ୍ଜିନ୍ ଚାଲୁଥିବାବେଳେ ଯଦି ଲାଇଟ୍ ଅନ୍ ହୋଇଯାଏ, ତେବେ ଆପଣଙ୍କ ଅଥରାଇଜଡ୍ (authorised) **MARUTI SUZUKI** କମର୍ସିଆଲ୍ ଖାର୍ଜଣାଳୟ (workshop) ଦ୍ଵାରା ଚାର୍ଜିଂ ସିଷ୍ଟମ୍ ତୁରନ୍ତ ଯାଞ୍ଚ କରାଯିବା ଉଚିତ।

ଡ୍ରାଇଭରଙ୍କ ସିଟ୍ ବେଲ୍ଟ୍ ଖାଣ୍ଟିଙ୍ଗ୍ ଲାଇଟ୍ / ଆଗ ଯାତ୍ରୀଙ୍କ ସିଟ୍ ବେଲ୍ଟ୍ ଖାଣ୍ଟିଙ୍ଗ୍ ଲାଇଟ୍



60G049

ଯେତେବେଳେ ଡ୍ରାଇଭର କିମ୍ବା ଆଗ ଯାତ୍ରୀ ତାଙ୍କ ସିଟ୍ ବେଲ୍ଟ୍ (seat belt)କୁ ବାନ୍ଧି ନାହିଁ, ଏହି ଲାଇଟ୍ ଅନ୍ ହେବ ଏବଂ/କିମ୍ବା ଧପ ଧପ ହେବ।

ସିଟ୍ ବେଲ୍ଟ୍ ରିମାଇଣ୍ଡର୍ (Seat belt reminder) ବିଷୟରେ ସବିଶେଷ ବିବରଣୀ ପାଇଁ, ଏହି ବିଭାଗରେ ଥିବା “ସିଟ୍ ବେଲ୍ଟ୍ (seat belt) ଏବଂ ଚାଇଲ୍ଡ୍ ରିଷ୍ଟ୍ରେଣ୍ଟ୍ ସିଷ୍ଟମ୍ (Child Restraint Systems)” କୁ ଅନୁସରଣ କରନ୍ତୁ।

ହାଇ ଇଞ୍ଜିନ୍ କୁଲିଂ ଟେମ୍ପରେଚର ଖାଣ୍ଟିଙ୍ଗ୍ ଲାଇଟ୍ (ନାଲି ରଙ୍ଗ)

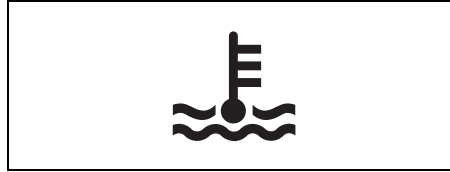

54G344

ଯେତେବେଳେ ଇଞ୍ଜିସନ୍ ସୁଇଚ୍ (ignition switch) “ଅନ୍” ସ୍ଥିତିକୁ ଚନ୍ ହୋଇଯାଏ, ଏହି ଲାଇଟ୍ ସଂକ୍ଷେପରେ ଆସେ ଯାହା ଦ୍ଵାରା ଆପଣ ଲାଇଟ୍ କାମ କରୁଛି କି ନାହିଁ ଯାଞ୍ଚ କରିପାରିବେ। ଗାଡ଼ି ଚଳାଇବା ସମୟରେ ଯଦି ଏହା ଧପ ଧପ କରେ, ଏହାର ଅର୍ଥ ଇଞ୍ଜିନ ଗରମ ହେଉଛି। ବାସ୍ତବ ଓଭର ହିଟିଙ୍ଗ୍ କରୁଥିବା ଡ୍ରାଇଭିଂ ପରିସ୍ଥିତି ଠାରୁ ଦୂରରେ ରୁହନ୍ତୁ। ଯଦି ଲାଇଟ୍ ଧପ ଧପ କରି ଶିର ରହେ, ତେବେ ଇଞ୍ଜିନ୍ ଅତ୍ୟଧିକ ଗରମ ହେଉଛି। “EMERGENCY SERVICE” ବିଭାଗର “ଯଦି ଇଞ୍ଜିନ୍ ଓଭରହିଟ୍ ହୁଏ” ରେ ଥିବା ନିର୍ଦ୍ଦେଶାବଳୀ ଅନୁସରଣ କରନ୍ତୁ।

ବିଜ୍ଞପ୍ତି

ଇଞ୍ଜିନ ଓଭରହିଟ୍ ସୂଚିତ ହେବା ସମୟରେ ଗାଡ଼ି ଚଳାଇବା ଜାରି ରଖିବା ଦ୍ଵାରା ଇଞ୍ଜିନର କ୍ଷତି ହୋଇପାରେ।

ଚର୍ଚ୍ଚ ସିଗନାଲ୍ ଇଣ୍ଡିକେଟର (Turn Signal Indicators)

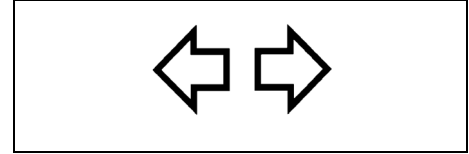

50G055

ଯେତେବେଳେ ଆପଣ ବାମ କିମ୍ବା ଡାହାଣ ଚର୍ଚ୍ଚ ସିଗନାଲ୍ (turn signals) ଅନ୍ କରନ୍ତି, ଇନଷ୍ଟ୍ରୁମେଣ୍ଟ୍ ପ୍ୟାନେଲ୍ (instrument panel) ରେ ସେହି ପାର୍ଶ୍ଵରେ ଥିବା ସବୁଜ ତୀର ସଂପୂର୍ଣ୍ଣ ଚର୍ଚ୍ଚ ସିଗନାଲ୍ (turn signals) ଲାଇଟ୍ ସହିତ ଫ୍ଲାସ୍ ହେବ। ଯେତେବେଳେ ଆପଣ ହାଜାର୍ଡ୍ ଖାଣ୍ଟିଙ୍ଗ୍ ସୁଇଚ୍ (hazard warning switch) ଅନ୍ କରନ୍ତି, ଉଭୟ ତୀର ସମସ୍ତ ଚର୍ଚ୍ଚ ସିଗନାଲ୍ (turn signals) ଲାଇଟ୍ ସହିତ ଫ୍ଲାସ୍ କରିବେ।

ଧ୍ୟାନ ଦିଅନ୍ତୁ :

ଯଦି ଚର୍ଚ୍ଚ ସିଗନାଲ୍ ଗୁଡ଼ିକ (turn signals)ର କୌଣସି ଅସ୍ଵାଭାବିକତା ଦେଖାଯାଏ, ଯେପରିକି ଦ୍ରୁତ ବେଗରେ ଧପ ଧପ ହେବା, ଚର୍ଚ୍ଚ ସିଗନାଲ୍ ସିଷ୍ଟମ୍ରେ ତ୍ରୁଟି ଥାଇପାରେ। ସିଷ୍ଟମ୍ ଯାଞ୍ଚ କରିବାକୁ ଆପଣଙ୍କ ମାରୁଟି ସୁକୁକି ଅଥରାଇଜଡ୍ ୱାର୍କସ୍‌ହପ୍ (Maruti Suzuki authorised workshop) କୁ କୁହନ୍ତୁ।

ମେନ୍ ବିମ୍ (ହାଇ ବିମ୍) ଇଣ୍ଡିକେଟର ଲାଇଟ୍ (indicator light)

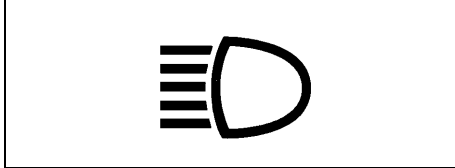

50G056

ଯେତେବେଳେ ହେଡ଼ଲାଇଟ୍ (headlights) ମେନ୍ ବିମ୍ (ହାଇ ବିମ୍) ଅନ୍ ଥାଏ ଏହି ଇଣ୍ଡିକେଟର (indicator) ଜଳେ।

ଇମମୋବିଲାଇଜର ସିଷ୍ଟମ୍ ୱାର୍ଣିଂ ଲାଇଟ୍ (Immobilizer system warning light)



65D239

ଯେତେବେଳେ ଇଗ୍ନିସନ୍ ସ୍ୱିଚ୍ (ignition switch) "ଅନ୍" ସ୍ଥିତିକୁ ଚର୍ ହୋଇଯାଏ, ଲାଇଟ୍ କାମ କରୁଛି ନା ନାହିଁ ଆପଣଙ୍କୁ ଜଣାଇବା ପାଇଁ ଏହି ଲାଇଟ୍ ଜଳିଥାଏ। ଯଦି ଇଗ୍ନିସନ୍ ସ୍ୱିଚ୍ (ignition switch) "ଅନ୍" ଥିବା ସମୟରେ ଏହି ଲାଇଟ୍ ଧପ ଧପ ହୁଏ, ତେବେ ଇମମୋବିଲାଇଜର ସିଷ୍ଟମ୍ (immobilizer sys-

tem)ରେ କିଛି ତ୍ରୁଟି ଥାଇପାରେ। ଏକ ମାରୁତି ସୁଜୁକି ଅଥରାଇଜଡ଼ ୱାର୍କସ୍ (Maruti Suzuki authorised workshop) କୁ ସିଷ୍ଟମ୍ ଯାଞ୍ଚ କରିବା ପାଇଁ କୁହନ୍ତୁ।

ESP® ୱାର୍ଣିଂ ଲାଇଟ୍ (ଯଦି ସୁସଜ୍ଜିତ ହୁଏ)

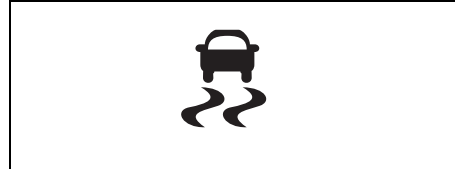

56RM02033

ESP® ହେଉଛି ଡାୟମଲର ଏଜି (Daimler AG)ର ଏକ ପଞ୍ଜୀକୃତ ବ୍ରେଡ଼ମାର୍କ ।

ନିମ୍ନଲିଖିତ ସିଷ୍ଟମ୍ (system) ମଧ୍ୟରୁ ଗୋଟିଏ ସକ୍ରିୟ ହେଲେ ଏହି ଆଲୋକ ପ୍ରତି ସେକେଣ୍ଡରେ 5 ଥର ବ୍ଲିଙ୍କ୍ ହୋଇଥାଏ।

- ସ୍ଥିରତା ନିୟନ୍ତ୍ରଣ ପ୍ରଣାଳୀ (Stability control system)
- ଟ୍ରାକ୍ସନ୍ କଣ୍ଟ୍ରୋଲ୍ ସିଷ୍ଟମ୍ (Traction control system)

ଯଦି ଏହି ଆଲୋକ (light) ବ୍ଲିଙ୍କ୍ କରେ, ତେବେ ସତର୍କତାର ସହ ଗାଡ଼ି ଚଳାନ୍ତୁ।

ଯେତେବେଳେ ଇଗ୍ନିସନ୍ ସ୍ୱିଚ୍ (ignition switch) "ଅନ୍" (ON) ସ୍ଥିତିକୁ ଚର୍ ହୋଇଯାଏ, ଲାଇଟ୍ ସଂକ୍ଷିପ୍ତ ଭାବରେ ଆସିଥାଏ ଯାହା ଦ୍ୱାରା ଆପଣ ଯାଞ୍ଚ କରିପାରିବେ ଯେ ଆଲୋକ କାର୍ଯ୍ୟ କରୁଛି କି ନାହିଁ। ଯଦି ଲାଇଟ୍ ଅନ୍ ରହେ, କିମ୍ବା ଡ୍ରାଇଭିଂ ସମୟରେ ଆସିଥାଏ ଏବଂ ଅନ୍ ରହେ, ESP® ସିଷ୍ଟମରେ (system) କିଛି ତ୍ରୁଟି ହୋଇପାରେ (ABS ବ୍ୟତୀତ)। ଆପଣ ଏକ Maruti Suzuki ଅନୁମୋଦିତ ୱାର୍କସ୍ ଦ୍ୱାରା ସିଷ୍ଟମ୍ ଯାଞ୍ଚ କରିବା ଉଚିତ୍ ।

ESP® ପ୍ରଣାଳୀର ବିବରଣୀ ପାଇଁ, "ଆପଣଙ୍କ ଯାନ ଚଳାଇବା" ବିଭାଗରେ "ଇଲେକ୍ଟ୍ରୋନିକ୍ ସ୍ଥିରତା ପ୍ରୋଗ୍ରାମ (Electronic Stability Program) (ESP®) (ଯଦି ସଜ୍ଜିତ ହୁଏ)" ଦେଖନ୍ତୁ।

⚠ ତେଡାବନୀ

ESP® ସିଷ୍ଟମ୍ ଦୁର୍ଗତଣାକୁ ରୋକି ପାରିବ ନାହିଁ । ସର୍ବଦା ସତର୍କତାର ସହ ଗାଡ଼ି (drive) ଚଳାନ୍ତୁ ।

ESP® ଅଫ୍ ଇଣ୍ଡିକେଟର ଲାଇଟ୍ (ଯଦି ସଞ୍ଚିତ ହୁଏ)

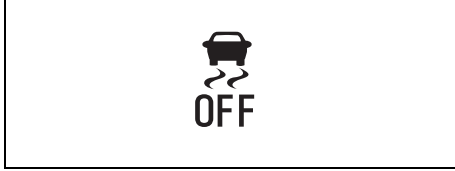

56RM02034

ଯେତେବେଳେ ଇଗ୍ନିସନ୍ ସ୍ୱିଚ୍ (ignition switch) "ଅନ୍" (ON) ସ୍ଥିତିକୁ ଚନ୍ ହୋଇଯାଏ, ଏହି ଲାଇଟ୍ ସଂକ୍ଷିପ୍ତ ଭାବରେ ଆସିଥାଏ ଯାହା ଦ୍ୱାରା ଆପଣ ଯାଞ୍ଚ କରିପାରିବେ ଯେ ଆଲୋକ କାର୍ଯ୍ୟ କରୁଛି କି ନାହିଁ।

ଯେତେବେଳେ ESP® ଅଫ୍ ସ୍ୱିଚ୍ (OFF switch) କୁ ଇଏସପି® ସିଷ୍ଟମ (ABS ବ୍ୟତୀତ) ବନ୍ଦ କରିବାକୁ ଧକ୍କା ଦିଆଯାଏ, ESP® ଅଫ୍ ଇଣ୍ଡିକେଟର ଲାଇଟ୍ (Off indicator light) ଅନ୍ ହୁଏ ଏବଂ ଅନ୍ ରହେ ।

ESP® ପ୍ରଣାଳୀର ବିବରଣୀ ପାଇଁ, "ଆପଣଙ୍କ ଯାନ ଚଳାଇବା" ବିଭାଗରେ "ଇଲେକ୍ଟ୍ରୋନିକ୍ ସ୍ଥିରତା ପ୍ରୋଗ୍ରାମ (OPERATING YOUR VEHICLE) ESP® (ଯଦି ସଞ୍ଚିତ ହୁଏ)" ଦେଖନ୍ତୁ।

ସି.ଏନ.ଜି. ମାଲଫଙ୍କସନ୍ ଖାର୍ଟ୍ସ୍ ଲାଇଟ୍ (ଯଦି ଥାଏ)



77PMC015

ଯେତେବେଳେ ଇଗ୍ନିସନ୍ ସ୍ୱିଚ୍ (ignition switch) "ଅନ୍" ଥାଏ, ସି.ଏନ.ଜି. ମାଲଫଙ୍କସନ୍ ଲ୍ୟାମ୍ପ୍ (CNG malfunction lamp) ସମସ୍ୟା ମୁକ୍ତ ରହିଛି ନା ନାହିଁ ଯାଞ୍ଚ କରିବା ପାଇଁ, ସି.ଏନ.ଜି. ମାଲଫଙ୍କସନ୍ ଖାର୍ଟ୍ସ୍ ଲ୍ୟାମ୍ପ୍ (CNG malfunction warning lamp) ଧୀରେ ଧୀରେ ଜଳେ।

- ଯଦି ଇଗ୍ନିସନ୍ "ଅନ୍" ଥାଇ ସି.ଏନ.ଜି. ମାଲଫଙ୍କସନ୍ ଖାର୍ଟ୍ସ୍ ଲ୍ୟାମ୍ପ୍ (CNG malfunction warning lamp) କ୍ରମାଗତ ଭାବରେ ଜଳେ, ତେବେ CNG ସିଷ୍ଟମରେ କିଛି ସମସ୍ୟା ରହିଛି। ତୁରନ୍ତ ଆପଣଙ୍କ ଗାଡ଼ିକୁ ଅଥରାଇଜିଡ୍ **MARUTI SUZUKI** କମର୍ସିଆଲ୍ ଖାର୍ଟ୍ସ୍ (workshop) ଦ୍ୱାରା ଯାଞ୍ଚ କରାନ୍ତୁ।
- ଯଦି ଇଞ୍ଜିନ ଚାଲିବା ସମୟରେ ସି.ଏନ.ଜି. ମାଲଫଙ୍କସନ୍ ଖାର୍ଟ୍ସ୍ ଲ୍ୟାମ୍ପ୍ (CNG malfunction warning lamp) ଧପ ଧପ କରେ, ଏହାର ଅର୍ଥ ହେଉଛି ସି.ଏନ.ଜି. ସିଷ୍ଟମରେ କିଛି ସମସ୍ୟା ରହିଛି ଯେଉଁଥିରେ ଗାଡ଼ି **CNG MODE** ରେ ଚାଲିବା ଜାରି ରଖିପାରିବ ନାହିଁ ଏବଂ ଆପେ ଆପେ ପେଟ୍ରୋଲ ମୋଡ୍ କୁ ବଦଳିଯିବ। ଅଥରାଇଜିଡ୍

MARUTI SUZUKI କମର୍ସିଆଲ୍ ଖାର୍ଟ୍ସ୍ ରେ ଆପଣଙ୍କର ଗାଡ଼ି ଯାଞ୍ଚ କରାନ୍ତୁ।

ଧ୍ୟାନ ଦିଅନ୍ତୁ :

ଇଗ୍ନିସନ୍ ସ୍ୱିଚ୍ (ignition switch) "ଅନ୍" ଏବଂ ଇଞ୍ଜିନ ଚାଲୁ ନ ଥିବା ସମୟରେ, ସି.ଏନ.ଜି. ଲ୍ୟାମ୍ପ୍ ଧପ ଧପ କରିବା ସୂଚାଇଥାଏ ଯେ ଫୁଏଲ୍ ଲିଭ୍ ଖୋଲା ଅଛି। ଏହି ଅବସ୍ଥାରେ ଗାଡ଼ି ଷ୍ଟାର୍ଟ୍ ହେବ ନାହିଁ। ଗାଡ଼ି ଷ୍ଟାର୍ଟ୍ କରିବା ପାଇଁ ଲିଭ୍ ବନ୍ଦ କରନ୍ତୁ।

ଲାଲର୍ କଣ୍ଟ୍ରୋଲ୍ ଲିଭର୍ (Lighting Control Lever)



⚠ ରେଡାବନୀ
 ସମ୍ଭାବ୍ୟ ଆଘାତକୁ ଏଡ଼ାଇବା ପାଇଁ, ଷ୍ଟିଅରିଂ ଭିତର ଦେଇ ଯାଇ କଣ୍ଟ୍ରୋଲ୍ କରିବାକୁ ଚେଷ୍ଟା କରନ୍ତୁ ନାହିଁ।

ଲାଲର୍ ଟର୍ଚ୍ଚ ଅପରେସନ୍

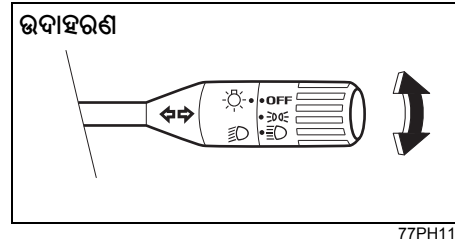

ଲାଲର୍ ଅନ୍ କିମ୍ବା ଅଫ୍ କରିବାକୁ, ଲିଭରର ଶେଷରେ ଥିବା ନୋବ୍ କୁ ମୋଡ଼ନ୍ତୁ। ତିନୋଟି ସ୍ଥିତି ଅଛି:

ବନ୍ଦ (OFF)

ସମସ୍ତ ଲାଲର୍ ବନ୍ଦ ଅଛି।

☰

ଫ୍ରଣ୍ଟ୍ ପୋଜିସନ୍ ଲାଲର୍ (**position lights**), ଟେଲଲାଲର୍ (**taillight**), ଲାଇସେନ୍ସ ପ୍ଲେଟ୍ ଲାଲର୍ (**license plate lights**) ଏବଂ ଇନଷ୍ଟ୍ରୁମେଣ୍ଟ୍ ଲାଲର୍ (**instrument lights**) ଅନ୍ ଅଛି, କିନ୍ତୁ ହେଡ଼ଲାଲର୍ ବନ୍ଦ ଅଛି।

☰

ଫ୍ରଣ୍ଟ୍ ପୋଜିସନ୍ ଲାଲର୍ (**position lights**), ଟେଲଲାଲର୍ (**taillight**), ଲାଇସେନ୍ସ ପ୍ଲେଟ୍ ଲାଲର୍

(**license plate lights**), ଇନଷ୍ଟ୍ରୁମେଣ୍ଟ୍ ଲାଲର୍ (**instrument lights**) ଏବଂ ହେଡ଼ଲାଲର୍ ଅନ୍ ଅଛି।

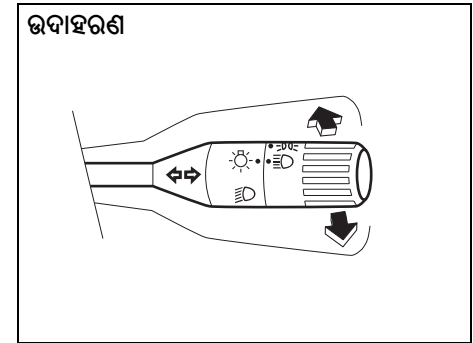

ହେଡ଼ଲାଲର୍ ଅନ୍ ଥାଇ, ହାଇ ବିମ୍ (ମେନ୍ ବିମ୍) କୁ ସ୍ୱିଚ୍ କରିବାକୁ ଲିଭରକୁ ଆଗକୁ ଠେଲିଦିଅନ୍ତୁ କିମ୍ବା ଲୋ ବିମ୍ କୁ ଯିବା ପାଇଁ ଲିଭରକୁ ଆପଣଙ୍କ ଆଡ଼କୁ ଟାଣନ୍ତୁ। ଯେତେବେଳେ ହାଇ ବିମ୍ (ମେନ୍ ବିମ୍) ଅନ୍ ଅଛି, ଇନଷ୍ଟ୍ରୁମେଣ୍ଟ୍ ପ୍ୟାନେଲ୍ (**instrument panel**) ରେ ମେନ୍ ବିମ୍ (ହାଇ ବିମ୍) ଇଣ୍ଡିକେଟର (**indicator**) ଲାଲର୍ ଜଳିବ। ଏକ ପାସିଜ୍ ସିଗ୍ନାଲ୍ ଭାବରେ ହାଇ ବିମ୍ (ମେନ୍ ବିମ୍) କୁ କ୍ଷଣିକ ପାଇଁ ଆକ୍ଟିଭେଟ୍ କରିବାକୁ, ଲିଭରକୁ ଆପଣଙ୍କ ଆଡ଼କୁ ଟିକିଏ ଟାଣନ୍ତୁ ଏବଂ ଆପଣ ସିଗନାଲ୍ ସମାପ୍ତ କରିବା ପରେ ଛାଡ଼ି ଦିଅନ୍ତୁ।

ହେଡ଼ଲାଇଟ୍ ଲେଭେଲିଂ ସ୍ୱିଚ୍ (Headlight Leveling Switch)

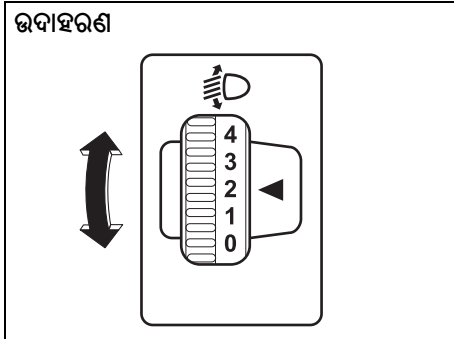

77PH010

ଏହି ସ୍ୱିଚ୍ ଚର୍ଚ୍ଚ କରି ଆପଣଙ୍କ ଗାଡ଼ିର ଲୋଡ୍ ପରିସ୍ଥିତି ଅନୁସାରେ ହେଡ଼ଲାଇଟ୍ (headlights) ବିମ୍ କୁ ଲେଭେଲ୍ କରନ୍ତୁ। ନିମ୍ନରେ ଥିବା ଚାର୍ଟ ଟି ଗାଡ଼ିର ଭିନ୍ନ ଭିନ୍ନ ଲୋଡ୍ କଣ୍ଡିସନ୍ ପାଇଁ ଉପଯୁକ୍ତ ସ୍ୱିଚ୍ ପୋଜିସନ୍ ଦର୍ଶାଇଥାଏ।

ଗାଡ଼ିର ଲୋଡ୍ ସ୍ଥିତି	ସ୍ୱିଚ୍ ର ସ୍ଥିତି
କେବଳ ଡ୍ରାଇଭର	0
ଡ୍ରାଇଭର + ସମ୍ପୂର୍ଣ୍ଣ କାର୍ଗୋ (cargo)	3

ସିଗନାଲ୍ କଣ୍ଟ୍ରୋଲ୍ ଲିଭର ଚର୍ଚ୍ଚ କରନ୍ତୁ (Turn Signal Control Lever)



65D611

⚠ ଚେତାବନୀ
ସମ୍ଭାବ୍ୟ ଆଘାତକୁ ଏଡ଼ାଇବା ପାଇଁ, ଷ୍ଟିଅରିଂ ଭିତର ଦେଇ କଣ୍ଟ୍ରୋଲ୍ କରନ୍ତୁ ନାହିଁ।

ସିଗନାଲ୍ ଅପରେସନ୍ ଚର୍ଚ୍ଚ କରନ୍ତୁ (Turn Signal Operation)

ଇଞ୍ଜିସନ୍ ସ୍ୱିଚ୍ (ignition switch) “ON” ଅବସ୍ଥାରେ ଥାଇ, ଡାହାଣ କିମ୍ବା ବାମ ଚର୍ଚ୍ଚ ସିଗନାଲ୍ (turn signals) ସକ୍ରିୟ କରିବାକୁ ଲିଭରକୁ ଉପର କିମ୍ବା ତଳକୁ ଘୁଆନ୍ତୁ।

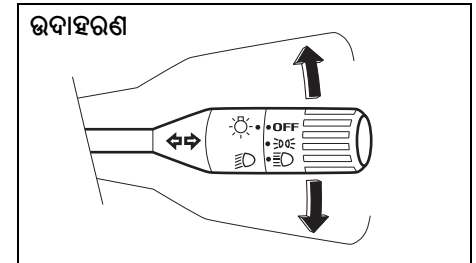

77PH112

ସିଗନାଲ୍ ଦେବା ପାଇଁ ଲିଭରକୁ ଉପର କିମ୍ବା ତଳକୁ ଘୁଆନ୍ତୁ। ଯେତେବେଳେ ଚର୍ଚ୍ଚ ସମାପ୍ତ ହେବ, ସିଗନାଲ୍ ବାତିଲ୍ ହେବ ଏବଂ ଲିଭର ତା’ ର ସାଧାରଣ ସ୍ଥିତିକୁ ଫେରିଯିବ।

ହାଜାର୍ଡ୍‌ ୱାର୍ଣିଂ ସ୍ୱିଚ୍ (Hazard Warning Switch)

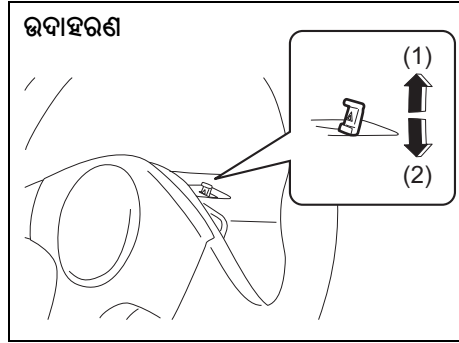

77PH028

- (1) ଅନ୍ (ON)
- (2) ଅଫ୍ (OFF)

ହାଜାର୍ଡ୍‌ ୱାର୍ଣିଂ ଲାଇଟ୍ (warning light) କୁ ସକ୍ରିୟ କରିବା ପାଇଁ ହାଜାର୍ଡ୍‌ ୱାର୍ଣିଂ ସ୍ୱିଚ୍ (Hazard warning switch) କୁ ଟାଣନ୍ତୁ। ସମସ୍ତ ଚର୍ନ୍ ସିଗନାଲ ଲାଇଟ୍ (turn signal light) ଏବଂ ଉଭୟ ଚର୍ନ୍ ସିଗନାଲ ଇଣ୍ଡିକେଟର (turn signal light) ଏକାସାଙ୍ଗରେ ଫ୍ଲାସ ହେବ। ଲାଇଟ୍ ବନ୍ଦ କରିବାକୁ, ସ୍ୱିଚ୍ କୁ ତଳକୁ ଠେଲିଦିଅନ୍ତୁ। ଜରୁରୀକାଳୀନ ପାର୍ସିଂ ସମୟରେ କିମ୍ବା ଯେତେବେଳେ ଆପଣଙ୍କର ଗାଡ଼ି ଗ୍ରାଫିକ ପାଇଁ ବିପଦ ହୋଇପାରେ

ସେତେବେଳେ ୱାର୍ଣିଂ ଦେବା ପାଇଁ ହାଜାର୍ଡ୍‌ ୱାର୍ଣିଂ ଲାଇଟ୍ (warning light) ବ୍ୟବହାର କରନ୍ତୁ।

ଓଷ୍ଟିଶିଲ୍ଡ୍‌ ୱାଇପର ଏବଂ ୱାଶର୍ ଲିଭର

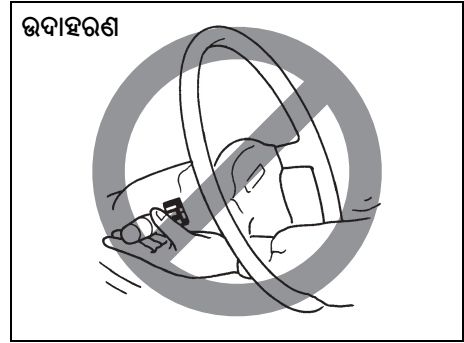

65D611

⚠ ତେଜାବନୀ

ସମ୍ଭାବ୍ୟ ଆଘାତକୁ ଏଡ଼ାଇବା ପାଇଁ, ଷ୍ଟିଅରିଂ ଭିତର ଦେଇ କଣ୍ଟ୍ରୋଲ୍ କରନ୍ତୁ ନାହିଁ।

ଓଷ୍ଟିଶିଲ୍ଡ୍‌ ଅପରେସନ୍ ଯେତେବେଳେ ଇଞ୍ଚିସନ୍ ସ୍ୱିଚ୍ (ignition switch) “ଅନ୍” ସ୍ଥିତିରେ ଥାଏ, ଆପଣ ୱାଇପର ଲିଭର ବ୍ୟବହାର କରିପାରିବେ।

ଓଷ୍ଟିଶିଲ୍ଡ୍‌ ୱାଇପର୍ସ (Windshield Wipers)

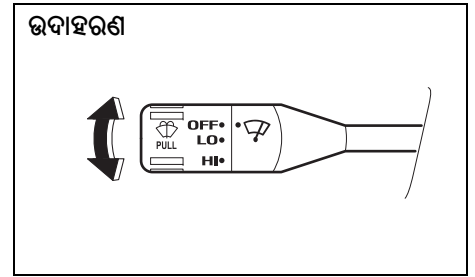

77PM02015

ଓଷ୍ଟିଶିଲ୍ଡ୍‌ ୱାଇପର୍ସ (windshield wipers) ଅନ୍ କରିବାକୁ, ଲିଭରର ଶେଷରେ ଥିବା ନୋବ୍ କୁ ଏକ ଅପରେଟିଂ ପୋଲିସନ୍ କୁ ମୋଡ଼କୁ “LO” ଅବସ୍ଥାରେ, ୱାଇପରଗୁଡ଼ିକ (wipers) ସ୍ଥିର ଏବଂ କମ୍ ବେଗରେ କାର୍ଯ୍ୟ କରନ୍ତି। “HI” ଅବସ୍ଥାରେ, ୱାଇପରଗୁଡ଼ିକ (wipers) ଏକ ସ୍ଥିର ଏବଂ ଉଚ୍ଚ ବେଗରେ କାର୍ଯ୍ୟ କରନ୍ତି। ୱାଇପର୍ ଅଫ୍ କରିବାକୁ, ଲିଭରକୁ “OFF” ସ୍ଥିତିକୁ ଫେରାଇ ଦିଅନ୍ତୁ।

ଓଷ୍ଟିଲିଲୁ ଖାଣର (Windshield Washer)

ଉଦାହରଣ

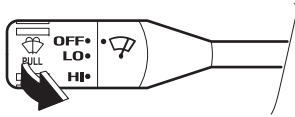

77PM02016

ଓଷ୍ଟିଲିଲୁ ଖାଣର ଫୁଲ୍‌ଡ୍ (Windshield washer fluid) ଶ୍ରେ କରିବାକୁ, ଲିଭରକୁ ଆପଣଙ୍କ ଆଡ଼କୁ ଟାଣନ୍ତୁ ।

⚠ ଚେତାବନୀ

ଓଷ୍ଟିଲିଲୁ ଖାଣର ରିଜର୍ଭୟର (windshield washer reservoir)ରେ ରେଡିଏଟର ଆଣ୍ଟିଫ୍ରିଜ୍ (radiator antifreeze) ବ୍ୟବହାର କରନ୍ତୁ ନାହିଁ । ଓଷ୍ଟିଲିଲୁରେ ଶ୍ରେ କରାଗଲେ ଏହା ଦୃଶ୍ୟମାନତାକୁ ଗୁରୁତର ଭାବରେ ଦୁର୍ବଳ କରିପାରେ ଏବଂ ଆପଣଙ୍କ ଗାଡ଼ିର ରଙ୍ଗକୁ ମଧ୍ୟ ନଷ୍ଟ କରିପାରେ ।

ବିଜ୍ଞପ୍ତି

ଓଷ୍ଟିଲିଲୁ ଖାଇପର (Windshield Wiper) ଏବଂ ଖାଣର ସିଷ୍ଟମର ଉପାଦାନଗୁଡ଼ିକୁ କ୍ଷତି ପହଞ୍ଚିବାରୁ ରୋକିବାରେ ସାହାଯ୍ୟ କରିବାକୁ, ଆପଣ ନିମ୍ନଲିଖିତ ସତର୍କତା ଅବଲମ୍ବନ କରିବା ଉଚିତ୍:

- ଯେତେବେଳେ କୌଣସି ଓଷ୍ଟିଲିଲୁ ଖାଣର ଫୁଲ୍‌ଡ୍ (Windshield washer fluid) ଶ୍ରେ କରାଯାଏ ନାହିଁ, ସେତେବେଳେ ଲିଭର ଧରି ରଖନ୍ତୁ ନାହିଁ ନହେଲେ ଖାଣର ମୋଟର ନଷ୍ଟ ହୋଇପାରେ ।
- ଖାଇପର ଦ୍ୱାରା ଏକ ଶୁଖିଲା ଓଷ୍ଟିଲିଲୁରୁ ମଇଳା ବାହାର କରିବାକୁ ଚେଷ୍ଟା କରନ୍ତୁ ନାହିଁ ନହେଲେ ଆପଣ ଓଷ୍ଟିଲିଲୁ ଏବଂ ଖାଇପର ବ୍ଲେଡ଼କୁ ନଷ୍ଟ କରିଦେବେ । ଖାଇପର ଚଳାଇବା ପୂର୍ବରୁ ସର୍ବଦା ଓଷ୍ଟିଲିଲୁ କୁ ଖାଣର ଫୁଲ୍‌ଡ୍ ଦ୍ୱାରା ଓଦା କରନ୍ତୁ ।
- ଖାଇପର ବ୍ୟବହାର କରିବା ପୂର୍ବରୁ ଖାଇପର ବ୍ଲେଡ଼ରୁ ବରଫ କିମ୍ବା ଅର୍ଦ୍ଧ ଚରଳ ବରଫ ସଫା କରନ୍ତୁ ।

(ଜାରି)

ବିଜ୍ଞପ୍ତି

(ଜାରି)

- ଖାଣର ଫୁଲ୍‌ଡ୍ ଖରକୁ ନିୟମିତ ଯାଞ୍ଚ କରନ୍ତୁ । ପାଗ ଖରାପ ହେଲେ ଏହାକୁ ବାରମ୍ବାର ଯାଞ୍ଚ କରନ୍ତୁ ।
- ଯଦି ଥଣ୍ଡା ପାଗରେ ତାପମାତ୍ରା ମିଶ୍ରଣକୁ ଜମାଇ ଦେବା ଭଳି ତଳକୁ ଖସିଯାଏ ତେବେ ବଢ଼ିବା ପାଇଁ ଜାଗା ଛାଡ଼ି ଖାଣର ଫୁଲ୍‌ଡ୍ ରିଜର୍ଭୟର (fluid reservoir) (fluid reservoir) 3/4 ପୂର୍ଣ୍ଣ କରନ୍ତୁ ।

ହର୍ଣ୍ଣ

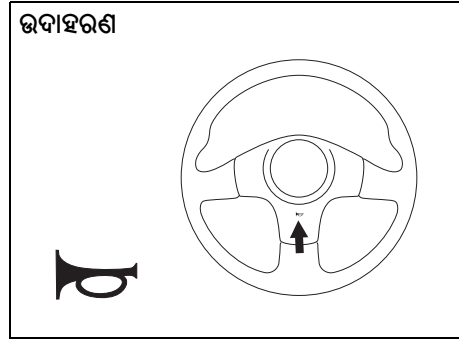

77PH029

ହର୍ଣ୍ଣ ବଜାଇବା ପାଇଁ ଷ୍ଟିଅରିଂର ହର୍ଣ୍ଣ ବଟନ୍ ଦବାନ୍ତୁ ।
ଇନ୍ଦ୍ରିୟନ୍ ସ୍ୱଇଚ୍ (ignition switch) ଯେକୌଣସି
ଅବସ୍ଥାରେ ଥିଲେ ମଧ୍ୟ ହର୍ଣ୍ଣ ବଜାଯିବ ।

ସି.ଏନ.ଜି. ସିଲିଣ୍ଡର ଖାର୍ଣ୍ଣିକ୍ ଲେବଲ୍
(ଯଦି ଥାଏ)

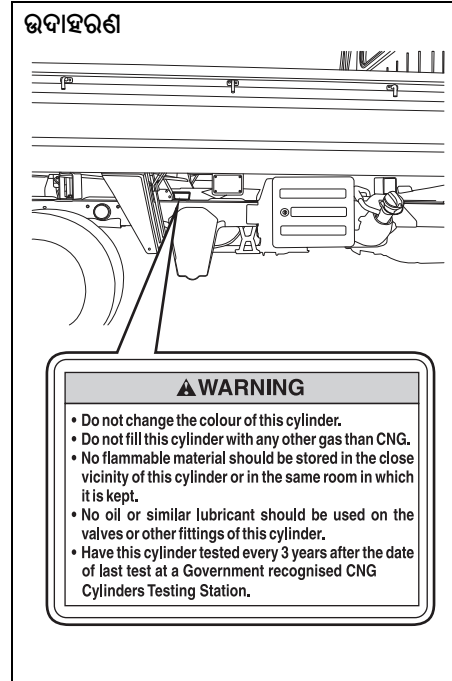

77PM02006

ଆପଣ ଏହି ଲେବଲ୍ ସି.ଏନ.ଜି. ସିଲିଣ୍ଡରରେ
ପାଇପାରିବେ ।

ସି.ଏନ.ଜି. ଖାର୍ଣ୍ଣିକ୍ ଲେବଲ୍ (ଯଦି ଥାଏ)

ଆଗ ଡ୍ରାଇଭର ଡୋର୍

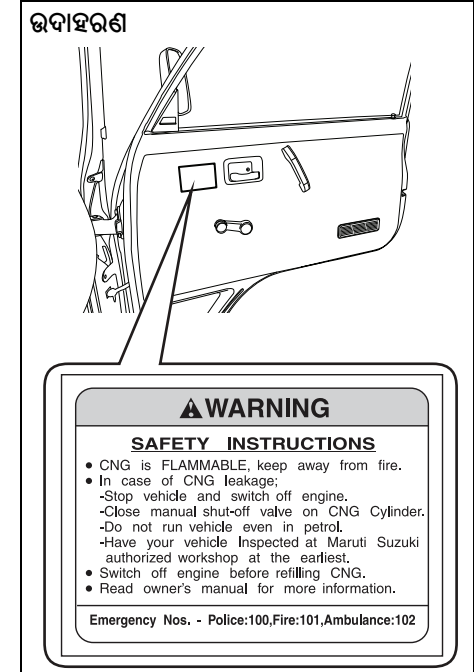

77PM02007

ସି.ଏନ.ଜି. ଖାର୍ଣ୍ଣିକ୍ ଲେବଲ୍ (CNG warning label)
ଆଗପଟ ଡ୍ରାଇଭର ଡୋର୍ (door) ଅବସ୍ଥିତ ।

ସି.ଏନ.ଜି. ମାନ୍ୟତାଲ୍ ସଚ୍-ଅଫ୍ ଭାଲଭ୍
(ଯଦି ଥାଏ)

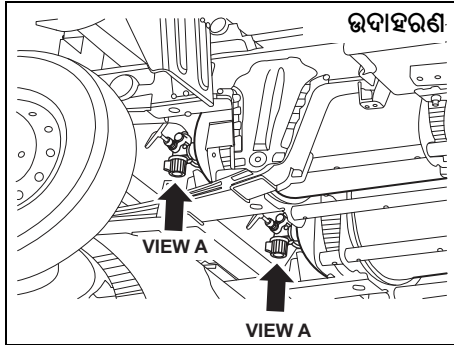

77PM02011

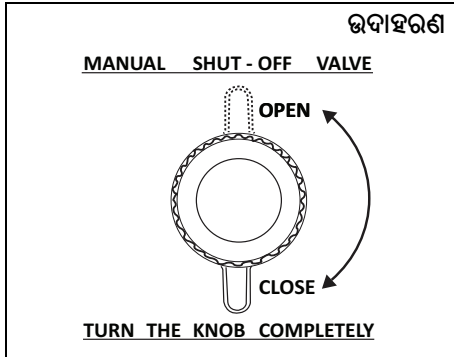

77PM02014

ଡାହାଣ ପାର୍ଶ୍ୱ

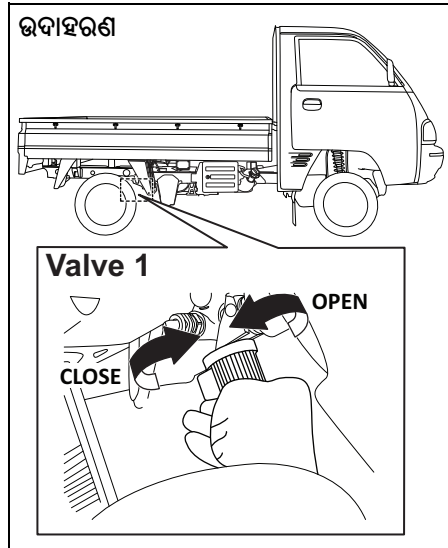

77PM02012

ବାମ ପାର୍ଶ୍ୱ

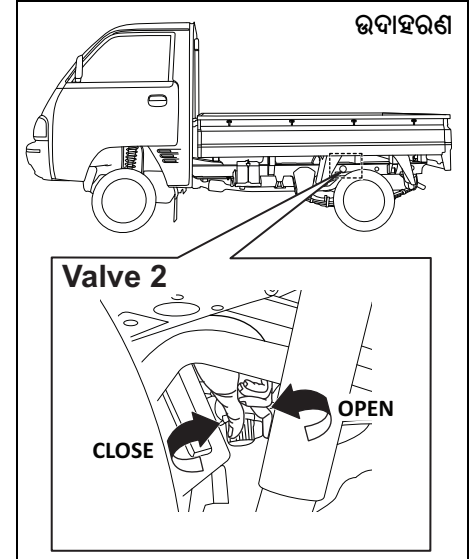

77PM02013

ମାନ୍ୟତାଲ୍ ସଚ୍ ଅଫ୍ ଭାଲଭ୍ (**manual shutoff valve**) ସି.ଏନ.ଜି. ସିଲିଣ୍ଡର ଉପରେ ଅବସ୍ଥିତ ଯାହାକି ଗାଡ଼ିର ବଡ଼ି ତଳେ ଦିଆଯାଇଥାଏ। ଗାଡ଼ିରେ ବଡ଼ି ତଳେ ଦୁଇଟି ସି.ଏନ.ଜି. ସିଲିଣ୍ଡର ଅଛି, ପ୍ରତ୍ୟେକରେ ଗୋଟିଏ ମାନ୍ୟତାଲ୍ ସଚ୍ ଅଫ୍ ଭାଲଭ୍ (**manual shutoff valve**) ଅଛି। ମାନ୍ୟତାଲ୍ ସଚ୍ ଅଫ୍ ଭାଲଭ୍ 1 ଏବଂ ଭାଲଭ୍ 2 ରେ ଯଥାକ୍ରମେ ଗାଡ଼ିର ଡାହାଣ ପାର୍ଶ୍ୱ (**RHS**) ଏବଂ ବାମ ପାର୍ଶ୍ୱ (**LHS**) ରୁ ପହଞ୍ଚା ଯାଇଥାଏ।

ଗାଡ଼ି ଚଳାଇବା ପୂର୍ବରୁ

ଉଭୟ ସି.ଏନ.ଜି. ସିଲିଣ୍ଡରରେ ମାନୁଆଲ୍ ସଚ ଅଫ୍ ଭଲଭ୍ (**manual shut-off valve**) ବନ୍ଦ କରି **CNG** ଯୋଗାଣ ବନ୍ଦ କରାଯାଇପାରିବ ।

ଭଲଭ୍ (Valve) ବନ୍ଦ: ଇଞ୍ଜିନକୁ ସି.ଏନ.ଜି. (**CNG**) ଯୋଗାଣ ବନ୍ଦ କରିବା ପାଇଁ ନୋଏ୍ କୁ ଘଣ୍ଟା କଣ୍ଟ୍ରୋଲ୍ ଦିଗରେ (ଭିଉ A ରୁ) ସମ୍ପୂର୍ଣ୍ଣ ରୂପେ ବୁଲାଇ ।

ଭଲଭ୍ (Valve) ଖୋଲିବା: ଇଞ୍ଜିନକୁ ସି.ଏନ.ଜି. (**CNG**) ଯୋଗାଣ ଖୋଲିବା ପାଇଁ ଗାଡ଼ିଟିକୁ ଘଣ୍ଟା କଣ୍ଟ୍ରୋଲ୍ ବିପରୀତ ଦିଗରେ (ଭିଉ **A** ରୁ) ସମ୍ପୂର୍ଣ୍ଣ ରୂପେ ବୁଲାଇ ।

▲ ସାବଧାନ

ସାବଧାନ ରୁହନ୍ତୁ ଯେ ମାନୁଆଲ୍ ସଚ ଅଫ୍ ଭଲଭ୍ (**manual shut off valve**) 2 (**LHS**) କୁ ପହଞ୍ଚିବା ବେଳେ ଆପଣଙ୍କ ହାତ ଏଗଜକ୍ସ ପାଇପ୍ (**exhaust pipe**) କୁ ସ୍ପର୍ଶ ନ କରୁ । ଗାଡ଼ି ଚଳାଇବା ପରେ, ଏଗଜକ୍ସ ପାଇପ୍ (**exhaust pipe**) ଆପଣଙ୍କ ହାତକୁ ଜାଳିବା ପାଇଁ ଯଥେଷ୍ଟ ଗରମ ହୋଇପାରେ ।

ଧ୍ୟାନ ଦିଅନ୍ତୁ :

- ଯଦି ମାନୁଆଲ୍ ସଚ ଅଫ୍ ଭଲଭ୍ ସମ୍ପୂର୍ଣ୍ଣ ଭାବେ ଖୋଲା ନାହିଁ, ତେବେ ଇଞ୍ଜିନ୍ ସଠିକ୍ ଭାବରେ ଚାଲି ନ ପାରେ ।

- ଯଦି ମାନୁଆଲ୍ ସଚ ଅଫ୍ ଭଲଭ୍ ବନ୍ଦ ଅବସ୍ଥାରେ ଅଛି, ସିଲିଣ୍ଡରରେ ସି.ଏନ.ଜି. (**CNG**) ଭରିବା ସମ୍ଭବ ନୁହେଁ ।

ଧ୍ୟାନ ଦିଅନ୍ତୁ :

- ସରକାରୀ ନିୟମାବଳୀ ଅନୁଯାୟୀ, ସି.ଏନ.ଜି. ସିଲିଣ୍ଡର ଆଇଡେଣ୍ଟିଫିକେସନ୍ ପ୍ଲେଟରେ ଉଲ୍ଲେଖ କରାଯାଇଥିବା ପରି ପ୍ରାରମ୍ଭିକ ପରୀକ୍ଷା ତାରିଖ ଠାରୁ ପ୍ରତି ତିନି (**3**) ବର୍ଷରେ ସି.ଏନ.ଜି. ସିଲିଣ୍ଡର ଯାଞ୍ଚ ଏବଂ ପ୍ରମାଣିତ ହେବା ଆବଶ୍ୟକ ।
- ଗ୍ରାହକଙ୍କୁ ଗାଡ଼ିଟିକୁ ସରକାରୀ ଅନୁମୋଦିତ ପରୀକ୍ଷା ଏଜେନ୍ସିରେ ଉପସ୍ଥାପନ କରିବାକୁ ପଡ଼ି ।
- ସିଲିଣ୍ଡର ପରୀକ୍ଷା କରିବାରେ ବିଫଳତା କାରଣରୁ ସି.ଏନ.ଜି. (**CNG**) ବିତରଣ କ୍ଷେତ୍ର ସ୍ତରୀୟ **CNG** ଭରିବାକୁ ଅସ୍ୱୀକାର କରିଯାଇପାରେ କିମ୍ବା କାର୍ଯ୍ୟନିର୍ବାହୀ ଅଧିକାରୀଙ୍କ ଦ୍ୱାରା ଗାଡ଼ି ଜବତ ହୋଇପାରେ ।
- ସି.ଏନ.ଜି. ସିଲିଣ୍ଡର ପରୀକ୍ଷା ପାଇଁ ସମସ୍ତ ଖର୍ଚ୍ଚ ଗ୍ରାହକଙ୍କୁ ବହନ କରିବାକୁ ପଡ଼ିବ ।
- ସରକାରୀ ନିୟମାବଳୀ ଅନୁଯାୟୀ, ସି.ଏନ.ଜି. ସିଲିଣ୍ଡର ଆଇଡେଣ୍ଟିଫିକେସନ୍ ପ୍ଲେଟରେ ଉଲ୍ଲେଖ କରାଯାଇଥିବା ପରି ପ୍ରାରମ୍ଭିକ ପରୀକ୍ଷା ତାରିଖ ଠାରୁ **20** ବର୍ଷରେ ସି.ଏନ.ଜି. ସିଲିଣ୍ଡରକୁ ବର୍ଜନ କରିବାକୁ ପଡ଼ିବ ।
- ସରକାରୀ ଅନୁମୋଦିତ ସ୍ତ୍ରୀୟ ଏଜେନ୍ସି ମାଧ୍ୟମରେ ଗ୍ରାହକଙ୍କୁ ଚାକ୍ ଖର୍ଚ୍ଚରେ ସିଲିଣ୍ଡର ଛାଡ଼ିବାକୁ ପଡ଼ିବ ।

- ସିଲିଣ୍ଡର ଉପରେ କରାଯାଇଥିବା ମରାମତି ଏବଂ ପରୀକ୍ଷାର ରିପୋର୍ଟ୍ ମରାମତିକାରୀଙ୍କ ପରୀକ୍ଷା ପ୍ରମାଣପତ୍ର ପ୍ରମୁଖ ନିୟନ୍ତ୍ରକଙ୍କୁ ପ୍ରଦାନ କରାଯାଇ ଏହାର ପୁନଃଉତ୍ତରଣ ପାଇଁ ଅନୁମତି ନ ଅଣାଯିବା ପର୍ଯ୍ୟନ୍ତ ଉପ-ନିୟମ (**2**) ଅନୁଯାୟୀ ମରାମତି ହୋଇସାରିଥିବା କୌଣସି ସିଲିଣ୍ଡରକୁ କୌଣସି ବ୍ୟକ୍ତି କୌଣସି ଗ୍ୟାସ୍ ରେ ପୁନଃଉତ୍ତରଣ କରିବେ ନାହିଁ ।

▲ ତେଜାବନ

- ସିଲିଣ୍ଡର ଆସେମ୍ବଲିରୁ ସିଲିଣ୍ଡର ଭଲଭ୍ କେବେବି ବାହାର କରନ୍ତୁ ନାହିଁ । ଯେକୌଣସି ସହାୟତା ପାଇଁ ଅନୁମୋଦିତ **MARUTI SUZUKI COMMERCIAL** ୱାର୍କଶପ୍ (**workshop**) ସହିତ ପରାମର୍ଶ କରନ୍ତୁ ।
- ସିଲିଣ୍ଡର ସଫା କରିବାକୁ ଚେଷ୍ଟା କରନ୍ତୁ ନାହିଁ । କୌଣସି ଅସୁବିଧା ହେଲେ, ଅଧିକାରୀଙ୍କୁ **MARUTI SUZUKI** କମର୍ସିଆଲ୍ ୱାର୍କଶପ୍ (**workshop**) ସହିତ ଯୋଗାଯୋଗ କରନ୍ତୁ ।
- ସିଲିଣ୍ଡର ଆସେମ୍ବଲି (**cylinder assembly**)ରୁ ବଦଳାଯିବା / ଅପସାରଣ ହେବା ପରେ ସିଲିଣ୍ଡର ଭଲଭ୍ କୁ ପୁନଃ ବ୍ୟବହାର କରନ୍ତୁ ନାହିଁ ।
- ଇଞ୍ଜିନ ବନ୍ଦ ହେବା ପର୍ଯ୍ୟନ୍ତ ସିଲିଣ୍ଡରରୁ ସି.ଏନ.ଜି. ଖାଇଲେ ମଧ୍ୟ ଚାପ ଦ୍ୱାରା କିଛି ପରିମାଣର **CNG** ଟାଙ୍କିରେ ରହିଯିବ ।

ଆପଣଙ୍କ ଗାଡ଼ି ଚଳାଇବା

ଏଗଜକ୍ଟ୍ ଗ୍ୟାସ୍ ଖର୍ଚ୍ଚିତ୍	3-1
ଦୈନିକ ଯାତ୍ରା ତାଲିକା	3-2
ଇଞ୍ଜିନ ଅଫ୍ ବ୍ୟବହାର	3-2
ଇଫିସନ ସୁଇଚ୍.....	3-3
ପାର୍କିଂ ବ୍ରେକ୍ ଲିଭର.....	3-5
ପେଡାଲ୍.....	3-6
ଇଞ୍ଜିନ୍ ଷ୍ଟାର୍ଟ୍ କରିବା	3-6
ଗ୍ରାନ୍ଦୁମିସନ୍ ବ୍ୟବହାର କରି	3-8
ପାର୍କିଂ ସେଟ୍ସ	3-9
ବ୍ରେକିଂ	3-13
ଆଣ୍ଟି-ଲକ୍ ବ୍ରେକ୍ ସିଷ୍ଟମ୍ (ABS)	3-14
ଇଲେକ୍ଟ୍ରୋନିକ୍ ସ୍ଟିରଡା ପ୍ରୋଗ୍ରାମ୍ (ESP®)	3-18

ଏଗଜଷ୍ଟ ଗ୍ୟାସ୍ ଖାର୍ଣ୍ଣିଙ୍କ (Exhaust Gas Warning)

ଭଦାହରଣ

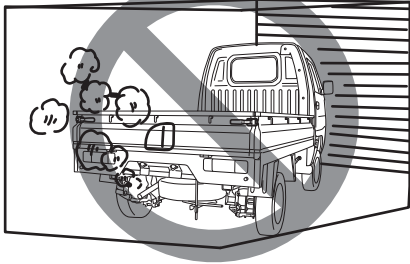

82DY03

⚠ ତେଡାବନୀ

ନିର୍ଗତ ଗ୍ୟାସ୍ କୁ ଶ୍ଵାସକ୍ରିୟାରେ ବ୍ୟବହାର କରିବାରୁ ବଞ୍ଚନ୍ତୁ। ନିଷ୍ଠାସିତ ଗ୍ୟାସରେ କାର୍ବନ ମନୋକ୍ସାଇଡ୍ ଥାଏ ଯାହା ଏକ ସାଂଘାତିକ ଘାତକ ଗ୍ୟାସ୍ ଯାହା ରକ୍ତାକ୍ଷୀନ ଏବଂ ଦୂର୍ଗନ୍ଧହୀନ ଅଟେ। ଯେହେତୁ କାର୍ବନ ମନୋକ୍ସାଇଡ୍ ତିହ୍ନଟ କରିବା କଷ୍ଟକର, କାର୍ବନ ମନୋକ୍ସାଇଡ୍ କୁ ଆପଣଙ୍କ ଗାଡ଼ିରେ ପ୍ରବେଶ କରିବାରୁ ରୋକିବା ପାଇଁ ନିମ୍ନଲିଖିତ ସତର୍କତା ନିଷ୍ପତ୍ତି ଅବଲମ୍ବନ କରନ୍ତୁ।

(ଜାରି)

⚠ ତେଡାବନୀ

(ଜାରି)

- ଯାତ୍ରୀମାନେ ଭିତରେ ଥାଇ ଇଞ୍ଜିନକୁ ଗ୍ୟାରେଜ କିମ୍ବା ସୀମିତ ଅଞ୍ଚଳରେ ଚାଲିବାକୁ ଛାଡ଼ନ୍ତୁ ନାହିଁ ଏହା ଦ୍ଵାରା କ୍ୟାବିନରେ କାର୍ବନ-ମନୋକ୍ସାଇଡ୍ ଜମା ହୋଇପାରେ ଏବଂ ଶ୍ଵାସକ୍ରିୟାରେ ସମସ୍ୟା ସୃଷ୍ଟି କରିପାରେ ଏବଂ ଜୀବନ ହାନି ଘଟିପାରେ।
- ଏକ ଖୋଲା ଅଞ୍ଚଳରେ ମଧ୍ୟ ଚାଲୁଥିବା ଇଞ୍ଜିନ ସହିତ ଦୀର୍ଘ ସମୟ ଧରି ପାର୍କ କରନ୍ତୁ ନାହିଁ। ଦୀର୍ଘ ସମୟ ଧରି ଇଞ୍ଜିନ ଚାଲୁଥିବା ସମୟରେ ଗାଡ଼ି ଭିତରେ ଚାପି ହୋଇ ମୃତ୍ୟୁ ହେବାର ସମ୍ଭାବନା ଥାଏ। ଯଦି ଇଞ୍ଜିନ ଚାଲୁଥିବା ବେଳେ ପାର୍କ୍ ହୋଇଥିବା ଗୋଟିଏ ଗାଡ଼ିରେ ଅଳ୍ପ ସମୟ ପାଇଁ ବସିବା ଆବଶ୍ୟକ ହୁଏ, ସୁନିଶ୍ଚିତ କରନ୍ତୁ ଯେ ଏୟାର୍ ଇନଟେକ୍ ସିଲେକ୍ଟର (air intake selector) “ଫ୍ରେଶ୍ ଏୟାର୍” ରେ ସେଟ୍ ହୋଇଛି ଏବଂ ବ୍ଲୋଅର୍ ହାଇ ସ୍ପୀଡ୍ ରେ ଅଛି।

(ଜାରି)

⚠ ତେଡାବନୀ

(ଜାରି)

- ଆପଣଙ୍କ ଗାଡ଼ିରେ ଭେଣ୍ଟିଲେସନ୍ ସିଷ୍ଟମକୁ ସଠିକ୍ ଭାବରେ କାର୍ଯ୍ୟ କରାଇବା ପାଇଁ, ଗାଡ଼ିର ଆଗରେ ଥିବା ଏୟାର ଇନଲେଟ୍ ଗ୍ରୀଲ୍ କୁ ସବୁବେଳେ ବରଫ, ପତ୍ର କିମ୍ବା ଅନ୍ୟାନ୍ୟ ବାଧକରୁ ପରିଷ୍କାର ରଖନ୍ତୁ।
- ଗାଡ଼ିର ତଳେ ନିଷ୍ଠାସିତ ଗ୍ୟାସର ଜମା ହେବାକୁ ହ୍ରାସ କରିବାରେ ସାହାଯ୍ୟ କରିବା ପାଇଁ ଏଗଜଷ୍ଟ ପାଇପ୍ (exhaust pipe) କ୍ଷେତ୍ରକୁ ବରଫ ଏବଂ ଅନ୍ୟାନ୍ୟ ପଦାର୍ଥରୁ ସଫା ରଖନ୍ତୁ। ଘୂର୍ଣ୍ଣିତକର ପାଣିପାଗରେ ପାର୍କ୍ ହୋଇ ଥିବାବେଳେ ଏହା ବିଶେଷତଃ ଗୁରୁତ୍ଵପୂର୍ଣ୍ଣ ଅଟେ।
- କ୍ଷୟକ୍ଷତି ଏବଂ ଲିକ୍ ଯାଞ୍ଚ କରିବା ପାଇଁ ସମୟାନୁକ୍ରମେ ଏଗଜଷ୍ଟ ସିଷ୍ଟମ୍ ଯାଞ୍ଚ କରନ୍ତୁ। ଯେକୌଣସି ପ୍ରକାର କ୍ଷତି କିମ୍ବା ଲିକ୍ କୁ ତୁରନ୍ତ ମରାମତି କରାଯିବା ଉଚିତ୍।

ଦୈନିକ ଯାଞ୍ଚ ତାଲିକା

ଗାଡ଼ି ଚଳାଇବା ପୂର୍ବରୁ

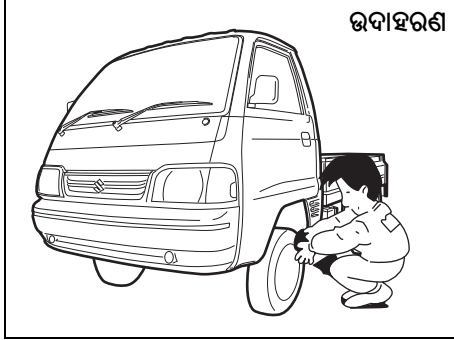

77PM03001

- 1) ନିଶ୍ଚିତ କରନ୍ତୁ ଯେ ଓଷ୍ଟୋ (**window**), ମିରର୍, ଲାଇଟ୍, ଏବଂ ରିଫ୍ଲେକ୍ଟର ପରିଷ୍କାର ଏବଂ ଅଣରୋଧିତ ଅଟନ୍ତି।
- 2) ନିମ୍ନଲିଖିତ ପଦ୍ମଗୁଡ଼ିକ ପାଇଁ ଟାୟାରଗୁଡ଼ିକୁ ଦେଖି ଦେଖି ଯାଞ୍ଚ କରନ୍ତୁ:
 - ଟ୍ରେଡ୍ ଗୁଡ଼ି ର ଗଭୀରତା
 - ଅସ୍ୱାଭାବିକ ଘର୍ଷଣ, ଫାଟ ଏବଂ କ୍ଷତି
 - ଡିଲା ହୁଇଲ୍ ନର୍ସ
 - କଣ୍ଟା, ପଥର ଇତ୍ୟାଦି ବାହ୍ୟ ସାମଗ୍ରୀର ଉପସ୍ଥିତି
 ବିବରଣୀ ପାଇଁ “ଇନ୍ସପେକ୍ଟନ୍ ଏବଂ ମେନ୍ଟେନାନ୍ସ” ବିଭାଗରେ “ଟାୟାର” କୁ ଅନୁସରଣ କରନ୍ତୁ।
- 3) ଫୁଇଲ୍ଡ୍ ଏବଂ ତେଲ ଲିକ୍ ଖୋଜନ୍ତୁ।

- 4) ନିଶ୍ଚିତ କରନ୍ତୁ ଯେ ଇଞ୍ଜିନ୍ ବିଭାଗଟି ସମ୍ପୂର୍ଣ୍ଣ ବନ୍ଦ ଏବଂ ଲ୍ୟାଟ୍ ହୋଇଅଛି।
- 5) ସଠିକ୍ କାର୍ଯ୍ୟ ପାଇଁ ହେଡ୍‌ଲାଇଟ୍ (**headlights**), ଟର୍ନ ସିଗନାଲ୍ (**turn signals**) ଲାଇଟ୍, ବ୍ରେକ୍ ଲାଇଟ୍ ଏବଂ ହର୍ନ ଯାଞ୍ଚ କରନ୍ତୁ।
- 6) ଡ୍ରାଇଭରର ସିଟ୍ ଆଡ଼ଜଷ୍ଟ୍ କରନ୍ତୁ।
- 7) ବ୍ରେକ୍ ପେଡାଲ୍ ଏବଂ ପାର୍କିଂ ବ୍ରେକ୍ ଲିଭ୍ (**parking brake lever**)ର ଯାଞ୍ଚ କରନ୍ତୁ।
- 8) ମିରରଗୁଡ଼ିକ ଆଡ଼ଜଷ୍ଟ୍ କରନ୍ତୁ।
- 9) ନିଶ୍ଚିତ କରନ୍ତୁ ଯେ ଆପଣ ଏବଂ ଯାତ୍ରୀମାନେ ସଠିକ୍ ଭାବରେ ସିଟ୍ ବେଲ୍ଟ୍ (**seat belt**) ବାନ୍ଧିଛନ୍ତି।
- 10) ନିଶ୍ଚିତ କରନ୍ତୁ ଯେ ଚାକି “ଅନ୍” ସ୍ଥିତିକୁ ଚର୍ଚ୍ଚା କରିବାରୁ ସମସ୍ତ ୱାର୍ଣିଂ ଲାଇଟ୍ (**warning light**) ଆସିଯାଏ।
- 11) ସମସ୍ତ ରେଜ୍ (**gauge**) ଯାଞ୍ଚ କରନ୍ତୁ।
- 12) ନିଶ୍ଚିତ କରନ୍ତୁ ଯେ ପାର୍କିଂ ବ୍ରେକ୍ ଛାଡ଼ିବା ପରେ ବ୍ରେକ୍ ସିଷ୍ଟମ୍ ୱାର୍ଣିଂ ଲାଇଟ୍ (**brake system warning light**) ବନ୍ଦ ହୋଇଯାଏ।

ସପ୍ତାହରେ ଥରେ, କିମ୍ବା ପ୍ରତ୍ୟେକ ଥର ଆପଣଙ୍କ ଫୁଏଲ୍‌ଗ୍ୟାଜ୍ ଭରିବା ସମୟରେ କିମ୍ବା ଦୀର୍ଘ ଦୂରତା ଚାଳନା ପୂର୍ବରୁ (ହାଇଡ୍ରେ ଡ୍ରାଇଭିଂ ପରି), ନିମ୍ନଲିଖିତ ଅଣ୍ଡର-ହୁଡ୍ ଯାଞ୍ଚ କରନ୍ତୁ:

- 1) ଇଞ୍ଜିନ୍ ଅଏଲ୍ ସ୍ତର (**Engine oil level**)
- 2) କୁଲିଂ ସ୍ତର (**Coolant level**)
- 3) ବ୍ରେକ୍ ଫୁଇଲ୍ଡ୍ ସ୍ତର

- 4) ଓଷ୍ଟିଶିଲ୍ଡ୍ ୱାଶର୍ ଫୁଇଲ୍ଡ୍ (**Windshield washer fluid**) (ଯଦି ଥାଏ) ସ୍ତର
- 5) ବ୍ୟାଟେରୀ ଇଲେକ୍ଟ୍ରୋଲାଇଟ୍ ସ୍ତର (**Battery electrolyte level**)
- 6) ଲ୍ୟାଟ୍ ଅପରେସନ୍ ଲୁଗ୍‌କେସନ୍ କାର୍ଯ୍ୟସୂଚୀ ପାଇଁ “ଇନଭେକସନ୍ ଓ ମେନ୍ଟେନାନ୍ସ” ବିଭାଗର “ପିରିଅଡିକ୍ ମେନ୍ଟେନାନ୍ସ କାର୍ଯ୍ୟସୂଚୀ” ରେ ଥିବା “ରେସି ଏବଂ ବଡ଼ି” ର “ସମସ୍ତ ଲ୍ୟାଟ୍, ହିଙ୍ଗ୍ ଏବଂ ଲକ୍” କୁ ଦେଖନ୍ତୁ।

ମାସକୁ ଥରେ, କିମ୍ବା ପ୍ରତ୍ୟେକ ଥର ଯେତେବେଳେ ଆପଣ ଆପଣଙ୍କର ଫୁଏଲ୍ ଟ୍ୟାଙ୍କ ଭରିଛନ୍ତି କିମ୍ବା ଦୀର୍ଘ ଦୂରତା ଡ୍ରାଇଭିଂ (ହାଇଡ୍ରେ ଡ୍ରାଇଭିଂ ପରି) ପୂର୍ବରୁ, ଟାୟାର ପ୍ରେସର ଗେଜ୍ (**tyre pressure gauge**) ବ୍ୟବହାର କରି ଟାୟାର ପ୍ରେସର ଯାଞ୍ଚ କରନ୍ତୁ। ଅତିରିକ୍ତ ଟାୟାରର ପ୍ରେସର୍ ମଧ୍ୟ ଯାଞ୍ଚ କରନ୍ତୁ।

ଇଞ୍ଜିନ୍ ଅଏଲ୍ ବ୍ୟବହାର

ସାଧାରଣ ଯାନ ଚାଳନା ସମୟରେ କିଛି ଇଞ୍ଜିନ୍ ଅଏଲ୍ ଖାଇବା ଇଞ୍ଜିନ୍ ପକ୍ଷେ ସ୍ୱାଭାବିକ।

ଖର୍ଚ୍ଚ ହୋଇଥିବା ଇଞ୍ଜିନ୍ ଅଏଲ୍ ର ପରିମାଣ ଏହାର ସାନ୍ଦ୍ରତା, ଗୁଣ ଏବଂ ଗାଡ଼ି କେଉଁ ପରିସ୍ଥିତିରେ ଚଳାଯାଉଛି ତା’ ଉପରେ ନିର୍ଭର କରେ।

ହାଇ ସ୍ପିଡ୍ ଡ୍ରାଇଭିଂ ସମୟରେ ଏବଂ ଯେତେବେଳେ ବାରମ୍ବାର ଆକ୍ସିଲେରେସନ୍ ଏବଂ ଡିସିଲେରେସନ୍ ହୁଏ

ଆପଣଙ୍କ ଗାଡ଼ି ଚଳାଇବା

ସେତେବେଳେ ଅଧିକ ଅସଲ୍ ଖର୍ଚ୍ଚ ହୁଏ। ଅଧିକ ଭାରରେ ମଧ୍ୟ ଆପଣଙ୍କର ଇଞ୍ଜିନ୍ ଅଧିକ ଅସଲ୍ ଖର୍ଚ୍ଚ କରିବ।

ଏକ ନୂଆ ଇଞ୍ଜିନ୍ ମଧ୍ୟ ଅଧିକ ଅସଲ୍ ଖାଇଥାଏ, ଯେହେତୁ ଏହାର ପିଷ୍ଟନ୍, ପିଷ୍ଟନ୍ ରିଙ୍ଗ ଏବଂ ସିଲିଣ୍ଡର ଖାଲ୍ ଗୁଡ଼ିକ କଷ୍ଟିତ ହୋଇ ନ ଥାଏ। ପ୍ରାୟ **5000** କିଲୋମିଟର (**3000** ମାଇଲ) ଡ୍ରାଇଭିଂ ପରେ ନୂଆ ଇଞ୍ଜିନ୍ ଅସଲ୍ ବ୍ୟବହାରର ସାଧାରଣ ସ୍ତରରେ ପହଞ୍ଚେ।

ଅସଲ୍ ଖର୍ଚ୍ଚ: **1000** କିଲୋମିଟର ପ୍ରତି ସର୍ବାଧିକ **1.0 L (600 ମାଇଲ୍ ପ୍ରତି 1 Qt)**

ଅସଲ୍ ଖର୍ଚ୍ଚର ପରିମାଣର ବିଚାର କରିବାବେଳେ, ଧ୍ୟାନ ଦିଅନ୍ତୁ ଯେ ଅସଲ୍ ମିଶ୍ରିତ ହୋଇପାରେ ଏବଂ ପ୍ରକୃତ ଅସଲ୍ ସ୍ତରର ସଠିକ୍ ବିଚାର କରିବା କଷ୍ଟକର ହୋଇପାରେ।

ଉଦାହରଣ ସ୍ୱରୂପ, ଯଦି ଏକ ଗାଡ଼ି ବାରମ୍ବାର କ୍ଷୁଦ୍ର ଯାତ୍ରା ପାଇଁ ବ୍ୟବହୃତ ହୁଏ ଏବଂ ସାଧାରଣ ପରିମାଣର ତେଲ ଖାଏ, ତେବେ ତିନିମାସକୁ **1000** କିଲୋମିଟର (**600** ମାଇଲ୍) କିମ୍ବା ଅଧିକ ଡ୍ରାଇଭିଂ ପରେ ମଧ୍ୟ ତେଲ ସ୍ତରରେ କୌଣସି ହ୍ରାସ ଦେଖାଯାଇପାରେ ନାହିଁ। ଏହାର କାରଣ ହେଉଛି ତେଲ ଧୀରେ ଧୀରେ ପୁସଲ୍ କିମ୍ବା ଆର୍ଦ୍ରତା ସହିତ ମିଶ୍ରିତ ହୋଇଯାଉଛି, ଯାହା ଦ୍ୱାରା ଏପରି ଲାଗେ ଯେ ତେଲର ସ୍ତର ପରିବର୍ତ୍ତନ ହୋଇନାହିଁ।

ଆପଣ ଏଥି ପ୍ରତି ମଧ୍ୟ ସଚେତନ ହେବା ଉଚିତ ଯେ ଯେତେବେଳେ ଯାନଟି ପରବର୍ତ୍ତୀ ସମୟରେ ଉଚ୍ଚ ବେଗରେ ଚାଲିତ ହୁଏ, ଯେପରିକି ଏକ ଏକ୍ସପ୍ରେସ୍ୱେରେ, ମିଶ୍ରିତ ଉପାଦାନଗୁଡ଼ିକ ବାଷ୍ପୀଭୂତ

ହୁଏ, ଯାହା ଦ୍ୱାରା ଏପରି ଦେଖାଯାଏ ଯେ ହାଲ ସ୍ଥିତି ଡ୍ରାଇଭିଂ ପରେ ତେଲ ଅତ୍ୟଧିକ ଖର୍ଚ୍ଚ ହୁଏ।

ଇଗ୍ନିସନ୍ ସ୍ୱିଚ୍ (Ignition Switch)

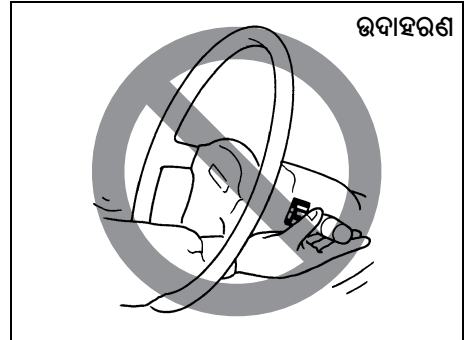

65D611

⚠ ତେଜାବନୀ
ସମ୍ଭାବ୍ୟ ଆଘାତକୁ ଏଡ଼ାଇବା ପାଇଁ, ଷ୍ଟିଅରିଂ ବିତର ବେଳେ ନିୟନ୍ତ୍ରଣ କରନ୍ତୁ ନାହିଁ।

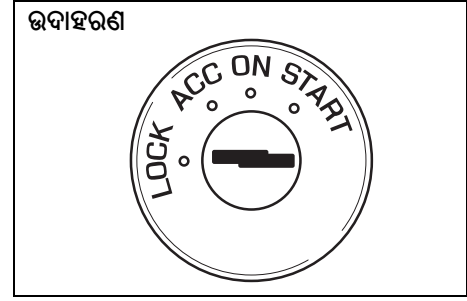

77PH002

ଇଗ୍ନିସନ୍ ସ୍ୱିଚ୍ (ignition switch) ରେ ନିମ୍ନଲିଖିତ ଚାରୋଟି ସ୍ଥିତି ରହିଛି:

ଲକ୍
ଏହା ହେଉଛି ସାଧାରଣ ପାର୍କିଂ ସ୍ଥିତି। ଏହା ହେଉଛି ଏକମାତ୍ର ସ୍ଥିତି ଯେଉଁଥିରେ ଚାକି ହଟାଯାଇପାରିବ।

ଷ୍ଟିଅରିଂ ଲକ୍ ଛାଡ଼ିବା ପାଇଁ, ଚାକିକୁ ଉର୍ଦ୍ଧ୍ୱ କରନ୍ତୁ ଏବଂ ଏହାକୁ ଘଣ୍ଟା କଣ୍ଠା ବୁଲିବା ଦିଗରେ ଅନ୍ୟ ସ୍ଥିତିକୁ ବୁଲାଇନ୍ତୁ। ଯଦି ଷ୍ଟିଅରିଂକୁ ଅନଲକ୍ କରିବା ପାଇଁ ଚାକିକୁ ବୁଲାଇବାରେ ଆପଣଙ୍କୁ ଅସୁବିଧା ହେଉଛି, ଚାକିକୁ ବୁଲାଇବା ସମୟରେ ଷ୍ଟିଅରିଂକୁ ଡାହାଣ କିମ୍ବା ବାମକୁ ଚିକିଏ ବୁଲାଇବାକୁ ଚେଷ୍ଟା କରନ୍ତୁ।

ACC
ଆକ୍ସେସ୍ତରୀ (accessory) ସକେଟ୍ ପରି ଆକ୍ସେସ୍ତରୀରୁ କାର୍ଯ୍ୟ କରିପାରିବ, କିନ୍ତୁ ଇଞ୍ଜିନ ବନ୍ଦ ଅଛି।

ଅନ୍ (ON)

ଏହା ହେଉଛି ସାଧାରଣ ଅପରେଟିଂ ସ୍ଥିତି। ସମସ୍ତ ଇଲେକ୍ଟ୍ରିକାଲ୍ ସିଷ୍ଟମ୍ ଅନ୍ ଅଛି।

ଷ୍ଟାର୍ଟ୍ କରନ୍ତୁ

ଷ୍ଟାର୍ଟ୍ ମୋଟର ବ୍ୟବହାର କରି ଏହି ସ୍ଥିତିରେ ଇଞ୍ଜିନ୍ ଷ୍ଟାର୍ଟ୍ କରାଯାଏ। ଇଞ୍ଜିନ୍ ଷ୍ଟାର୍ଟ୍ ହେବା ମାତ୍ରେ ଚାକିକୁ ସେହି ସ୍ଥାନରୁ କାଢ଼ି ଦିଆଯିବା ଉଚିତ୍।

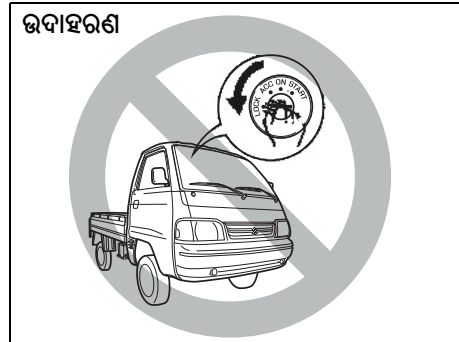

82DY04

⚠ ଚେତାବନୀ

- ଗାଡ଼ି ଚାଲୁଥିବାବେଳେ ଇଞ୍ଜିନ୍ ଚାକିକୁ କଦାପି କାଢ଼ନ୍ତୁ ନାହିଁ। ଷ୍ଟିଅରିଂ ହୁଇଲ୍ ଲକ୍ ହୋଇଯିବ ଏବଂ ଆପଣ ଗାଡ଼ି ଚଳାଇବାରେ ସମର୍ଥ ହେବେ ନାହିଁ।
- ଅଳ୍ପ ସମୟ ପାଇଁ ହେଉ ପଛେ ଗାଡ଼ି ଛାଡ଼ିବାବେଳେ ସର୍ବଦା ଇଞ୍ଜିନ୍ ଚାକି କାଢ଼ି ଦିଅନ୍ତୁ। ପାର୍କ ହୋଇଥିବା ଗାଡ଼ିରେ ପିଲାମାନଙ୍କୁ ମଧ୍ୟ ଏକୃଷ୍ଟିଆ ଛାଡ଼ନ୍ତୁ ନାହିଁ। ଉତ୍ତାପ କିମ୍ବା ଗରମ ପାଗରେ ସେମାନେ ଅଂଶୁଘାତର ଶିକାର ହୋଇପାରନ୍ତି। ଏହା ବ୍ୟତୀତ ଗୁରୁତର ଆଘାତ କିମ୍ବା ମୃତ୍ୟୁ ମଧ୍ୟ ହୋଇପାରେ।

ବିଜ୍ଞପ୍ତି

- ଏକକାଳୀନ ଭାବରେ ଷ୍ଟାର୍ଟ୍ ମୋଟରକୁ **30** ସେକେଣ୍ଡରୁ ଅଧିକ ସମୟ ପାଇଁ ବ୍ୟବହାର କରନ୍ତୁ ନାହିଁ। ଯଦି ଇଞ୍ଜିନ୍ ଷ୍ଟାର୍ଟ୍ ନ ହୁଏ, ପୁନର୍ବାର ଚେଷ୍ଟା କରିବା ପୂର୍ବରୁ **15** ସେକେଣ୍ଡ ଅପେକ୍ଷା କରନ୍ତୁ। ଯଦି ଅନେକ ଚେଷ୍ଟା ପରେ ଇଞ୍ଜିନ୍ ଷ୍ଟାର୍ଟ୍ ହୁଏ ନାହିଁ, ତେବେ ଫୁଏଲ୍ ଏବଂ ଇଞ୍ଜିନ୍ ସିଷ୍ଟମ୍ ଯାଞ୍ଚ କରନ୍ତୁ କିମ୍ବା ଆପଣଙ୍କର ଅଥରାଇଜଡ୍ (**authorised**) **MARUTI SUZUKI** କମର୍ସିଆଲ୍ ୱାର୍କଶପ୍ (**workshop**) ସହିତ ପରାମର୍ଶ କରନ୍ତୁ।
- ଯଦି ଇଞ୍ଜିନ୍ ଚାଲୁ ନାହିଁ ତେବେ ଇଞ୍ଜିନ୍ ସ୍ୱିଚ୍ (**ignition switch**) କୁ **“ON”** ସ୍ଥିତିରେ ଛାଡ଼ନ୍ତୁ ନାହିଁ କାରଣ ବ୍ୟାଟେରୀ ଡିସଚାର୍ଜ୍ ହେବ।

ପାର୍କିଂ ବ୍ରେକ୍ ଲିଭର (Parking Brake Lever)

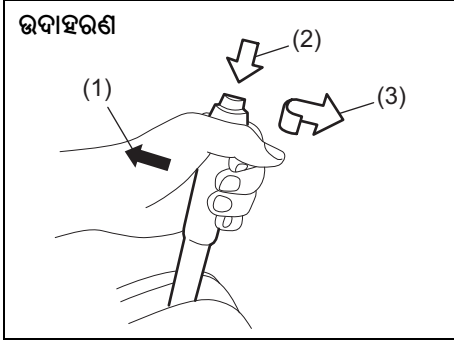

77PH030

- (1) ସେଟ୍ କରିବା ପାଇଁ
- (2) ଛାଡ଼ିବା ପାଇଁ
- (3) ଛାଡ଼ିବା ପାଇଁ

ପାର୍କିଂ ବ୍ରେକ୍ ଲିଭର (parking brake lever) ସାମ୍ନା ସିର୍ ମଧ୍ୟରେ ରହିଛି। ପାର୍କିଂ ବ୍ରେକ୍ ସେଟ୍ କରିବା ପାଇଁ ବ୍ରେକ୍ ପେଡାଲକୁ ତଳକୁ ଠେଲି ଦିଅନ୍ତୁ ଏବଂ ପାର୍କିଂ ବ୍ରେକ୍ ଲିଭରକୁ ଉପରକୁ ଟାଣି ଦିଅନ୍ତୁ। ପାର୍କିଂ ବ୍ରେକ୍ ଛାଡ଼ିବା ପାଇଁ, ବ୍ରେକ୍ ପେଡାଲକୁ ତଳକୁ ଚାପି ଦିଅନ୍ତୁ, ପାର୍କିଂ ବ୍ରେକ୍ ଲିଭରରେ ସାମାନ୍ୟ ଉପରକୁ ଟାଣି ନିଅନ୍ତୁ, ଆପଣଙ୍କ ଆଙ୍ଗୁଠି ରେ ଲିଭରର ଶେଷ ଭାଗରେ ଥିବା ବଟନ୍ କୁ ଦବାଇ ଦିଅନ୍ତୁ ଏବଂ ଲିଭରକୁ ଏହାର ମୂଳ ସ୍ଥିତିକୁ ତଳକୁ ଆଣନ୍ତୁ।

⚠ ତେଜାବନୀ

- ପାର୍କିଂ ବ୍ରେକ୍ ଅନ୍ ଥାଇ କଦାପି ଆପଣଙ୍କ ଗାଡ଼ି ଚଳାନ୍ତୁ ନାହିଁ: ଓଭରହିଟିଙ୍ଗ୍ କାରଣରୁ ପଛ ବ୍ରେକ୍ ର ପ୍ରଭାବ ହ୍ରାସ ହୋଇପାରେ, ବ୍ରେକ୍ ଲାଇଟ୍ କମ୍ ହୋଇପାରେ କିମ୍ବା ସ୍ଥାୟୀ ଭାବରେ ବ୍ରେକ୍ ନଷ୍ଟ ହୋଇପାରେ।
- ଯଦି ପାର୍କିଂ ବ୍ରେକ୍ ଗାଡ଼ିକୁ ସୁରକ୍ଷିତ ଭାବରେ ସ୍ଥିର କରି ରଖି ନଥାଏ କିମ୍ବା ସମ୍ପୂର୍ଣ୍ଣ ରୂପେ ଛାଡ଼େ ନାହିଁ, ତେବେ ଆପଣଙ୍କ ଗାଡ଼ିକୁ ତୁରନ୍ତ ଏକ ଅନୁମୋଦିତ (authorised) **MARUTI SUZUKI** କମର୍ସିଆଲ୍ ୱାର୍କସ୍‌ହୋପ୍ (workshop) ଦ୍ୱାରା ଯାଞ୍ଚ କରନ୍ତୁ।

⚠ ତେଜାବନୀ

ଆପଣଙ୍କ ଗାଡ଼ିକୁ ଛାଡ଼ିବା ପୂର୍ବରୁ ସର୍ବଦା ପାର୍କିଂ ବ୍ରେକ୍ କୁ ସଂପୂର୍ଣ୍ଣ ସେଟ୍ କରନ୍ତୁ ନହେଲେ ଏହା ଗତି କରିପାରେ ଯାହାଦ୍ୱାରା ଆଘାତ କିମ୍ବା କ୍ଷତି ଘଟିପାରେ। ପାର୍କିଂ କରିବାବେଳେ ନିଶ୍ଚିତ କରନ୍ତୁ ଯେ ଗିଅରସ୍‌ହିଫ୍ଟ ଲିଭର (gearshift lever) ରିଭର୍ସ କିମ୍ବା ପ୍ରଥମ ଗିଅରରେ ଅଛି। ମନେରଖନ୍ତୁ, ଯଦିଓ ଟ୍ରାନ୍ସମିସନ ଗିଅରରେ ଅଛି, ଆପଣ ନିଶ୍ଚିତ ଭାବରେ ପାର୍କିଂ ବ୍ରେକ୍ ସଂପୂର୍ଣ୍ଣ ସେଟ୍ କରିବେ।

⚠ ତେଜାବନୀ

ଅତ୍ୟଧିକ ଥଣ୍ଡା ପାଗରେ ଗାଡ଼ି ପାର୍କ କରିବା ସମୟରେ, ନିମ୍ନଲିଖିତ ପଦକ୍ଷେପ ଅବଲମ୍ବନ କରାଯିବା ଉଚିତ:

- 1) ପାର୍କିଂ ବ୍ରେକ୍ ସେଟ୍ କରନ୍ତୁ।
- 2) ଇଞ୍ଜିନ୍ ଅଫ୍ କରନ୍ତୁ, ଟା'ପରେ ରିଭର୍ସ କିମ୍ବା ପ୍ରଥମ ଗିଅରକୁ ଗିଅର୍ ବଦଳାନ୍ତୁ।
- 3) ଗାଡ଼ିରୁ ବାହାରକୁ ବାହାରକୁ ଏବଂ ଚଳା ଚଳେ ଚୋକ୍ ଲଗାନ୍ତୁ।
- 4) ପାର୍କିଂ ବ୍ରେକ୍ ଛାଡ଼ିଦିଅନ୍ତୁ। ଯେତେବେଳେ ଆପଣ ଆରଣ୍ୟ ଗାଡ଼ିକୁ ଫେରିବେ, ମନେରଖନ୍ତୁ ଯେ ଆପଣ ପ୍ରଥମେ ପାର୍କିଂ ବ୍ରେକ୍ ସେଟ୍, ତାପରେ ହୁଇଲ୍ ଚୋକ୍ କୁ ବାହାର କର।

• ଖରାରେ ଗରମ ହୋଇଥିବା ଗାଡ଼ିରେ ସିଗାରେଟ୍ ଲାଇଟର, ସ୍ପ୍ରେ କ୍ୟାନ୍, ମୃଦୁ ପାନୀୟ କ୍ୟାନ୍ କିମ୍ବା ପ୍ଲାଷ୍ଟିକ୍ ସାମଗ୍ରୀ (ଯେପରିକି ଗ୍ଲାସ୍, ସିଡି କେସ୍ ଇତ୍ୟାଦି) ରଖନ୍ତୁ ନାହିଁ ଗାଡ଼ି (vehicle) ଭିତରେ ତାପମାତ୍ରା ନିମ୍ନଲିଖିତ କାରଣ ହୋଇପାରେ:

- ସିଗାରେଟ୍ ଲାଇଟର କିମ୍ବା ସ୍ପ୍ରେ କ୍ୟାନ୍ (spray can) ରୁ ଗ୍ୟାସ୍ ଲିକ୍ ହୋଇ ନିଆଁ ଲାଗିପାରେ।
- ଚଷମା, ପ୍ଲାଷ୍ଟିକ୍ କାର୍ଡ (plastic cards) କିମ୍ବା ସିଡି କେସ୍ ଇତ୍ୟାଦି ବିକୃତ ହୋଇପାରେ କିମ୍ବା ଫାଟିପାରେ।
- ମୃଦୁ ପାନୀୟ କ୍ୟାନ୍ ଫାଟିପାରେ।

ପେଡାଲ୍ (Pedal)

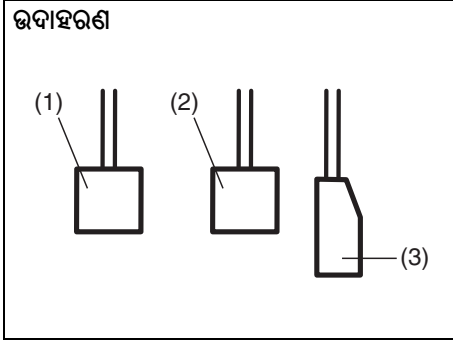

80J2121

କ୍ଲଚ୍ ପେଡାଲ୍ (Clutch Pedal) (1)

ଇଞ୍ଜିନ ଷ୍ଟାର୍ଟ କରିବା, ବନ୍ଦ କରିବା କିମ୍ବା ଗିଅରଶିଫ୍ଟ୍ ଲିଭର (gearshift lever) ସିଫ୍ଟ୍ କରିବା ସମୟରେ ଡ୍ରାଇଭ୍ କୁ ଚକରୁ ଅଲଗା କରିବା ପାଇଁ କ୍ଲଚ୍ ପେଡାଲ୍ ବ୍ୟବହୃତ ହୁଏ। ପେଡାଲକୁ ଦବାଇ କ୍ଲଚ୍ କୁ ଅଲଗା କରାଯାଏ।

⚠ ଚେତାବନୀ

କ୍ଲଚ୍ ପେଡାଲ୍ ଉପରେ ଆପଣଙ୍କର ପାଦ ରଖି ଗାଡ଼ି ଚଳାଇବା ନାହିଁ। ଏହା ଅତ୍ୟଧିକ କ୍ଲଚ୍ ଘର୍ଷଣ, କ୍ଲଚ୍ କ୍ଷତି କିମ୍ବା ଇଞ୍ଜିନ୍ ବ୍ରେକିଂର ଅପ୍ରତ୍ୟାଶିତ କ୍ଷତି କରାଇପାରେ।

ବ୍ରେକ୍ ପେଡାଲ୍ (Brake Pedal) (2)

ଆପଣଙ୍କ ଗାଡ଼ିରେ ଫ୍ରଣ୍ଟ୍ ଡିସ୍କ୍ ବ୍ରେକ୍ (front disc brake) ଏବଂ ରିୟର୍ ଡ୍ରମ୍ ବ୍ରେକ୍ ରହିଛି। ବ୍ରେକ୍ ପେଡାଲକୁ ଦବାଇଲେ ଉଭୟ ବ୍ରେକ୍ ସେଟ୍ ଲାଗିଥାଏ।

ବ୍ରେକ୍ ପ୍ରୟୋଗ କରିବା ସମୟରେ ଆପଣ ବେଳେବେଳେ ବ୍ରେକ୍ ଚିକ୍କାର ଶୁଣିପାରନ୍ତି। ଚାପମାଡ଼ା, ଆର୍ଦ୍ରତା, ବରଫ କିମ୍ବା ଧୂଳି ଇତ୍ୟାଦି ପରିବେଶଗତ କାରଣରୁ ଏହା ଏକ ସାଧାରଣ ଅବସ୍ଥା।

⚠ ଚେତାବନୀ

ଯଦି ବ୍ରେକ୍ ର ଚିକ୍କାର ଅତ୍ୟଧିକ ଅଟେ ଏବଂ ପ୍ରତ୍ୟେକ ଥର ବ୍ରେକ୍ ପ୍ରୟୋଗ କଲେ ଶୁଣାଯାଏ, ତେବେ ଆପଣଙ୍କର ଅଥରାଇଜଡ୍ (authorised) **MARUTI SUZUKI** କମର୍ସିଆଲ୍ ୱାର୍କଶପ୍ (workshop) ଦ୍ୱାରା ବ୍ରେକ୍ ଯାଞ୍ଚ କରାଇବା ଉଚିତ୍।

⚠ ଚେତାବନୀ

ଲଗାତାର ପ୍ରୟୋଗ କରି କିମ୍ବା ପେଡାଲ୍ ଉପରେ ପାଦ ରଖି ବ୍ରେକ୍ ଚଳାଇବା ନାହିଁ। ଏହାଦ୍ୱାରା ବ୍ରେକ୍ ଅତ୍ୟଧିକ ଗରମ ହେବ ଯାହା ଅପ୍ରତ୍ୟାଶିତ ବ୍ରେକିଂ କରାଇପାରେ, ରହିବାର ଦୂରତାକୁ ବଢ଼ାଇପାରେ କିମ୍ବା ବ୍ରେକ୍ କୁ ସ୍ଥାୟୀ ଭାବରେ ନଷ୍ଟ କରିପାରେ।

ଆକ୍ସଲରେଟର୍ ପେଡାଲ୍ (Accelerator Pedal) (3)

ଏହି ପେଡାଲ୍ ଇଞ୍ଜିନର ବେଗ ନିୟନ୍ତ୍ରଣ କରେ। ଆକ୍ସଲରେଟର୍ (accelerator) ପେଡାଲ୍ (Accel-

erator Pedal)କୁ ଦବାଇବା ଦ୍ୱାରା ଶକ୍ତି ଉତ୍ପାଦନ ଏବଂ ଗତି ବଢ଼ିଥାଏ।

ଇଞ୍ଜିନ୍ ଷ୍ଟାର୍ଟ କରିବା

ଇଞ୍ଜିନ୍ ଷ୍ଟାର୍ଟ କରିବା ପୂର୍ବରୁ

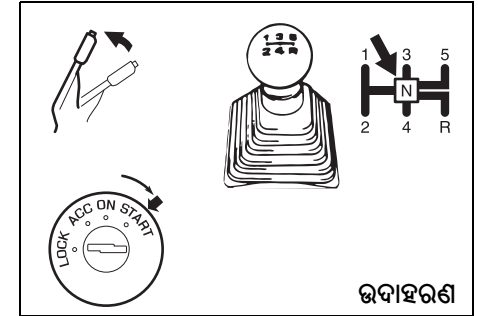

ଉଦାହରଣ

77PH014

- 1) ନିଶ୍ଚିତ କରନ୍ତୁ ଯେ ପାର୍କିଂ ବ୍ରେକ୍ ସମ୍ପୂର୍ଣ୍ଣ ସେଟ୍ ହୋଇଛି।
- 2) “N” (ନିଉଟ୍ରାଲ୍) କୁ ସିଫ୍ଟ୍ କରନ୍ତୁ ଏବଂ ଚକ୍ରଟା ପର୍ଯ୍ୟନ୍ତ କ୍ଲଚ୍ ପେଡାଲକୁ ଦବାନ୍ତୁ। ଇଞ୍ଜିନ୍ ଷ୍ଟାର୍ଟ କରିବା ସମୟରେ କ୍ଲଚ୍ ପେଡାଲ୍ ଦାବି ରଖନ୍ତୁ।

⚠ ଚେତାବନୀ

ନିଶ୍ଚିତ କରନ୍ତୁ ଯେ ପାର୍କିଂ ବ୍ରେକ୍ ସଂପୂର୍ଣ୍ଣ ସେଟ୍ ହୋଇଛି ଏବଂ ଇଞ୍ଜିନ ଆରମ୍ଭ କରିବାକୁ ଚେଷ୍ଟା କରିବା ପୂର୍ବରୁ ଟ୍ରାନ୍ସମିସନ ନିରପେକ୍ଷ ଅଟେ ।

ଆପଣଙ୍କ ଗାଡ଼ି ଚଳାଇବା

ଏକ ଥଣ୍ଡା ଏବଂ ଗରମ ଇଞ୍ଜିନ୍ ଷ୍ଟାର୍ଟ କରିବା। ଆକ୍ସଲରେଟର (accelerator) ପେଡାଲରୁ ଆପଣଙ୍କ ପାଦ ହଟାଇ, ଇନ୍ଦ୍ରିୟ ଚାକିକୁ “START” ରେ ମୋଡ଼ି ଇଞ୍ଜିନ୍ କୁ କ୍ରମ୍ କରନ୍ତୁ। ଇଞ୍ଜିନ୍ ଷ୍ଟାର୍ଟ ହେବାବେଳେ ଚାକି ଛାଡ଼ିଦିଅନ୍ତୁ।

▲ ସାବଧାନ
<ul style="list-style-type: none"> • ଇଞ୍ଜିନ୍ ଷ୍ଟାର୍ଟ ହେବା ପରେ ତୁରନ୍ତ ଷ୍ଟାର୍ଟରକୁ ବୁଲାଇବା ବନ୍ଦ କରନ୍ତୁ କିମ୍ବା ଷ୍ଟାର୍ଟର ସିଷ୍ଟମ ନଷ୍ଟ ହୋଇପାରେ। • ଇଞ୍ଜିନ୍ କୁ ଏକା ଥରେ 12 ସେକେଣ୍ଡରୁ ଅଧିକ ସମୟ ପାଇଁ କ୍ରମ୍ କରନ୍ତୁ ନାହିଁ। ଯଦି ପ୍ରଥମ ପ୍ରୟାସରେ ଇଞ୍ଜିନ୍ ଷ୍ଟାର୍ଟ ହୁଏ ନାହିଁ, ପୁନର୍ବାର ଚେଷ୍ଟା କରିବା ପୂର୍ବରୁ ପ୍ରାୟ 30 ସେକେଣ୍ଡ ଅପେକ୍ଷା କରନ୍ତୁ।

ଯଦି କ୍ରମ୍ କରିବାର 12 ସେକେଣ୍ଡ ପରେ ଇଞ୍ଜିନ୍ ଷ୍ଟାର୍ଟ ହୁଏ ନାହିଁ, ତେବେ ପ୍ରାୟ 30 ସେକେଣ୍ଡ ଅପେକ୍ଷା କରନ୍ତୁ, ତା’ପରେ ଆକ୍ସଲରେଟର (accelerator) ପେଡାଲ (Accelerator Pedal) କୁ ଏହାର 1/3 ଅଂଶ ଦବାନ୍ତୁ ଏବଂ ପୁନର୍ବାର ଇଞ୍ଜିନ୍ କୁ କ୍ରମ୍ କରିବାକୁ ଚେଷ୍ଟା କରନ୍ତୁ। ଇଞ୍ଜିନ୍ ଷ୍ଟାର୍ଟ ହେବାବେଳେ ଚାକି ଏବଂ ଆକ୍ସଲରେଟର (accelerator) ପେଡାଲ (Accelerator Pedal) ଛାଡ଼ିଦିଅନ୍ତୁ।

ଯଦି ଇଞ୍ଜିନ୍ ତଥାପି ଷ୍ଟାର୍ଟ ନ ହୁଏ, କ୍ରମ୍ କରିବା ସମୟରେ ଆକ୍ସଲରେଟର (accelerator) ପେଡାଲ (Accelerator Pedal) କୁ ଚଟାଣ ପର୍ଯ୍ୟନ୍ତ ଦବାଇ ରଖିବାକୁ ଚେଷ୍ଟା କରନ୍ତୁ। ଯଦି ଇଞ୍ଜିନ୍ ଜଳମତ୍ତ ହୋଇଥାଏ ତେବେ ଏହା ଇଞ୍ଜିନ୍ କୁ ସଫା କରିଦେବ।

ଧ୍ୟାନ ଦିଅନ୍ତୁ :
(ସି.ଏନ.ଜି. ଇଞ୍ଜିନ୍ ମଡେଲ୍ (CNG Engine Model) ପାଇଁ)

- ପେଡ୍ରୋଲରୁ ସି.ଏନ.ଜି. ମୋଡ୍ କୁ ପରିବର୍ତ୍ତନ କରିବା ପାଇଁ ଆକ୍ସଲରେଟର (accelerator) ପେଡାଲ (Accelerator Pedal) କୁ ଦବାନ୍ତୁ ନାହିଁ।
- ଇନ୍ଦ୍ରିୟ ସ୍ପାଇକ୍ (ignition switch) "ଅନ୍" ଥାଇ ଏବଂ ଇଞ୍ଜିନ୍ ଚାଲୁ ନ ଥାଇ, ସି.ଏନ.ଜି. ମାଲଫଙ୍କସନ ୱାର୍ଣିଙ୍ଗ୍ ଲ୍ୟାମ୍ପ (CNG malfunction warning lamp) ର ଧପ ଧପ ହେବା ଫୁଲ୍ ଲିଡ୍ ଖୋଲା ରହିଥିବାକୁ ସୂଚାଇଥାଏ। ଏହି ଅବସ୍ଥାରେ ଯାନବାହାନ ଆରମ୍ଭ ହେବ ନାହିଁ।
- ଇଞ୍ଜିନ୍ ଲାଇଟ୍ କୁ ବଢ଼ାଇବା ପାଇଁ AUTO MODE କିମ୍ବା PETROL MODE ରେ ଗାଡ଼ି ଆରମ୍ଭ କରିବାକୁ ସର୍ବଦା ପରାମର୍ଶ ଦିଆଯାଇଛି।
- ବାହ୍ୟ ପରିବେଶ / ଇଞ୍ଜିନ୍ ଚାପମାତ୍ରା ଶୂନ୍ୟ ଡିଗ୍ରୀ ସେଲସିୟସ୍ ରୁ କମ୍ ଥାଇ ଯଦି ଗାଡ଼ି ଷ୍ଟାର୍ଟ କରାଯାଇଥାଏ ଫୁଲ୍ ପରିବର୍ତ୍ତନ ସି.ଏନ.ଜି. (CNG) କୁ ହୋଇ ନ ପାରେ। ଏପରି ପରିସ୍ଥିତିରେ, PETROL MODE ରେ ଇଞ୍ଜିନ୍ ଗରମ ହେବା ପର୍ଯ୍ୟନ୍ତ ଚଳାନ୍ତୁ ଏବଂ ତା’ପରେ ସି.ଏନ.ଜି. (CNG) କୁ ପରିବର୍ତ୍ତନ ପାଇଁ ଇଞ୍ଜିନ୍ କୁ ଆଉଥରେ ଷ୍ଟାର୍ଟ କରିବାକୁ ଚେଷ୍ଟା କରନ୍ତୁ।
- ପେଡ୍ରୋଲ ଟାଙ୍କିରେ ପର୍ଯ୍ୟାପ୍ତ ପେଡ୍ରୋଲ ରଖିବାକୁ ପରାମର୍ଶ ଦିଆଯାଇଛି।

- ଯଦି ବାହ୍ୟ ପରିବେଶ / ଇଞ୍ଜିନ୍ ଚାପମାତ୍ରା ଶୂନ୍ୟ ଡିଗ୍ରୀ ସେଲସିୟସ୍ ରୁ କମ୍ ଥାଏ ତେବେ ଗାଡ଼ି ବାଧ୍ୟତାମୂଳକ ସି.ଏନ.ଜି. ମୋଡ୍ ରେ ଷ୍ଟାର୍ଟ ହୋଇ ନ ପାରେ। ଗାଡ଼ିକୁ ଅଟୋ ମୋଡ୍ ରେ ଷ୍ଟାର୍ଟ କରିବାକୁ ପରାମର୍ଶ ଦିଆଯାଇଛି।
- ସି.ଏନ.ଜି. ମୋଡ୍ ରୁ ପେଡ୍ରୋଲ ମୋଡ୍ କୁ ଆପେ ଆପେ ପରିବର୍ତ୍ତନ ହେଉଥିବାବେଳେ ଇଞ୍ଜିନ୍ ଷ୍ଟାର୍ଟ ହେବାରୁ ରୋକିବା ପାଇଁ ପେଡ୍ରୋଲ ଟ୍ୟାଙ୍କରେ ପର୍ଯ୍ୟାପ୍ତ ପରିମାଣର ପେଡ୍ରୋଲ ରଖିବାକୁ ପରାମର୍ଶ ଦିଆଯାଇଛି।
- ଚେଞ୍ଜିଓଭର୍ ସ୍ପାଇକ୍ (changeover switch) ଦବେଇବା ପରେ ଯଦି ସି.ଏନ.ଜି. ମାଲଫଙ୍କସନ ୱାର୍ଣିଙ୍ଗ୍ ଲାଇଟ୍ (warning light) ଧପ ଧପ କରିବା ବନ୍ଦ ନକରେ, ଗାଡ଼ିଟିକୁ ନିକଟସ୍ଥ ଅଥରାଇଜଡ୍ (authorised) MARUTI SUZUKI କମର୍ସିଆଲ୍ ୱାର୍କସ୍ ଫୁଲ୍ ନେଇଯାଆନ୍ତୁ।

ଗ୍ରାହୁମିସନ୍ ବ୍ୟବହାର କରି

ମାନୁଆଲ୍ ଗ୍ରାହୁମିସନ୍ (Manual Transmission)

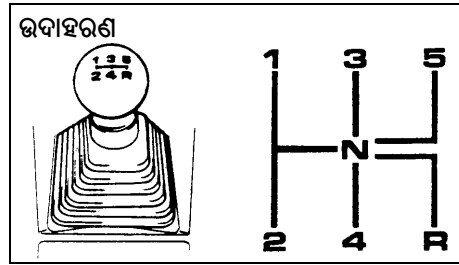

65D038

ଆରମ୍ଭ କରିବା

ଆରମ୍ଭ କରିବା ପାଇଁ, କ୍ଲଚ୍ ପେଡାଲକୁ ଚଟାଣ ପର୍ଯ୍ୟନ୍ତ ଦବାନ୍ତୁ ଏବଂ ପ୍ରଥମ କିମ୍ବା ଦ୍ୱିତୀୟ ଗିଅରକୁ ସ୍ଥାନାନ୍ତର କରନ୍ତୁ। ପାର୍କିଂ ବ୍ରେକ୍ ଛାଡ଼ିବା ପରେ ଧୀରେ ଧୀରେ କ୍ଲଚ୍ ଛାଡ଼ନ୍ତୁ। ଯେତେବେଳେ ଆପଣ ଇଞ୍ଜିନର ଶବ୍ଦରେ ଏକ ପରିବର୍ତ୍ତନ ଶୁଣନ୍ତି, ଧୀରେ ଧୀରେ କ୍ଲଚ୍ ଛାଡ଼ିବା ଜାରି ରଖି ଆକ୍ସଲେରେଟର୍ (accelerator) ଦବାନ୍ତୁ।

ଧ୍ୟାନ ଦିଅନ୍ତୁ :

- ସାଧାରଣ ଡ୍ରାଇଭିଂ ସମୟରେ ଆରମ୍ଭ ପାଇଁ ସୁପାରିଶ କରାଯାଇଥିବା ଗିଅର ସ୍ଥିତି ହେଉଛି ଦ୍ୱିତୀୟ ଗିଅର୍।
- କ୍ରମ୍ କଣ୍ଟ୍ରୋଲ୍ ଡ୍ରାଇଭିଂ ସମୟରେ, କ୍ରମ୍ କିମ୍ବା ଲୋଡ଼ିଂ ଡ୍ରାଇଭିଂ କ୍ଷେତ୍ର ଯେଉଁଥିରେ ଅଧିକ ଡ୍ରାଇଭିଂ ଫୋର୍ସ ଆବଶ୍ୟକ ପଡ଼େ ସେଥିରେ ସିଫ୍ଟ ପୋଜିସନ୍ ହେଉଛି ପ୍ରଥମ ଗିଅର୍।

ସିଫ୍ଟିଙ୍ଗ୍

ସମସ୍ତ ଫରୱାର୍ଡ ଗିଅରଗୁଡ଼ିକ ସିଞ୍ଚୋନାଇଜ୍ ହୋଇଛି, ଯାହା ଶାନ୍ତ ଏବଂ ସହଜ ସିଫ୍ଟିଙ୍ଗ୍ ପ୍ରଦାନ କରିଥାଏ। ଗିଅର୍ ବଦଳାଇବା ପୂର୍ବରୁ ସର୍ବଦା କ୍ଲଚ୍ ପେଡାଲରେ ସଂପୂର୍ଣ୍ଣ ଦବାନ୍ତୁ।

ସର୍ବାଧିକ ଅନୁମତିପ୍ରାପ୍ତ ଗଡ଼ିକୁ ଡାଇନସିଫ୍ଟ୍ କରିବା (ପେଡ୍ରୋଲ୍ ମିଡେଲ୍ ପାଇଁ)

ଡାଇନସିଫ୍ଟିଙ୍ଗ୍	କିମି / ଘଣ୍ଟା
2ୟ ରୁ 1ମ	10
3ୟ ରୁ 2ୟ	65
4ର୍ଥ ରୁ 3ୟ	100
5ମ ରୁ 4ର୍ଥ	140

ସର୍ବାଧିକ ଅନୁମତିପ୍ରାପ୍ତ ଗଡ଼ିକୁ ଡାଇନସିଫ୍ଟ୍ କରିବା (ସି.ଏନ.ଜି. ମିଡେଲ୍ ପାଇଁ)

ଡାଇନସିଫ୍ଟିଙ୍ଗ୍	କିମି / ଘଣ୍ଟା
2ୟ ରୁ 1ମ	10
3ୟ ରୁ 2ୟ	55
4ର୍ଥ ରୁ 3ୟ	90
5ମ ରୁ 4ର୍ଥ	125

ଧ୍ୟାନ ଦିଅନ୍ତୁ :

ଡ୍ରାଇଭିଂ ପରିସ୍ଥିତି ଏବଂ / କିମ୍ବା ଗାଡ଼ିର ଅବସ୍ଥା ହେତୁ ଆପଣ ସର୍ବାଧିକ ଅନୁମତିପ୍ରାପ୍ତ ବେଗକୁ ଆକ୍ସଲେରେଟ୍ କରି ନ ପାରନ୍ତି।

ବିଜ୍ଞପ୍ତି

ଏକ କମ୍ ଗିଅରକୁ ଡାଇନସିଫ୍ଟ୍ କରିବାବେଳେ ନିଶ୍ଚିତ କରନ୍ତୁ ଯେ ସର୍ବାଧିକ ଅନୁମତିପ୍ରାପ୍ତ ବେଗଠାରୁ ଅଧିକ ବେଗରେ ନଚେତ୍ ଇଞ୍ଜିନର କ୍ଷତି ହୋଇପାରେ।

⚠ ଚେତାବନୀ

- ଏକ ଲମ୍ବା କିମ୍ବା ନୁଆଁଣିଆ ପାହାଡ଼କୁ ଯିବା ପୂର୍ବରୁ ଆପଣଙ୍କ ବେଗ କମାନ୍ତୁ ଏବଂ ଗୋଟିଏ ଗିଅର୍ କମ୍ କରନ୍ତୁ। ଗୋଟିଏ କମ୍ ଗିଅର ଇଞ୍ଜିନକୁ ବ୍ରେକ୍ ଯୋଗାଇବାରେ ସହାୟକ ହୋଇଥାଏ। ବ୍ରେକ୍ ଗୁଡ଼ିକୁ ଚଳାଇବାକୁ ନିବୃତ୍ତ ରୁହନ୍ତୁ ନଚେତ୍ ସେଗୁଡ଼ିକ ଓଭରହିଟ୍ ହୋଇପାରେ ଯାହାଫଳରେ ବ୍ରେକ୍ ଫେଲିଅର୍ ହୋଇପାରେ।
- ଖସଡ଼ା ରାସ୍ତାରେ ଗାଡ଼ି ଚଳାଇବାବେଳେ, ଡାଇନସିଫ୍ଟ୍ କରିବା ପୂର୍ବରୁ ମଛର ହେବାକୁ ନିଶ୍ଚିତ ହୁଅନ୍ତୁ। ଇଞ୍ଜିନ୍ ବେଗରେ ଅତ୍ୟଧିକ କିମ୍ବା ହଠାତ୍ ପରିବର୍ତ୍ତନ ଘର୍ଷଣ କମ କରାଇପାରେ, ଯାହା ଦ୍ୱାରା ଆପଣ ନିୟନ୍ତ୍ରଣ ହରାଇପାରନ୍ତି।

ବିଜ୍ଞପ୍ତି
<ul style="list-style-type: none"> • କ୍ଲର୍ ଯନ୍ତ୍ରକୁ ଏଡ଼ାଇବାରେ ସାହାଯ୍ୟ କରିବାକୁ, ଗାଡ଼ି ତଲାଲବା ସମୟରେ କ୍ଲର୍ ପେଡ଼ାଲକୁ ପୁଟରେଷ୍ଟ (footrest) ଭାବରେ ବ୍ୟବହାର କରନ୍ତୁ ନାହିଁ କିମ୍ବା ଗାଡ଼ିକୁ ଏକ ଗଢ଼ାଣିଆ ସ୍ଥାନରେ ସ୍ଥିର ରଖିବା ପାଇଁ କ୍ଲର୍ ବ୍ୟବହାର କରନ୍ତୁ ନାହିଁ। ବଦଳାଇବା ସମୟରେ କ୍ଲର୍ କୁ ସଂପୂର୍ଣ୍ଣ ଭାବେ ଦବାନ୍ତୁ। • ବଦଳାଇବା କିମ୍ବା ଆରମ୍ଭ କରିବା ସମୟରେ, ଲଞ୍ଜିନକୁ ରେସ୍ କରନ୍ତୁ ନାହିଁ। ଲଞ୍ଜିନ୍ ରେସ୍ କରାଇଲେ ଲଞ୍ଜିନ୍ ଲାଇଫ୍ କମ୍ ହୋଇପାରେ ଏବଂ ସହଜ ସିଫ୍ଟିଙ୍ଗ୍ କୁ ପ୍ରଭାବିତ କରିଥାଏ।

ବିଜ୍ଞପ୍ତି
<p>ରିଭର୍ସ୍ ଗିଅର “R” ଲଗାଇବା ପୂର୍ବରୁ, ଯାଞ୍ଚ କରନ୍ତୁ ଯେ ଗାଡ଼ିଟି ସମ୍ପୂର୍ଣ୍ଣ ସ୍ଥିର ଅଛି ଏବଂ ଗିଅର ଲିଭର ନିଉଟ୍ରାଲ (neutral) [N] ସ୍ଥିତିରେ ଅଛି। କ୍ଲର୍ ପେଡ଼ାଲକୁ ସଂପୂର୍ଣ୍ଣ ଭାବେ ଦବାଇବା ପରେ, [R] କୁ ବଦଳାନ୍ତୁ।</p>

ଧ୍ୟାନ ଦିଅନ୍ତୁ :

ଯଦି ରିଭର୍ସ୍ ଗିଅର “R” ଲଗାଇବା କଷ୍ଟକର ହୁଏ, ନିମ୍ନ ପ୍ରଣାଳୀ ଅନୁସରଣ କରନ୍ତୁ :-

- 1) ଗିଅର ଲିଭରକୁ ନିଉଟ୍ରାଲ୍ “N” ରେ ରଖନ୍ତୁ।

- 2) କ୍ଲର୍ ପେଡ଼ାଲକୁ ଥରେ ଛାଡ଼ନ୍ତୁ।
- 3) ଆଉଥରେ କ୍ଲର୍ ପେଡ଼ାଲକୁ ଦବାନ୍ତୁ ଏବଂ “N” ରୁ “R” କୁ ବଦଳାଇ ଦିଅନ୍ତୁ।

ପାର୍କିଂ ସେନ୍ସର

- ପାର୍କିଂ ସେନ୍ସର ସିଷ୍ଟମ (parking sensor system) ପଛ ବମ୍ପର ନିକଟରେ ଥିବା ବାଧା ଚିହ୍ନଟ କରିବା ପାଇଁ ଅଲ୍ଟ୍ରାସୋନିକ୍ ସେନ୍ସର (ultrasonic sensors) ବ୍ୟବହାର କରେ। ଯଦି ଆପଣ ପାର୍କିଂ କରିବା ସମୟରେ କିମ୍ବା ଗାଡ଼ିଟିକୁ ଧୀରେ ଧୀରେ ଘୁଞ୍ଚାଇବା ସମୟରେ, ବାଧା ଉପସ୍ଥିତି, ସିଷ୍ଟମ୍ ଏକ ବଜର (buzzer) ବଜାଇ ଆପଣଙ୍କୁ ଚେତାବନା ଦେଇଥାଏ।
- ସିଷ୍ଟମ୍ ଏକ ଅଲ୍ଟ୍ରାସୋନିକ୍ (ultrasonic) ତରଙ୍ଗ ଛାଡ଼ିଥାଏ ଏବଂ ସଂପୂର୍ଣ୍ଣ ସେନ୍ସର (Sensor) ଏକ ବାଧକ ଦ୍ଵାରା ପ୍ରତିଫଳିତ ତରଙ୍ଗର ପ୍ରତ୍ୟାବର୍ତ୍ତନକୁ ଚିହ୍ନଟ କରେ। ଅଲ୍ଟ୍ରାସୋନିକ୍ (ultrasonic) ତରଙ୍ଗକୁ ବାଧକଠାରେ ପହଞ୍ଚିବା ଏବଂ ଏଥିରୁ ଫେରିବା ପାଇଁ କେତେ ସମୟ ଲାଗିଥାଏ ତାହା ସିଷ୍ଟମ୍ ମାପ କରିଥାଏ, ଯାହା ଦ୍ଵାରା ଏହା ବାଧକର ସ୍ଥିତି ନିର୍ଦ୍ଧାରଣ କରିଥାଏ।
- ଯେତେବେଳେ ଆପଣ ଇଗ୍ନିସନ୍ ସ୍ଵିଚ୍ (ignition switch) କୁ “ON” ସ୍ଥିତିରେ ଏବଂ ଗିଅରଶିଫ୍ଟ ଲିଭର (gearshift lever) କୁ “R” ସ୍ଥିତିରେ ଚର୍ଚ୍ଚ କରନ୍ତି ପାର୍କିଂ ସେନ୍ସର (Sensor) ଫଙ୍କସନ୍ ବ୍ୟବହାର କରାଯାଇପାରିବ। ଏହି କାର୍ଯ୍ୟଟି ନିମ୍ନଲିଖିତ କ୍ଷେତ୍ରରେ ସହାୟକ ହୋଇଥାଏ: କର୍ବକୁ

ଟାଣିବା; ଗାଡ଼ିର ସମାନ୍ତରାଳ ପାର୍କିଂ; ଗାଡ଼ିକୁ ଏକ ଗ୍ୟାରେଜରେ ତଲାଲବା; ଏକ ଗଲିରେ ଗାଡ଼ି ତଲାଲବା; ଏବଂ ବାଧକ ଥିବା ସ୍ଥାନରେ ଧୀରେ ଧୀରେ ଗତି କରିବା।

⚠ ଚେତାବନା

- ପାର୍କିଂ ସେନ୍ସର (Sensor) ଆପଣଙ୍କୁ ବଜର (buzzer) ବଜାଇ ବାଧକ ବିଷୟରେ ଚେତାବନା ଦେଇଥାଏ। ତଥାପି, ଆପଣଙ୍କୁ ନିର୍ଦ୍ଦିଷ୍ଟ ଯତ୍ନ ସହିତ ଗାଡ଼ି ତଲାଲବାକୁ ପଡ଼ିବ।
- ସେନ୍ସର (Sensor) ଗୁଡ଼ିକ କେବଳ ସୀମିତ ଅଞ୍ଚଳରେ ଏବଂ ଗାଡ଼ି ଏକ ସୀମିତ ବେଗରେ ଗତି କରିବା ସମୟରେ ହିଁ ବାଧା ଚିହ୍ନଟ କରିପାରିବ। ତେଣୁ, କଠିନ ଅଞ୍ଚଳରେ, ତୁମର ପ୍ରତ୍ୟକ୍ଷ ଦୃଷ୍ଟି କିମ୍ବା ରିଅରଭ୍ୟୁ ମିରର (Rearview Mirror) ବ୍ୟବହାର କରି ଗାଡ଼ିର ଚାରିପାଖ ଯାଞ୍ଚ କରି ଗାଡ଼ିକୁ ଧିରେ ଧିରେ ଗଢ଼ାଇବାକୁ ପଡ଼ିବ। ଯଦି ଆପଣ କେବଳ ପାର୍କିଂ ସେନ୍ସର (Sensor) ଉପରେ ନିର୍ଭର କରି ଗାଡ଼ିକୁ ନିୟନ୍ତ୍ରଣ କରନ୍ତି ତେବେ ଦୁର୍ଘଟଣାର ଅଧିକ ଆଶଙ୍କା ରହିଥାଏ।

ଧ୍ୟାନ ଦିଅନ୍ତୁ :

ଯେତେବେଳେ ଗିଅରଶିଫ୍ଟ ଲିଭର (gearshift lever) “R” ସ୍ଥିତିକୁ ସ୍ଥାନାନ୍ତରିତ ହୁଏ, ଗୋଟିଏ ବଜର (buzzer) ଥରେ ଶବ୍ଦ ହେବ।

ବିଜ୍ଞପ୍ତି

ପାର୍କିଂ ସେନ୍ସର (Sensor) ଗୁଡ଼ିକ କେବଳ ଢ୍ରାଇଭରଙ୍କ ସହାୟତା ପାଇଁ ଅଛି ।

ସେନ୍ସର ର ଅବସ୍ଥାନ
ପଛ ବମ୍ପର ଉପରେ

ଉଦାହରଣ

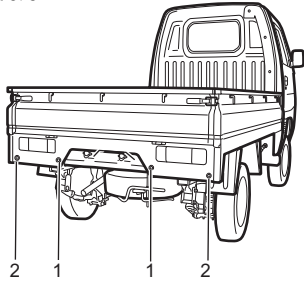

77PM03003

- (1) ରିୟର୍ କର୍ନର୍ ସେନ୍ସର (Rear corner sensors) (2ଟି ସ୍ଥାନ)
- (2) ରିୟର୍ କର୍ନର୍ ସେନ୍ସର (Rear corner sensors) (2ଟି ସ୍ଥାନ)

ବିଜ୍ଞପ୍ତି

- ସେନ୍ସର (Sensor) କ୍ଷେତ୍ରକୁ ଧକ୍କା ଦେବା କିମ୍ବା ଏକ ଉଚ୍ଚ ତାପର କାର୍ ହାଣ୍ଡଲର ନୋଜଲ୍ କୁ ସେନ୍ସର (Sensor) ଠାରେ ମାଡ଼ କରିବାରୁ ନିବୃତ୍ତ ନୁହଁନ୍ତି । ଅନ୍ୟଥା, ସେନ୍ସର (Sensor) ଗୁଡ଼ିକ ନଷ୍ଟ ହୋଇପାରେ ।
- ଯଦି ବମ୍ପର ଏକ କଠିନ ବସ୍ତୁକୁ ଧକ୍କା ଦିଏ, ତେବେ ଏଥିରେ ଥିବା ସେନ୍ସର (Sensor) ଗୁଡ଼ିକ ସଠିକ୍ ଭାବରେ କାମ କରି ନ ପାରେ । ଯଦି ଏହା ଘଟେ, ଏକ ମାରୁତି ସୁଜୁକି ଅଥରାଇଜଡ଼୍ ୱାର୍କସ୍‌ହୋପ୍ (Maruti Suzuki authorised workshop) ଦ୍ଵାରା ସେନ୍ସର (Sensor) ଯାଞ୍ଚ କରନ୍ତୁ ।

ଝାଙ୍କିଂ ସେନ୍ସର (Sensor)

ଗିଅରଶିଫ୍ଟ ଲିଭର (gearshift lever) ସ୍ଥିତି ଉପରେ ନିର୍ଭର କରି ସେନ୍ସର (Sensor) ଗୁଡ଼ିକ କାର୍ଯ୍ୟ ନିମ୍ନମତେ କାର୍ଯ୍ୟ କରେ:

ଗିରିଶିଫ୍ଟ ଲିଭର ସ୍ଥିତି	R	N, 1ମ - 5ମ
ପଛ ସେନ୍ସର (Sensor)	ଅନ୍ (On)	ଅଫ୍ (Off)

ଆନୁମାନିକ କ୍ଷେତ୍ର ଯେଉଁଠାରେ ବାଧା ଚିହ୍ନଟ ହୋଇପାରିବ

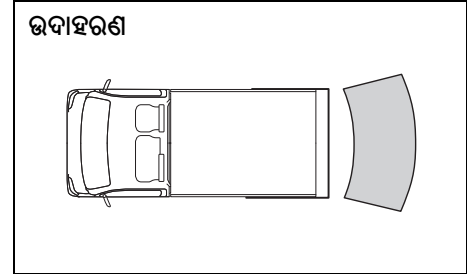

78MM05003

- ଏକ ସେନ୍ସର (Sensor) ରୁ ପ୍ରାୟ 20 ସେମି (8 ଇଞ୍ଚ) ଭିତରେ କିମ୍ବା ଏକ ସେନ୍ସର (Sensor) ର ଠିକ୍ ତଳେ ଏକ ବାଧା ଚିହ୍ନଟ ହୋଇପାରିବ ନାହିଁ।

ଗାଡ଼ିର ପଛରୁ ପ୍ରାୟ 1.8 ମିଟର (6 ଫୁଟ) ପର୍ଯ୍ୟନ୍ତ କାନ୍ଥ ଭଳି ଏକ ବାଧାକୁ କୁ ସେନ୍ସର (Sensor) ଚିହ୍ନଟ କରିପାରିବ।

▲ ବେତାବନୀ

ନିମ୍ନଲିଖିତ ପରିସ୍ଥିତିରେ, ପାର୍କିଂ ସେନ୍ସର (Sensor) ସିଷ୍ଟମ (parking sensor system) ସାଧାରଣ ଭାବରେ କାମ କରି ନ ପାରେ କାରଣ ସେନ୍ସର (Sensor) ଗୁଡ଼ିକ ବାଧାଗୁଡ଼ିକୁ ସଠିକ୍ ଭାବରେ ଚିହ୍ନଟ କରିପାରିବ ନାହିଁ।

- ସେନ୍ସର (Sensor) ଗୁଡ଼ିକ କାଦୁଅ, ବରଫ କିମ୍ବା ଅନ୍ୟାନ୍ୟ ସାମଗ୍ରୀରେ ଆଚ୍ଛାଦିତ। (ସାଧାରଣ କାର୍ଯ୍ୟ ପାଇଁ ଏହିପରି ସାମଗ୍ରୀଗୁଡ଼ିକ ଅପସାରଣ କରାଯିବା ଆବଶ୍ୟକ।)
- ସେନ୍ସର (Sensor) ଗୁଡ଼ିକ ପାଣି ଛିଟା କିମ୍ବା ପ୍ରବଳ ବର୍ଷାଋତୁ ଓଦା ହୋଇଯାଇଛନ୍ତି।
- ସେନ୍ସର (Sensor) ଗୁଡ଼ିକ ଏକ ହାତ, ଷ୍ଟିକର, ଆକ୍ସେସରି (accessory) ଇତ୍ୟାଦି ଦ୍ୱାରା ଆଚ୍ଛାଦିତ।
- ସେନ୍ସର (Sensor) ସେନ୍ସିଂ ଏରିଆ ମଧ୍ୟରେ ଏକ ଆକ୍ସେସରି (accessory) କିମ୍ବା ଅନ୍ୟାନ୍ୟ ବସ୍ତୁ ସଂଲଗ୍ନ ହୋଇଛି।
- ବମ୍ପରରେ ଟୋ ହୁକ୍, ବ୍ୟବସାୟିକ ଭାବରେ ଉପଲବ୍ଧ କର୍ନର୍ ପୋଲ୍, ରେଡ଼ିଓ ଆଣ୍ଟେନା (radio antenna) ଇତ୍ୟାଦି ଆଚ୍ଛାଦିତ ଲାଗିଛି।
- ସଂକ୍ଷେପରେ ପରିବର୍ତ୍ତନ କିମ୍ବା ଅନ୍ୟ କାରଣ ପାଇଁ ବମ୍ପରର ଉଚ୍ଚତା ପରିବର୍ତ୍ତନ ହୋଇଛି।

(ଜାରି)

▲ ବେତାବନୀ

(ଜାରି)

- ଅନ୍ୟ ଗାଡ଼ିର ହର୍ନ, ଇଞ୍ଜିନ୍, ଏୟାର ବ୍ରେକିଂ ସିଷ୍ଟମ (ବଡ଼ ଗାଡ଼ି) କିମ୍ବା ପାର୍କିଂ ସେନ୍ସର (Sensor) ରୁ ଆସୁଥିବା ଅଲ୍ଟ୍ରାସୋନିକ୍ (ultrasonic) ଶବ୍ଦକୁ ହେତୁ ସେନ୍ସର (Sensor) କ୍ଷେତ୍ର ରୋକି ଦେଇଛି।
- ବାଧକଗୁଡ଼ିକ ସେନ୍ସର (Sensor) ଗୁଡ଼ିକ (Sensors) ର ଅତି ନିକଟରେ ଅଛନ୍ତି।
- ସେନ୍ସର (Sensor) ଗୁଡ଼ିକ ଗ୍ଲାସ ପରି ଏକ ଅତ୍ୟନ୍ତ ପ୍ରତିଫଳିତ ବସ୍ତୁ ସହିତ ଏକ କୋଣ ସୃଷ୍ଟି କରନ୍ତି। (ଅଲ୍ଟ୍ରାସୋନିକ୍ (ultrasonic) ତରଙ୍ଗ ବାଧକଗୁଡ଼ିରୁ ପଛକୁ ପ୍ରତିଫଳିତ ହୁଏ ନାହିଁ।)
- ନିମ୍ନଲିଖିତ ପ୍ରକାରର ବାଧକଗୁଡ଼ିକ ସେନ୍ସର ସଠିକ୍ ଭାବରେ ଚିହ୍ନଟ କରିବାରେ ସକ୍ଷମ ହୋଇ ନ ପାରେ:
 - ତାର ଜାଲ ଏବଂ ଦଉଡ଼ି ପରି ଏକ ପତଳା ପଦାର୍ଥରେ ନିର୍ମିତ ବସ୍ତୁଗୁଡ଼ିକ
 - ବର୍ଗ ଆକୃତିର କର୍ବ୍‌ସ୍ପୋନ କିମ୍ବା ଟୀକ୍ସ ଧାର ସହିତ ଅନ୍ୟ ବସ୍ତୁ
 - ଏକ ବଡ଼ ଉପର ଅଂଶ ସହିତ ଉଚ୍ଚ ବସ୍ତୁ ଯେପରିକି ସଡ଼କରେ ଲାଗିଥିବା ଚିହ୍ନ
 - କର୍ବ୍‌ସ୍ପୋନ୍ ଭଳି ଲୋ ପ୍ରୋଫାଇଲ୍ ବସ୍ତୁ
 - କଟନ୍ ଏବଂ ବରଫ ପରି ଶବ୍ଦଶୋଷୀ ବସ୍ତୁ

(ଜାରି)

ଧ୍ୟାନ ଦିଅନ୍ତୁ :

ଦୂରରୁ ଚିହ୍ନଟ ହୋଇଯାଇଥିଲେ ମଧ୍ୟ ପତଳା ପୋଲ୍ କିମ୍ବା ସେନ୍ସର (Sensor) ଠାରୁ ତଳେ ଥିବା ବାଧକଗୁଡ଼ିକ ଚିହ୍ନଟ ହୋଇନପାରେ କାରଣ ଗାଡ଼ିଟି ସେମାନଙ୍କ ନିକଟବର୍ତ୍ତୀ ହେଉଛି।

- ଏକ ସଡ଼କ ସଂକେତ କିମ୍ବା ସେହିଭଳି ବାଧକ ପର୍ଯ୍ୟନ୍ତ ଦୂରତାକୁ ସିଷ୍ଟମ ବାସ୍ତବ ଦୂରତା ଠାରୁ କମ୍ ହିସାବ କରିପାରେ।

ପାର୍କିଂ ସେନ୍ସର (Sensor) ଦ୍ୱାରା ବାଧକର ସୂଚନା।

ଏକ ବାଧକ ଚିହ୍ନଟ କରିବା ପରେ, ପାର୍କିଂ ସେନ୍ସର (Sensor) ଭିତରର ଏକ ବଜର୍ (buzzer) ରେ ଶବ୍ଦ କରାଏ।

- ପଛରେ ଥିବା ଏକ ସେନ୍ସର ଏକ ବାଧକ ଚିହ୍ନଟ କଲେ ପଛ ସିଟ୍ ପଛରେ ଅବସ୍ଥିତ ଏକ ବଜର୍ (buzzer) ଶବ୍ଦ କରିବା ଆରମ୍ଭ କରେ।
- କାନ୍ଧ ଭଳି ବାଧକ ସେନ୍ସର ଦ୍ୱାରା ଚିହ୍ନଟ ହେଲେ ଆସୁଥିବା ଖାଣ୍ଟିଙ୍ଗି।

ଦୂରତା (ପାଖାପାଖି)	ବଜର
100-180 ସେମି	ଲମ୍ବା ବ୍ୟବଧାନରେ ଛୋଟ ବିପ୍
80-100 ସେମି	ସ୍ୱଳ୍ପ ବ୍ୟବଧାନରେ ଛୋଟ ବିପ୍
70-80 ସେମି	ବହୁତ ଛୋଟ ବ୍ୟବଧାନରେ ଛୋଟ ବିପ୍
70 ସେମି ରୁ କମ୍	କ୍ରମାଗତ ବିପ୍

ଝାଣ୍ଟିଙ୍ଗ୍ ଏବଂ ଇଣ୍ଡିକେଟର ମେସେଜ୍

ଯଦି ପାର୍କିଂ ସେନ୍ସର (**Sensor**) ସିଷ୍ଟମ ସମ୍ବନ୍ଧରେ କୌଣସି ତ୍ରୁଟି କିମ୍ବା ଝାଣ୍ଟିଙ୍ଗ୍ ରହିଥାଏ, ତେବେ ଏକ ବଜର (**buzzer**) ଏହାକୁ ସୂଚିତ କରେ। ନିମ୍ନ ନିର୍ଦ୍ଦେଶାବଳୀ (**instruction**) ଅନୁସରଣ କରନ୍ତୁ। ବଜର (**buzzer**) କିଛି ସମୟ ପାଇଁ ଶବ୍ଦ ହୁଏ ଏବଂ ତା'ପରେ ଅଟକିଯାଏ । ସେନ୍ସର ଦୁଷ୍ଟିତ ହୋଇପାରେ। ଏହାକୁ ଏକ ନରମ କପଡ଼ାରେ ସଫା କରି ଦିଅନ୍ତୁ। ଯଦି ଇରିସନ୍ ମୋଡ୍ ଅନ୍ କୁ ଅଫ୍ (**Off**) ହେବା ପରେ ସମାନ ସମସ୍ୟା (ବଜର ଶବ୍ଦ ଏବଂ ବନ୍ଦ) ଜାରି ରହେ, ତେବେ ପାର୍କିଂ ସେନ୍ସର ସିଷ୍ଟମରେ (**system**) ସମସ୍ୟା ହୋଇପାରେ। **Maruti Suzuki** ର ଏକ ଅନୁମୋଦିତ ଖାର୍ଚ୍ଚସପ୍ତ ଦ୍ୱାରା ଆପଣଙ୍କ ଗାଡ଼ିଯାଞ୍ଚ କରନ୍ତୁ।

ବ୍ରେକିଂ

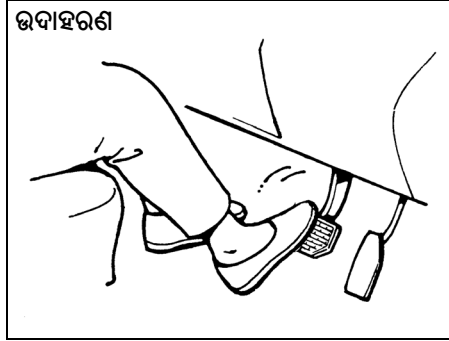

60G165S

ଯେକୌଣସି ଗାଡ଼ିକୁ ଅଟକାଇବା ପାଇଁ ଆବଶ୍ୟକ ଦୂରତା ଯାନର ବେଗ ସହିତ ବଢ଼ିଥାଏ। ଆବଶ୍ୟକ ବ୍ରେକିଂ ଦୂରତା, ଉଦାହରଣ ସ୍ୱରୂପ, **60** କିଲୋମିଟର / ଘଣ୍ଟା **30** କିଲୋମିଟର / ଘଣ୍ଟା ରେ ଆବଶ୍ୟକ ବ୍ରେକିଂ ଦୂରତାଠାରୁ ପ୍ରାୟ **4** ଗୁଣ ଅଧିକ ହେବ। ଯେତେବେଳେ ଆପଣଙ୍କ ଗାଡ଼ି ଏବଂ ରହିବା ସ୍ଥାନ ମଧ୍ୟରେ ବହୁତ ଦୂରତା ଥାଏ, ଗାଡ଼ିକୁ ବ୍ରେକ୍ କରିବା ଆରମ୍ଭ କରନ୍ତୁ ଏବଂ ଧୀରେ ଧୀରେ ମନ୍ଦର ହୁଅନ୍ତୁ।

⚠ ତେତାବନୀ

ଯଦି ବ୍ରେକ୍ ଡିଭାଇସଗୁଡ଼ିକ (**brake devices**)ରେ ପାଣି ପଶିଯାଏ, ବ୍ରେକ୍ କାର୍ଯ୍ୟଦକ୍ଷତା ଖରାପ ଏବଂ ଅନିଶ୍ଚିତ ହୋଇପାରେ।

ପାଣି ମଧ୍ୟ ବେଲ ଗାଡ଼ି ଚଳାଇବା କିମ୍ବା ଗାଡ଼ିର ଡଳ ଅଂଶ ଧୋଇବା ପରେ, ମନ୍ଦର ଗତିରେ ଗାଡ଼ି ଚଳାଇବା ସମୟରେ ବ୍ରେକ୍ ଗୁଡ଼ିକ ସେମାନଙ୍କର ସାଧାରଣ କାର୍ଯ୍ୟକାରୀତା ବଜାୟ ରଖିଛନ୍ତି ନା ନାହିଁ ପରୀକ୍ଷା କରନ୍ତୁ। ଯଦି ବ୍ରେକ୍ ଗୁଡ଼ିକ ସାଧାରଣ ଅପେକ୍ଷା କମ୍ ପ୍ରଭାବଶାଳୀ ଅଟେ, ତେବେ ବ୍ରେକ୍ ଗୁଡ଼ିକ ସାଧାରଣ ପ୍ରଭାବଶାଳୀ ହେବା ପର୍ଯ୍ୟନ୍ତ ଧୀରେ ଧୀରେ ଗାଡ଼ି ଚଳାଇବା ସମୟରେ ଲଗାତାର ବ୍ରେକ୍ ଲଗାଇ ଶୁଖାନ୍ତୁ।

ଧ୍ୟାନ ଦିଅନ୍ତୁ :
 ବ୍ରେକ୍ କରିବା ସମୟରେ ଆପଣ ବ୍ରେକ୍ ଡିସ୍କ (**brake disc**) / ଡ୍ରମ୍ (**drum**) ଏବଂ ବ୍ରେକ୍ ଲାଇନ୍ ମଧ୍ୟରେ ଘର୍ଷଣ ହେତୁ କିଛି ଶବ୍ଦ ଶୁଣିପାରନ୍ତି। ଏହା ଏକ ସାଧାରଣ ଘଟଣା ଏବଂ ଅସ୍ୱାଭାବିକ ନୁହେଁ କିମ୍ବା ଏହା ଯାନର ସାଧାରଣ କାର୍ଯ୍ୟକୁ ପ୍ରଭାବିତ କରେ ନାହିଁ।

ପାୱାର୍ ଆସିଷ୍ଟେଡ୍ ବ୍ରେକ୍ (Power-Assisted Brakes)

ଆପଣଙ୍କ ଗାଡ଼ିରେ ପାୱାର୍ ଆସିଷ୍ଟେଡ୍ ବ୍ରେକ୍ (power-assisted brakes) ରହିଛି । ଅଟକି ରହିଥିବା ଇଞ୍ଜିନ୍ କିମ୍ବା ଅନ୍ୟାନ୍ୟ ବିଫଳତା ପାୱାର୍ ଆସିଷ୍ଟାନ୍ ହଜିଯାଏ, ତେବେ ରିଜର୍ଭ ପାୱାର୍ ରେ ସିଷ୍ଟମ୍ ସମ୍ପୂର୍ଣ୍ଣ କାର୍ଯ୍ୟକ୍ଷମ ଅଟେ ଏବଂ ଆପଣ ଥରେ ବ୍ରେକ୍ ପେଡାଲ୍ ଦବାଇ ରଖି ଗାଡ଼ିକୁ ସଂପୂର୍ଣ୍ଣ ରୂପେ ରୋକି ପାରିବେ । ଯେତେବେଳେ ଆପଣ ବ୍ରେକ୍ ପେଡାଲକୁ ଦବାନ୍ତି ସେତେବେଳେ ରିଜର୍ଭ ପାୱାର୍ ଆଂଶିକ ବ୍ୟବହୃତ ହୁଏ ଏବଂ ପ୍ରତ୍ୟେକ ଥର ପେଡାଲ୍ ଦବାଇବା ସମୟରେ କମିଯାଏ । ପେଡାଲରେ ସହଜ ଏବଂ ସମାନ ଚାପ ପ୍ରୟୋଗ କରନ୍ତୁ । ପେଡାଲକୁ ପକ୍ଷ କରନ୍ତୁ ନାହିଁ ।

ଧ୍ୟାନ ଦିଅନ୍ତୁ :
ବ୍ରେକ୍ ପେଡାଲ (brake pedal) ଆପ୍ଲିକେସନ୍ ଏବଂ ରିଲିଜ୍ ସମୟରେ, ବ୍ରେକ୍ ସିଷ୍ଟମରେ (system) ଥିବା ଉପାଦାନଗୁଡ଼ିକ ସକ୍ରିୟତା ଏବଂ କାର୍ଯ୍ୟକ୍ଷମ ହେବା କାରଣରୁ ଆପଣ କିଛି କାର୍ଯ୍ୟକ୍ଷମ ଶବ୍ଦ ଶୁଣିପାରନ୍ତି । ଏହା ଏକ ସ୍ୱାଭାବିକ ଘଟଣା ଏବଂ ଏହା କୌଣସି ଅସ୍ୱାଭାବିକତା କିମ୍ବା ଫୁଟିପୁଟିତ କରେ ନାହିଁ । ଏହାବ୍ୟତୀତ ଏହା ବ୍ରେକ୍ ଫିଲ୍‌ସନକୁ ପ୍ରଭାବିତ କରେ ନାହିଁ ।

⚠ ଚେତାବନୀ
ବ୍ରେକ୍ ସିଷ୍ଟମରେ ରିଜର୍ଭ ପାୱାର୍ ବିନା ମଧ୍ୟ ଆପଣ ବ୍ରେକ୍ ପେଡାଲ୍ କୁ ସାଧାରଣ ଆବଶ୍ୟକତାଠାରୁ ଅଧିକ ଦବାଇ ଗାଡ଼ିକୁ ଅଟକାଇ ପାରିବେ । ତଥାପି, ରହିବା ଦୂରତା ଅଧିକ ହୋଇପାରେ ।

ବ୍ରେକ୍ ଆସିଷ୍ଟ ସିଷ୍ଟମ (Brake Assist System)
ଯେତେବେଳେ ଆପଣ ବ୍ରେକ୍ ଅନ୍ କରନ୍ତି, ବ୍ରେକ୍ ଆସିଷ୍ଟ ସିଷ୍ଟମ (brake assist system) ଏହାକୁ ଏକ ଜରୁରୀକାଳୀନ ଷ୍ଟପ୍ ବୋଲି ନିର୍ଣ୍ଣୟ କରେ ଏବଂ ବ୍ରେକ୍ ପେଡାଲକୁ ଦୃଢ଼ ଭାବରେ ଧରି ପାରୁନଥିବା ଡ୍ରାଇଭରଙ୍କ ପାଇଁ ଅଧିକ ଶକ୍ତିଶାଳୀ ବ୍ରେକିଂ ପ୍ରଦାନ କରେ ।

ଆଣ୍ଟି-ଲକ୍ ବ୍ରେକ୍ ସିଷ୍ଟମ୍ (ABS) (ଯଦି ସଜ୍ଜିତ)

ABS ଆପଣଙ୍କୁ ବ୍ରେକିଂ ଚାପ (braking pressure)କୁ ଇଲେକ୍ଟ୍ରୋନିକ ଭାବରେ ନିୟନ୍ତ୍ରଣ କରି ଖସିଯିବାରୁ ରକ୍ଷା କରିବାରେ ସାହାଯ୍ୟ କରିବ । ଏହା ଆପଣଙ୍କୁ ଖସାଡ଼ିଆ ପୃଷ୍ଠରେ ବ୍ରେକିଂ କରିବା ସମୟରେ କିମ୍ବା ଜୋରରେ ବ୍ରେକିଂ କରିବା ସମୟରେ ଷ୍ଟିୟରିଂ ନିୟନ୍ତ୍ରଣ ବଜାୟ ରଖିବାରେ ସାହାଯ୍ୟ କରିବ ।

ABS ସ୍ୱତଃସ୍ୱଚ୍ଛତ ଭାବରେ କାର୍ଯ୍ୟ କରେ, ତେଣୁ ଆପଣଙ୍କୁ କୌଣସି ସ୍ୱତନ୍ତ୍ର ବ୍ରେକିଂ କୌଶଳର ଆବଶ୍ୟକତା ନାହିଁ । ପମ୍ପିଂ ନକରି କେବଳ ବ୍ରେକ୍ ପେଡାଲକୁ (brake pedal) ଚଳକୁ ଠେଲି ଦିଅନ୍ତୁ । ହିଲ୍ ଲକ୍ ହୋଇଥିବା ଅନୁଭବ କଲେ **ABS** କାର୍ଯ୍ୟ କରିବ । **ABS** କାର୍ଯ୍ୟ କରୁଥିବା ସମୟରେ ଆପଣ ବ୍ରେକ୍ ପେଡାଲ ଟିକେ ଗତି କରୁଥିବା ଅନୁଭବ କରିପାରନ୍ତି ।

⚠ ଚେତାବନୀ

- ସର୍ବଦା ଆଖପାଖ ଅବକ୍ଷା ଯାଞ୍ଚ କରନ୍ତୁ ଏବଂ ନିରାପଦ ଉପାୟରେ ଗାଡ଼ି ଚଳାନ୍ତୁ, କାରଣ **ABS** ହାରା ଗାଡ଼ିକୁ ନିୟନ୍ତ୍ରଣ କରିବାର ସୀମା ଅଛି ଏବଂ ଆଖପାଖ ପରିସ୍ଥିତି ଉପରେ ନିର୍ଭର କରି ସିଷ୍ଟମ (system) ଠିକ୍ ଭାବରେ କାର୍ଯ୍ୟ କରିନପାରେ ।
- ଯଦି ଟାଇର ଗ୍ରିପ୍ (tyre grip) କାର୍ଯ୍ୟଦକ୍ଷତା ସୀମାଠାରୁ ଅଧିକ ଥାଏ କିମ୍ବା ହାଇଡ୍ରୋପ୍ଲାନିଂ ହୁଏ, **ABS** ସଠିକ୍ ଭାବରେ କାର୍ଯ୍ୟ କରିପାରିବ ନାହିଁ ।

ଧ୍ୟାନ ଦିଅନ୍ତୁ :

- ଯଦି **ABS** ସିଷ୍ଟମ୍ ସକ୍ରିୟ ହୁଏ, ତେବେ ଆପଣ ବ୍ରେକ୍ ପ୍ୟାଡେଲରେ ଏକ କ୍ଲକ୍ (clunking) ଶବ୍ଦ ଏବଂ / କିମ୍ବା ସ୍ପନ୍ଦନ ଅନୁଭବ କରିପାରନ୍ତି । ଏହା ସ୍ୱାଭାବିକ ଏବଂ ଏହା ସୁଚିତ କରେ ଯେ ବ୍ରେକ୍ ଫୁଲ୍ ରାପ ଠିକ୍ ଭାବରେ ନିୟନ୍ତ୍ରଣ କରାଯାଉଛି ।
- ଯେତେବେଳେ ଆପଣ ଇଞ୍ଜିନ ଷ୍ଟାର୍ଟ କରନ୍ତି କିମ୍ବା ଗାଡ଼ି ଚଳାଇବା ଆରମ୍ଭ କରିବା ପରେ ଆପଣ ଏକ ଅପରେସନ ଶବ୍ଦ ଶୁଣିପାରନ୍ତି । ଏହାର ଅର୍ଥ ଉପରେଲେ ସିଷ୍ଟମ୍ ଗୁଡ଼ିକ ସେଲ୍ ଚେକ୍ (self-check) ମୋଡରେ ଅଛି । ଏହି ଶବ୍ଦ ଏକ ଟ୍ରୁଟି ସୁଚିତ କରେ ନାହିଁ ।

ବ୍ରେକିଂ ଦୂରତା (Braking Distance)

ଅଟକିବା ଦୂରତାକୁ କମ୍ କରିବା ପାଇଁ **ABS (ABS)** ଡିଜାଇନ୍ କରାଯାଇନାହିଁ ।

⚠ ଚେତାବନୀ

- ନିମ୍ନଲିଖିତ ପରିସ୍ଥିତିରେ, **ABS** ଥିବା ଗାଡ଼ି ପାଇଁ ଆବଶ୍ୟକ ବ୍ରେକିଂ ଦୂରତା **ABS** ବିହୀନ ଗାଡ଼ି ପାଇଁ ଆବଶ୍ୟକ ବ୍ରେକିଂ ଦୂରତା (**braking distance**) ଠାରୁ ସାମାନ୍ୟ ଅଧିକ ହୋଇପାରେ, ଯାହା ଫଳରେ ଦୁର୍ଘଟଣା ଘଟିପାରେ । ଧୀରେ ଧୀରେ ଗାଡ଼ି ଚଳାନ୍ତୁ ଏବଂ ଆପଣଙ୍କ ଗାଡ଼ି ଏବଂ ଆପଣଙ୍କ ସାମ୍ନାରେ ଥିବା ଗାଡ଼ି ମଧ୍ୟରେ ପର୍ଯ୍ୟାପ୍ତ ଦୂରତା ବଜାୟ ରଖନ୍ତୁ ।
 - ଅପରିଷ୍କାର କିମ୍ବା ପଥର ପଙ୍କା ରାସ୍ତା ଭଳି ଖରାପ ରାସ୍ତାରେ ଗାଡ଼ି ଚଳାଇବା (**driving**) ବେଳେ
 - ଆବଡ଼ା-ଖାବଡ଼ା ରାସ୍ତା କିମ୍ବା ତାଜା ବରଫ ପଡ଼ିଥିବା ରାସ୍ତାରେ ଗାଡ଼ି ଚଳାଇବା (**driving**) ସମୟରେ
 - ରାସ୍ତାରେ ଜଏଣ୍ଟ୍ ସିମ୍ ଭଳି ଓଭର୍ ବମ୍ପ୍ସ (**over bumps**) ଉପରେ ଗାଡ଼ି ଚଳାଇବା ବେଳେ
 - ମ୍ୟାନହୋଲ (**manholes**) ଭଳି ଧାତୁ ପ୍ଲେଟ୍ ଉପରେ ଯିବା ବେଳେ
 - ଯେତେବେଳେ ବରଫ ଚେନ୍ (**snow chains**) ଲଗାଯାଇଥାଏ

ଧ୍ୟାନ ଦିଅନ୍ତୁ :

- ହଠାତ୍ ବ୍ରେକ୍ (**brake**) ଲଗାଇବା ସମୟରେ କିମ୍ବା ଖରାପ ରାସ୍ତାରେ ବ୍ରେକ୍ ଲଗାଇବା ସମୟରେ **ABS** ଥିବା ଗାଡ଼ି ପାଇଁ ଆବଶ୍ୟକ ବ୍ରେକିଂ ଦୂରତା **ABS** ବିହୀନ ଗାଡ଼ି ପାଇଁ ଆବଶ୍ୟକ ହେଉଥିବା ଦୂରତା ପ୍ରାୟ ସମାନ ହୋଇଥାଏ ।
- ଯଦି ଆପଣ ହଠାତ୍ ବ୍ରେକ୍ (**brake**) ଲଗାଇବାକୁ ଚାହୁଁଛନ୍ତି, ତେବେ ପର୍ଶ୍ ନକରି କେବଳ ବ୍ରେକ୍ ପ୍ୟାଡେଲକୁ ଦୃଢ଼ ଭାବରେ ଡଳକୁ ଠେଲି ଦିଅନ୍ତୁ । ନଚେତ୍ ଅଧିକ ବ୍ରେକିଂ ଦୂରତା ଆବଶ୍ୟକ ହେବ ।
- ଯଦି ଗାଡ଼ି (**vehicle**)ର ବେଗ ଘଣ୍ଟା ପ୍ରତି **9** କିଲୋମିଟରରୁ କମ୍ ଥିବ ତେବେ **ABS** କାମ କରିବ ନାହିଁ ଏହା ରାସ୍ତାର ଅବସ୍ଥା ଉପରେ ନିର୍ଭର କରେ ।

ABS ଅପରେସନ୍ ସମୟରେ କମ୍ପନ (Vibration) ଏବଂ ଶବ୍ଦ

ବ୍ରେକ୍ ପେଡାଲ (**brake pedal**) କୁ ଦୃଢ଼ ଭାବରେ ଡିପ୍ରେସ୍ କରିବା ସମୟରେ, ଆପଣ ବ୍ରେକ୍ ପେଡାଲ, ସ୍ପିନ୍ଦରିଂ ହିଲ୍ ଏବଂ ଗାଡ଼ି ଶରୀରର କମ୍ପନ ଅନୁଭବ କରିପାରନ୍ତି । ଏହା **ABS** ଅପରେସନ୍ କାରଣରୁ ହୋଇଥାଏ, ଏବଂ କୌଣସି ଟ୍ରୁଟି ସୁଚିତ କରେ ନାହିଁ; ଏହି ସମୟରେ ବ୍ରେକ୍ ପେଡାଲକୁ ଦୃଢ଼ ଭାବରେ ଡିପ୍ରେସ୍ କରିବା ଜାରି ରଖନ୍ତୁ ।

ଧ୍ୟାନ ଦିଅନ୍ତୁ :
ଇଞ୍ଜିନ ଶୁଆଁ କରିବା ଏବଂ ଗାଡ଼ି ଚଳାଇବା ଆରମ୍ଭ କରିବା ର ସଙ୍ଗେ ସଙ୍ଗେ, ଆପଣ ସାମୟିକ ଭାବରେ ଏକ ମୋଟର ଶବ୍ଦ ଶୁଣିପାରନ୍ତି । ଅର୍ଥାତ୍ ସିଷ୍ଟମ୍ ସେଲ୍ ଟେକ୍ (self-check) ମୋଡରେ ରହିଛି । ଏହି ଶବ୍ଦ ଏକ ଛୁଟି ସୂଚିତ କରେ ନାହିଁ ।

ଟାୟାର (Tyres)

⚠ ଚେତାବନୀ
ABS ଏକ ସେନ୍ସର ମାଧ୍ୟମରେ ପ୍ରତ୍ୟେକ ହିଲ୍ (wheel) ଘୂର୍ଣ୍ଣନ ବେଗ ଚିହ୍ନଟ କରିଥାଏ । ଯଦି ମାଲିକଙ୍କ ମାନୁଆଲରେ ନିର୍ଦ୍ଦିଷ୍ଟ ଟାୟାର ବ୍ୟତୀତ ଅନ୍ୟ ଟାୟାର କିମ୍ବା ଚକ ଆକାର, ପ୍ରକାର, ଗ୍ରେଡ ପ୍ୟାଟର୍ଣ୍ଣ ପାଇଁ ବ୍ୟବହୃତ ହୁଏ କିମ୍ବା ଯଦି ଟାୟାରର ଘୋରି ହୋଇଥିବା ଅବସ୍ଥା ଅଲଗା ଅଟେ, ତେବେ ସଠିକ୍ ଚକ ଘୂର୍ଣ୍ଣନ ବେଗ ଚିହ୍ନଟ କରାଯାଇପାରିବ ନାହିଁ ଏବଂ ABS ଠିକ୍ ଭାବରେ କାର୍ଯ୍ୟ କରିବ ନାହିଁ । ଏହା ଦ୍ଵାରା କୌଣସି ଅଘଟଣ ଘଟିପାରେ ।
ଟାୟାର (tyres) ବଦଳାଇବା ସମୟରେ, ଏହି ମାଲିକଙ୍କ ମାନୁଆଲରେ ନିର୍ଦ୍ଦିଷ୍ଟ ଆକାର, ପ୍ରକାର ଏବଂ ଗ୍ରେଡ୍ ଜାଣି ସହିତ ଟାୟାରଗୁଡ଼ିକ ବ୍ୟବହାର କରନ୍ତୁ ।
ଏଥିସହ ଅତ୍ୟଧିକ ଘୋରି ହୋଇଥିବା ଟାୟାର (tyres) ବ୍ୟବହାର କରନ୍ତୁ ନାହିଁ ।

ଟ୍ରେକ୍ ଲଗାଇବା ସମୟରେ **ABS** ଆକସ୍ମିକ ଭାବରେ ସକ୍ରିୟ ହୋଇପାରେ

- ଖରାପ ରାସ୍ତାରେ ଗାଡ଼ି ଚଳାଇବା (driving) ବେଳେ

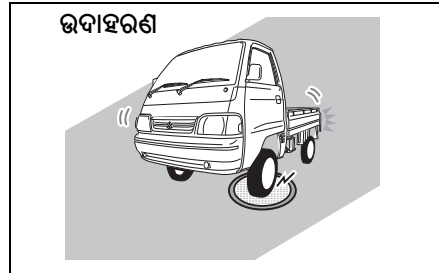

78MM05002

- ମ୍ୟାନହୋଲ୍ (Manholes)



78MM05006

- ନିର୍ମାଣ କ୍ଷେତ୍ରରେ ଧାତବ ପ୍ଲେଟ୍ (Metal plates)

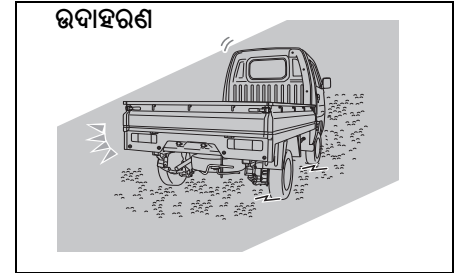

78MM05004

- ଖରାପ ରାସ୍ତା (Gravel roads)

- ରାସ୍ତାରେ ଜଙ୍କ୍ସନ୍ସ (joints) ଉପରେ ଗାଡ଼ି ଚଳାଇବା ବେଳେ ଏବଂ ଅନ୍ୟାନ୍ୟ ଉଚ୍ଚତା ପାର୍ଥକ୍ୟ

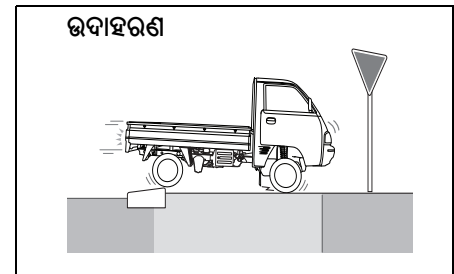

78MM05007

ଆପଣଙ୍କ ଗାଡ଼ି ଚଳାଇବା

– ରାସ୍ତାରେ ଜଏଣ୍ଟ୍ସ୍ (Joints)

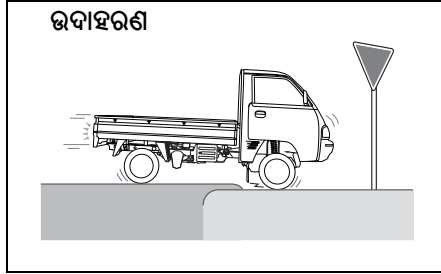

78MM05005

– ଖରାପ ରାସ୍ତା (Bumpy roads)

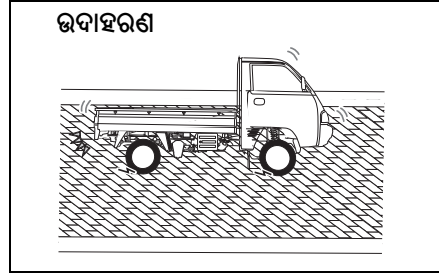

78MM05009

ଯଦି "ଅନ୍" (ON) ସ୍ଥିତିରେ ଇଗ୍ନିସନ୍ ସ୍ୱିଚ୍ (ignition switch) ସହିତ ABS ସିଷ୍ଟମରେ (system) କୌଣସି ସମସ୍ୟା ହୁଏ, ତେବେ ଏହି ଲାଇଟ୍ ଅନ୍ ହେବ।

ବ୍ରେକିଂ ସହାୟତା (Braking Assist)

ବ୍ରେକ୍ ଅପରେଟ୍ କରିବା ସମୟରେ ଏହି ପ୍ରକାର୍ଯ୍ୟ ଆପଣଙ୍କୁ ଅଧିକ ବଳ ପ୍ରୟୋଗ କରିବାରେ ସାହାଯ୍ୟ କରେ। ଯେତେବେଳେ ହଠାତ୍ ବ୍ରେକିଂ (braking) ପ୍ରୟୋଗ କରାଯାଏ, ABS ସମ୍ପୂର୍ଣ୍ଣ କାର୍ଯ୍ୟକାରୀ ହେବା ପର୍ଯ୍ୟନ୍ତ ସମୟ କମ୍ ହୋଇଯାଏ ।

- ଯଦି ଆପଣ ବ୍ରେକ୍ ପେଡାଲ (brake pedal) କୁ ଦୃଢ଼ ଭାବରେ ନିୟନ୍ତ୍ରଣ ନ କରନ୍ତି, ବ୍ରେକିଂ ଆସିଷ୍ଟ କାର୍ଯ୍ୟ କରିବ ନାହିଁ।
- ବ୍ରେକ୍ ଆସିଷ୍ଟ (Brake assist) ଏକ ଡିଭାଇସ୍ ନୁହେଁ ଯାହା ମୂଳ ବ୍ରେକିଂ କାର୍ଯ୍ୟଦକ୍ଷତା ବାହାରେ ନିୟନ୍ତ୍ରଣ ପ୍ରଦାନ କରେ।

– ରାସ୍ତା (roads)ରେ ଉଚ୍ଚତା ପାର୍ଥକ୍ୟ

- ଖରାପ ରାସ୍ତାରେ ଗାଡ଼ି ଚଳାଇଥିବା (driving) ବେଳେ

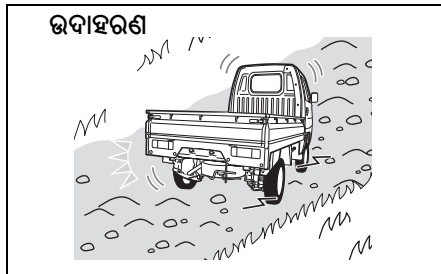

78MM05008

– ମାଙ୍କଡ଼ା ପଥର (Cobblestone)

ABS ଖାର୍ଣ୍ଣିଂ ଲାଇଟ୍ (Warning Light)

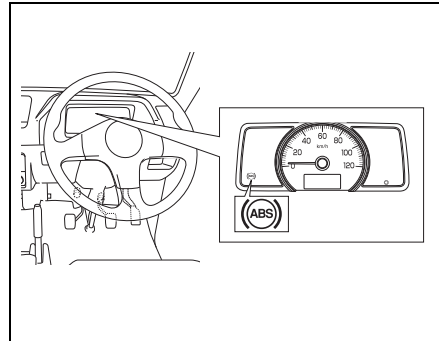

78MM05010

ଇଲେକ୍ଟ୍ରୋନିକ୍ ସ୍ଥିରତା ପ୍ରୋଗ୍ରାମ (ESP®) (ଯଦି ସଜ୍ଜିତ ହୁଏ)

ESP® ହେଉଛି ଡାଇମଲର ଏଜି (Daimler AG)ର ଏକ ପଞ୍ଜୀକୃତ ଗ୍ରେଡମାର୍କ ।

ଇଲେକ୍ଟ୍ରୋନିକ୍ ସ୍ଟେବିଲିଟି ପ୍ରୋଗ୍ରାମ (Electronic Stability Program) (ESP®) ଗାଡ଼ିକୁ କର୍ଣ୍ଣର ସମୟରେ ନିୟନ୍ତ୍ରଣ କରିବାରେ ସାହାଯ୍ୟ କରେ ଯଦି ଆଗ ଚକ କିମ୍ବା ପଛ ଚକ ଝିଡ଼ ହୁଏ । ଏହା ଆପଣଙ୍କୁ କୋହଳ କିମ୍ବା ପିପିଲ ରାସ୍ତା ପୃଷ୍ଠରେ ଉରାନ୍ୱିତ କରିବା ସମୟରେ ଆକର୍ଷଣ ବଜାୟ ରଖିବାରେ ମଧ୍ୟ ସାହାଯ୍ୟ କରେ । ଏହା ଇଞ୍ଜିନର ଆଉଟପୁଟକୁ ନିୟନ୍ତ୍ରଣ କରି, ଏବଂ ଚୟନକରି ବ୍ରେକ୍ ପ୍ରୟୋଗ କରି କରିଥାଏ । ଏହାବ୍ୟତୀତ (ESP®) ବ୍ରେକ୍ ଚାପକୁ ନିୟନ୍ତ୍ରଣ କରି ଖସିବାରୁ ରକ୍ଷା କରିବାରେ ସାହାଯ୍ୟ କରିଥାଏ ।

⚠ ତେଜାବନୀ

ESP® ସମସ୍ତ ପରିସ୍ଥିତିରେ ଗାଡ଼ିର ଢ୍ରାଇଭିଂ ସ୍ଥିରତା ବୃଦ୍ଧି କରିପାରିବ ନାହିଁ ଏବଂ ଆପଣଙ୍କ ଗାଡ଼ିର ସମ୍ପୂର୍ଣ୍ଣ ବ୍ରେକିଂ ସିଷ୍ଟମକୁ ନିୟନ୍ତ୍ରଣ କରେ ନାହିଁ । ESP® ଦୁର୍ଘଟଣାକୁ ରୋକି ପାରିବ ନାହିଁ, ଯେଉଁଥିରେ ଅତ୍ୟଧିକ ବେଗରେ ଚର୍ଦ୍ଧା କିମ୍ବା ହାଇଡ୍ରୋପ୍ଲାନିଂ (hydroplaning) କାରଣରୁ ହୋଇଥାଏ । କେବଳ ସୁରକ୍ଷିତ ଓ ସଚେତନ ଗାଡ଼ି ହିଁ ଦୁର୍ଘଟଣାକୁ ରୋକିପାରିବ ।

ESP®-ଯୁକ୍ତ ଗାଡ଼ିର ସାମର୍ଥ୍ୟକୁ କେବେ ବି ସତର୍କତାର ସହ ଗାଡ଼ି ଚଳାଇବାର (careful driving) ବିକଳ୍ପ ଭାବରେ ବ୍ୟବହାର କରିବା ଉଚିତ ନୁହେଁ ।

ESP® ରେ ନିମ୍ନଲିଖିତ ସିଷ୍ଟମ ଅଛି:

ଆଣ୍ଟି-ଲକ୍ ବ୍ରେକ୍ ସିଷ୍ଟମ (ABS)
ଏହି ବିଭାଗରେ "ଆଣ୍ଟି-ଲକ୍ ବ୍ରେକ୍ ସିଷ୍ଟମ (Anti-lock Brake System) (ABS)" ଦେଖନ୍ତୁ ।

ବ୍ରେକ୍ ଆସିଷ୍ଟ ସିଷ୍ଟମ (Brake Assist System)
ଏହି ବିଭାଗରେ "ବ୍ରେକ୍ ଆସିଷ୍ଟ ସିଷ୍ଟମ" (Brake Assist System) ଦେଖନ୍ତୁ ।

ଟ୍ରାକ୍ସନ୍ କଣ୍ଟ୍ରୋଲ୍ ସିଷ୍ଟମ୍ (Traction Control System)

ଟ୍ରାକ୍ସନ୍ ନିୟନ୍ତ୍ରଣ ପ୍ରଣାଳୀ (traction control system) ସ୍ୱତଃସ୍ୱତ ଭାବରେ ଚକ ବୁଲାଇବାକୁ ରୋକିବାରେ ସାହାଯ୍ୟ କରେ ଯେତେବେଳେ ଗାଡ଼ିଟି ଖରାପ ରାସ୍ତା ପୃଷ୍ଠରେ ଆରମ୍ଭ ହୁଏ କିମ୍ବା ଉରାନ୍ୱିତ ହୁଏ । ସିଷ୍ଟମ କେବଳ ସେତେବେଳେ କାର୍ଯ୍ୟ କରେ ଯେତେବେଳେ ଏହା ଅନୁଭବ କରେ ଯେ କିଛି ଚକ ଘୁରି ବୁଲୁଛି କିମ୍ବା ଆକର୍ଷଣ ହରାଇବା ଆରମ୍ଭ କରିଛି । ଯେତେବେଳେ ଏହା ହୁଏ, ସିଷ୍ଟମ୍ ସମ୍ମୁଖ କିମ୍ବା ପଛ ବ୍ରେକ୍ ପରିଚାଳନା କରେ ଏବଂ ସ୍ପିଲ୍ ସ୍ପିନ୍ କୁ ସୀମିତ କରିବା ପାଇଁ ଇଞ୍ଜିନ୍ ଶକ୍ତି ହ୍ରାସ କରେ ।

ଧ୍ୟାନ ଦିଅନ୍ତୁ :
ଯେତେବେଳେ ଆପଣ ଇଞ୍ଜିନ ଷ୍ଟାର୍ଟ କରନ୍ତି କିମ୍ବା ଗାଡ଼ି ଚଳାଇବା ଆରମ୍ଭ କରିବା ପରେ ଆପଣ ଏକ ଅପରେସନ ଶବ୍ଦ ଶୁଣିପାରନ୍ତି । ଏହାର ଅର୍ଥ ଉପରୋକ୍ତ ସିଷ୍ଟମଗୁଡ଼ିକ ସେଲ୍ଫ ଚେକ୍ (self-check) ମୋଡରେ ଅଛି । ଏହି ଶବ୍ଦ ଏକ ତ୍ରୁଟି ସୂଚିତ କରେ ନାହିଁ ।

ସ୍ଥିରତା ନିୟନ୍ତ୍ରଣ ପ୍ରଣାଳୀ (Stability control system)

ଧ୍ୟାନ ସ୍ଥିରତା ନିୟନ୍ତ୍ରଣ ପ୍ରଣାଳୀ (Stability control system) ଆଣ୍ଟି-ଲକ୍ ବ୍ରେକ୍, ଟ୍ରାକ୍ସନ୍ ନିୟନ୍ତ୍ରଣ, ଇଞ୍ଜିନ୍ ନିୟନ୍ତ୍ରଣ ଇତ୍ୟାଦି ସିଷ୍ଟମ୍ ର ସମନ୍ୱିତ ନିୟନ୍ତ୍ରଣ ପ୍ରଦାନ କରିବାରେ ସାହାଯ୍ୟ କରେ । ଏହି ସିଷ୍ଟମ୍ ସ୍ୱତଃସ୍ୱତ ଭାବେ ବ୍ରେକ୍ ଏବଂ ଇଞ୍ଜିନ୍କୁ ନିୟନ୍ତ୍ରଣ କରିଥାଏ ଯାହା

ଆପଣଙ୍କ ଗାଡ଼ି ଚଳାଇବା

ହାରା ଗାଡ଼ିଟି ଖରାପ ରାସ୍ତା ପୃଷ୍ଠରେ ବୁଲିବା ସମୟରେ କିମ୍ବା ହଠାତ୍ ଷ୍ଟିୟରିଂ ହିଲ୍ ବୁଲାଇବା ସମୟରେ ଗାଡ଼ିକୁ ଖସିଯିବାରୁ ରୋକିବାରେ ସାହାଯ୍ୟ କରିଥାଏ ।

⚠ ଚେତାବନୀ

ସର୍ବଦା ଆଖପାଖ ଅବସ୍ଥା ଯାଞ୍ଚ (check) କରନ୍ତୁ ଏବଂ ନିରାପଦ ଉପାୟରେ ଗାଡ଼ି ଚଳାନ୍ତୁ, କାରଣ ESP® ହାରା ଗାଡ଼ିକୁ ନିୟନ୍ତ୍ରଣ କରିବାର ସୀମା ଅଛି ଏବଂ ESP® ଆଖପାଖ ପରିସ୍ଥିତି ଉପରେ ନିର୍ଭର କରି ଠିକ୍ ଭାବରେ କାର୍ଯ୍ୟ କରିନପାରେ ।

⚠ ସାବଧାନ

- ନିମ୍ନଲିଖିତ ବିଷୟଗୁଡ଼ିକୁ ନିରୀକ୍ଷଣ କରନ୍ତୁ। ନଚେତ, ESP® ସଠିକ୍ ଭାବରେ କାର୍ଯ୍ୟ କରିନପାରେ କିମ୍ବା ଏହା ଏକ ତ୍ରୁଟି (malfunction) ସୃଷ୍ଟି କରିପାରେ।
 - ନିର୍ଦ୍ଦିଷ୍ଟ ଭାବରେ ଟାଇର ଚାପ (tyre pressure) ଆଡ଼କଷ୍ଟ କରନ୍ତୁ।
 - ଟାଇର (tyres) ବଦଳାଇବା ସମୟରେ, ସମାନ ଟାଇରକୁ ଆକାର, ପ୍ରକାର ଏବଂ ଟ୍ରେଡ୍ ଭାଞ୍ଚା ସହିତ ବ୍ୟବହାର କରନ୍ତୁ।
 - ଅତ୍ୟଧିକ ଘୋରି ହୋଇଥିବା ଟାଇର (tyres) ବ୍ୟବହାର କରନ୍ତୁ ନାହିଁ।
 - ସସପେନ୍ସନ୍ (suspension) କିମ୍ବା ବ୍ରେକ୍ ପରିବର୍ତ୍ତନ କରନ୍ତୁ ନାହିଁ ଏବଂ ଗାଡ଼ିର ଉଚ୍ଚତା କିମ୍ବା ସସପେନ୍ସନ୍ କଠୋରତା ପରିବର୍ତ୍ତନ କରନ୍ତୁ ନାହିଁ।
 - ଅତ୍ୟଧିକ ଖରାପ ହୋଇ ସସପେନ୍ସନ୍ (suspension) କିମ୍ବା ବ୍ରେକ୍ ଲଗାଇ ଗାଡ଼ି ଚଳାନ୍ତୁ ନାହିଁ।
 - ଇଞ୍ଜିନ୍ କିମ୍ବା ମଫଲର (muffler) କୁ ପରିବର୍ତ୍ତନ କରନ୍ତୁ ନାହିଁ।
 - ଏଲଏସଡି (ସୀମିତ ସ୍ପିଡ୍ ଡିଫାରେନ୍ସିଆଲ୍) ଇନଷ୍ଟଲ୍ (install) କରନ୍ତୁ ନାହିଁ।
- ଯେତେବେଳେ ଆପଣ ସ୍ନୋ ଚେନ୍ (snow chains) ଇନଷ୍ଟଲ୍ କରନ୍ତି, ESP® ସଠିକ୍ ଭାବରେ କାର୍ଯ୍ୟ କରିନପାରେ।

ଧ୍ୟାନ ଦିଅନ୍ତୁ :

- ଯଦି ଆପଣ ନିମ୍ନଲିଖିତ ଅପରେସନଗୁଡ଼ିକ ସମ୍ପାଦନ କରନ୍ତି, ଆପଣ ଏକ ଅପରେସନ୍ ଶବ୍ଦ କିମ୍ବା ଏକ କ୍ଲିକ୍ ଶବ୍ଦ ଶୁଣିପାରନ୍ତି। ଏହାର ଅର୍ଥ ହେଉଛି ESP® ସିଷ୍ଟମ ସେଲ୍ଫ-ଚେକ୍ ମୋଡ୍ (self-check) ରେ ଅଛି ଏବଂ ଏହା ଏକ ତ୍ରୁଟି ସୂଚିତ କରେ ନାହିଁ।
 - ଯେତେବେଳେ ଇଗ୍ନିସନ୍ ସୁଇଚ୍ (ignition switch) "ଅନ୍" (ON) ସ୍ଥିତିକୁ ଚର୍ଚ୍ଚି ହୋଇଥାଏ।
 - ବ୍ରେକ୍ ପେଡାଲ (brake pedal) ରୁ ଆପଣଙ୍କ ପାଦ ଛାଡ଼ିବା ସମୟରେ, ଇଗ୍ନିସନ୍ ସୁଇଚ୍ "ଅନ୍" ଅବସ୍ଥାରେ ଥାଏ।
 - ଇଞ୍ଜିନ୍ (engine) ଷ୍ଟାର୍ଟ କରିବା ସମୟରେ
 - ଇଞ୍ଜିନ୍ (engine) ଷ୍ଟାର୍ଟ କରିବା ପରେ ଗାଡ଼ି ଷ୍ଟାର୍ଟ କରିବା ସମୟରେ
 - ଯେତେବେଳେ ଇଞ୍ଜିନ୍ (engine) ରିଭୋଲ୍ୟୁସନ୍ ଅଧିକ ହୁଏ ଏବଂ ESP® କାର୍ଯ୍ୟ କରେ, ଆପଣ ଇଞ୍ଜିନ୍ ବିମ୍ବ ବ କିମ୍ବା ଯାନ ଶରୀରର କମ୍ପନର ପରିବର୍ତ୍ତନ ଅନୁଭବ କରିପାରନ୍ତି । ତେବେ ଏହା ସ୍ୱାଭାବିକ।

ESP® ଚେତାବନୀ ଲାଇଟ୍ (ଯଦି ସଜିତ ହୁଏ)



56RM03011

- ଯଦି **ESP®** ସିଷ୍ଟମରେ "ଅନ୍" (ON) ସ୍ଥିତିରେ ଇଗ୍ନିସନ୍ ସ୍ୱିଚ୍ (ignition switch) ସହିତ କୌଣସି ସମସ୍ୟା ହୁଏ, ତେବେ ଏହି ଲାଇଟ୍ ଅନ୍ ହେବ। ଏହି ଆଲୋକ ଆସିବା ସମୟରେ ନିମ୍ନଲିଖିତ ପରିସ୍ଥିତି ସୃଷ୍ଟି ହେବ । ଏହି କ୍ଷେତ୍ରରେ, ଯାଞ୍ଚ ପାଇଁ **Maruti Suzuki** ଅନୁମୋଦିତ ଖାର୍ଚ୍ଚସପକ୍ତ ପଚାରନ୍ତୁ।
 - ନିମ୍ନଲିଖିତ ପ୍ରକାରୀୟଗୁଡ଼ିକ (functions) କାର୍ଯ୍ୟ କରିବ ନାହିଁ:
 - ଟ୍ରାକ୍ସନ୍ କଣ୍ଟ୍ରୋଲ୍ ସିଷ୍ଟମ୍
 - ସ୍ଥିରତା ନିୟନ୍ତ୍ରଣ ପ୍ରଣାଳୀ
 - **ABS** କାମ କରିବ।
 - ଖରାପ ଅବସ୍ଥା ଉପରେ ନିର୍ଭର କରି, ବ୍ରେକ୍ ଆସିଷ୍ଟ ସିଷ୍ଟମ୍ (brake assist system) କାମ କରିନପାରେ।
- ଯଦି ନିମ୍ନଲିଖିତ ପରିସ୍ଥିତି ମଧ୍ୟରୁ କୌଣସି ଘଟିଥାଏ, ତେବେ ଏହି ଆଲୋକ **0.2** ସେକେଣ୍ଡର ଅତି କମ୍ ବ୍ୟବଧାନରେ ଝଲସିବ (blink)।

- ଗାଡ଼ି ଆରମ୍ଭ କିମ୍ବା ବ୍ରେକ୍ କରାଯିବ ସମୟରେ ଟ୍ରାକ୍ସନ୍ ନିୟନ୍ତ୍ରଣ ପ୍ରଣାଳୀ (**Traction control system**) ସକ୍ରିୟ ହୋଇଥାଏ
- ସ୍ଥିରତା ନିୟନ୍ତ୍ରଣ ପ୍ରଣାଳୀ (**Traction control system**) ସକ୍ରିୟ ହୁଏ ଯେତେବେଳେ ଏକ ଡ୍ରାଗ୍ ମୋଡ୍ କିମ୍ବା ଘୂରିବୁଲୁଥାଏ ।
- ଯଦି ସିଷ୍ଟମ୍ ସ୍ୱାଭାବିକ ଅବସ୍ଥାରେ ଅଛି, ଯେତେବେଳେ ଆପଣ ଇଗ୍ନିସନ୍ ସ୍ୱିଚ୍ (ignition switch) କୁ "ଅନ୍" ସ୍ଥିତିକୁ ଚଢ଼ି କରିବେ, ଏହି ଲାଇଟ୍ ପ୍ରାୟ **2** ସେକେଣ୍ଡ ପାଇଁ ଅନ୍ ହେବ ଏବଂ ତା'ପରେ ବନ୍ଦ ହୋଇଯିବ।

▲ ସାବଧାନ

ଅଳ୍ପ ବ୍ୟବଧାନରେ ଯଦି ଏହି ଆଲୋକ ଝଲୁଥାଏ (blinks), ତେବେ ଗାଡ଼ିଟି ଅଟକି ରହିବା କିମ୍ବା ଖରାପ ରାସ୍ତା ପୃଷ୍ଠରେ ଖସିଯିବାର ଯଥେଷ୍ଟ ସମ୍ଭାବନା ରହିଛି । ଏପରି ସ୍ଥିତିରେ ଗାଡ଼ିକୁ ବନ୍ଦୁକ ସାବଧାନତାର ସହ ଚଳାନ୍ତୁ ।

ଧ୍ୟାନ ଦିଅନ୍ତୁ :
 ଏହି ଆଲୋକ ଆସୁଥିବା ବେଳେ ଟ୍ରାକ୍ସନ୍ କଣ୍ଟ୍ରୋଲ୍ ସିଷ୍ଟମ୍ (**traction control system**) ଏବଂ ସ୍ଟେବିଲିଟି କଣ୍ଟ୍ରୋଲ୍ ସିଷ୍ଟମ୍ ସକ୍ରିୟ ହେବ ନାହିଁ । ତେବେ, ଆପଣ **ABS** ବ୍ୟବହାର କରିପାରିବେ।

ESP® ଅଫ୍ ଇଗ୍ନିସନ୍ ଲାଇଟ୍ (ଯଦି ସଜିତ ହୁଏ)



56RM03010

- ଯଦି ଆପଣ ଇଗ୍ନିସନ୍ ସ୍ୱିଚ୍ (ignition switch) ସହିତ **ESP®** ଅଫ୍ ସ୍ୱିଚ୍ (OFF switch) କୁ ଦବାଇ ରଖନ୍ତି ଏବଂ ଧରି ରଖନ୍ତି କିମ୍ବା ଇଗ୍ନିସନ୍ ମୋଡ୍ "ଅନ୍" ଅଛି, ତେବେ ଏହି ଲାଇଟ୍ ଅନ୍ ହେବ।
 - ଏହି ଆଲୋକ ଆସିଥିଲେ ମଧ୍ୟ ଟ୍ରାକ୍ସନ୍ କଣ୍ଟ୍ରୋଲ୍ ସିଷ୍ଟମ୍ (**traction control system**) ଏବଂ ସ୍ଥିରତା ନିୟନ୍ତ୍ରଣ ବ୍ୟବସ୍ଥା କାମ କରିବ ନାହିଁ।
- ଯଦି ସିଷ୍ଟମ୍ ସ୍ୱାଭାବିକ ଅବସ୍ଥାରେ ଅଛି, ଯେତେବେଳେ ଆପଣ ଇଗ୍ନିସନ୍ ସ୍ୱିଚ୍ (ignition switch) କୁ "ଅନ୍" ସ୍ଥିତିକୁ ଚଢ଼ି କରିବେ, ଏହି ଲାଇଟ୍ ପ୍ରାୟ **2** ସେକେଣ୍ଡ ପାଇଁ ଅନ୍ ହେବ ଏବଂ ତା'ପରେ ବନ୍ଦ ହୋଇଯିବ।

ESP® ଅଫ୍ ସୁଇଚ୍ (ଯଦି ସଜ୍ଜିତ ହୁଏ)

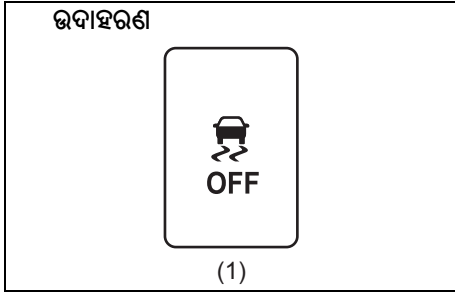

(1) ESP® ଅଫ୍ ସୁଇଚ୍ (OFF switch)

- ନିମ୍ନଲିଖିତ ପରିସ୍ଥିତିରେ, ଇନଷ୍ଟ୍ରମେଣ୍ଟ କ୍ଲଷ୍ଟରରେ **ESP® ଅଫ୍ ଇଣ୍ଡିକେଟର ଲାଇଟ୍ (OFF indicator light)** ନ ଆସିବା ପର୍ଯ୍ୟନ୍ତ **ESP® ଅଫ୍ ସୁଇଚ୍ (OFF switch)** ଦବା ଜାରି ରଖନ୍ତୁ। ଟ୍ରାକ୍ସନ୍ ନିୟନ୍ତ୍ରଣ ବ୍ୟବସ୍ଥା ଏବଂ ସ୍ଥିରତା ନିୟନ୍ତ୍ରଣ ବ୍ୟବସ୍ଥା କାମ କରିବ ନାହିଁ।
 - ଗାଡ଼ି ଯାତ୍ରା ପାଇଁ ପରୀକ୍ଷକଙ୍କ ଉପରେ ଗାଡ଼ି ରଖିବା ବେଳେ ଟ୍ରାକ୍ସନ୍ କଣ୍ଟ୍ରୋଲ ସିଷ୍ଟମ୍ (**traction control system**) ଏବଂ ସ୍ଥିରତା ନିୟନ୍ତ୍ରଣ ବ୍ୟବସ୍ଥାକୁ ନିଷ୍କ୍ରିୟ କରିବା ଆବଶ୍ୟକ।
 - ଯଦି ଆପଣଙ୍କ ଗାଡ଼ି ଅଟକି ରହିଛି ଏବଂ ଆପଣ ଅଟକି ରହିଥିବା ଅବସ୍ଥାରୁ ବାହାରକୁ ଯିବାକୁ ଚେଷ୍ଟା କରନ୍ତି, ଟ୍ରାକ୍ସନ୍ କଣ୍ଟ୍ରୋଲ ସିଷ୍ଟମ୍ (**traction control system**) ଉପଯୁକ୍ତ ହୋଇନପାରେ।

- ଯଦି ଆପଣ ନିମ୍ନଲିଖିତ ଅପରେସନ୍ ଗୁଡ଼ିକ ସମ୍ପାଦନ କରନ୍ତି, **ESP® ଅଫ୍ ଇଣ୍ଡିକେଟର ଲାଇଟ୍ (OFF indicator light)** ବନ୍ଦ ହେବ। ଏଥିସହ ଟ୍ରାକ୍ସନ୍ କଣ୍ଟ୍ରୋଲ ସିଷ୍ଟମ୍ ଏବଂ ସ୍ଟେବିଲିଟି କଣ୍ଟ୍ରୋଲ ସିଷ୍ଟମ୍ (**stability control system**) ସକ୍ରିୟ ଅବସ୍ଥାକୁ ଫେରିଆସିବ ।
 - ESP® ଅଫ୍ ସୁଇଚ୍ (OFF switch)** କୁ ପୁନର୍ବାର ଦବାନ୍ତୁ
 - ଇଞ୍ଜିନ୍ (**engine**) କୁ ବନ୍ଦ କରନ୍ତୁ ଏବଂ ତା'ପରେ ଇଞ୍ଜିନ୍ ପୁନଃଆରମ୍ଭ କରନ୍ତୁ
 - ଯେତେବେଳେ ଗାଡ଼ି (**vehicle**)ର ବେଗ ଘଣ୍ଟା ପ୍ରତି ପ୍ରାୟ **20** କିଲୋମିଟରରୁ ଅଧିକ ହୋଇଥାଏ ।

- ଅଟକି ରହିଥିବା ଅବସ୍ଥାରୁ ବର୍ତ୍ତିବା ପରେ ଯଦି ଆପଣ ସ୍ୱାଭାବିକ ଡ୍ରାଇଭିଂ କରିବାକୁ ଚାହୁଁଛନ୍ତି, ତେବେ **ESP® ଅଫ୍ ସୁଇଚ୍ (OFF switch)** କୁ ପୁନର୍ବାର ଦବାନ୍ତୁ। ଏହା ଦ୍ୱାରା **ESP® ଅଫ୍ ଇଣ୍ଡିକେଟର ଲାଇଟ୍ (OFF indicator light)** ବାହାରିପାରିବ ଏବଂ ଗାଡ଼ି ମୂଳ ଅବସ୍ଥାକୁ ଫେରିଆସିବ । ଟ୍ରାକ୍ସନ୍ ନିୟନ୍ତ୍ରଣ ପ୍ରଣାଳୀ (**Traction control system**) ଏବଂ ସ୍ଥିରତା ନିୟନ୍ତ୍ରଣ ବ୍ୟବସ୍ଥା ସ୍ୱତଃସ୍ୱତ ଭାବେ ସକ୍ରିୟ ହେବ ନାହିଁ। (ଇଞ୍ଜିନ୍ କୁ ବନ୍ଦ କରିବା ଏବଂ ପରେ ଇଞ୍ଜିନ୍ ପୁନଃ ଆରମ୍ଭ କରିବା ବ୍ୟତୀତ) କିମ୍ବା ଯେତେବେଳେ ଗାଡ଼ିର ବେଗ ଘଣ୍ଟା ପ୍ରତି ପ୍ରାୟ **20** କିଲୋମିଟରରୁ ଅଧିକ ହୋଇଥାଏ ।

ଧ୍ୟାନ ଦିଅନ୍ତୁ :
ନିରାପତ୍ତା କାରଣରୁ, ଯଦି ଆପଣ **ESP® ଅଫ୍ ସୁଇଚ୍ (OFF switch)** ଦବାନ୍ତି, **ABS** ଏବଂ **ଟ୍ରେକ୍ ଆସିଷ୍ଟ ସିଷ୍ଟମ୍ (brake assist system)** ନିଷ୍କ୍ରିୟ ହେବ ନାହିଁ।

ABS ଖାଣ୍ଟି ଲାଇଟ୍ / ଟ୍ରେକ୍ ସିଷ୍ଟମ୍ ଖାଣ୍ଟି ଲାଇଟ୍ ଏହି ବିଭାଗରେ "ଟ୍ରେକିଂ" ଦେଖନ୍ତୁ।

ଦ୍ରାଘତା ଚିହ୍ନ

ଚାଲୁଛି.....	4-1
କାଚାଲାଈଟିକ୍ କନଭର୍ଟର.....	4-1
ପୁଏଲ୍ ଇକୋନୋମି ଉନ୍ନତ କରିବା.....	4-3
ହାଇଡ୍ରୋ ଦ୍ରାଘତା.....	4-4
ପାହାଡ଼] ଉପରେ ଗାଡ଼ି ଚଳାଇବା.....	4-4
ଖସଡ଼ା ରାସ୍ତାରେ ଗାଡ଼ି ଚଳାଇବା।.....	4-5
ଓଦା ରାସ୍ତାରେ ଗାଡ଼ି ଚଳାଇବା।.....	4-6
ଅର୍ଥ ରୋଡ୍ ଦ୍ରାଘତା.....	4-7
ଯେତେବେଳେ ଏକ ଜଳମୟ ପରିସ୍ଥିତି ସାମ୍ରାଜ୍ୟ ଆସେ।.....	4-7
ନିରାପଦ ଦ୍ରାଘତା ପାଇଁ କ'ଣ କରିବେ କ'ଣ କରିବେ ନାହିଁ.....	4-8
ସୁରକ୍ଷା ପାଇଁ ମାର୍ଜିନ୍.....	4-10

ଉଦାହରଣ

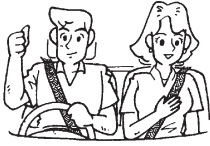

52D078S

⚠ ଚେତାବନୀ

- ସବୁବେଳେ ଆପଣଙ୍କର ସିଟ୍ ବେଲ୍ଟ (seat belt) ପିନ୍ଧନ୍ତୁ। ପ୍ରଦାନ କରାଯାଇଥିବା ସିଟ୍ ବେଲ୍ଟ (seat belt) ବ୍ୟବହାର କରି ଭ୍ରାଜଭର ଏବଂ ଯାତ୍ରୀ ସବୁବେଳେ ବନ୍ଧା ହୋଇଥିବା ଉଚିତ୍। ସିଟ୍ ବେଲ୍ଟ (seat belt)ର ସଠିକ୍ ବ୍ୟବହାର ଉପରେ ନିର୍ଦ୍ଦେଶନାମା ପାଇଁ “ସିଟ୍ ବେଲ୍ଟ (seat belt)” ବିଭାଗକୁ ଅନୁସରଣ କରନ୍ତୁ।
- ଆଲକୋହଲ୍ କିମ୍ବା ଅନ୍ୟ ନିଶ୍ୱାସନୀୟ ପ୍ରଭାବରେ ଆଇ କଦାପି ଗାଡ଼ି ଚଳାନ୍ତୁ ନାହିଁ। ଆଲକୋହଲ୍ ଏବଂ ନିଶ୍ୱାସନୀୟ ସାଂଘାତିକ ଭାବରେ ଆପଣଙ୍କ ସ୍ମରଣିତ ଗାଡ଼ି ଚାଳନାର କ୍ଷମତାକୁ ଦୁର୍ବଳ କରିଦେଇପାରେ, ଯାହା ହାରା ନିଜ ପ୍ରତି ଏବଂ ଅନ୍ୟମାନଙ୍କ ପ୍ରତି ଆପାତ ଲାଗିବାର ବିପଦ ବଢ଼ିଯାଏ। ଆପଣ କ୍ଷାନ୍ତ, ଅସୁସ୍ଥ, ବିରକ୍ତ କିମ୍ବା ଚାପରେ ଥିବା ବେଳେ ଗାଡ଼ି ଚଳାଇବା ଠାରୁ ଦୂରେଇ ରହିବା ଉଚିତ୍।

ଚାଲୁଛି (Running-in)

ବିଜ୍ଞପ୍ତି

ଇଞ୍ଜିନର ଉଦ୍ଦେଶ୍ୟତର କାର୍ଯ୍ୟଦକ୍ଷତା ଏବଂ ନିର୍ଭରଯୋଗ୍ୟତା ଏହାର ପ୍ରାରମ୍ଭିକ ବ୍ୟବହାର ସମୟରେ ହେଉଥିବା ଯତ୍ନ ଉପରେ ନିର୍ଭର କରେ। ପ୍ରାରମ୍ଭିକ 960 କିଲୋମିଟର ଗାଡ଼ି ଚଳାଇବା ସମୟରେ ନିମ୍ନଲିଖିତ ସତର୍କତା ପାଳନ କରିବା ବିଶେଷ ଗୁରୁତ୍ୱପୂର୍ଣ୍ଣ ଅଟେ।

- ଷ୍ଟାର୍ଟ କରିବା ପରେ, ଇଞ୍ଜିନକୁ ରେସ୍ କରନ୍ତୁ ନାହିଁ। ଏହାକୁ ଧୀରେ ଧୀରେ ଗରମ କରନ୍ତୁ।
- ଏକ କ୍ଷିର ବେଗରେ ଅଧିକ ସମୟ ଧରି ଗାଡ଼ି ଚଳାଇବାରୁ ଦୂରେଇ ରୁହନ୍ତୁ। ଯଦି ଆପଣ ଆପଣଙ୍କର ଗତି ବଦଳାନ୍ତି ତେବେ ଗତିଶୀଳ ଅଂଶଗୁଡ଼ିକ ଭଲରେ ଭାଙ୍ଗିଯିବ।
- ଧୀରେ ଧୀରେ ଏକ ଷ୍ଟପରୁ ଆରମ୍ଭ କରନ୍ତୁ। ଫୁଲ୍ ଥ୍ରୋଟ୍ ଷ୍ଟାର୍ଟ ଠାରୁ ଦୂରେଇ ରୁହନ୍ତୁ।
- ବିଶେଷକରି ପ୍ରଥମ 320 କିଲୋମିଟର ଭ୍ରାଜଭିଂ ସମୟରେ ହାର୍ଡ୍ ବ୍ରେକିଂରୁ ଦୂରେଇ ରୁହନ୍ତୁ।
- ଏକ ଉଚ୍ଚ ଗତିରେ ଗ୍ରାନ୍ଥମିସନ୍ ସହିତ ଧୀରେ ଧୀରେ ଗାଡ଼ି ଚଳାନ୍ତୁ ନାହିଁ।
- ସାମାନ୍ୟ ଇଞ୍ଜିନ୍ ବେଗରେ ଗାଡ଼ି ଚଳାନ୍ତୁ।
- ଏକ ଟ୍ରେଲରକୁ ଚାଣନ୍ତୁ ନାହିଁ।

କାଟାଲାଇଟିକ୍ କନଭର୍ଟର (catalytic converter)

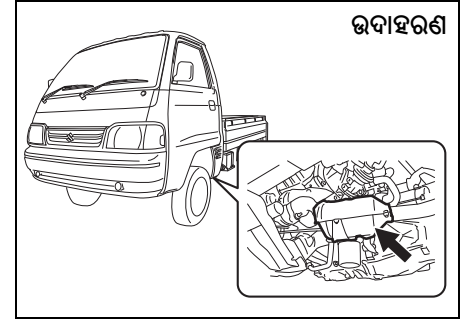

ଉଦାହରଣ

77PH201

କାଟାଲାଇଟିକ୍ କନଭର୍ଟର (catalytic converter)ର ଉଦ୍ଦେଶ୍ୟ ହେଉଛି ଆପଣଙ୍କ ଗାଡ଼ିର ନିଷ୍କାସନରେ କ୍ଷତିକାରକ ପ୍ରଦୂଷକ ପରିମାଣକୁ କମ୍ କରିବା। କାଟାଲାଇଟିକ୍ କନଭର୍ଟର (catalytic converter) ଥିବା ଗାଡ଼ିରେ ଲେଡ୍ ମିଶ୍ରିତ ଇନ୍ଧନର ବ୍ୟବହାର ନିଷେଧ, କାରଣ ଲେଡ୍ କାଟାଲିଷ୍ଟ ସିଙ୍ଗନର ପ୍ରଦୂଷକ-ହାସକାରୀ ଉପାଦାନଗୁଡ଼ିକୁ ନିଷ୍ପିନ୍ଧ କରିଥାଏ।

ସାଧାରଣ ବ୍ୟବହାରରେ ଏବଂ ଲେଡ୍ ବିହୀନ ଇନ୍ଧନ ବ୍ୟବହାରରେ, କନଭର୍ଟର ଗାଡ଼ିର ଲାଇଫ୍ ଥିବା ପର୍ଯ୍ୟନ୍ତ ଚାଲିବା ଭଳି ଡିଜାଇନ୍ ହୋଇଥାଏ। କନଭର୍ଟରରେ କୌଣସି ବିଶେଷ ମେନ୍ଟେନାନ୍ସ ଆବଶ୍ୟକ ହୁଏ ନାହିଁ। ତଥାପି, ଇଞ୍ଜିନକୁ ସଠିକ୍ ଭାବରେ ଚାଳନା କରି ରଖିବା ଅତ୍ୟନ୍ତ ଗୁରୁତ୍ୱପୂର୍ଣ୍ଣ। ଇଞ୍ଜିନ୍ ମିସଫାୟାରିଂ (Engine

misfiring), ଯାହା ଏକ ଭୁଲ ଭାବରେ ଫ୍ୟୁଏଲ୍ ହୋଇଥିବା ଇଞ୍ଜିନ୍ କାରଣରୁ ହୋଇପାରେ, କାଟାଲିଷ୍ଟ୍ କୁ ଓଭରହିଟ୍ କରିପାରେ। ଏହା ଦ୍ଵାରା କାଟାଲିଷ୍ଟ୍ ଏବଂ ଗାଡ଼ିର ଅନ୍ୟାନ୍ୟ ଉପାଦାନଗୁଡ଼ିକ ଉତ୍ତାପ ଯୋଗୁଁ ସ୍ଥାୟୀ ଭାବରେ ନଷ୍ଟ ହୋଇପାରେ।

ବିଜ୍ଞପ୍ତି
<p>କାଟାଲିଷ୍ଟ୍ କିମ୍ବା ଗାଡ଼ିର ଅନ୍ୟାନ୍ୟ କ୍ଷତି ନହେବା ପାଇଁ:</p> <ul style="list-style-type: none"> • ଇଞ୍ଜିନ୍ କୁ ସଠିକ୍ ଭାବରେ କାମ କରୁଥିବା ମେନ୍ଟେନ୍ କରି ରଖନ୍ତୁ। • ଏକ ଇଞ୍ଜିନ୍ ମାଲଫକ୍ସନ୍ କ୍ଷେତ୍ରରେ, ବିଶେଷତଃ ଇଞ୍ଜିନ୍ ମିସଫାୟାରିଂ ସହିତ କିମ୍ବା ଅନ୍ୟାନ୍ୟ କାର୍ଯ୍ୟଦକ୍ଷତା ହରାଇବା, ଗାଡ଼ିଟିକୁ ତୁରନ୍ତ ସର୍ଭିସିଂ କରାନ୍ତୁ। • ଯେତେବେଳେ ଟ୍ରାନ୍ସମିସନ୍ ଗିଅରରେ ଥାଏ ଏବଂ ଗାଡ଼ି ଚାଲୁଥାଏ ସେତେବେଳେ ଇଞ୍ଜିନ୍ ବନ୍ଦ କରନ୍ତୁ ନାହିଁ କିମ୍ବା ଇନ୍ଦ୍ରିୟନ୍ ରେ ହସ୍ତକ୍ଷେପ କରନ୍ତୁ ନାହିଁ। • ଗାଡ଼ିକୁ ଠେଲି କିମ୍ବା ଟାଣି କିମ୍ବା ପାହାଡ଼ରୁ ତଳକୁ ଗଡ଼ାଇ ଦେଇ ଇଞ୍ଜିନ୍ ଷ୍ଟାର୍ଟ୍ କରିବାକୁ ଚେଷ୍ଟା କରନ୍ତୁ ନାହିଁ। • ଡାଇଗ୍ନୋଷ୍ଟିକ୍ ଟେଷ୍ଟିଙ୍ଗ୍ ଭଳି କୌଣସି ସ୍ପାର୍କ ପୁର ତାରଗୁଡ଼ିକ ବିଚ୍ଛିନ୍ନ କିମ୍ବା କଢ଼ାହୋଇଯାଇଥିଲେ ଇଞ୍ଜିନ୍ କୁ ନିଷ୍ପ୍ରୟ କରନ୍ତୁ ନାହିଁ।
(ଜାରି)

ବିଜ୍ଞପ୍ତି
<p>(ଜାରି)</p> <ul style="list-style-type: none"> • ଯଦି ନିଷ୍ପ୍ରୟତା କଠିନ ମନେହୁଏ କିମ୍ବା ଅନ୍ୟାନ୍ୟ ତ୍ରୁଟି ରହିଥାଏ ତେବେ ଦୀର୍ଘ ସମୟ ଧରି ଗାଡ଼ିକୁ ନିଷ୍ପ୍ରୟ କରନ୍ତୁ ନାହିଁ। • ଫୁଏଲ୍ ଟ୍ୟାଙ୍କ୍ କୁ ଖାଲି ସ୍ତରର ପାଖକୁ ଯିବାକୁ ଦିଅନ୍ତୁ ନାହିଁ। • ଅତ୍ୟଧିକ ଦ୍ରୁତ ଇଞ୍ଜିନ୍ ବେଗରେ ଆପଣଙ୍କ ଗାଡ଼ି ଚଳାଇବା ଠାରୁ ଦୂରରେ ରୁହନ୍ତୁ।

⚠ ଚେତାବନୀ
<p>ଯେଉଁଠାରେ ଆପଣ ପାର୍କ୍ ଏବଂ ଢାଳନ୍ତୁ କରନ୍ତି ସେହି ଅଞ୍ଚଳରେ ସାବଧାନ ରୁହନ୍ତୁ; କାଟାଲିଟିକ୍ କନଭର୍ଟର (catalytic converter) ଏବଂ ଅନ୍ୟାନ୍ୟ ଏଗଜ୍ଝ୍ କମ୍ପୋନେଣ୍ଟ୍ ଗୁଡ଼ିକ ଅତ୍ୟଧିକ ଗରମ ହୋଇପାରେ। ଅନ୍ୟ ଯାନଗୁଡ଼ିକ ପରି, ଏହି ଯାନକୁ ମଧ୍ୟ ଏପରି ସ୍ଥାନରେ ପାର୍କ୍ କରନ୍ତୁ ନାହିଁ କିମ୍ବା ଚଳାନ୍ତୁ ନାହିଁ ଯେଉଁଠାରେ ଶୁଖିଲା ଘାସ କିମ୍ବା ପତ୍ର ଭଳି ଦାହ୍ୟ ସାମଗ୍ରୀ ଏକ ଗରମ ଏଗଜ୍ଝ୍ ସିଷ୍ଟମ୍ (exhaust system) ସଂସ୍ପର୍ଶରେ ଆସିପାରେ।</p>

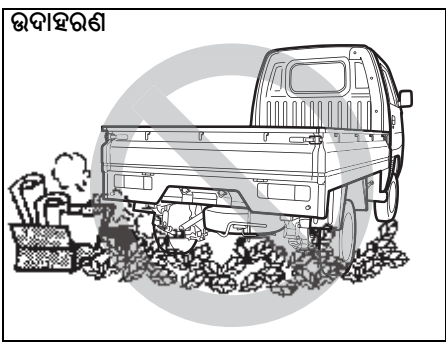

82DY05

ଧାନ ଦିଅନ୍ତୁ :
 ଦୀର୍ଘ ସମୟ ପାଇଁ ଯାନ ବ୍ୟବହାର ନହେବା ଦ୍ଵାରା ବ୍ରେକ୍ ଡିସ୍କ୍ ସରଫେସ୍ (brake disc surface)ରେ ଧୀରେ ଧୀରେ କଳଙ୍କି ଲାଗିଯାଇପାରେ କାରଣ ଏହା କାଷ୍ଠ ଲୁହାରେ ତିଆରି। ଏହା ଶବ୍ଦ/କମ୍ପନ ସୃଷ୍ଟି କରିପାରେ। ଏହା ଦ୍ଵାରା ଯାନର କାର୍ଯ୍ୟକାରୀତା ପ୍ରଭାବିତ ହୁଏ ନାହିଁ। ଯାନକୁ ନିୟମିତ ଚଳାଇଲେ ଏହି କଳଙ୍କିକୁ ରୋକାଯାଇପାରେ / ଅପସାରଣ କରାଯାଇପାରେ, ଯାହାଦ୍ଵାରା ଶବ୍ଦ ଏବଂ କମ୍ପନ କମିଯାଏ।

ଫ୍ୟୁଏଲ୍ ଇକୋନୋମି (fuel economy) ଉନ୍ନତ କରିବା

ଧ୍ୟାନ ଦିଅନ୍ତୁ :

ଗାଡ଼ିର ଫ୍ୟୁଏଲ୍ ଇକୋନୋମି (fuel economy) (ମାଇଲେଜ୍ (mileage)) ଅନେକ କାରଣ ହେତୁ ଭିନ୍ନ ହୋଇପାରେ ଯଥା, ଡ୍ରାଇଭିଂ ହାବିଟ୍ - ଗିଅର ବଦଳାଇବାର ପାଟର୍ନ୍, A.C ର ବ୍ୟବହାର, ଚାନ୍ଦାଉରେ ପ୍ରେସର, ପବନର ବେଗ, ଟ୍ରାଫିକ୍ ଅବସ୍ଥା, ଫ୍ୟୁଏଲ୍ ଗୁଣବତ୍ତା- ଅପମିଶ୍ରଣ ହୋଇନଥିବା ଷ୍ଟାଣ୍ଡାର୍ଡ୍ ଫ୍ୟୁଏଲ୍, ଗାଡ଼ିର ମେନ୍ଟେନାନ୍ସ, ରାସ୍ତା ଅବସ୍ଥା, ଡ୍ରେକିଂ ଇତ୍ୟାଦି।

ନିମ୍ନଲିଖିତ ନିର୍ଦ୍ଦେଶଗୁଡ଼ିକ ଆପଣଙ୍କୁ ଫ୍ୟୁଏଲ୍ ଇକୋନୋମି (fuel economy)ରେ ଉନ୍ନତି ଆଣିବାରେ ସହାୟତା କରିବ।

ଅତ୍ୟଧିକ ନିଷ୍ପିନ୍ଧତା ଠାରୁ ଦୂରେଇ ରୁହନ୍ତୁ।

ଯଦି ଆପଣ ପାର୍କିଂ କରୁଥିବା ସମୟରେ ଯଦି ଆପଣ ଏକ ମିନିଟରୁ ଅଧିକ ସମୟ ଅପେକ୍ଷା କରିବାକୁ ଚାହାଁନ୍ତି, ତେବେ ଇଞ୍ଜିନ୍ ବନ୍ଦ କରନ୍ତୁ ଏବଂ ପରେ ଏହାକୁ ପୁଣି ଷ୍ଟାର୍ଟ କରନ୍ତୁ। ଅଳ୍ପ ଇଞ୍ଜିନ୍ ଗରମ କରିବାବେଳେ, ଇଞ୍ଜିନ୍ କାର୍ଯ୍ୟକ୍ଷମତା ଚାପମାତ୍ରାରେ ପହଞ୍ଚିବା ପର୍ଯ୍ୟନ୍ତ ଇଞ୍ଜିନକୁ ନିଷ୍ପିନ୍ଧ ହେବା ପାଇଁ କିମ୍ବା ପୂର୍ଣ୍ଣ ଥ୍ରଟଲ୍ ପ୍ରୟୋଗ କରିବାକୁ ଦିଅନ୍ତୁ ନାହିଁ। ଗାଡ଼ି ଚଳାଇବା ସମୟରେ ଇଞ୍ଜିନକୁ ଗରମ ହେବାକୁ ଦିଅନ୍ତୁ।

ହଠାତ୍ ଆକ୍ରମରେ ସନ୍ନ୍ ଦୂରେଇ ରୁହନ୍ତୁ।

ସ୍ଥିର ରହିଥିବା ଅବସ୍ଥାରୁ କିମ୍ବା ଗାଡ଼ି ଚଳାଇବା ସମୟରେ ହଠାତ୍ ଆକ୍ରମରେ ସନ୍ନ୍ ଅନାବଶ୍ୟକ ଭାବରେ ଫ୍ୟୁଏଲ୍ ଖର୍ଚ୍ଚ କରିବ ଏବଂ ଇଞ୍ଜିନ୍ ଲାଇଫ୍ କୁ କମ୍ କରିଦେବ। ଧୀରେ ଧୀରେ ଆରମ୍ଭ କରନ୍ତୁ।

ଅନାବଶ୍ୟକ ଷ୍ଟପ୍ ଠାରୁ ଦୂରେଇ ରୁହନ୍ତୁ।

ଅନାବଶ୍ୟକ ଡିସେଲରେ ସନ୍ନ୍ (deceleration) ଏବଂ ଷ୍ଟପ୍ ରୁ ଦୂରେଇ ରୁହନ୍ତୁ। ଯେତେବେଳେ ସମ୍ଭବ ଏକ ଧୀର, ସ୍ଥିର ଗତି ବଜାୟ ରଖିବାକୁ ଚେଷ୍ଟା କରନ୍ତୁ। ମନ୍ଦ ଗତି କରିବା ଏବଂ ତା' ପରେ ଆକ୍ରମରେ ସନ୍ନ୍ କରିବା ଅଧିକ ଇନ୍ଧନ ବ୍ୟବହାର କରେ।

ଏକ ସ୍ଥିର କ୍ରୁଜ୍ ଗତି ରଖନ୍ତୁ।

ସଡ଼କ ଏବଂ ଟ୍ରାଫିକ୍ ଅବସ୍ଥା ଅନୁଯାୟୀ ଏକ ସ୍ଥିର ଗତି ବଜାୟ ରଖନ୍ତୁ।

ଏୟାର୍ କ୍ଲିନର୍ (air cleaner) କୁ ସଫା ରଖନ୍ତୁ।

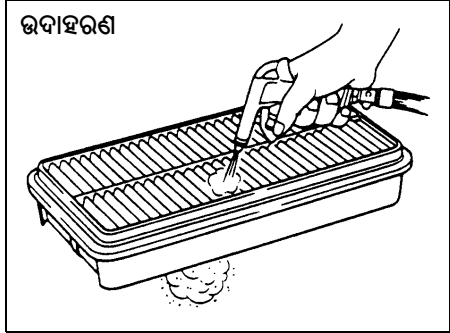

ଉଦାହରଣ

ଯଦି ଏୟାର୍ କ୍ଲିନର୍ (air cleaner) ଧୂଳିରେ ଆବଦ୍ଧ ହୋଇଯାଏ, ତେବେ ଅଧିକ ଇନ୍ଧନ ଗ୍ରହଣ ପ୍ରତିରୋଧ ହେବ, ଫଳସ୍ୱରୂପ ପାୱାର୍ ଆଉଟପୁଟ୍ ହ୍ରାସ ହେବ ଏବଂ ଫ୍ୟୁଏଲ୍ ବ୍ୟବହାର ବୃଦ୍ଧି ପାଇବ।

ଓଜନକୁ ସର୍ବନିମ୍ନ ସ୍ତର ପର୍ଯ୍ୟନ୍ତ ରଖନ୍ତୁ

ଭାର ଯେତେ ଅଧିକ ହେବ, ଗାଡ଼ି ସେତେ ଅଧିକ ଫ୍ୟୁଏଲ୍ ଖର୍ଚ୍ଚ କରିବ। ଆବଶ୍ୟକ ନ ଥିବା ବେଳେ ଯେକୌଣସି ସାମଗ୍ରୀ କିମ୍ବା କାର୍ଗୋ (cargo) ବାହାର କରନ୍ତୁ।

ଚାନ୍ଦାର ଚାପକୁ ସଠିକ୍ ରଖନ୍ତୁ।

ଚାନ୍ଦାରଗୁଡ଼ିକର କମ୍ ଫୁଲିବା ଦ୍ୱାରା ଚାନ୍ଦାରଗୁଡ଼ିକର ଚାଲୁଥିବା ପ୍ରତିରୋଧ ବଢ଼ିଯାଏ ଏବଂ ଏଥି ଯୋଗୁଁ ଫ୍ୟୁଏଲ୍ ନଷ୍ଟ ହୋଇପାରେ। ଡ୍ରାଇଭରର ଡୋର୍ ଲକ୍ ପିଲର୍ (door lock pillar) ରେ ଥିବା ଲେବଲ୍ ରେ ଦେଖାଯାଇଥିବା ଭଳି ସଠିକ୍ ଚାପରେ ଆପଣଙ୍କର ଚାନ୍ଦାରଗୁଡ଼ିକ ଫୁଲାଇନ୍ତୁ।

ହାଇଡ୍ରେ ବ୍ରାଜଭିଂ

ହାଇଡ୍ରେ ବେଗରେ ଗାଡ଼ି ଚଳାଇବାବେଳେ, ନିମ୍ନଲିଖିତ ପ୍ରତି ଧ୍ୟାନ ଦିଅନ୍ତୁ :

- ଗାଡ଼ିର ଗତି ସହିତ ରହିବାର ଦୂରତା ଧୀରେ ଧୀରେ ବୃଦ୍ଧି ପାଇଥାଏ। ଅତିରିକ୍ତ ରହିବା ଦୂରତା ପାଇଁ ଷ୍ଟପ୍ ପଏଣ୍ଟରୁ ଯଥେଷ୍ଟ ପୂର୍ବରୁ ବ୍ରେକ୍ ଲଗାନ୍ତୁ।
- ବର୍ଷା ଦିନରେ ହାଇଡ୍ରୋପ୍ଲାନିଂ (Hydroplaning)ନିଂ ହୋଇପାରେ। ସଡ଼କର ପୃଷ୍ଠ ଏବଂ ଗାଡ଼ିର ଟାଇର ମଧ୍ୟରେ ସୃଷ୍ଟି ହେଉଥିବା ଜଳର ଆବରଣ କାରଣରୁ ସେମାନଙ୍କ ମଧ୍ୟରେ ପ୍ରତ୍ୟକ୍ଷ ସଂସ୍ପର୍ଶର କ୍ଷୟ ହେଉଛି ହାଇଡ୍ରୋପ୍ଲାନିଂ (Hydroplaning)ନିଂ। ହାଇଡ୍ରୋପ୍ଲାନିଂ (Hydroplaning)ନିଂ ସମୟରେ ଗାଡ଼ି ଚଳାଇବା କିମ୍ବା ବ୍ରେକ୍ ବ୍ୟବହାର କରିବା ଅତ୍ୟନ୍ତ କଷ୍ଟସାଧ୍ୟ ହୋଇପାରେ, ଏବଂ ନିୟନ୍ତ୍ରଣ ହାନି ହୋଇପାରେ। ରାସ୍ତା ପୃଷ୍ଠ ଓଦା ଥିଲେ ଗାଡ଼ିର ବେଗ କମାଇ ଦିଅନ୍ତୁ।
- ଉଚ୍ଚ ବେଗରେ ଗାଡ଼ି ଡା'ର ପାର୍ଶ୍ଵରୁ ଆସୁଥିବା ପବନ ଦ୍ଵାରା ପ୍ରଭାବିତ ହୋଇପାରେ। ତେଣୁ, ବେଗ କମାଇ ଦିଅନ୍ତୁ ଏବଂ ଅପ୍ରତ୍ୟାଶିତ ଧକ୍କା ପାଇଁ ପ୍ରସ୍ତୁତ ରୁହନ୍ତୁ, ଯାହା ଟନଲଗୁଡ଼ିକରୁ ବାହାରିବା, କଟା ପାହାଡ଼ ଦେଇ ଯିବା ସମୟରେ କିମ୍ବା ବଡ଼ ଗାଡ଼ି ଦ୍ଵାରା ଅତିକ୍ରମ କରିବା ସମୟରେ ଘଟିପାରେ।

ପାହାଡ଼ ଉପରେ ଗାଡ଼ି ଚଳାଇବା

- ନୁଆଁଣିଆ ପାହାଡ଼ ଉପରକୁ ଚଢ଼ିବା ସମୟରେ ଗାଡ଼ି ମଜ୍ଜର ହୋଇ ପାଖାରୁ ଅଭାବ ଦେଖାଇପାରେ। ଯଦି ଏହା ଘଟେ, ତେବେ ଆପଣ ଏକ ଲୋଝରୁ ଗିଅରକୁ ସିଫ୍ଟ କରିବା ଉଚିତ୍ ଯାହାଦ୍ଵାରା ଇଞ୍ଜିନ୍ ପୁଣିଥରେ ଏହାର ନର୍ମାଲ୍ ପାଞ୍ଚାରୁ ରେଞ୍ଜ୍ ରେ ଚାଲିବ। ଗାଡ଼ିର ଗତି ହରାଇବାକୁ ରୋକିବା ପାଇଁ ଶୀଘ୍ର ଶିଫ୍ଟ କରନ୍ତୁ।
- ଏକ ପାହାଡ଼ ତଳକୁ ଯିବାବେଳେ ଇଞ୍ଜିନକୁ ଏକ ଲୋଝରୁ ଗିଅରକୁ ସିଫ୍ଟ କରି ବ୍ରେକିଂ ପାଇଁ ବ୍ୟବହାର କରାଯିବା ଉଚିତ୍।

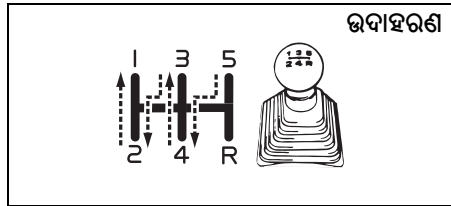

ଉଦାହରଣ

77PH003

⚠ ଚେତାବନୀ

ଏକ ନୁଆଁଣିଆ କିମ୍ବା ଲମ୍ବା ପାହାଡ଼କୁ ଯିବାବେଳେ ବ୍ରେକ୍ ପେଡାଲ୍ କୁ ଅଧିକ ସମୟ ଧରି କିମ୍ବା ବାରମ୍ବାର ତଳକୁ ନ ଦବାଇବାକୁ ଚେଷ୍ଟା କରନ୍ତୁ। ଏହାଦ୍ଵାରା ବ୍ରେକ୍ ଅଧିକ ଗରମ ହୋଇପାରେ, ଫଳସ୍ଵରୂପ ବ୍ରେକିଂ ର ଦକ୍ଷତା କମିଯାଏ। ଏହି ସତର୍କତା ଅବଲମ୍ବନ ନକରିବା ଦ୍ଵାରା ଗାଡ଼ି ନିୟନ୍ତ୍ରଣ ହରାଇ ପାରେ।

ଏକ ସ୍ଥିର ସ୍ଥିତିରୁ ଉପରକୁ/ନୁଆଁଣିଆ ଅଞ୍ଚଳକୁ ଯିବା ସମୟରେ।

- ପାର୍କିଂ ବ୍ରେକକୁ ଦୃଢ଼ ଭାବରେ ଲଗାନ୍ତୁ ଯାହାଦ୍ଵାରା ଗାଡ଼ିଟି ପଛକୁ ଗଡ଼ିଯିବ ନାହିଁ।
- କ୍ଲଚ୍ ପେଡାଲ୍ କୁ ଦବାନ୍ତୁ କରନ୍ତୁ ଏବଂ ଗିଅରଶିଫ୍ଟ ଲିଭର (gearshift lever)କୁ ପ୍ରଥମ ସିଲେକ୍ଟ ସ୍ଥିତିକୁ ସ୍ଥାନାନ୍ତର କରନ୍ତୁ।
- କ୍ଲଚ୍ କୁ ଖସାନ୍ତୁ ନାହିଁ।
- ଷ୍ଟାର୍ଟ୍ କରିବା ପାଇଁ ପ୍ରସ୍ତୁତ ଥିଲେ, ଏକସଙ୍ଗରେ ଆକ୍ସଲରେଟର୍ (accelerator) ପେଡାଲ୍ (Accelerator Pedal) କୁ ଦବାନ୍ତୁ ଏବଂ ଧୀରେ ଧୀରେ କ୍ଲଚ୍ ପେଡାଲ୍ କୁ ଛାଡ଼ନ୍ତୁ। ଯେତେବେଳେ ଗାଡ଼ି ଗଡ଼ିବାକୁ ଆରମ୍ଭ କରେ, ଧୀରେ ଧୀରେ ପାର୍କିଂ ବ୍ରେକ୍ ଛାଡ଼ନ୍ତୁ।

ବିଜ୍ଞପ୍ତି

ଏକ ପାହାଡ଼ ତଳକୁ ଓହ୍ଲାଇବାବେଳେ, ଇଭିସନ୍ ଚାବିକୁ କବାପି “LOCK” ସ୍ଥିତିକୁ ବୁଲାନ୍ତୁ ନାହିଁ। ଏମିସନ୍ କଣ୍ଟ୍ରୋଲ୍ ସିଷ୍ଟମର କ୍ଷତି ହୋଇପାରେ।

ଖସଡ଼ା ରାସ୍ତାରେ ଗାଡ଼ି ଚଳାଇବା।

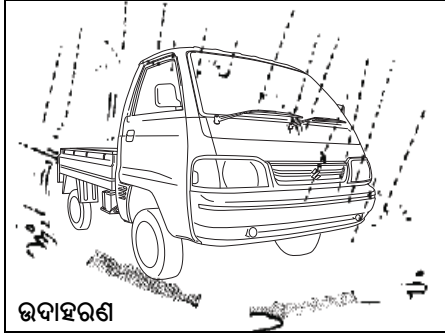

82DY06

ଟ୍ରେକିଂ କାରଣରୁ ସମ୍ଭାବ୍ୟ ଚାନ୍ଦାରୁ ଖସିଯିବା କାରଣରୁ ଓଦା ରାସ୍ତାରେ ଶୁଖିଲା ରାସ୍ତା ତୁଳନାରେ ଆପଣଙ୍କୁ କମ୍ ବେଗରେ ଗାଡ଼ି ଚଳାଇବା ଉଚିତ୍। ବରଫ ପଡ଼ିଥିବା, ବରଫାଛାଦିତ କିମ୍ବା କାବୁଆ ରାସ୍ତାରେ ଗାଡ଼ି ଚଳାଇବାବେଳେ, ଆପଣଙ୍କର ବେଗ କମାଇ ଦିଅନ୍ତୁ ଏବଂ ହଠାତ୍ ଆକ୍ସଲରେସନ୍, ଆକସ୍ସିକ ଟ୍ରେକିଂ କିମ୍ବା ଡାବ୍ରୁ ସ୍ଥିଅରିଂ ବୁଲାଇବାରୁ ନିବୃତ୍ତ ରୁହନ୍ତୁ।

ଯଦି ଆପଣଙ୍କ ଗାଡ଼ି ଫସିଯାଏ

ଯଦି ଆପଣଙ୍କ ଗାଡ଼ି ବରଫ, କାବୁଆ କିମ୍ବା ବାଲିରେ ଫସିଯାଏ, ନିମ୍ନରେ ଥିବା ନିର୍ଦ୍ଦେଶଗୁଡ଼ିକ ଅନୁସରଣ କରନ୍ତୁ:

- 1) ପ୍ରଥମ ଗିଅର ଏବଂ ରିଭର୍ସ୍ ଗିୟର ମଧ୍ୟରେ ଟ୍ରାନ୍ସମିସନକୁ ପଛକୁ ଏବଂ ଆଗକୁ ଘୁଞ୍ଚାନ୍ତୁ। ଏହା

ଏକ ରକିଙ୍ଗ୍ (**rocking**) ଗତି ସୃଷ୍ଟି କରିବ ଯାହା ଆପଣଙ୍କୁ ଗାଡ଼ିକୁ ବାହାର କରିବାରେ ଯଥେଷ୍ଟ ଗତି ଦେଇପାରେ। ଟକକୁ ସର୍ବନିମ୍ନ ସ୍ପିନ୍ ରେ ବୁଲାଇ ରଖିବା ପାଇଁ ଆକ୍ସଲରେଟର (**accelerator**) ଧୀରେ ଧୀରେ ଦବାନ୍ତୁ। ସିଫ୍ଟ କରିବା ସମୟରେ ଆପଣଙ୍କ ପାଦକୁ ଆକ୍ସଲରେଟର (**accelerator**) ରୁ କାଢ଼ି ଦିଅନ୍ତୁ।

ଇଞ୍ଜିନ୍ ରେସ୍ କରନ୍ତୁ ନାହିଁ। ଟକକୁ ଅତ୍ୟଧିକ ଘୁରାଇବା ଦ୍ଵାରା ଚାନ୍ଦାରଗୁଡ଼ିକ ଗଭୀର ଗାତ ଖୋଳିଦେବେ ଯାହା ଦ୍ଵାରା ଗାଡ଼ିକୁ ବାହାର କରିବା ଅଧିକ କଷ୍ଟସାଧ୍ୟ ହୋଇପଡ଼ିବ।

- 2) ଯଦି ଆପଣଙ୍କର ଗାଡ଼ି କିଛି ମିନିଟ୍ ରକିଙ୍ଗ୍ (**rocking**) କରିବା ପରେ ଅଟକି ରହିଥାଏ, ତେବେ ଆପଣଙ୍କ ଗାଡ଼ିକୁ ବାହାରକୁ ଆଣିବା ପାଇଁ ଅନ୍ୟ ଏକ ଗାଡ଼ି ଆଣନ୍ତୁ।

⚠ ଚେତାବନୀ

ଯେତେବେଳେ ଆପଣ ଗାଡ଼ିକୁ ରକିଙ୍ଗ୍ (**rocking**) କରାଉଛନ୍ତି ସେତେବେଳେ କାହାରିକୁ ବି ଗାଡ଼ି ପାଖରେ ଠିଆ ହେବାକୁ ଦିଅନ୍ତୁ ନାହିଁ, ଏବଂ ସ୍ପିଡ଼ୋମିଟର (**Speedometer**)ରେ ସୂଚିତ **40** କିଲୋମିଟର / ଘଣ୍ଟା ଅପେକ୍ଷା ଟକକୁ ଅଧିକ ବେଗରେ ଘୁରାନ୍ତୁ ନାହିଁ। ଟକଗୁଡ଼ିକ ଅତ୍ୟଧିକ ବେଗରେ ଘୁରାଇଲେ ବ୍ୟକ୍ତିଗତ ଆଘାତ ଲାଗିପାରେ ଏବଂ / କିମ୍ବା ଗାଡ଼ି କ୍ଷତି ହୋଇପାରେ।

ବିଜ୍ଞପ୍ତି

କିଛି ମିନିଟ୍ ଅଧିକ ସମୟ ପାଇଁ ଗାଡ଼ି ରକିଙ୍ଗ୍ (**rocking**) ଜାରି ରଖନ୍ତୁ ନାହିଁ। ଦୀର୍ଘ ସମୟ ଧରି ରକିଙ୍ଗ୍ (**rocking**) କରିବା ଦ୍ଵାରା ଇଞ୍ଜିନ୍ ଅତ୍ୟଧିକ ଗରମ ହୋଇପାରେ କିମ୍ବା ଟ୍ରାନ୍ସମିସନ୍ ନଷ୍ଟ ହୋଇପାରେ।

ଓଦା ରାସ୍ତାରେ ଗାଡ଼ି ଚଳାଇବା ।

ବିଜ୍ଞପ୍ତି
<ul style="list-style-type: none"> ଓଦା ରାସ୍ତାରେ ଗାଡ଼ି ଚଳାଇବା ସମୟରେ, ରାସ୍ତାରେ ବହୁ ପରିମାଣର ଜମା ହୋଇଥିବା ପାଣି ଦେଇ ଗାଡ଼ି ଚଳାଇବା ଠାରୁ ଦୂରେଇ ରୁହନ୍ତୁ । ଇଞ୍ଜିନ କମ୍ପାର୍ଟମେଣ୍ଟ୍ ରେ ବହୁ ପରିମାଣର ଜଳ ପ୍ରବେଶ କଲେ ଇଞ୍ଜିନ କିମ୍ବା ବୈଦ୍ୟୁତିକ ଉପକରଣଗୁଡ଼ିକର କ୍ଷତି ଘଟାଇପାରେ । ଯଦି ଗଭୀର ପାଣିରେ ଅଟକି ଯାଏ, ଜଳ ସ୍ତର ହ୍ରାସ ନହେବା ପର୍ଯ୍ୟନ୍ତ ଷ୍ଟାର୍ଟ୍ କରନ୍ତୁ ନାହିଁ । ଜଳ ସଂପୀଡ଼ନ ଅଯୋଗ୍ୟ ପଦାର୍ଥ ଅଟେ, ଇଞ୍ଜିନ ଭିତରେ ଥିବା ଜଳ ଇଞ୍ଜିନ ପାଇଁ କ୍ଷତିକାରକ ଅଟେ ।

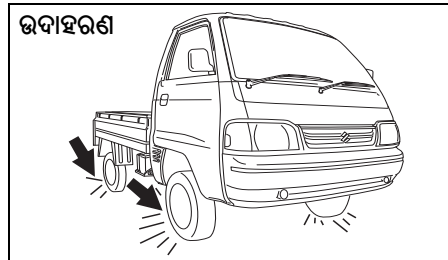

82DY07

⚠ ଚେତାବନୀ

ଏହି ବିଭାଗରେ ଡ୍ରାଇଭିଂ ଟିପ୍ସ ଅନୁସରଣ କରିବା ସହିତ, ନିମ୍ନଲିଖିତ ସତର୍କତା ପାଳନ କରିବା ମଧ୍ୟ ଜରୁରୀ ଅଟେ ।

- ନିଶ୍ଚିତ କରନ୍ତୁ ଯେ ଆପଣଙ୍କର ଟାୟାରଗୁଡ଼ିକ ଭଲ ଅବସ୍ଥାରେ ଅଛି ଏବଂ ସର୍ବଦା ନିର୍ଦ୍ଧାରିତ ଟାୟାର ପ୍ରେସର୍ ବଜାୟ ରଖନ୍ତୁ । ବିବରଣୀ ପାଇଁ “ଇନ୍ସପେକ୍ଟ୍ ଏବଂ ମେଣ୍ଟେନାନ୍ସ” ବିଭାଗରେ “ଟାୟାର” କୁ ଅନୁସରଣ କରନ୍ତୁ ।
- MARUTI SUZUKI** ଦ୍ୱାରା ନିର୍ଦ୍ଧାରିତ ଯାୟାର୍ ବ୍ୟତୀତ ଅନ୍ୟ ଟାୟାର ବ୍ୟବହାର କରନ୍ତୁ ନାହିଁ । ଆଗ ଏବଂ ପଛ ଡକ ଭାବରେ କେବେବି ଭିନ୍ନ ଆକାର କିମ୍ବା ପ୍ରକାରର ଟାୟାର ବ୍ୟବହାର କରନ୍ତୁ ନାହିଁ । ନିର୍ଦ୍ଧାରିତ ଟାୟାରଗୁଡ଼ିକ ବିଷୟରେ ସୂଚନା ପାଇଁ, ଡ୍ରାଇଭର ଡୋର୍ ଲକ୍ ପିଲର୍ (**door lock pillar**) ରେ ଅବସ୍ଥିତ ଟାୟାର୍ ଇନଫର୍ମେସନ୍ ଲେବଲ୍ କୁ ଅନୁସରଣ କରନ୍ତୁ ।

(ଜାରି)

⚠ ଚେତାବନୀ

(ଜାରି)

- ଆପଣଙ୍କ ଗାଡ଼ିକୁ ଉଠାଇବା (ଜ୍ୟାକ୍ ଅପ) କରିବା ପାଇଁ କଦାପି ବଡ଼ ଟାୟାର କିମ୍ବା ସ୍ୱତନ୍ତ୍ର ଶକ୍ତ ଆବଜର୍ବର ଏବଂ ସ୍ତ୍ରୀଙ୍ଗ୍ ବ୍ୟବହାର କରନ୍ତୁ ନାହିଁ । ଏହା ହ୍ୟାଣ୍ଡେଲ୍ ନିୟନ୍ତ୍ରଣର ଲକ୍ଷଣଗୁଡ଼ିକ ପରିବର୍ତ୍ତନ କରିବ । ବଡ଼ ଟାୟାରଗୁଡ଼ିକ ବମ୍ ଉପରେ ଗାଡ଼ିର ବଡ଼ିରେ ଘସି ହୋଇପାରେ, ଯାହାଦ୍ୱାରା ଗାଡ଼ିର କ୍ଷତି କିମ୍ବା ଟାୟାର ଫେଲିୟର ହେଇପାରେ ।
- ପାଣି ଦେଇ ଗାଡ଼ି ଚଳାଇବା ପରେ, ବ୍ରେକ୍ ଗୁଡ଼ିକ ସେମାନଙ୍କର ସାଧାରଣ କାର୍ଯ୍ୟକାରିତା ବଜାୟ ରଖିଛନ୍ତି କି ନାହିଁ ଜାଣିବା ପାଇଁ ମନ୍ଦର ଗତିରେ ଗାଡ଼ି ଚଳାଇବା ସମୟରେ ବ୍ରେକ୍ ପରୀକ୍ଷା କରନ୍ତୁ । ଯଦି ବ୍ରେକ୍ ଗୁଡ଼ିକ ସାଧାରଣ କ୍ଷିତି ଅପେକ୍ଷା କମ୍ ପ୍ରଭାବଶାଳୀ ହୋଇଥାନ୍ତି, ସେଗୁଡ଼ିକ ଡାକ୍ତର ସାଧାରଣ କାର୍ଯ୍ୟକ୍ଷମତାକୁ ଫେରି ଆସିବା ପର୍ଯ୍ୟନ୍ତ ଧୀରେ ଧୀରେ ଗାଡ଼ି ଚଳାଇ ବାରମ୍ବାର ବ୍ରେକ୍ ଲଗାଇ ବ୍ରେକ୍ ଶୁଖାଇ ଦିଅନ୍ତୁ ।

ଅଫ୍ ରୋଡ୍ ଡ୍ରାଇଭିଂ (Off-road Driving)

ବଡ଼ବଡ଼ ଘାସ ଥିବା ପଡ଼ିଆରେ ଗାଡ଼ି ଚଳାନ୍ତୁ ନାହିଁ

ଯଦି ଆପଣ ଘାସରେ ଆଚ୍ଛାଦିତ ପଡ଼ିଆରେ ଗାଡ଼ି ଚଳାଇଛନ୍ତି, ତେବେ ଏହା ଘାସରେ ଛନ୍ଦି ହୋଇ ଦୁର୍ଘଟଣା କିମ୍ବା ଅଗ୍ନିକାଣ୍ଡର ଶିକାର ହୋଇପାରେ କିମ୍ବା ଗାଡ଼ିର କ୍ଷତି ଘଟିପାରେ।

ଯେତେବେଳେ ଏକ ଜଳମଗ୍ନ ପରିସ୍ଥିତି ସାମ୍ନାକୁ ଆସେ।

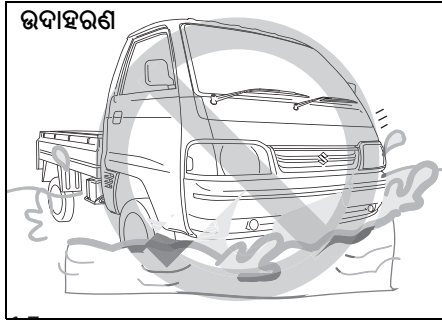

77PM04011

ଜଳମଗ୍ନ ଅଞ୍ଚଳରେ କିମ୍ବା ଗଭୀର ପୋଖରୀରେ ଗାଡ଼ି ଚଳାଇବା ଠାରୁ ଦୂରେଇ ରୁହନ୍ତୁ। ଯଦି ଜଳମଗ୍ନ ପରିସ୍ଥିତିରେ ଗାଡ଼ି ଚଳାଇବା ଏତାଇ ହେବ ନାହିଁ, ଲୋଏର୍ସ୍ ଗିଅରରେ ଧୀରେ ଧୀରେ ଯାଆନ୍ତୁ। ଯଦି ଆପଣ ଏକ ଜଳମଗ୍ନ ପରିସ୍ଥିତିରେ ଗାଡ଼ି ଚଳାଇଛନ୍ତି, ତେବେ ବ୍ରେକ୍ ପ୍ରଭାବକୁ ଯାଞ୍ଚ କରିବା ସମୟରେ ଗାଡ଼ିଟିକୁ ଏକ ସୁରକ୍ଷିତ ଏବଂ ଜଳମୁକ୍ତ ସ୍ଥାନରେ ଅଟକାନ୍ତୁ। ତା’ ପରେ, ଏକ ମାରୁତି ସୁଜୁକି ଅଥରାଇଜଡ୍ ୱାର୍କଶପ୍ (Maruti Suzuki authorised workshop) କୁ ନିମ୍ନ ଯାଞ୍ଚ ଆଇଟମଗୁଡ଼ିକୁ ଯାଞ୍ଚ କରିବାକୁ କୁହନ୍ତୁ।

- ବ୍ରେକ୍ ର କାର୍ଯ୍ୟ
- ବୈଦ୍ୟୁତିକ ଉପକରଣଗୁଡ଼ିକର କାର୍ଯ୍ୟ

- ଇଞ୍ଜିନ ଏବଂ ଟ୍ରାନ୍ସମିସନ୍ ପାଇଁ ଅଏଲ୍ ସ୍ତର ଏବଂ ଗୁଣରେ ପରିବର୍ତ୍ତନ। ଯଦି ଅଏଲ୍ ପଙ୍କୁଆ ଧଳା ଦେଖାଯାଉଥାଏ, ତେବେ ଅଏଲ୍ ରେ ପାଣି ମିଶ୍ରିଣ ହୋଇଛି ଏବଂ ଏକ ଅଏଲ୍ ପରିବର୍ତ୍ତନର ଆବଶ୍ୟକତା ରହିଛି।
- ବିୟରିଂ, ସସ୍ପେନ୍ସନ୍ ଇଏଞ୍ଜ୍ ଇତ୍ୟାଦିର ଲୁଗ୍ରିକାଣ୍ଟ୍ ଅବସ୍ଥା

ବିଜ୍ଞପ୍ତି
<ul style="list-style-type: none"> • ଜଳମଗ୍ନ ଅଞ୍ଚଳ କିମ୍ବା ଏକ ଗଭୀର ପୋଖରୀରେ ଗାଡ଼ି ଚଳାଇବା ଠାରୁ ଦୂରେଇ ରୁହନ୍ତୁ। ଏହା ଇଞ୍ଜିନ୍ ରହିଯିବା, ବୈଦ୍ୟୁତିକ ଉପକରଣରେ ସର୍ତ୍ତ, ଇଞ୍ଜିନ୍ ଏବଂ ଟ୍ରାନ୍ସମିସନ୍ କ୍ଷତି ଇତ୍ୟାଦିର କାରଣ ହୋଇପାରେ। • ଯଦି ଗାଡ଼ି ଗଭୀର ପାଣିରେ ଅଟକିଯାଏ ତେବେ ଇଞ୍ଜିନ୍ ସ୍ଟାର୍ଟ୍ କରନ୍ତୁ ନାହିଁ।

ନିରାପଦ ଡ୍ରାଇଭିଂ ପାଇଁ କ'ଣ କରିବେ କ'ଣ କରିବେ ନାହିଁ

ଆପଣଙ୍କ ଗାଡ଼ି ହ୍ୟାଣ୍ଡେଲ କରିବାରେ ଯତ୍ନ ନିଅନ୍ତୁ କେବଳ ଆପଣଙ୍କ ନିଜ ସୁରକ୍ଷା ନୁହେଁ ବରଂ ରାସ୍ତାରେ ଅନ୍ୟମାନଙ୍କ ସୁରକ୍ଷା ବିଷୟରେ ମଧ୍ୟ ସଚେତନ ରୁହନ୍ତୁ, ଏବଂ ଏହିପରି ସର୍ବୋତ୍ତମ ଏବଂ ଆରାମଦାୟକ ଡ୍ରାଇଭିଂ ଅଭିଜ୍ଞତା ଉପଭୋଗ କରନ୍ତୁ ।

ନିମ୍ନଲିଖିତଗୁଡ଼ିକ ହେଉଛି ସୁରକ୍ଷିତ ଡ୍ରାଇଭିଂ ପାଇଁ ସାଧାରଣ ନିୟମ । ବିଷୟବସ୍ତୁକୁ ଭଲ ଭାବରେ ଦୃଷ୍ଟିବା ପାଇଁ ସେଗୁଡ଼ିକୁ ଭଲଭାବେ ପଢ଼ନ୍ତୁ ଯାହା ସ୍ୱାରା ଆପଣ ନିଜ ଗାଡ଼ିରେ ସୁରକ୍ଷିତ ଏବଂ ଆରାମଦାୟକ ଡ୍ରାଇଭିଂ ଉପଭୋଗ କରିପାରିବେ ।

ଷ୍ଟାର୍ ହେଉଛି

- 1) ଉପଯୁକ୍ତ ଡ୍ରାଇଭିଂ ସିଟି ପାଇଁ ଡ୍ରାଇଭରର ସିଟ୍ ଆଡ଼ଜଷ୍ଟ୍ କରନ୍ତୁ ।
- 2) ସମ୍ଭାବ୍ୟ ସର୍ବୋତ୍ତମ ରିୟର୍ ଭିଉ ପାଇବା ପାଇଁ ରିୟର୍ ଭିଉ ମିରର୍ କୁ ଆଡ଼ଜଷ୍ଟ୍ କରନ୍ତୁ ।

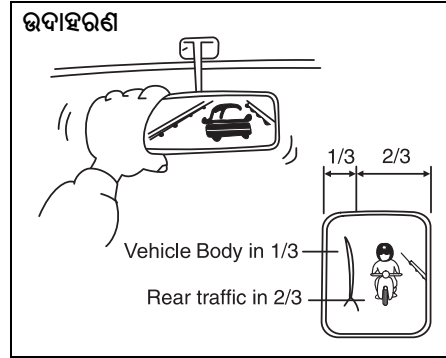

- 3) ଗତି କରିବା ପୂର୍ବରୁ, ସୁରକ୍ଷା ନିଶ୍ଚିତ କରିବାକୁ ଆପଣଙ୍କ ଗାଡ଼ି ଚାରିପାଖକୁ ଦେଖନ୍ତୁ ।
- 4) ହଠାତ୍ ଆକ୍ରମଣରେ କରନ୍ତୁ ନାହିଁ, କାରଣ ଏହା ବିପଦଜନକ ଅଟେ ଏବଂ ଇନ୍ଧନ ନଷ୍ଟ କରେ ।

ସାଧାରଣ ଡ୍ରାଇଭିଂ

- 1) ଷ୍ଟପ୍ ଲାଇଟ୍ (stop light) କିମ୍ବା ଷ୍ଟପ୍ ସାଇନ୍ (stop sign) ଆଗରେ ନିଶ୍ଚିତ ଭାବରେ ରୁହନ୍ତୁ । କୌଣସି ଟ୍ରାଫିକ୍ ଲାଇଟ୍ କିମ୍ବା ଟିଙ୍କ ବିନା ଏକ ଛକକୁ ଯିବାବେଳେ, ନିରାପତ୍ତା ନିଶ୍ଚିତ କରିବାକୁ ଧୀରେ ଧୀରେ ଚଳାନ୍ତୁ ।
- 2) ଆପଣଙ୍କ ଆଗରେ ଥିବା ଗାଡ଼ି ହଠାତ୍ ରହିଗଲେ ପଛ ପଟ ଧକ୍କା ଖାଇବାକୁ ରୋକିବା ପାଇଁ ସର୍ବଦା ଅନ୍ୟ ଗାଡ଼ିଗୁଡ଼ିକ ଠାରୁ ଏକ ସୁରକ୍ଷିତ ଦୂରତାରେ ପଛରେ ଚଳାନ୍ତୁ ।

- 3) ଚର୍ଚ୍ଚ କରିବା କିମ୍ବା ଲେନ୍ ବଦଳାଇବା ପୂର୍ବରୁ ମାଡ଼ ନ ହେବା ପାଇଁ ଅତିକମରେ 30 ମିଟର ଆଗରୁ ଚର୍ଚ୍ଚ ସିଗନାଲ୍ (turn signals) ଅନ୍ କରନ୍ତୁ ।
- 4) ଏକ କୋଣରେ ପ୍ରବେଶ କରିବା ପୂର୍ବରୁ, ଏକ ସୁରକ୍ଷିତ ବେଗକୁ ଡିସେଲରେ କରନ୍ତୁ । ଗାଡ଼ିକୁ କୋଣକୁ ନେବା ସମୟରେ ବ୍ରେକ୍ ପ୍ରୟୋଗ କରନ୍ତୁ ନାହିଁ, ନଚେତ୍ ଗାଡ଼ି ଖସି ଯାଇପାରେ ।
- 5) ଅନ୍ୟ ଗାଡ଼ିଗୁଡ଼ିକୁ ଅତିକ୍ରମ କରିବାବେଳେ, ଆସୁଥିବା ଗାଡ଼ିଗୁଡ଼ିକ ପ୍ରତି ସତର୍କ ରୁହନ୍ତୁ ଏବଂ ନିଜର ସୁରକ୍ଷା ନିଶ୍ଚିତ କରନ୍ତୁ ।
- 6) ଜିଗଜାଗ ଡ୍ରାଇଭିଂ କରିବାକୁ ଚେଷ୍ଟା କରନ୍ତୁ ନାହିଁ କାରଣ ଏହା ଗାଡ଼ି ଉପରେ ଆପଣଙ୍କର ନିୟନ୍ତ୍ରଣରେ ବାଧା ସୃଷ୍ଟି କରିବ ଏବଂ ଦୁର୍ଘଟଣା ଘଟିପାରେ ।
- 7) ବେପରୁଆ ହାଇ ସ୍ପିଡ୍ ଡ୍ରାଇଭିଂରୁ ଦୂରେଇ ରୁହନ୍ତୁ ଏବଂ କ୍ରମାଗତ ଗତି ବଜାୟ ରଖିବା ସହିତ ସତର୍କ ଅବସ୍ଥା ପାଇଁ ଉପଯୁକ୍ତ ନିରାପଦ ବେଗରେ ଗାଡ଼ି ଚଳାଇବାକୁ ଚେଷ୍ଟା କରନ୍ତୁ ।
- 8) ଗତି ଯେତେ ଅଧିକ ହୁଏ, ଡ୍ରାଇଭରର ଦୃଷ୍ଟି ପରିସର ସେତେ ସଂକୀର୍ଣ୍ଣ ହୁଏ । ଏପରି ଅବସ୍ଥାରେ ଯେକୌଣସି ବିପଦକୁ ଅନୁମାନ କରିବା କଷ୍ଟସାଧ୍ୟ ହୋଇପଡ଼େ ଏବଂ ଡ୍ରାଇଭର ଥକ୍କା ଅନୁଭବ କରନ୍ତି ।

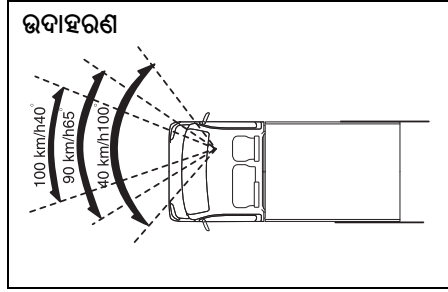

77PM04001

- 9) ହାଇ ସ୍ପିଡ୍ ଡ୍ରାଇଭିଂ ସମୟରେ ତୀକ୍ଷ୍ଣ ନିୟନ୍ତ୍ରଣ କରିବାକୁ ଚେଷ୍ଟା କରନ୍ତୁ ନାହିଁ। ଆପଣ ଆପଣଙ୍କ ଗାଡ଼ି ଉପରୁ ନିୟନ୍ତ୍ରଣ ହରାଇପାରନ୍ତି।
- 10) ଅଧିକ ବେଗରେ ଗାଡ଼ି ଚଳାଇବା ସମୟରେ ଗାଡ଼ିଗୁଡ଼ିକୁ ଅତିକ୍ରମ କରିବା କିମ୍ବା ଲେନ୍ ବଦଳାଇବା ସମୟରେ ଗାଡ଼ି ଗାଡ଼ି ମଧ୍ୟରେ ପର୍ଯ୍ୟାପ୍ତ ଦୂରତା ରଖନ୍ତୁ।

ବ୍ରେକିଂ

- 1) ଆପଣଙ୍କ ଗାଡ଼ି ପାର୍କିଂ କରିବା ସମୟରେ ପାର୍କିଂ ବ୍ରେକ୍ ବ୍ୟବହାର କରନ୍ତୁ ଏବଂ ସୁରକ୍ଷା ଦୃଷ୍ଟିରୁ ଗିଅର ଶିଫ୍ଟ ଲିଭର (**gear shift lever**)କୁ ପ୍ରଥମ ଗିଅର କିମ୍ବା ଉଭୟ ଗିଅର ସ୍ଥିତିକୁ ସ୍ଥାନାନ୍ତର କରନ୍ତୁ।
- 2) ଆବଶ୍ୟକ ନ ହେବା ପର୍ଯ୍ୟନ୍ତ ହ୍ୟାଣ୍ଡ ବ୍ରେକିଂ ବ୍ୟବହାର କରନ୍ତୁ ନାହିଁ। ଏହା ଗାଡ଼ିକୁ ଖସାଇ ଦେଇଥାଏ ଏବଂ ଏକ ଧକ୍କା ହୋଇପାରେ। ଚାନ୍ଦାର ଗୁଡ଼ିକ ଘସି ହୋଇ ସରିଗଲେ ଏହା ବିଶେଷତଃ

ବିପଜନକ ଅଟେ କାରଣ ସେଗୁଡ଼ିକ ଅଧିକ ଖସିଥାନ୍ତି।

ତିନୋଟି ପର୍ଯ୍ୟାୟରେ ଫୁର୍ ବ୍ରେକ୍ ବ୍ୟବହାର କରନ୍ତୁ।

1. ଆପଣଙ୍କ ପଛରେ ଥିବା ଗାଡ଼ିକୁ ସତର୍କ କରାନ୍ତୁ।
2. ଧୀରେ ଧୀରେ ବ୍ରେକ୍ ଲଗାନ୍ତୁ।
3. ଗାଡ଼ିକୁ ଅଟକାନ୍ତୁ।
- 3) ତଳକୁ ଚଳାଇବା ସମୟରେ, ବ୍ରେକ୍ ପ୍ରୟୋଗ ନକରିବାକୁ ଚେଷ୍ଟା କରନ୍ତୁ କିନ୍ତୁ ଇଞ୍ଜିନ ବ୍ରେକ୍ କୁ ଫଳପ୍ରଦ ଭାବରେ ବ୍ୟବହାର କରନ୍ତୁ। ଫୁର୍ ବ୍ରେକ୍ ର ଅତ୍ୟଧିକ ବ୍ୟବହାର ଦ୍ଵାରା ବ୍ରେକ୍ କାର୍ଯ୍ୟକାରୀତା କମିପାରେ।

ଦୀର୍ଘ ଦୂରତା ଡ୍ରାଇଭିଂ

- 1) ଯାତ୍ରା ଆରମ୍ଭ କରିବା ପୂର୍ବରୁ ନିଶ୍ଚିତ ସୁରକ୍ଷା ଯାଞ୍ଚ କରନ୍ତୁ।
- 2) ଶୋଇପଡ଼ିବା କିମ୍ବା ଥକିଯିବା କାରଣରୁ ହେଉଥିବା ଦୁର୍ଘଟଣାକୁ ଏଡ଼ାଇବା ପାଇଁ ନିୟମିତ ବ୍ୟବଧାନରେ ବିଶ୍ରାମ ନିଅନ୍ତୁ।

ରାତି ସମୟ ଡ୍ରାଇଭିଂ

- 1) ରାତିରେ କମ୍ ଦେଖାଯାଉଥିବାରୁ ଦିନ ଅପେକ୍ଷା ରାତିରେ କମ୍ ବେଗରେ ଗାଡ଼ି ଚଳାନ୍ତୁ।
- 2) ରାତିରେ ଅନ୍ୟ ଗାଡ଼ିଗୁଡ଼ିକୁ ଅତିକ୍ରମ କରିବା ଠାରୁ ଦୂରେଇ ରୁହନ୍ତୁ। ଅନ୍ଧକାର ଆପଣଙ୍କ ବେଗର ଇନ୍ଦ୍ରିୟକୁ ବ୍ୟଥିତ କରେ ଏବଂ ଆପଣ ଗାଡ଼ି ରୁ ଗାଡ଼ିର ଦୂରତାକୁ ବିଚାର କରିବାରେ ବାଧା ସୃଷ୍ଟି ହୁଏ।

- 3) ବ୍ୟବହାର ଅପରିହାର୍ଯ୍ୟ ନ ହେବା ପର୍ଯ୍ୟନ୍ତ ହାଇ ବିମ୍ ରେ ହେଡଲାଇଟ୍ (**headlights**) ବ୍ୟବହାର କରନ୍ତୁ ନାହିଁ। ଏହା ଆଗରୁ ଆସୁଥିବା ଗାଡ଼ି କିମ୍ବା ଆପଣଙ୍କ ଆଗରେ ଥିବା ଗାଡ଼ିର ଡ୍ରାଇଭରର ଦୃଷ୍ଟିକୁ ନଷ୍ଟ କରିପାରେ, ଯାହା ଏକ ଦୁର୍ଘଟଣା ଘଟାଇପାରେ।
- 4) ସବୁବେଳେ ଓଷୋ (**window**) ଗ୍ଲାସକୁ ସଫା ରଖନ୍ତୁ। ଓଷୋଗିଲ୍ଡ ଗ୍ଲାସ୍ (**windshield glass**) ଶୁଷ୍କ ଥିବା ସମୟରେ ଓଷୋଗିଲ୍ଡ ଖାଇପର (**windshield wiper**) ଚଳାନ୍ତୁ ନାହିଁ ଅନ୍ୟଥା ଖାଇପର ବ୍ଲେଡ୍ ଏବଂ ଗ୍ଲାସ୍ ନଷ୍ଟ ହୋଇପାରେ।

ସୁରକ୍ଷା ପାଇଁ ମାର୍ଜିନ

ଦ୍ରାଘତା ସମୟରେ ସୁରକ୍ଷା ପାଇଁ ନିଜକୁ ଏକ ମାର୍ଜିନ ଦେବା ଜରୁରୀ ଅଟେ ଯାହା ଦ୍ଵାରା ଆପଣ ଅନ୍ୟ ଦ୍ରାଘତାଭରଣମାନଙ୍କର ଭୁଲ କିମ୍ବା ଅପ୍ରତ୍ୟାଶିତ ଦ୍ରାଘତାକୁ ସାମ୍ନା କରିପାରିବେ। ସେଥିପାଇଁ ନିମ୍ନଲିଖିତକୁ ପାଳନ କରନ୍ତୁ।

- ଏକ ସୁରକ୍ଷିତ ବେଗରେ ଚଳାନ୍ତୁ।
- ଆପଣଙ୍କ ଗାଡ଼ି ଏବଂ ଆଗରେ ଥିବା ଗାଡ଼ି ମଧ୍ୟରେ ଯଥେଷ୍ଟ ଦୂରତା ବଜାୟ ରଖନ୍ତୁ।
- ଅନ୍ୟ ଗାଡ଼ିଗୁଡ଼ିକୁ ଅତିକ୍ରମ କରିବାକୁ ନିଜକୁ ବାଧ୍ୟ କରନ୍ତୁ ନାହିଁ।
- ହଠାତ୍ ଆକ୍ରମଣରେ କରନ୍ତୁ ନାହିଁ, ତୀକ୍ଷ୍ଣ ଭାବରେ ଚଳାନ୍ତୁ ନାହିଁ କିମ୍ବା ହଠାତ୍ ରହି ଯାଆନ୍ତୁ ନାହିଁ।
- ଦ୍ରାଘତା କାର୍ଯ୍ୟସୂଚୀ ମଧ୍ୟରେ ପର୍ଯ୍ୟାପ୍ତ ବ୍ୟବଧାନ ରଖନ୍ତୁ।
- ଗ୍ରାଫିକ ଆଇନ୍ ଏବଂ ନିୟମାବଳୀ ପାଳନ କରନ୍ତୁ।

ଉପସଂହାର

ଏକ ସଂପନ୍ନ ଦ୍ରାଘତା ଭୋଲି କିଛି ନଥାଏ। ପ୍ରତ୍ୟେକ ମୋଟର ଚାଳକଙ୍କ ପ୍ରୟାସ ସିଦ୍ଧତା ପାଇଁ ପ୍ରୟାସ କରିବା ଉଚିତ୍। ସୁରକ୍ଷା ଚେତନା କେବଳ ଆପଣଙ୍କର ସୁରକ୍ଷା ଏବଂ ଅନ୍ୟ ସଡ଼କ ବ୍ୟବହାରକାରୀଙ୍କ ସୁରକ୍ଷାକୁ ସୁନିଶ୍ଚିତ କରେ ନାହିଁ, ଏହା ଆପଣଙ୍କ ଗାଡ଼ିରେ ଥିବା କ୍ଷତି ଫଟାକୁ ହ୍ରାସ କରିବାରେ ସାହାଯ୍ୟ କରେ, ଏହାର ଲାଇଫ୍ ବଢ଼ାଇଥାଏ, ଉତ୍ତମ ପୁସଲ୍ ଏଫିସିଏନ୍ସି ଦିଏ ଏବଂ

ନିଶ୍ଚିତ ଭାବରେ ଆରାମଦାୟକ ଦ୍ରାଘତା ଅଭିଜ୍ଞତା ଦେଇଥାଏ।

କ'ଣ କରିବେ ଏବଂ କ'ଣ ନ କରିବେ ସେସବୁ ତାଲିକାଭୁକ୍ତ ହୋଇ ରହିଅଛି। ଏହାକୁ ଅନୁସରଣ କରନ୍ତୁ ଏବଂ ଦ୍ରାଘତା ପୂର୍ବ ପରି ରହିବ ନାହିଁ।

ଅନ୍ୟାନ୍ୟ କଣ୍ଠୋଲ୍ ଏବଂ ଯନ୍ତ୍ରପାତି

ଦୁଏଲ୍ ଫିଲର୍ କ୍ୟାପ୍.....	5-1
ଇଞ୍ଜିନ୍ କମ୍ପୋନେଣ୍ଟ.....	5-3
ସମ୍ ଭାଇଜର୍.....	5-5
ଇଣ୍ଟିରିର୍ ଲାଇଟ୍.....	5-6
ଆସେସରୀ ସକେଟ୍.....	5-6
ଗ୍ଲୋଭ୍ ବକ୍ସ.....	5-6
ଷ୍ଟୋରେଜ୍ ଅକ୍ସଲ.....	5-7
ଏୟାର ଭେଣ୍ଟ.....	5-7
ଫ୍ରେମ୍ ହୁକ୍.....	5-8
ଆସିଷ୍ଟ୍ରିଭ୍.....	5-8

ଫୁଏଲ୍ ଫିଲର୍ କ୍ୟାପ୍ (Fuel Filler Cap)

(ପେଟ୍ରୋଲ୍ ଏବଂ ସି.ଏନ.ଜି. ଇଞ୍ଜିନ୍ ମଡେଲ୍ ପାଇଁ)

ସି.ଏନ.ଜି. ଫିଲର୍ ଭଲଭ୍ (CNG Filler Valve)
(ସି.ଏନ.ଜି. ଇଞ୍ଜିନ୍ ମଡେଲ୍ (CNG Engine Model) ପାଇଁ))

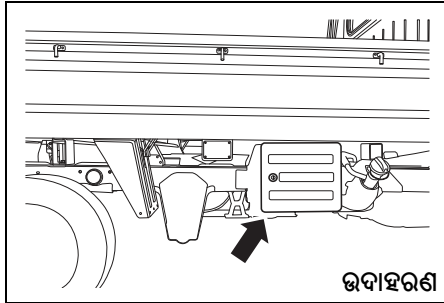

ଉଦାହରଣ

77PM05003

ସି.ଏନ.ଜି. ଫିଲର୍ ଭଲଭ୍ (CNG Filler Valve)
ଯାନର ତାହାଣ ପାର୍ଶ୍ୱରେ ଅବସ୍ଥିତ।

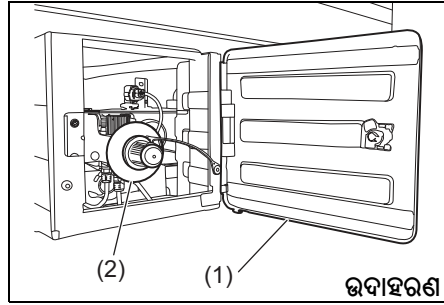

ଉଦାହରଣ

77PM05001

ସି.ଏନ.ଜି. ଫିଲର୍ ଡୋର୍ (CNG Filler Door) (1)
ଅନଲକ୍ କରିବାକୁ, କୀ ସମ୍ପର୍କ କରନ୍ତୁ ଏବଂ କୀ କୁ
ଉପରକୁ ଗାଡ଼ିର ସମ୍ପୂର୍ଣ୍ଣ ଆଡକୁ ବୁଲାଇ ଦିଅନ୍ତୁ।

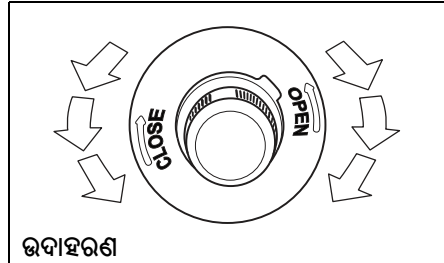

ଉଦାହରଣ

77PM05005

ସି.ଏନ.ଜି. ଫିଲର୍ ଭଲଭ୍ କଭର (CNG Filler Valve Cover) ଅପସାରଣ କରିବାକୁ:

- 1) ସି.ଏନ.ଜି. ଫିଲର୍ ଡୋର୍ (CNG Filler Door) (1) ଖୋଲନ୍ତୁ।

- 2) ସି.ଏନ.ଜି. ଫିଲର୍ ଭଲଭ୍ କଭର (CNG Filler Valve Cover) (2) କୁ ଘଣ୍ଟାର ବାମାବର୍ତ୍ତ ଦିଗରେ ବୁଲାଇ ବାହାର କରନ୍ତୁ।

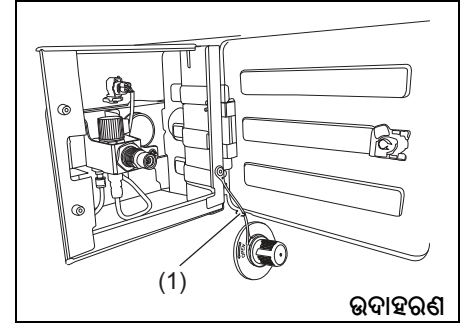

ଉଦାହରଣ

77PM05006

ଧାନ ଦିଅନ୍ତୁ :

ଯଦି ଫୁଏଲ୍ ଫିଲର ଡୋରରେ (Fuel Filler Door) କ୍ୟାପ୍ ହୋଲ୍ଡର (3) ଲାଗିଛି, ତେବେ ଫୁଏଲ୍ ଭର୍ତ୍ତି କରିବା ସମୟରେ ଫୁଏଲ୍ ଫିଲର କ୍ୟାପ୍ ଧରିବା ପାଇଁ କ୍ୟାପ୍ ହୋଲ୍ଡର ବ୍ୟବହାର କରନ୍ତୁ।

ସିଲିଣ୍ଡର ପ୍ରେସର (Cylinder Pressure) ଡିଜେନସର ପ୍ରେସର ସହ ସମାନ ହେଲେ ଆପେ ଫିଲିଂ ବନ୍ଦ ହୋଇଯାଏ।

ସି.ଏନ.ଜି. ଫିଲର ଭାଲ୍ଭ୍ କଭର (CNG Filler Value Cover) ପୁନଃଜନଷ୍ଟ୍ କରାଯାଏ:

- 1) ସି.ଏନ.ଜି. ଫିଲର ଭଲ୍ଭ୍ କଭର (CNG Filler Valve Cover) (2) ଘଷାର ଦକ୍ଷିଣାବର୍ତ୍ତ ଦିଗରେ ସମ୍ପୂର୍ଣ୍ଣ ବନ୍ଦ ନ ହେବା ପର୍ଯ୍ୟନ୍ତ ଚର୍ଚ୍ଚ କରନ୍ତୁ।
- 2) ସି.ଏନ.ଜି. ଫିଲର ଡୋର (CNG Filler Door) (1) ବନ୍ଦ କରନ୍ତୁ (1)।

ଧାନ ଦିଅନ୍ତୁ :

- ଯଦି ସି.ଏନ.ଜି. ଫିଲର କଭର (CNG Filler Cover) (2) ଠିକ୍ ଭାବେ ବନ୍ଦ ହୋଇନଥାଏ, ତେବେ ଆପଣ ଗାଡି ଷ୍ଟାର୍ଟ କରିପାରିବେ ନାହିଁ।
- ଯଦି ସି.ଏନ.ଜି. ଫିଲର କଭର (CNG Filler Cover) (2) ଗାଡି ଷ୍ଟେସନାରୀ ଅବସ୍ଥାରେ ଖୋଲାଯାଏ ତେବେ ଇଞ୍ଜିନ ବନ୍ଦ ହୋଇଯିବ।

ଧାନ ଦିଅନ୍ତୁ :

ଗାଡି ଅପରେସନ୍ ଗ୍ରାଭେଲ୍ ସମୟରେ ସି.ଏନ.ଜି. ଫିଲର ବକ୍ସ (CNG Filler Box) ରେ ପ୍ରବେଶ କରିପାରେ। ଯେତେବେଳେ ବି ଦେଖିବାକୁ ମିଳେ ବାହାର କରନ୍ତୁ।

ପେଟ୍ରୋଲ୍ ଫିଲିଙ୍ଗ କ୍ୟାପ୍ (Petrol Filling Cap) (ପେଟ୍ରୋଲ୍ ଇଞ୍ଜିନ୍ ମଡେଲ୍ ପାଇଁ) (For Petrol Engine Model)

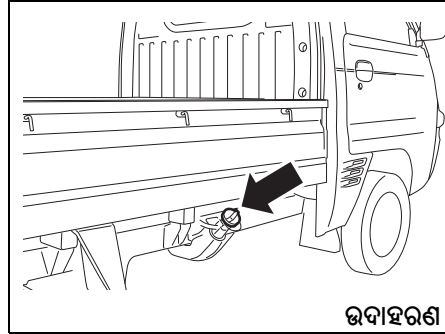

ଉଦାହରଣ

77PH031

ଗାଡିର ତାହାଣ ପାର୍ଶ୍ୱରେ ଫୁଏଲ୍ ଫିଲର କ୍ୟାପ୍ (Fuel Filler Cap) ରହିଛି।

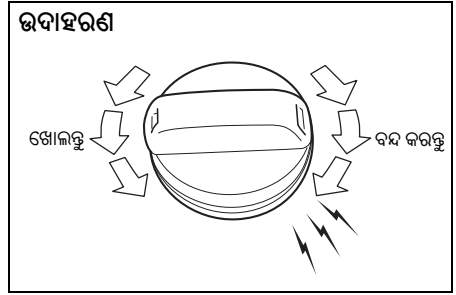

68KN048

ଫୁଏଲ୍ ଫିଲର କ୍ୟାପ୍ (Fuel Filler Cap) ଅପସାରଣ କରିବାକୁ ଏହାକୁ ଘଷାର ବାମାବର୍ତ୍ତ ଚର୍ଚ୍ଚ କରନ୍ତୁ। ଫୁଏଲ୍ ଫିଲର କ୍ୟାପ୍ ପୁନଃ-ଜନଷ୍ଟ୍ କରାଯାଏ, ଆପଣ ଅନେକ କ୍ଲିକ୍ ଶୁଣିବା ପର୍ଯ୍ୟନ୍ତ ଏହାକୁ ଦକ୍ଷିଣାବର୍ତ୍ତ ଦିଗରେ ଚର୍ଚ୍ଚ କରନ୍ତୁ।

⚠ ସାବଧାନ
ଧୀରେ ଫୁଏଲ୍ ଫିଲର କ୍ୟାପ୍ (Fuel Filler Cap) ଅପସାରଣ କରନ୍ତୁ। ଫୁଏଲ୍ (Fuel) ଗପରେ ରହିପାରେ ଏବଂ ଷ୍ଟେ ବାହାରିପାରେ, ଯାହା ଆଘାତ ସୃଷ୍ଟି କରିପାରେ।

⚠ ଚେତାବନୀ
 ଫୁଏଲ୍ (Fuel) ଅତ୍ୟନ୍ତ ଦହନଶୀଳ ଅଟେ। ଫୁଏଲ୍ (Fuel) ଭର୍ତ୍ତି କରିବା ସମୟରେ ଧୂମପାନ କରନ୍ତୁ ନାହିଁ ଏବଂ ନିଶ୍ଚିତ କରନ୍ତୁ ଯେ ଏହି ଅଞ୍ଚଳରେ କୌଣସି ଖୋଲା ନିଆଁ କିମ୍ବା ସ୍ପାର୍କ ହେଉନାହିଁ।

⚠ ଚେତାବନୀ
 ଯଦି ଆପଣ ଫୁଏଲ୍ କ୍ୟାପ୍ (Fuel Cap) ବଦଳାଇବାକୁ ଚାହୁଁଛନ୍ତି, ତେବେ ଏକ **MARUTI** କେନ୍ଦ୍ରଭିତ୍ତି କ୍ୟାପ୍ ବ୍ୟବହାର କରନ୍ତୁ। ଅନୁପଯୁକ୍ତ କ୍ୟାପ୍ ବ୍ୟବହାର ଫଳରେ ଫୁଏଲ୍ ସିଷ୍ଟମ୍ (Fuel System) କିମ୍ବା ନିର୍ଗମନ ନିୟନ୍ତ୍ରଣ ବ୍ୟବସ୍ଥାରେ ତ୍ରୁଟି ଦେଖାଦେଇପାରେ। ଫଳରେ ଦୁର୍ଘଟଣା ଘଟିଲେ ଫୁଏଲ୍ (Fuel) ଲିକ୍ ହୋଇପାରେ।

⚠ ସାବଧାନ
 ଧୀରେ ଫୁଏଲ୍ ଫିଲର୍ କ୍ୟାପ୍ (Fuel Filler Cap) ଅପସାରଣ କରନ୍ତୁ। ଫୁଏଲ୍ (Fuel) ଚାପରେ ରହିପାରେ ଏବଂ ସ୍ତେ ବାହାରିପାରେ, ଯାହା ଆଘାତ ସୃଷ୍ଟି କରିପାରେ |

⚠ ଚେତାବନୀ
 ଫୁଏଲ୍ (Fuel) ଅତ୍ୟନ୍ତ ଦହନଶୀଳ ଅଟେ। ଫୁଏଲ୍ (Fuel) ଭର୍ତ୍ତି କରିବା ସମୟରେ ଧୂମପାନ କରନ୍ତୁ ନାହିଁ ଏବଂ ନିଶ୍ଚିତ କରନ୍ତୁ ଯେ ଏହି ଅଞ୍ଚଳରେ କୌଣସି ଖୋଲା ନିଆଁ କିମ୍ବା ସ୍ପାର୍କ ହେଉନାହିଁ।

⚠ ଚେତାବନୀ
 ଯଦି ଆପଣ ଫୁଏଲ୍ କ୍ୟାପ୍ (Fuel Cap) ବଦଳାଇବାକୁ ଚାହୁଁଛନ୍ତି, ତେବେ ଏକ **MARUTI** କେନ୍ଦ୍ରଭିତ୍ତି କ୍ୟାପ୍ ବ୍ୟବହାର କରନ୍ତୁ। ଅନୁପଯୁକ୍ତ କ୍ୟାପ୍ ବ୍ୟବହାର ଫଳରେ ଫୁଏଲ୍ ସିଷ୍ଟମ୍ (Fuel System) କିମ୍ବା ନିର୍ଗମନ ନିୟନ୍ତ୍ରଣ ବ୍ୟବସ୍ଥାରେ ତ୍ରୁଟି ଦେଖାଦେଇପାରେ। ଫଳରେ ଦୁର୍ଘଟଣା ଘଟିଲେ ଫୁଏଲ୍ (Fuel) ଲିକ୍ ହୋଇପାରେ।

ଇଞ୍ଜିନ୍ କମ୍ପାର୍ଟମେଣ୍ଟ୍ (Engine Compartment)

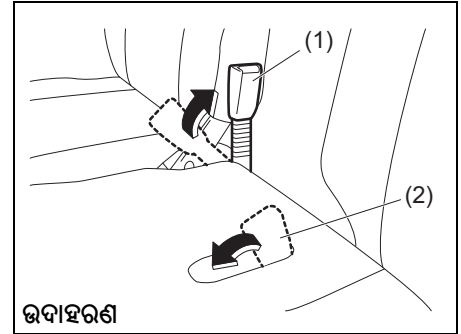

77PH094

ଇଞ୍ଜିନ୍ କମ୍ପାର୍ଟମେଣ୍ଟ୍ (Engine Compartment) ଖୋଲିବାକୁ:

- 1) ଡ୍ରାଇଭରଙ୍କ ସିଟ୍ ବେଲ୍ଟ ବକଲ୍ (1) (Seat Belt Buckle) କୁ ସିଟ୍ ବ୍ୟାକ୍ ସିଡିକୁ ଡିଆଁ। ଯାତ୍ରୀଙ୍କ ସିଟ୍ ବେଲ୍ଟ ବକଲ୍ (2) (Seat Belt Buckle) ଖୋଲି କରନ୍ତୁ।
- 2) ଡ୍ରାଇଭର ସିଟ୍ ପାଇଁ ସିଟ୍ ବ୍ୟାକ୍ ସିଡି ପଛ ପଟକୁ (Rearward) ସ୍ଥାନାନ୍ତର କରନ୍ତୁ।

▲ ସାବଧାନ

ଯେତେବେଳେ ଆପଣ ଡ୍ରାଇଭର ସିଡୁ ପଛକୁ (Rearward) ସ୍ଥାନାନ୍ତର କରନ୍ତି, ସିଡୁକୁ 60ଲି ଦିଅନ୍ତୁ।

ଯଦି ଆପଣ ସିଡୁ ବ୍ୟାକ୍ ଟପ୍ ଧରିଥାଆନ୍ତି, ତେବେ ସିଡୁକୁ (Seatback) ଏବଂ କ୍ୟାବିନ୍ ବ୍ୟାକ୍ ପ୍ୟାନେଲ୍ ମଧ୍ୟରେ ଆପଣଙ୍କ ହାତ ଚିପି ହୋଇଯାଇପାରେ, ବ୍ୟକ୍ତିଗତ ଆଘାତ ଲାଗିପାରେ।

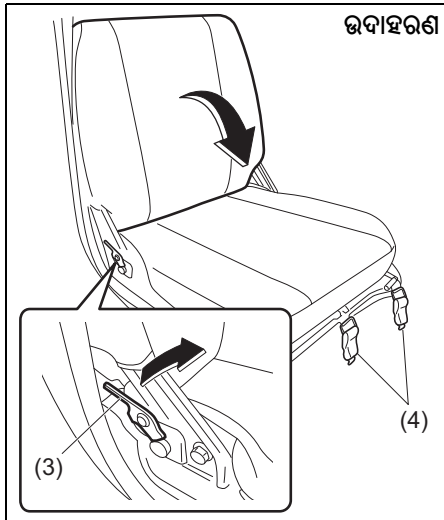

77PH093

3) ଡ୍ରାଇଭର ସିଡୁ ପାଇଁ ସିଡୁକୁ (Seatback) କୁ ଆଗକୁ ବାନ୍ଧିବା ପାଇଁ ଲକ୍ ଲିଭର୍ (3) ଚାଲି ଦିଅନ୍ତୁ।

ଧ୍ୟାନ ଦିଅନ୍ତୁ :

ସିଡୁକୁ (Seatback) କେବଳ ଛୋଟିଂ ହିଲି ସଂସ୍ପର୍ଶରେ ଆସିଥିବା ସ୍ଥାନ ପର୍ଯ୍ୟନ୍ତ ଯୋଗୁ କରାଯାଇପାରିବ।

4) ପ୍ରତ୍ୟେକ ସିଡୁ ର ଫ୍ରଣ୍ଟ ଏଣ୍ଡରେ ଥିବା ଲକ୍ ହ୍ୟାଣ୍ଡଲ୍‌ଗ୍ରୁଡ୍‌ସ୍ (Lock Handles) (4) ଅନୁସୂଚିତ କରନ୍ତୁ।

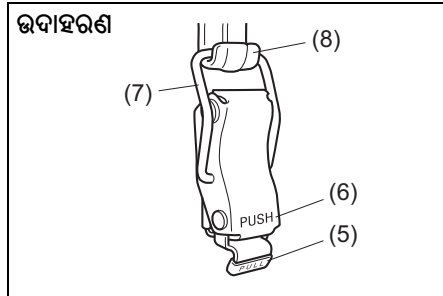

77PH081

- ଲକ୍ ହ୍ୟାଣ୍ଡଲ୍ (Lock Handle) କୁ ଖୋଲିବା ପାଇଁ, "ପୁଶ୍" ପାର୍ଟି (5) ଚାଲି ଦିଅନ୍ତୁ ଏବଂ ହୁକ୍ (8) ରୁ ରିଜ୍ (7) ବାହାର କରନ୍ତୁ।
- ଲକ୍ ହ୍ୟାଣ୍ଡଲ୍ (Lock Handle) କୁ ଲକ୍ କରିବା ପାଇଁ, ହୁକ୍ (8) ଉପରେ ରିଜ୍ (7) ରଖନ୍ତୁ ଏବଂ ଡା'ପରେ "ପୁଶ୍" ପାର୍ଟି (6) କୁ ଧକ୍କା ଦିଅନ୍ତୁ।

ଡ୍ରାଇଭର ପାର୍ଶ୍ୱ (Driver Side)

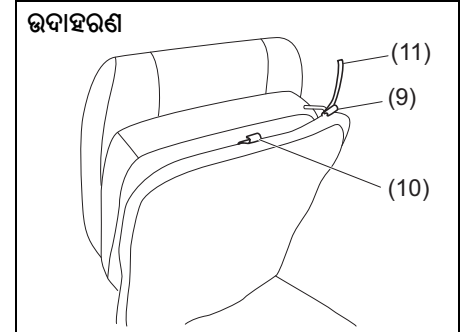

77PH102

ଯାତ୍ରୀ ପାର୍ଶ୍ୱ (Passenger Side)

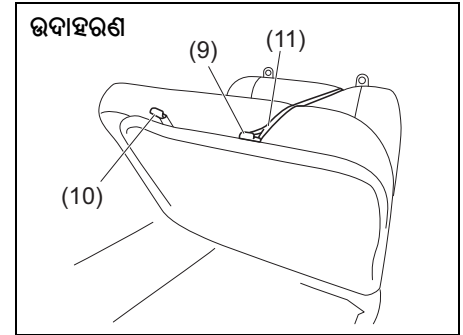

77PH103

ଧ୍ୟାନ ଦିଅନ୍ତୁ :

ଯାତ୍ରୀ ସିଟ୍ ସିଟ୍‌ବ୍ୟାକ୍ (Seatback) ପଛରେ ଖୁସ୍ (11) ଉପଲବ୍ଧ ।

- 5) ସିଟ୍ (Seat) ଉଠାନ୍ତୁ ଏବଂ ଖୁସ୍ (11) କୁ ହୁକ୍ (9) କୁ ହୁକ୍‌ରେ ବାନ୍ଧି ଦିଅନ୍ତୁ । ସିଟ୍ ଖୁସ୍ (Seat Strap) ଲଗାଇବା ପାଇଁ ହୁକ୍ (10) ବ୍ୟବହାର କରାଯାଏ ନାହିଁ ।

ବିଜ୍ଞପ୍ତି

ଡ୍ରାଇଭର ସିଟ୍ ପଛସିଟ୍ ଆଡ଼କଣ୍ଠମେଣ୍ଟ ଲିଭରରେ ଖୁସ୍ ହୁକ୍ କରନ୍ତୁ ନାହିଁ କିମ୍ବା ଖୁସ୍ (Strap) ହାରା ବାନ୍ଧିବା ସମୟରେ ସିଟ୍‌ବ୍ୟାକ୍‌ରେ ଅଯଥା ବଳ ପ୍ରୟୋଗ କରନ୍ତୁ ନାହିଁ । ଏପରି କରିବା ହାରା ଖୁସ୍ (Strap), ହୁକ୍ ଏବଂ/କିମ୍ବା ଡ୍ରାଇଭର ସିଟ୍ ପୋଜିସନ୍ ଆଡ଼କଣ୍ଠମେଣ୍ଟ ଲିଭର ଭାଙ୍ଗିପାରେ ।

- ଇଞ୍ଜିନ୍ କମ୍ପାର୍ଟମେଣ୍ଟ (Engine Compartment) ବନ୍ଦ କରିବାକୁ, ଆପଣ ଏହାକୁ ଖୋଲିଥିବା ସ୍ଵେଚ୍ଛୁକ୍ତିକ୍ରିୟା ରିଭର୍ସ କରନ୍ତୁ ।
- ବନ୍ଦ ହେବା ପରେ ଯେପରି ସେଚ୍ଛୁକ୍ତିକ୍ରିୟା ସୁରକ୍ଷିତ ଭାବେ ଲାଚ୍ (Latch) ହୋଇ ରହିବ ସେଥିପାଇଁ ସିଟ୍‌ବ୍ୟାକ୍ ସ୍ଥାନାନ୍ତର କରିବାକୁ ଚେଷ୍ଟା କରନ୍ତୁ ।
- ଚିତ୍ରରେ ଦର୍ଶାଯାଇଥିବା ଭଳି ଯାତ୍ରୀଙ୍କ ସିଟ୍ ପଛରେ ଥିବା ସ୍ଥାନରେ ଖୁସ୍‌ଗୁଡ଼ିକୁ (Straps) ଖୋଲି କରନ୍ତୁ ।

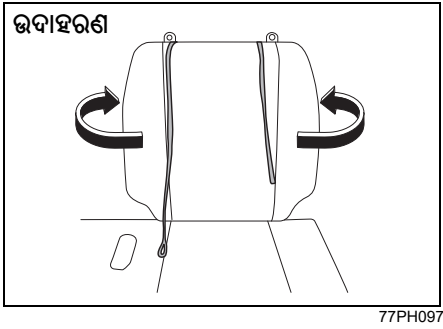

⚠ ଚେତାବନୀ

ଯାତ୍ରୀଙ୍କ ସିଟ୍ ପଛରେ ଥିବା ସ୍ଥାନରେ ଖୁସ୍‌ଗୁଡ଼ିକୁ (Straps) ଖୋଲି କରନ୍ତୁ । ଯଦି କୌଣସି ବ୍ୟକ୍ତିଙ୍କ ଶରୀର ଖୁସ୍ (Straps) ହାରା ଛଦି ହୋଇଯାଏ, ତେବେ ଶ୍ଵାସରୁଦ୍ଧ ହେବା ଭଳି ଗୁରୁତର ଆଘାତ ହେବାର ଆଶଙ୍କା ରହିଥାଏ । ଯଦି ଏପରି ହୁଏ, ତେବେ କଲକ୍ଷିରେ ଖୁସ୍ (Straps) କାଟି ଦିଅନ୍ତୁ ।

⚠ ସତର୍କତା

ଇଞ୍ଜିନ୍ କମ୍ପାର୍ଟମେଣ୍ଟ (Engine Compartment) ବନ୍ଦ କରିବା ସମୟରେ, ସାବଧାନ ରୁହନ୍ତୁ ଯେ ସିଟ୍‌ବ୍ୟାକ୍ ଆପଣଙ୍କ ହାତରେ ବାଜିବ ନାହିଁ କିମ୍ବା ଡ୍ରାଇଭର ସିଟ୍ ବେଲ୍ଟ ବକଲକୁ ଚିପିବେ ନାହିଁ କିମ୍ବା ଆପଣଙ୍କ ଶରୀରକୁ ଧକ୍କା ଦେବେ ନାହିଁ ।

ସନ୍ ଭାଇଜର୍ (Sun Visor)

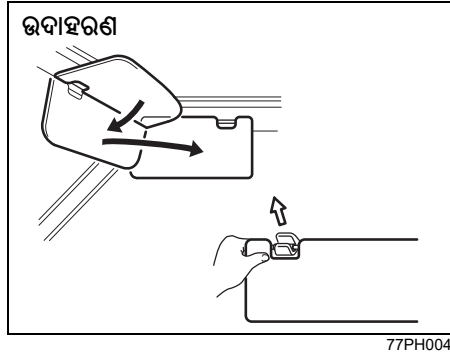

ଗାଡ଼ିର ଡ୍ରାଇଭର ପାର୍ଶ୍ଵରେ ସନ୍ ଭାଇଜର୍ (Sun Visor) ଉପଲବ୍ଧ ରହିଛି । ସନ୍ ଭାଇଜର୍ ତଳକୁ ଟାଣି ଓଷ୍ଠସିଲିନ୍ଦ୍ର ଦେଇ ଆସୁଥିବା ଆଲୋକକୁ ଅବରୋଧ କରାଯାଇପାରେ, କିମ୍ବା ସେଚ୍ଛୁକ୍ତିକ୍ରିୟା ଅନୁସୂଚୀ କରି ପାର୍ଶ୍ଵ ତୋର ଦେଇ ଆସୁଥିବା ଆଲୋକକୁ ଅବରୋଧ କରିବା ପାଇଁ ପାର୍ଶ୍ଵରେ ଲଗାଯାଇପାରେ ।

ବିଜ୍ଞପ୍ତି

ସନ୍ ଭାଇଜର୍ (Sun Visor) ଖୋଲିବା ଏବଂ ହୁକ୍ କରିବା ସମୟରେ, ଚିତ୍ରରେ ଦର୍ଶାଯାଇଥିବା ଭଳି ସନ୍ ଭାଇଜର ପାଖରେ ଏହାକୁ ହ୍ୟାଣ୍ଡଲ୍ କରିବା ନିଷିଦ୍ଧ କରନ୍ତୁ ନଚେତ୍ ସନ୍ ଭାଇଜର କ୍ଷତିଗ୍ରସ୍ତ ହୋଇପାରେ ।

ଇଣ୍ଟିରିର୍ ଲାଇଟ୍ (Interior Light)

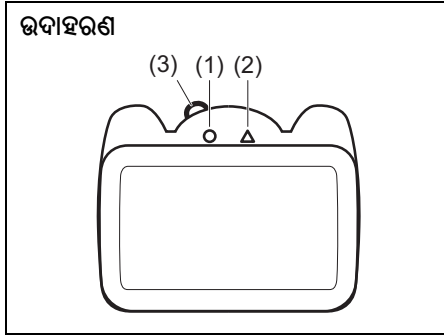

77PH074

ଏହି ଲାଇଟ୍ ସ୍ୱଇଚ୍ଚ (Light Switch) ଦୁଇଟି ସ୍ଥିତି ରହିଛି । ଏହି ପୋଜିସନଗୁଡ଼ିକ ନୋବ୍ (3) (Knob) ବ୍ୟବହାର କରି ଚୟନ କରାଯାଇପାରିବ । ଦୁଇଟି ପୋଜିସନର (Positions) କାର୍ଯ୍ୟଗୁଡ଼ିକ ହେଲା:

ଅନ୍ (ON) (1)

ଲାଇଟ୍ (Light) ଆସିଥାଏ ଏବଂ ରହିଥାଏ ।

ଅଫ୍ (OFF) (2)

ଲାଇଟ୍ (Light) ବନ୍ଦ ରହିଥାଏ ।

ଆସେସରୀ ସକେଟ୍ (Accessory Socket)

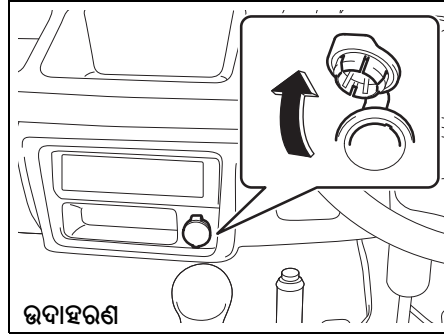

77PH044

ଇଗ୍ନିସନ ସ୍ୱଇଚ୍ଚ (Ignition Switch) "ଏସିସି" କିମ୍ବା "ଅନ୍" ସ୍ଥିତିରେ ଥିବା ବେଳେ ଆସେସରୀ ସକେଟ୍ କାମ କରିବ । ଇଲେକ୍ଟ୍ରିକାଲ ଆସେସରୀ ପାଇଁ 12 ଭୋଲ୍ଟ/120 ୱାଟ୍ ଶକ୍ତି ପ୍ରଦାନ କରିବା ପାଇଁ ଏହି ସକେଟ୍ (Socket) ବ୍ୟବହାର କରାଯାଇପାରିବ ।

ବିଜ୍ଞପ୍ତି

ଅନୁପଯୁକ୍ତ ବୈଦ୍ୟୁତିକ ଉପକରଣର ବ୍ୟବହାର ଆପଣଙ୍କ ଗାଡ଼ିର ଇଲେକ୍ଟ୍ରିକାଲ ସିଷ୍ଟମ (Electrical System) କୁ କ୍ଷତି ପହଞ୍ଚାଇପାରେ । ନିଶ୍ଚିତ କରନ୍ତୁ ଯେ ଆପଣ ବ୍ୟବହାର କରୁଥିବା ଯେକୌଣସି ବୈଦ୍ୟୁତିକ ଉପକରଣଗୁଡ଼ିକ ଏହି ପ୍ରକାରର ସକେଟ୍ (Socket) ରେ ପୂର୍ଣ୍ଣ କରିବାକୁ ଡିଜାଇନ୍ କରାଯାଇଛି ।

ଗ୍ଲୋଭ୍ ବକ୍ସ (Glove Box)

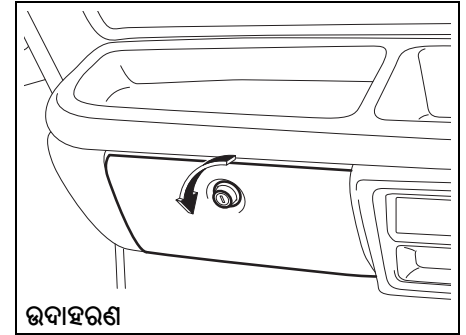

77PH045

ଗ୍ଲୋଭ୍ ବକ୍ସ (Glove Box) ଖୋଲିବାକୁ, ନୋବ୍ ଘଷାଇ ବାମାବର୍ତ୍ତ ଦିଗରେ ମୋଡ଼ି ଦିଅନ୍ତୁ । ଏହାକୁ ବନ୍ଦ କରିବା ପାଇଁ, ଲିଡ୍ (Lid) ସ୍ୱରକ୍ଷିତ ଭାବରେ ଲାଟ୍ ହେବା ପର୍ଯ୍ୟନ୍ତ ଠେଲି ଦିଅନ୍ତୁ । ଗ୍ଲୋଭ୍ ବକ୍ସକୁ (Glove

Box ଲକ୍ କରିବାକୁ, କୀକୁ ନୋଟ୍ରେ ସମ୍ମିଶ୍ରଣ କରନ୍ତୁ ଏବଂ ଏହାକୁ ଦକ୍ଷିଣାପାର୍ଶ୍ୱ ଦିଗରେ ଚର୍ମ୍ କରନ୍ତୁ। ଗ୍ଲୋଭ୍ ବକ୍ସ (**Glove Box**) ଅନଲକ୍ କରିବାକୁ, କୀକୁ ନୋବରେ ସମ୍ମିଶ୍ରଣ କରନ୍ତୁ ଏବଂ ଏହାକୁ ବାମାପାର୍ଶ୍ୱ ଦିଗରେ ଚର୍ମ୍ କରନ୍ତୁ।

⚠ ଚେତାବନୀ
ଗ୍ଲୋଭ୍ ବକ୍ସ (**Glove Box**) ଖୋଲା ରଖି କେବେ ବି ଗାଡ଼ି ଚଳାନ୍ତୁ ନାହିଁ। ଦୁର୍ଘଟଣା (**Accident**) ଘଟିଲେ ଏଥିରେ ଆଘାତ ଲାଗିପାରେ।

ଝୋରେଇ ଅଞ୍ଚଳ (Storage Area)

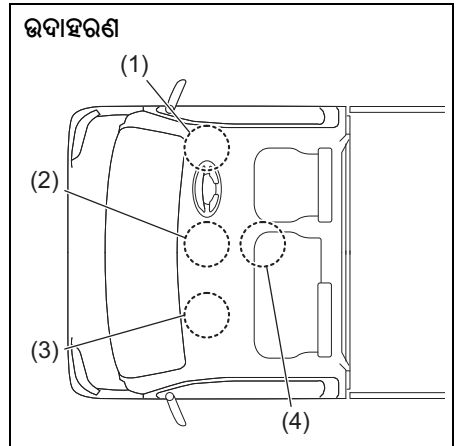

77PH104

- (1) ଇନଷ୍ଟ୍ରୁମେଣ୍ଟ ପ୍ୟାନେଲ ପକେଟ (**Instrument panel pocket**) (ଡ୍ରାଇଭର ପାର୍ଶ୍ୱ)
- (2) ଇନଷ୍ଟ୍ରୁମେଣ୍ଟ ପ୍ୟାନେଲ ଟ୍ରେ (**Instrument panel tray**) (କେନ୍ଦ୍ର) / ଇନଷ୍ଟ୍ରୁମେଣ୍ଟ ପ୍ୟାନେଲ ପକେଟ (**Instrument panel pocket**) (କେନ୍ଦ୍ର)
- (3) ଇନଷ୍ଟ୍ରୁମେଣ୍ଟ ପ୍ୟାନେଲ ଟ୍ରେ (**Instrument panel tray**) (ସାହାଯ୍ୟ ପାର୍ଶ୍ୱ)
- (4) ସେଣ୍ଟର ପକେଟ (**Center pocket**)

ଇନଷ୍ଟ୍ରୁମେଣ୍ଟ ପ୍ୟାନେଲ ପକେଟ (1) / (2) / ଇନଷ୍ଟ୍ରୁମେଣ୍ଟ ପ୍ୟାନେଲ ଟ୍ରେ (2) / (3) / ସେଣ୍ଟର ପକେଟ (4) (**Instrument Panel Pocket (1) / (2) / Instrument Panel Tray (2) / (3) / Center Pocket (4)**)

⚠ ଚେତାବନୀ
ଗାଡ଼ି ଚାଲୁଥିବା ସମୟରେ ପକେଟ/ଟ୍ରେ (Tray) ଖସିପଡୁଥିବା ଭଳି କୌଣସି ଜିନିଷ ରଖନ୍ତୁ ନାହିଁ। ସତର୍କତା ଅବଲମ୍ବନ ନ କଲେ କୌଣସି ବସ୍ତୁ ପେଡାଲ (**Pedal**)ରେ ଧକ୍କା ହୋଇ ଗାଡ଼ି ନିୟନ୍ତ୍ରଣ ହରାଇବା କିମ୍ବା ଦୁର୍ଘଟଣା ଘଟାଇପାରେ।

ଏୟାର ଭେଣ୍ଟ (Air Vent)

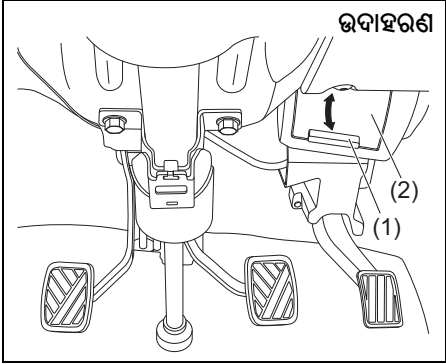

77PM502

ଗାଡ଼ିର ଡ୍ରାଇଭର ପାର୍ଶ୍ୱ ଏବଂ ସାହାଯ୍ୟ ପାର୍ଶ୍ୱରେ ଏୟାର ଭେଣ୍ଟ (**Air Vent**) ରହିଛି। ଏୟାର ଭେଣ୍ଟ (**Air Vent**) ଖୋଲିବା କିମ୍ବା ବନ୍ଦ କରିବା ପାଇଁ, ପ୍ୟୁ (2) ଖୋଲିବା କିମ୍ବା ବନ୍ଦ କରିବା ପାଇଁ ନୋବ୍ (1) କୁ ଲମ୍ବା ଭାବରେ ସ୍ଥାନାନ୍ତର କରନ୍ତୁ। 'ଓପନ୍' (**OPEN**) ହେଲେ କ୍ୟାବିନ୍ ଭିତରକୁ ସତେଜ ପବନ ଆସିବ।

ଫ୍ରେମ୍ ହୁକ୍ (Frame Hook)

ଫ୍ରଣ୍ଟ (Front)

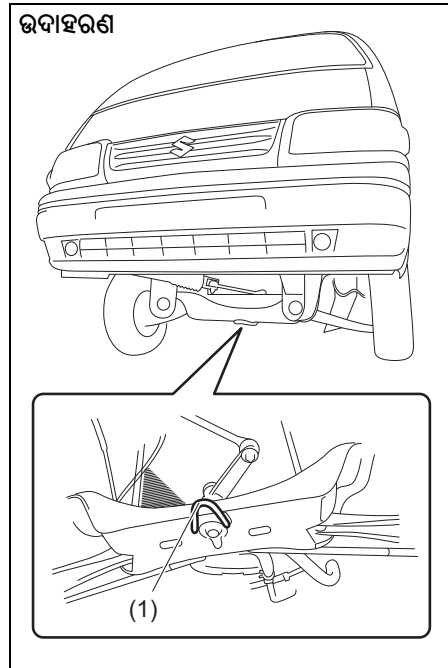

77PH035

ଫ୍ରେମ୍ ହୁକ୍ (1) (Frame Hook) କେବଳ ଜରୁରୀକାଳୀନ ପରିସ୍ଥିତିରେ ଏବଂ ଶିପିଂ ଉଦ୍ଦେଶ୍ୟରେ

ବ୍ୟବହାର ପାଇଁ ଗାଡ଼ିର ସମ୍ପୂର୍ଣ୍ଣ ଭାଗରେ ପ୍ରଦାନ କରାଯାଏ।

ରାଷ୍ଟ୍ରା କିମ୍ବା ରାଜପଥରେ ଆପଣଙ୍କ ଗାଡ଼ି ଚଳାଇବା ପାଇଁ, "ଜରୁରୀକାଳୀନ ସେବା" ବିଭାଗରେ "ଟୋଇ" (Towing) ନିର୍ଦ୍ଦେଶାବଳୀ ଅନୁସରଣ କରନ୍ତୁ।

⚠ ରେତାବନୀ

ଫ୍ରେମ୍ ହୁକ୍ (Frame Hook) ବ୍ୟବହାର କରି ଅନ୍ୟ ଗାଡ଼ିକୁ ଟୋ କରନ୍ତୁ ନାହିଁ କିମ୍ବା ଆପଣଙ୍କ ଗାଡ଼ିକୁ ରାଷ୍ଟ୍ରା କିମ୍ବା ରାଜପଥରେ ଟୋଇ କରନ୍ତୁ ନାହିଁ। ହୁକ୍ (1) (Hook) କେବଳ ଜରୁରୀକାଳୀନ ପରିସ୍ଥିତିରେ ବ୍ୟବହାର ପାଇଁ ଡିଜାଇନ୍ କରାଯାଇଛି, ଯେପରିକି ଯଦି ଆପଣଙ୍କ ଗାଡ଼ି କିମ୍ବା ଅନ୍ୟ ଗାଡ଼ି ଗଭୀର କାନ୍ଥୁଆ କିମ୍ବା ବରଫରେ ଫସିଯାଏ।

ବିଜ୍ଞପ୍ତି

ଯେତେବେଳେ ଆପଣ ଫ୍ରେମ୍ ହୁକ୍ (1) (Frame Hook) ବ୍ୟବହାର କରନ୍ତି, ସେହି ଉପାୟରେ ଗାଡ଼ି ଚଳାଇବାରୁ ଦୂରରେ ରୁହନ୍ତୁ ଯାହା ହୁକ୍ ଗୁରୁତ୍ୱପୂର୍ଣ୍ଣ ଝଟକା ଦେଇପାରେ। ଏପରି ଅପରେସନ ହୁକ୍ (Hook) କିମ୍ବା ଗାଡ଼ି ବଡ଼ିକୁ କ୍ଷତି ପହଞ୍ଚାଇପାରେ। ହଠାତ୍ ଆସ୍ପଦ୍ଧିରେ (Accelerate) କରନ୍ତୁ ନାହିଁ।

ଆସିଷ୍ଟ ଗ୍ରିପ୍ (Assist Grip)

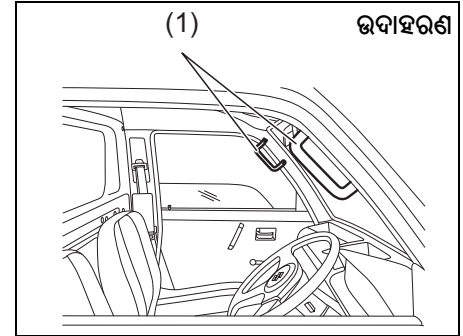

77PM501

ଗାଡ଼ିର ଡ୍ରାଇଭର ପାର୍ଶ୍ୱ ଏବଂ ଯାତ୍ରୀ ପାର୍ଶ୍ୱରେ ଆସିଷ୍ଟ ଗ୍ରିପ୍ (1) (Assist Grips) ଉପଲବ୍ଧ। ଡ୍ରାଇଭର/ଯାତ୍ରୀଙ୍କ ପାଇଁ ସହଜରେ ଗାଡ଼ି ଭିତରକୁ ପ୍ରବେଶ କରିବା ଏବଂ ଓହ୍ଲାଇବା ପାଇଁ ଏହି ଆସିଷ୍ଟ ଗ୍ରିପ୍ (Assist Grips) ଉଦ୍ଦିଷ୍ଟ।

ଗାଡ଼ି ଲୋଡ଼ି ଏବଂ ଟୋଇଲ୍

ଗାଡ଼ି ଲୋଡ଼ି	6-1
ଟୋଇଲ୍ ଟୋଇଲ୍	6-1

ଗାଡ଼ି ଲୋଡ଼ି (Vehicle Loading)

ଆପଣଙ୍କ ଗାଡ଼ି ନିର୍ଦ୍ଦିଷ୍ଟ ଓଜନ (**Specific Weight**) କ୍ଷମତା ପାଇଁ ଡିଜାଇନ୍ କରାଯାଇଥିଲା। ଆପଣଙ୍କ ଗାଡ଼ିର ଓଜନ କ୍ଷମତା ମୋଟ ଯାନ ଓଜନ ରେଟିଂ (ଜିଭିଡବ୍ଲ୍ୟୁଆର) (**GVWR**) ଏବଂ ଅନୁମୋଦିତ ସର୍ବାଧିକ ଏକ୍ସଲ ଓଜନ (ପିଏଡବ୍ଲ୍ୟୁ ଫ୍ରଣ୍ଟ ଏବଂ ରିଅର୍) ଦ୍ୱାରା ସୂଚିତ କରାଯାଏ। ଜିଭିଡବ୍ଲ୍ୟୁଆର (**GVWR**) ଏବଂ ପିଏଡବ୍ଲ୍ୟୁ (ଫ୍ରଣ୍ଟ ଏବଂ ରିଅର୍) "ସ୍ପେସିଫିକେସନ୍" ବିଭାଗରେ ତାଲିକାଭୁକ୍ତ ହୋଇଛି।

ଜିଭିଡବ୍ଲ୍ୟୁଆର (**GVWR**) - ସମ୍ପୂର୍ଣ୍ଣ ଲୋଡ଼ି ହୋଇଥିବା ଗାଡ଼ିର ସର୍ବାଧିକ ଅନୁମୋଦିତ ସାମଗ୍ରିକ ଓଜନ (ଟ୍ରେଲର୍ ଟୋଲ୍ କଲେ ସମସ୍ତ ଯାତ୍ରୀ, ଆକ୍ସେସରିଜ୍ ଏବଂ କାର୍ଗୋ ଏବଂ ଟ୍ରେଲର୍ ନୋଜର ଓଜନ ଅନ୍ତର୍ଭୁକ୍ତ)। ପିଏପ୍ (PAW) - (ଫ୍ରଣ୍ଟ ଏବଂ ରିଅର୍) ଏକ ବ୍ୟକ୍ତିଗତ ଆକ୍ସଲ ଉପରେ ସର୍ବାଧିକ ଅନୁମୋଦିତ ଓଜନ।

ଲୋଡ଼ି ହୋଇଥିବା ଗାଡ଼ିର ପ୍ରକୃତ ଓଜନ ଏବଂ ଫ୍ରଣ୍ଟ ଓ ରିଅର୍ ଆକ୍ସଲରେ (**Rear Axle**) ପ୍ରକୃତ ଭାର କେବଳ ଗାଡ଼ିର ଓଜନ ଦ୍ୱାରା ନିର୍ଦ୍ଧାରଣ କରାଯାଇପାରିବ। ଏହି ଓଜନକୁ ଜିଭିଡବ୍ଲ୍ୟୁଆର (**GVWR**) ଏବଂ ପିଏଡବ୍ଲ୍ୟୁ (ଫ୍ରଣ୍ଟ ଏବଂ ରିଅର୍) ସହିତ ତୁଳନା କରନ୍ତୁ। ଯଦି ମୋଟ ଗାଡ଼ିର ଓଜନ କିମ୍ବା ଆକ୍ସଲରେ (**Axle**) ଥିବା ଲୋଡ଼ି ଏହି ରେଟିଂଠାରୁ ଅଧିକ ହୁଏ, ତେବେ ଲୋଡ଼ି ରେଟେଡ଼ କ୍ଷମତାକୁ ଆଣିବା ପାଇଁ ଆପଣଙ୍କୁ ପର୍ଯ୍ୟାପ୍ତ ଓଜନ ହଟାଇବାକୁ ପଡ଼ିବ।

* -%

⚠ ଚେତାବନୀ

ଗାଡ଼ିକୁ କେବେ ବି ଓଭରଲୋଡ଼ି (**Overload**) କରନ୍ତୁ ନାହିଁ। ମୋଟ ଗାଡ଼ିର ଓଜନ (ଗାଡ଼ିର ଓଜନ, ସମସ୍ତ ଯାତ୍ରୀ, ଆକ୍ସେସରିଜ୍, କାର୍ଗୋ ପ୍ଲସ୍ ଟ୍ରେଲର୍ ନୋଜର ଓଜନ ଯଦି ଟ୍ରେଲର୍ ଟୋଲ୍ କରାଯାଏ) ଗ୍ରୀସ୍ ଭେଲକିଲ୍ ଓଜନ ରେଟିଂ (ଜିଭିଡବ୍ଲ୍ୟୁଆର) (**GVWR**) ଅତିକ୍ରମ କରିବା ଉଚିତ୍ ନୁହେଁ। ଏହା ବ୍ୟତୀତ, କେବେ ବି ଏକ ଲୋଡ଼ି ବଣ୍ଟନ କରନ୍ତୁ ନାହିଁ। ଯାହା ଦ୍ୱାରା ଫ୍ରଣ୍ଟ କିମ୍ବା ରିଅର୍ ଆକ୍ସଲରେ (**Rear Axle**) ଓଜନ ଅନୁମୋଦିତ ସର୍ବାଧିକ ଆକ୍ସଲ ଓଜନ (ପିଏଡବ୍ଲ୍ୟୁ) ଠାରୁ ଅଧିକ ହେବ।

⚠ ଚେତାବନୀ

ସର୍ବଦା ସମାନ ଭାବରେ କାର୍ଗୋ (**Cargo**) ପରିବହନ କରନ୍ତୁ। ଆପଣଙ୍କ ଗାଡ଼ିର ବ୍ୟକ୍ତିଗତ ଆୟାତ କିମ୍ବା କ୍ଷତିକୁ ଏଡାଇବା ପାଇଁ, ଯଦି ଗାଡ଼ି ହଠାତ୍ ଗତି କରେ ତେବେ ଏହାକୁ ସ୍ଥାନାନ୍ତରଣ ରୋକିବା ପାଇଁ ସର୍ବଦା ସୁରକ୍ଷିତ କାର୍ଗୋ (**Cargo**) ସୁରକ୍ଷିତ ରଖନ୍ତୁ। ଭାରି ଜିନିଷକୁ ମାଟିରେ ରଖନ୍ତୁ ଏବଂ ଯଥାସମ୍ଭବ କାର୍ଗୋ (**Cargo**) ଅଞ୍ଚଳରେ ଆଗକୁ ରଖନ୍ତୁ।

ଟ୍ରେଲର୍ ଟୋଲ୍ (Trailer Towing)

ଆପଣଙ୍କ ଗାଡ଼ିଟି ପ୍ରଥମେ ଜଣେ ଡ୍ରାଇଭର, ଜଣେ ଯାତ୍ରୀ ଏବଂ ଏକ ନିର୍ଦ୍ଦିଷ୍ଟ ପରିମାଣର ମାଲ ପରିବହନ ପାଇଁ ଡିଜାଇନ୍ କରାଯାଇଥିଲା, ଟ୍ରେଲର୍ (**Trailer**) ଟୋ କରିବା ପାଇଁ ନୁହେଁ। ମାରୁଟି (**MARUTI**) ଆପଣଙ୍କୁ ଟ୍ରେଲର୍ (**Trailer**) ଟୋ କରିବା ପାଇଁ ଆପଣଙ୍କ ଗାଡ଼ି ବ୍ୟବହାର କରିବାକୁ ସୁପାରିଶ କରେ ନାହିଁ। ଟ୍ରେଲର୍ ଟୋଲ୍ ପରିଚାଳନା, ସ୍ଥାୟୀତ୍ୱ ଏବଂ ଫ୍ୟୁଏଲ୍ ଇକୋନୋମି (**Fuel Economy**) ଉପରେ ପ୍ରତିକୂଳ ପ୍ରଭାବ ପକାଇପାରେ।

ନୀରିକ୍ଷଣ ଏବଂ ରକ୍ଷଣାବେକ୍ଷଣ

ରକ୍ଷଣାବେକ୍ଷଣ ସୂଚୀ.....	7-2
ସମୟକ୍ରମେ ରକ୍ଷଣାବେକ୍ଷଣ ସୂଚୀ	7-3
ଇଞ୍ଜିନ୍ ଅଫ୍ ଏବଂ ଫିଲ୍ଡର	7-10
ଇଞ୍ଜିନ୍ କୁଲିଂ	7-14
ଏୟାର କ୍ଲିନର	7-17
ସ୍ପାର୍କ ପ୍ଲଗ୍	7-18
ଗିୟର ଅଫ୍	7-18
କାର୍ ପେଡାଲ୍.....	7-20
ବ୍ରେକ୍ ଗୁଡ଼ିକ	7-20
ଷ୍ଟିୟରିଂ	7-24
ପ୍ରପେଲର ଶାଫ୍ଟ ଯୁନିଭର୍ସାଲ୍ ଜଏଣ୍ଟ	7-24
ଟାୟାର	7-25
ବ୍ୟାଚେରୀ	7-27
ପ୍ୟୁଜଗୁଡ଼ିକ	7-29
ବଲ୍ ବଦଳ	7-32
ଝାଇପର ବ୍ରେକ୍ ଗୁଡ଼ିକ	7-35
ଓଭରହାଲ୍ ଓଭର ଫ୍ଲୁଇଡ୍ (ଯଦି ସଜ୍ଜିତ ହୋଇଥାଏ)	7-38

ଭଦାହରଣ

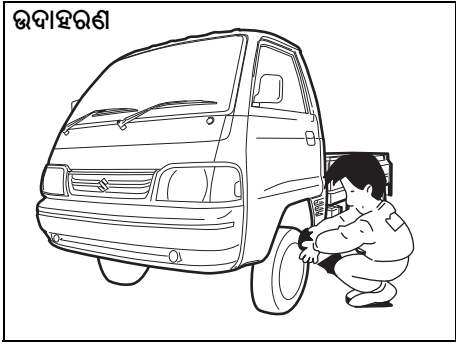

77PM07008

⚠️ ତେତାବନୀ

ଦୁର୍ଘଟଣାଜ୍ୟୋତ୍ସ୍ନାରେ କିଛି ସତର୍କତା (Precautions) ଅଛି ଯାହାକୁ ଆପଣ ବିଶେଷ ଭାବରେ ଧ୍ୟାନ ଦେବା ଉଚିତ୍:

- ଗ୍ୟାରେଜ୍ କିମ୍ବା ଅନ୍ୟାନ୍ୟ ସୀମିତ ସ୍ଥାନରେ ଇଞ୍ଜିନ୍ (Engine) ଚାଲୁ ରଖନ୍ତୁ ନାହିଁ।
- ଇଞ୍ଜିନ୍ (Engine) ଚାଲିବା ସମୟରେ ହାତ, ପୋଷାକ, ଟୁଲ୍ ଏବଂ ଅନ୍ୟାନ୍ୟ ଜିନିଷକୁ ଫ୍ୟାନ୍ ଏବଂ ଡ୍ରାଇଭ୍ ବେଲ୍ଟ୍ ଠାରୁ ଦୂରରେ ରଖନ୍ତୁ। ଯଦିଓ ଫ୍ୟାନ୍ ହଲୁନାହିଁ, ତଥାପି ବିନା ତେତାବନୀରେ ଏହା ଆପେ ଆପେ ଅନ୍ ହୋଇପାରେ।

(ଜାରି)

⚠️ ତେତାବନୀ

(ଜାରି)

- ଯେତେବେଳେ ଇଞ୍ଜିନ୍ ଚାଲୁ ଥିବା ସହ ସେବା କାର୍ଯ୍ୟ କରିବା ଆବଶ୍ୟକ ହୁଏ, ନିଶ୍ଚିତ କରନ୍ତୁ ଯେ ପାର୍କିଂ ବ୍ରେକ୍ (Parking Brake) ସମ୍ପୂର୍ଣ୍ଣ ସେଟ୍ ହୋଇଛି ଏବଂ ବ୍ରାକ୍ସ୍‌ମାନ୍ ନ୍ୟୁଟ୍ରାଲ୍‌ରେ ଅଛି।
- ଇଞ୍ଜିନ୍ ଆରମ୍ଭ କରିବା ସମୟରେ କିମ୍ବା ଇଞ୍ଜିନ୍ ଚାଲୁଥିବା ସମୟରେ ଇଗ୍ନିସନ୍ ଓୟାର୍ (Ignition Wires) କିମ୍ବା ଅନ୍ୟ ଇଗ୍ନିସନ୍ ସିଷ୍ଟମ୍ ପାର୍ଟଗୁଡ଼ିକୁ ସ୍ପର୍ଶ କରନ୍ତୁ ନାହିଁ, କିମ୍ବା ନଚେତ୍ ଆପଣଙ୍କୁ ବିଦ୍ୟୁତ୍ ଝଟକା ଲାଗିପାରେ।
- ଗରମ ଇଞ୍ଜିନ୍‌କୁ ସ୍ପର୍ଶ ନ କରିବା, ମେନିଫୋଲ୍ଡ୍ ଏବଂ ପାଇପ୍, ମଫଲର, ରେଡିଏଟର (Radiator) ଏବଂ ୱାଟର ହୋସଗୁଡ଼ିକୁ ସ୍ପର୍ଶ ନ କରିବା ପାଇଁ ସତର୍କ ରୁହନ୍ତୁ।
- ଫୁଏଲ୍ କିମ୍ବା ବ୍ୟାଟେରୀ (Battery) ଚାରିପାଖରେ ଧୂମପାନ, ସ୍ମାକ୍ କିମ୍ବା ନିଆଁ ଲଗାଇବାକୁ ଦିଅନ୍ତୁ ନାହିଁ। ଦହନଶୀଳ ଧୂଆଁ (Fumes) ରହିଛି।
- ଯଦି ଏହା କେବଳ ଆପଣଙ୍କ ଗାଡ଼ିରେ ପ୍ରଦାନ କରାଯାଇଥିବା ପୋର୍ଟେବଲ୍ ଜ୍ୟାକ୍ (Portable Jack) ସହିତ ସମର୍ପିତ ଅଟେ ତେବେ ଆପଣଙ୍କ ଗାଡ଼ି ତଳକୁ ଯାଆନ୍ତୁ ନାହିଁ।

(ଜାରି)

⚠️ ତେତାବନୀ

(ଜାରି)

- ପଜିଟିଭ୍ ଏବଂ ନେଗେଟିଭ୍ ବ୍ୟାଟେରୀ ଟର୍ମିନାଲ୍ (Battery Terminals) ମଧ୍ୟରେ ଆକସ୍ମିକ ସର୍ଚ୍ଚ ସର୍କିଟ୍ ସୃଷ୍ଟି ନ କରିବାକୁ ସତର୍କ ରୁହନ୍ତୁ।
- ବ୍ୟବହୃତ ଅଏଲ୍, କୁଲିଣ୍ଟ୍ (Coolant) ଏବଂ ଅନ୍ୟାନ୍ୟ ତରଳ ପଦାର୍ଥକୁ ପିଲା ଏବଂ ଗୃହପାଳିତ ପଶୁଙ୍କଠାରୁ ଦୂରରେ ରଖନ୍ତୁ। ବ୍ୟବହୃତ ଫ୍ଲୁଇଡ୍ (Fluids)କୁ ସଠିକ୍ ଭାବରେ ନିଷ୍କାସନ କରନ୍ତୁ; ସେଗୁଡ଼ିକୁ କେବେ ବି ମାଟିରେ, ନଦୀମା ଇତ୍ୟାଦିରେ ଢାଳିବେ ନାହିଁ।

ରକ୍ଷଣାବେକ୍ଷଣ ସୂଚୀ

ନିମ୍ନଲିଖିତ ସାରଣୀରେ ଦର୍ଶାଯାଇଛି ଯେ ଆପଣ ଆପଣଙ୍କ ଗାଡ଼ିରେ ନିୟମିତ ରକ୍ଷଣାବେକ୍ଷଣ (**Maintenance**) କରିବା ଉଚିତ୍। ଏହି ସାରଣୀ କିଲୋମିଟର ଏବଂ ମାସରେ ଦର୍ଶାଏ ଯେ ଆପଣ କେବେ ଯାଞ୍ଚ, ଆଡ଼ଜଷ୍ଟମେଣ୍ଟ, ଲୁବ୍ରିକେସନ୍ (**Lubrication**) ଏବଂ ଅନ୍ୟାନ୍ୟ ସେବାଗୁଡ଼ିକ କରିବା ଉଚିତ୍।

⚠ ବେତାବନୀ

MARUTI SUZUKI ସୁପାରିଶ କରେ ଯେ ଆପଣଙ୍କ ଗାଡ଼ିର ରକ୍ଷଣାବେକ୍ଷଣ ଆପଣଙ୍କ ଅନୁମୋଦିତ **MARUTI SUZUKI COMMERCIAL** ୱାର୍କସପ୍ ଦ୍ଵାରା କରାଯିବା ଉଚିତ୍।

ବିଜ୍ଞପ୍ତି

ଯେତେବେଳେ ବି ଆପଣଙ୍କ ଗାଡ଼ିର ପାର୍ଟସ୍ ବଦଳାଇବା ଜରୁରୀ ହୋଇଯାଏ, ଆପଣ **MARUTI** ଅସଲି ରିପ୍ଲେସମେଣ୍ଟ ପାର୍ଟସ୍ କିମ୍ବା ସେମାନଙ୍କ ସମକକ୍ଷ ବ୍ୟବହାର କରିବାକୁ ସୁପାରିସ କରାଯାଏ।

ସମୟକ୍ରମେ ରକ୍ଷଣାବେକ୍ଷଣ ସୂଚୀ

“C”: ସଫା କରନ୍ତୁ

“R”: ବଦଳାନ୍ତୁ କିମ୍ବା ପରିବର୍ତ୍ତନ କରନ୍ତୁ

“I”: ଯାଞ୍ଚ କରନ୍ତୁ, ସଫା କରନ୍ତୁ, ଆଡ଼ଜଷ୍ଟ କରନ୍ତୁ, ଲୁବ୍ରିକେଟ୍ କରନ୍ତୁ କିମ୍ବା ଆବଶ୍ୟକ ଅନୁଯାୟୀ ବଦଳାନ୍ତୁ

“L”: ଲୁବ୍ରିକେଟ୍

“T”: ନିର୍ଦ୍ଦିଷ୍ଟ ଚକ୍କି କଡ଼ାକଢ଼ି କରନ୍ତୁ

“O”: ରୋଟେଟ୍

ଧ୍ୟାନ ଦିଅନ୍ତୁ :

- ଏହି ଟେବୁଲରେ 90,000 କିଲୋମିଟର ମାଇଲେଜ୍ ପର୍ଯ୍ୟନ୍ତ ନିର୍ଦ୍ଧାରିତ ସେବା (Service) ଅନ୍ତର୍ଭୁକ୍ତ। 90,000 କିଲୋମିଟରରୁ ଅଧିକ, ସମାନ ବ୍ୟବଧାନରେ ସମାନ ସେବା (Service) ପ୍ରଦାନ କରାଯିବ।
- ମାଗଣା ଯାଞ୍ଚ ପାଇଁ ସାମଗ୍ରୀ (materials) ଏବଂ ଉପଭୋଗ୍ୟ ସାମଗ୍ରୀର ଖର୍ଚ୍ଚ ଗ୍ରାହକ ବହନ କରିବେ।

ଇଞ୍ଜିନର ଉପାଦାନ: ଏହି ବ୍ୟବଧାନକୁ ଓଡ଼ୋମିଟର ପଢ଼ିବା କିମ୍ବା ମାସ, ଯିଏ ପ୍ରଥମେ ଆସେ ତାହା ଦ୍ୱାରା ବିଚାର କରାଯିବ।		ମାଗଣା ଯାଞ୍ଚ				ମୂଲ୍ୟରେ ନିୟମିତ ରକ୍ଷଣାବେକ୍ଷଣ					
		କିମି (x1000)	5	10	20	30	40	50	60	70	80
ମାସ (Months)		2	4	8	12	16	20	24	28	32	36
ଇଞ୍ଜିନ୍											
1-1.	ଝାଟର ପମ୍ପ ଡ୍ରାଇଭ୍ ବେଲ୍ (ଟେନସନ୍, ଘଷଣ)	-	I	I	I	I	I	I	I	R	I
1-2.	ଇଞ୍ଜିନ୍ କୁଲାଣ୍ଟ SUZUKI LLC: Super (Blue) (#1,2)	କେବଳ ପ୍ରଥମ ଥର:	1,00,000 କିଲୋମିଟର କିମ୍ବା 60 ମାସ ମଧ୍ୟରୁ ଯାହା ବି ପ୍ରଥମେ ପୂରଣ ହୁଏ, ପରିବର୍ତ୍ତନ କରନ୍ତୁ।								
	ଇଞ୍ଜିନ୍ କୁଲାଣ୍ଟ SUZUKI LLC: Standard (Yellow) (#1,3)	ଦ୍ୱିତୀୟ ଥର ଏବଂ ପରେ:	ପ୍ରତ୍ୟେକ 40,000 କିଲୋମିଟର କିମ୍ବା 24 ମାସରେ, ଯାହା ପ୍ରଥମେ ପୂରଣ ହୁଏ, ପରିବର୍ତ୍ତନ କରନ୍ତୁ।								
1-3.	ଇଞ୍ଜିନ୍ ଅବଲ୍, ଇଞ୍ଜିନ୍ ଅବଲ୍ ଫିଲ୍ଡ୍ ଏବଂ ଡ୍ରେନ୍ ପୁର ଗ୍ୟାସକେଟ୍ (ସ୍ତର, ଲିକେଜ୍)	I	R	R	R	R	R	R	R	R	R
1-4.	କୁଲିଂ ସିଷ୍ଟମ ହୋସ୍ ଏବଂ କନେକ୍ଟିଂ (ଲିକେଜ୍ ଏବଂ କ୍ଷତି)	I	I	I	I	I	I	I	I	I	I
1-5.	ଇଞ୍ଜିନ୍ ମାଡର୍ଣ୍ଣ ଏବଂ ମନିଟୋରିଂ ଫିଲ୍ଡ୍ (ହୁଗୁଳା, କ୍ଷତି)	I	I	I	I	I	I	I	I	I	I
1-6.	ଏଗଜଷ୍ଟ ସିଷ୍ଟମ (ଶିର, ଲିକେଜ୍ ଇତ୍ୟାଦି)	I	-	I	-	I	-	I	-	I	-
1-7.	ପବ୍ଲିକ୍ ଡ୍ରାକ୍ କେସ୍ ଭେଣ୍ଟିଲେସନ୍ ସିଷ୍ଟମ (ହୋସଗୁଡ଼ିକ, କନେକ୍ଟିଂ ଏବଂ ଭଲଭ୍)	I	-	I	-	I	-	I	-	I	-
1-8.	ଏଗଜଷ୍ଟ ଗ୍ୟାସ୍ ରିସକୁଲେସନ୍ ଭଲଭ୍	-	-	-	C	-	-	C	-	-	C
ଇସ୍ପିସନ୍											
2-1.	ଇସ୍ପିସନ୍ ଓୟାର୍ (କ୍ଷୟକ୍ଷତି, ଖରାପ)	-	-	I	-	I	-	I	-	I	-
2-2.	ସ୍ପାର୍କ ପୁର (Spark Plug)	ପେଟ୍ରୋଲ (Petrol)	ପ୍ରତି 1,00,000 କିଲୋମିଟର କିମ୍ବା 84 ମାସରେ ଯାହା ପ୍ରଥମେ ଆସିବ ତାହା ବଦଳାନ୍ତୁ								
		ସି.ଏନ.ଜି. (CNG)	ପ୍ରତି 50,000 KM କିମ୍ବା 48 ମାସରେ ଯିଏ ପ୍ରଥମେ ଆସିବ ତାହା ବଦଳାନ୍ତୁ								

- #1: “ଆପଣଙ୍କ ଗାଡ଼ି ଚଳାଇବା” ବିଭାଗରେ ଥିବା ଦୈନିକ ଯାଞ୍ଚ ଅନୁଯାୟୀ ଇଞ୍ଜିନ୍ କୁଲାଣ୍ଟ (Engine Coolant) ସ୍ତର ଯାଞ୍ଚ କରନ୍ତୁ। ସଂପୂର୍ଣ୍ଣ ନୂଆ କାର୍ ଥିବା ସମୟରେ ଯେଉଁ ପ୍ରକାରର କୁଲାଣ୍ଟ ବ୍ୟବହାର କରାଯାଇଥାଏ କୁଲାଣ୍ଟ ମିଶାଇବା ଏବଂ ପରିବର୍ତ୍ତନ କରିବା ସମୟରେ ସେହି ସମାନ କୁଲାଣ୍ଟ ବ୍ୟବହାର କରାଯିବା ଉଚିତ୍। ଏହି ବିଭାଗରେ ଥିବା “ଇଞ୍ଜିନ୍ କୁଲାଣ୍ଟ” (Engine coolant) ଦେଖନ୍ତୁ।
- #2: ଆପଣଙ୍କ ଗାଡ଼ିରେ ଆରମ୍ଭରୁ SUZUKI LLC: Standard (Blue) କୁଲାଣ୍ଟ (coolant) ପଡ଼ିଥିବା ବେଳେ SUZUKI LLC: Standard (Yellow) କୁଲାଣ୍ଟ (coolant) କିମ୍ବା ଡିସ୍ଟିଲ୍ଡ୍ ୱାଟର (distilled water) ମିଶାନ୍ତୁ ନାହିଁ।
- #3: ଆପଣଙ୍କ ଗାଡ଼ିରେ ଆରମ୍ଭରୁ SUZUKI LLC: Standard (Yellow) କୁଲାଣ୍ଟ (coolant) ପଡ଼ିଥିବା ବେଳେ, SUZUKI LLC: Standard (Yellow) କୁଲାଣ୍ଟ (coolant)ର ମେଣ୍ଟେନାନ୍ସ୍ ସିଦ୍ଧାନ୍ତ ଅନୁସରଣ କରନ୍ତୁ।

ନୀରିକ୍ଷଣ ଏବଂ ରକ୍ଷଣାବେକ୍ଷଣ

ଇଞ୍ଜିନ/ଭାଗ: ଏହି ବ୍ୟବଧାନକୁ ଓଡ଼ୋମିଟର ପଢ଼ିବା କିମ୍ବା ମାସ, ଯିଏ ପ୍ରଥମେ ଆସେ ତାହା ଦ୍ୱାରା ବିଚାର କରାଯିବା ଉଚିତ୍ ।		ମାଗଣା ଯାଞ୍ଚ				ମୂଲ୍ୟରେ ନିୟମିତ ରକ୍ଷଣାବେକ୍ଷଣ						
		କିମି (x1000)	5	10	20	30	40	50	60	70	80	90
		ମାସ (Months)	2	4	8	12	16	20	24	28	32	36
ଫୁଏଲ୍												
3-1.	ଏୟାର୍ ଫିଲ୍ଟର ଫିଲ୍ଟର ଏଲିମେଣ୍ଟ	ପଞ୍ଜା ରାସ୍ତା (Paved-road)	ପ୍ରତି 5,000 KM ରେ ସଫା (Clean) କରନ୍ତୁ । ପ୍ରତି 40,000 KM ରେ ବଦଳାନ୍ତୁ									
		ଧୂଳିମୟ ଅବସ୍ଥା (Dusty Condition)	ପ୍ରତି 2,500 KM ରେ ସଫା କରନ୍ତୁ । ପ୍ରତି 40,000 KM ବଦଳାନ୍ତୁ । ଅଧିକ ବାରମ୍ବାର ବଦଳି କରନ୍ତୁ ଯଦି ଅବସ୍ଥା ଗମ୍ଭୀର (Severe) ହୁଏ ।									
3-2.	ଫୁଏଲ୍ ଟ୍ୟାଙ୍କ କ୍ୟାପ୍, ଫୁଏଲ୍ ଲାଇନ୍ ଏବଂ କନେକ୍ଟର୍ (ଲିକେଜ୍ ଏବଂ କ୍ଷତି)		-	-	-		-	-	-		-	
3-3.	ଫୁଏଲ୍ ଫିଲ୍ଟର (Fuel Filter) (ଲିକ୍)					R				R		
3-4.	ସି.ଏନ.ଜି. ଫୁଏଲ୍ ଲାଇନ୍ ଜଟାଣି (ଗ୍ୟାସ୍ ଲିକ୍)											
3-5.	ଓ-ରିଙ୍ଗ୍ (O-Ring) ସହ ସି.ଏନ.ଜି. ଲୋ ପ୍ରେସର ଫିଲ୍ଟର କାନ୍ଥ୍ରାକ୍	-	-	R	-	R	-	R	-	R	-	
3-6.	ସି.ଏନ.ଜି. ସିଲିଣ୍ଡର ଲିକ୍ ପରୀକ୍ଷା ଓ ସାର୍ଟିଫିକେସନ୍	ସରକାରୀ ଅନୁମୋଦିତ ଟେଷ୍ଟିଂ ଏଜେଣ୍ଟ୍ ଦ୍ୱାରା ପ୍ରାରମ୍ଭିକ ପରୀକ୍ଷଣ ତାରିଖଠାରୁ ପ୍ରତି 3 ବର୍ଷରେ										
3-7.	ସି.ଏନ.ଜି. ଫିଲ୍ଟର ରିସେପ୍ଟେକଲ୍ ଓ-ରିଙ୍ଗ୍	ପ୍ରତି 4 ବର୍ଷରେ କିମ୍ବା 300,000 କିମି ବଦଳାନ୍ତୁ, ଯାହା ଆଗରୁ ଆସେ										
କ୍ଲଚ୍ ଏବଂ ଟ୍ରାନ୍ସମିଶନ୍												
4-1.	କ୍ଲଚ୍ ପେଡାଲ (Clutch Pedal) (ପ୍ଲେ)											
4-2.	କ୍ଲଚ୍ ସ୍ଲିପିଂ (Clutch Slipping) (ଚାଣିବା କିମ୍ବା ଅତିରିକ୍ତ କ୍ଷତି)											
4-3.	ଗିୟର ସିଫ୍ଟର (Gear shifter) (ଅପରେସନ୍)											
4-4.	ମାନ୍ୟୁଆଲ ଟ୍ରାନ୍ସମିଶନ୍ ଅଏଲ (Manual Transmission Oil) (ଓର, ଲିକ୍)											
4-5.	ରିଅର୍ ଡିଫରେନ୍ସିଆଲ୍ ଅଏଲ୍ (Rear Differential Oil) (ଓର, ଲିକ୍) ବ୍ରେକ୍ ଫ୍ଲୁଇଡ୍ (Brake Fluid) (ଓର, ଲିକ୍)	80,000 km କିମ୍ବା 4 ବର୍ଷରେ ଯାହା ପ୍ରଥମେ ଆସିବ ତାହା ବଦଳାନ୍ତୁ										
4-6.	ପ୍ରୋପେଲର ଶାଫ୍ଟ୍ (Propeller Shaft)/ୟୁନିଭର୍ସାଲ୍ ଜଟାଣି (ହୁଗୁକା, କ୍ଷତି)		I&L	I&L	I&L	I&L	I&L	I&L	I&L	I&L	I&L	
ବ୍ରେକ୍												
5.1.	ବ୍ରେକ୍ ଫ୍ଲୁଇଡ୍ (Brake Fluid) (ଓର, ଲିକ୍)	ପ୍ରତି 40,000 କିଲୋମିଟର କିମ୍ବା 24 ମାସରେ ଯାହା ପ୍ରଥମେ ଆସିବ ତାହା ବଦଳାନ୍ତୁ										
5-2.	ବ୍ରେକ୍ ପେଡାଲ (Brake Pedal) (ପେଡାଲ - ଫୁଣ୍ଟ ପ୍ୟାନେଲ ମାଣ୍ଡୁରୀ)											
5-3.	ପାର୍କିଂ ବ୍ରେକ୍ ଲିଭର ଏବଂ କେବୁଲ୍ (Parking Brake Lever And Cable) (ପ୍ଲେ, କ୍ଷୟକ୍ଷତି)											
5-4.	ବ୍ରେକ୍ ଡିସ୍କ୍ ଏବଂ ପ୍ୟାଡ୍ (Brake Disc And Pad) (ଘର୍ଷଣ)											

ଇଣ୍ଡିକେଟର: ଏହି ବ୍ୟବଧାନକୁ ଓଡ଼ୋମିଟର ପଢ଼ିବା କିମ୍ବା ମାସ, ଯିଏ ପ୍ରଥମେ ଆସେ ତାହା ଦ୍ୱାରା ବିଚାର କରାଯିବା ଉଚିତ୍।		ମାଗଣା ଯାଞ୍ଚ				ମୂଲ୍ୟରେ ନିୟମିତ ରକ୍ଷଣାବେକ୍ଷଣ						
		କିମି (x1000)	5	10	20	30	40	50	60	70	80	90
		ମାସ (Months)	2	4	8	12	16	20	24	28	32	36
5-5.	ବ୍ରେକ୍ ଡ୍ରମ୍ ଏବଂ ଷୁଭ୍ (Brake Drum And Shoes) (ଘର୍ଷଣ)	-	-									
5-6.	ମାଷ୍ଟର ସିଲିଣ୍ଡର (Master Cylinder), ସ୍ଟିଲ୍ ସିଲିଣ୍ଡର ଏବଂ କାଲିପର ପିଷ୍ଟନ (ଫୁଲ୍ଡ୍ ଲିକେଜ୍, ବୁର୍ / ସିଲ୍ କ୍ଷତି)											
5-7.	ବ୍ରେକ୍ ହୋସ୍ ଏବଂ ପାଇପ୍ (Brake Hoses And Pipes) (ଲିକ୍, କ୍ଷୟକ୍ଷତି)											
ଝିଲ୍												
6-1.	ଟାଇର (Tyres) (ଏୟାର୍ ପ୍ରେସର, ଅସ୍ୱାଭାବିକ ଘର୍ଷଣ, ଫାଟ ଏବଂ ରୋଟେସନ୍)	I&O	I&O	I&O	I&O	I&O	I&O	I&O	I&O	I&O	I&O	
6-2.	ଝିଲ୍ (Wheels) (କ୍ଷୟକ୍ଷତି)											
6-3.	ଫ୍ରଣ୍ଟ/ରିଅର୍ ଝିଲ୍ ବିୟରିଂ (Wheel Bearing) (ହାଲୁକା, କ୍ଷତି)											
ଫ୍ରଣ୍ଟ / ରିଅର୍ ସସପେନ୍ସନ୍												
7-1.	ଫ୍ରଣ୍ଟ ସସପେନ୍ସନ୍ ଷ୍ଟ୍ରୁଟ୍ ଏବଂ ଶକ୍ ଆବଜର୍ଭର୍ (ଅସଲ୍ ଲିକେଜ୍, କ୍ଷୟକ୍ଷତି)											
7-2.	ଫ୍ରଣ୍ଟ ସସପେନ୍ସନ୍ ଆର୍ମ୍, ନକଲ୍ ସପୋର୍ଟ୍ ଏବଂ ଟେନସନ୍ ରଡ୍ (ଲୁଭ୍, କ୍ଷତି)											
7-3.	ରିଅର୍ ଲିଫ୍ ସ୍ପ୍ରିଙ୍ଗ୍ (Rear leaf spring) (କ୍ଷୟକ୍ଷତି)											
7-4.	ରିଅର୍ ସକ୍ ଆବଜର୍ଭର୍ (Rear shock absorber) (ଅସଲ୍ ଲିକେଜ୍, କ୍ଷୟକ୍ଷତି)											
7-5.	ସମସ୍ତ ବୋଲ୍ଟ୍ (Bolts) ଏବଂ ନଟ୍ (ହୁଗୁଳା)	T	T	T	T	T	T	T	T	T	T	
ଷ୍ଟିୟରିଂ												
8-1.	ଷ୍ଟିୟରିଂ ଝିଲ୍ (Steering Wheel) (ଘେ, ହୁଗୁଳା)											
8-2.	ଷ୍ଟିୟରିଂ କଲମ୍ ରଡ୍ ଏବଂ ଆର୍ମ୍ (ହୁଗୁଳା, କ୍ଷତି, ଘର୍ଷଣ)											
ଇଲେକ୍ଟ୍ରିକାଲ୍												
9-1.	ବ୍ୟାଟେରୀ - ଇଲେକ୍ଟ୍ରୋଲାଇଟ୍ (ଓଭର, ଲିକେଜ୍) ଏବଂ ଭୋଲ୍ଟେଜ୍ (Voltage)											
9-2.	ଓୟାରିଂ ହାର୍ନେସ୍ କନେକ୍ଟର୍ (ଲୁଭ୍, କ୍ଷୟକ୍ଷତି)											
9-3.	ଲାଲ୍ଟିଂ ସିଷ୍ଟମ୍ (Lighting System) (ଅପରେସନ୍)											
9-4.	ୱାସର୍ (Wiper) (ଅପରେସନ୍, ଦାଗ, କ୍ଷୟକ୍ଷତି)											

ନୀରିକ୍ଷଣ ଏବଂ ରକ୍ଷଣାବେକ୍ଷଣ

ଇଣ୍ଡରଭାଲ୍: ଏହି ବ୍ୟବଧାନକୁ ଓଡ଼ୋମିଟର ପଢ଼ିବା କିମ୍ବା ମାସ, ଯିଏ ପ୍ରଥମେ ଆସେ ତାହା ଦ୍ୱାରା ବିଚାର କରାଯିବା ଉଚିତ୍।		ମାଗଣା ଯାଞ୍ଚ				ମୂଲ୍ୟରେ ନିୟମିତ ରକ୍ଷଣାବେକ୍ଷଣ						
		କିମି (x1000)	5	10	20	30	40	50	60	70	80	90
		ମାସ (Months)	2	4	8	12	16	20	24	28	32	36
9-5.	ହର୍ଣ୍ଣ (Horn) (ଅପରେସନ୍)											
9-6.	ଆସେସରୀ ସକେଟ୍ (Accessory Socket) (ଅପରେସନ୍)											
ବଡ଼ି												
10-1.	ସମସ୍ତ ଚେସିସ୍ ବୋଲ୍ଟ୍ (Chassis Bolts) ଏବଂ ନଟ୍ (ଟାଇଟ୍ କରିବା)		T	T	T	T	T	T	T	T	T	
10-2.	ସମସ୍ତ ଲାଚ୍ (Latch), ହିଞ୍ଜ ଏବଂ ଲକ୍ (ପ୍ରକାର୍ଯ୍ୟ)	I&L	I&L	I&L	I&L	I&L	I&L	I&L	I&L	I&L	I&L	
10-3.	କାର୍ଗୋ ବେଡ୍ (Cargo Bed) (ଯାଞ୍ଚ)											
ରୋଡ୍ ଟେଣ୍ଡ												
11-1.	ସ୍ପେଡ୍, କ୍ଲକ୍, ଗିଅର୍ ସ୍ଥାନାନ୍ତର ଏବଂ ସ୍ପିଡ଼ୋମିଟର (Speedometer) ଅପରେସନ୍											
11-2.	ବଡ଼ି ଓ ଚେସିସ୍ (Chassis) ଶୁଦ୍ଧ											

ଗ୍ରାହକଙ୍କ ଦ୍ୱାରା ଯାଞ୍ଚ ଏବଂ ରକ୍ଷଣାବେକ୍ଷଣ କାର୍ଯ୍ୟ ସମ୍ପାଦନ କରାଯିବ

ନିମ୍ନଲିଖିତ ସାରଣୀ ଆପଣ ସମ୍ପାଦନ କରିପାରୁଥିବା ଯାଞ୍ଚ ଏବଂ ରକ୍ଷଣାବେକ୍ଷଣ ଅପରେସନ୍ ଗୁଡ଼ିକ ଦେଖାଏ।

ଏହି ସାରଣୀ ରେ ଆପଣ ନିରୀକ୍ଷଣ, ଗ୍ରୀସିଂ, ଲୁବ୍ରିକେସନ୍ ଏବଂ ଅନ୍ୟାନ୍ୟ ସେବା ଗୁଡ଼ିକ ସମ୍ପାଦନ କରିବା ଉଚିତ୍ ବୋଲି ଫ୍ରିକ୍ୱେନ୍ସି ଦର୍ଶାଯାଇଛି।

ଫ୍ରିକ୍ୱେନ୍ସି	କ୍ରମିକ ସଂଖ୍ୟା	ଅପରେସନ୍	ରେଫରେନ୍ସ
ଦୈନିକ	1	ଏୟାର୍ ପ୍ରେସର୍, ଅସ୍ୱାଭାବିକ ଘର୍ଷଣ, ଫାଟ ଏବଂ କ୍ଷତି ପାଇଁ ସମସ୍ତ ଟାଇର (ସ୍ପେୟାର୍ ହିଲ୍ (Spare Wheel) ସମେତ) ଯାଞ୍ଚ କରନ୍ତୁ।	ପୃଷ୍ଠା ନଂ 7-25
ସାପ୍ତାହିକ	2	ଆବଶ୍ୟକ ପଡ଼ିଲେ ଇଞ୍ଜିନ୍ ଅଏଲ୍ ସ୍ତର ଯାଞ୍ଚ କରନ୍ତୁ, ମାରୁତି ଜେନୁଇନ୍ ଇଞ୍ଜିନ୍ ଅଏଲ୍ (Maruti Genuine Engine oil) ଚୟ୍ ଅପ୍ କରନ୍ତୁ।	ପୃଷ୍ଠା ନଂ 7-11
	3	କୁଲାଣ୍ଟ ଜଳଭଣ୍ଡାରରେ କୁଲାଣ୍ଟ ସ୍ତର ଯାଞ୍ଚ କରନ୍ତୁ ଏବଂ ଆବଶ୍ୟକ ପଡ଼ିଲେ ନିର୍ଦ୍ଦିଷ୍ଟ ଅନୁପାତରେ ସୁପାରିଶ କରାଯାଇଥିବା ମାରୁତି ଜେନୁଇନ୍ କୁଲାଣ୍ଟ (Maruti Genuine Coolant) ଏବଂ ଡିଷ୍ଟିଲ୍ଡ୍ ପାଣିର ମିଶ୍ରଣ ସହିତ ଚୟ୍ ଅପ୍ କରନ୍ତୁ।	ପୃଷ୍ଠା ନଂ 7-14
	4	ଗ୍ରାହୁମିସନ୍ ଅଏଲ୍ ଲେଭଲ୍ ଏବଂ ଡିଫରେନ୍ସିଆଲ୍ ଅଏଲ୍ ଲେଭଲ୍ (Differential Oil Level) ଯାଞ୍ଚ କରନ୍ତୁ।	ପୃଷ୍ଠା ନଂ 7-19
	5	ବ୍ରେକ୍ ଫ୍ଲୁଇଡ୍ ରିଜର୍ଭୋୟରରେ ବ୍ରେକ୍ ଫ୍ଲୁଇଡ୍ ସ୍ତର ଯାଞ୍ଚ କରନ୍ତୁ ଏବଂ ଯଦି ଆବଶ୍ୟକ ହୁଏ, ତେବେ ମାରୁତି ଜେନୁଇନ୍ ବ୍ରେକ୍ ଫ୍ଲୁଇଡ୍ (Maruti Genuine Brake Fluid) ଚୟ୍ ଅପ୍ କରନ୍ତୁ।	ପୃଷ୍ଠା ନଂ 7-20
	6	ଏଥିପାଇଁ ରାତି ଯାଞ୍ଚ (Inspect) କରନ୍ତୁ <ul style="list-style-type: none"> • ଇଞ୍ଜିନ୍ ଅଏଲ୍ (Engine Oil) ଲିକ୍ • କୁଲାଣ୍ଟ (Coolant) ଲିକ୍ • ବ୍ରେକ୍ ଫ୍ଲୁଇଡ୍ (Brake Fluid) ଲିକ୍ <ul style="list-style-type: none"> • ଫୁଣ୍ଟ୍ ସସପେନ୍ସନ୍ ଷ୍ଟର୍ଭ୍ ଲିକ୍ସ • ରିଅର୍ ସକ୍ ଆବରଭର୍ଭ୍ ଲିକ୍ସ • ଫୁଏଲ୍ ଲିକ୍ସ • ଗ୍ରାହୁମିସନ୍ ଅଏଲ୍ ଏବଂ ଡିଫରେନ୍ସିଆଲ୍ ଅଏଲ୍ ଲିକ୍ସ 	ଯାଞ୍ଚ ଏବଂ ରକ୍ଷଣାବେକ୍ଷଣ ବିଭାଗ
	7	ବ୍ୟାଚେରୀ ଇଲେକ୍ଟ୍ରିକାଲ୍ ସ୍ତର, ଟର୍ମିନାଲ୍ (Terminals) ଏବଂ ବ୍ରାକେଟ୍ ଯାଞ୍ଚ କରନ୍ତୁ।	ପୃଷ୍ଠା ନଂ 7-27
	8	ହିଲ୍ ମାଉଣ୍ଟିଂ ନିରୁଡ଼ିକ ଯାଞ୍ଚ କରନ୍ତୁ ଏବଂ ଆବଶ୍ୟକ ପଡ଼ିଲେ ଟାଇର କରନ୍ତୁ।	ପୃଷ୍ଠା ନଂ 8-5

ନୀରିକ୍ଷଣ ଏବଂ ରକ୍ଷଣାବେକ୍ଷଣ

ମାସିକ	9	କ୍ଷୟକ୍ଷତି କିମ୍ବା ଖରାପ ହେବା ପାଇଁ ଡ୍ରାଇଭ ବେଲ୍ଟ (Drive Belt) ଯାଞ୍ଚ କରନ୍ତୁ ।	ପୃଷ୍ଠା ନଂ 7-10
	10	ଏୟାର ଫିଲ୍ଟର ଏଲିମେଣ୍ଟ (Air Filter Element) ସଫା କରନ୍ତୁ ।	ପୃଷ୍ଠା ନଂ 7-17
	11	ମଲ୍ଟିପର୍ଯୋଇ ଗ୍ରୀସ୍ ବ୍ୟବହାର କରି ସମସ୍ତ ଲାଡ, ହିଞ୍ଜ (Hinge) ଏବଂ ଲକ୍ କୁ ଗ୍ରୀସ୍ କରନ୍ତୁ ।	ପୃଷ୍ଠା ନଂ 7-7
	12	ଗ୍ରୀସ୍ ପ୍ରୋପେଲର୍ ଶାଫ୍ଟ ଯୁନିଭର୍ସାଲ୍ ଜବ୍ସ୍ ସହ ଗ୍ରୀସ୍ ଗନ୍ (Grease Gun) ।	ପୃଷ୍ଠା ନଂ 7-24
ଆବଶ୍ୟକ ସମୟରେ	13	କ୍ଲଚ୍ ପେଡାଲ୍ ପ୍ଲେ (Clutch Pedal Play) ନୀରିକ୍ଷଣ କରନ୍ତୁ ।	ପୃଷ୍ଠା ନଂ 7-20
	14	ଇଞ୍ଜିନ୍ ଚାଲୁଥିବା ସମୟରେ ବ୍ରେକ୍ ଲଗାଇ ଫ୍ଲୋର୍ ପ୍ୟାନେଲ୍ ଦୂରତା ପର୍ଯ୍ୟନ୍ତ ବ୍ରେକ୍ ପ୍ୟାଡେଲ୍ (Brake Pedal) ଯାଞ୍ଚ କରନ୍ତୁ ।	ପୃଷ୍ଠା ନଂ 7-22
	15	ଉପଯୁକ୍ତ ଆଡଜଷ୍ଟମେଣ୍ଟ ପାଇଁ ପାର୍କିଂ ବ୍ରେକ୍ (Parking Brake) ଯାଞ୍ଚ କରନ୍ତୁ ।	ପୃଷ୍ଠା ନଂ 7-23

* ଯଦି ଗାଡ଼ି ଗୋଟିଏ ପାର୍ଶ୍ୱକୁ ଚାଣିଥାଏ କିମ୍ବା ଦୁଇ ବେଗରେ କମ୍ପନ କରେ ତେବେ ସ୍କିଲ୍ ଆଲାଲନମେଣ୍ଟ ଯାଞ୍ଚ ଏବଂ/କିମ୍ବା ଆଡଜଷ୍ଟ୍ କରନ୍ତୁ ଏବଂ ସତୁଳନ କରନ୍ତୁ ।

ଡ୍ରାଇଭ୍ ବେଲ୍

⚠ ରୋଡାବନୀ

ଇଞ୍ଜିନ ଚାଲୁଥିବା ବେଳେ ଫ୍ୟାନ୍ ଏବଂ ଡ୍ରାଇଭ୍ ବେଲ୍ ଠାରୁ ହାତ, କେଶ, ପୋଷାକ, ଉପକରଣ ଇତ୍ୟାଦି ଦୂରେଇ ରଖନ୍ତୁ।

ନିଶ୍ଚିତ କରନ୍ତୁ ଯେ ଡ୍ରାଇଭ୍ ବେଲ୍ ଟେନସନ୍ ସଠିକ୍ ଅଛି। ଯଦି ବେଲ୍ ଅତ୍ୟଧିକ ଛୁଗୁଳା ହୁଏ, ତେବେ ବ୍ୟାଟେରୀ (Battery) ଚାର୍ଜିଂ, ଇଞ୍ଜିନ ଅତ୍ୟଧିକ ଗରମ ବେଲ୍‌ଗୁଡ଼ିକ ଯେପରି କ୍ଷତିଗ୍ରସ୍ତ ନହୁଏ ସେଥିପାଇଁ ମଧ୍ୟ ଯାଞ୍ଚ କରାଯିବା ଉଚିତ୍।

ଯଦି ଆପଣ ବେଲ୍‌କୁ ବଦଳାଇବା କିମ୍ବା ଆଡଜଷ୍ଟ କରିବାକୁ ଚାହୁଁଛନ୍ତି, ତେବେ ତାହା ମାରୁତି ସୁଜୁକି ପ୍ରାଧିକୃତ ଡ୍ରାକ୍‌ସପ୍ (Maruti Suzuki authorised workshop) ଦ୍ୱାରା କରନ୍ତୁ।

ଇଞ୍ଜିନ୍ ଅଏଲ୍ ଏବଂ ଫିଲ୍‌ଡର୍

ନିର୍ଦ୍ଦିଷ୍ଟ ଅଏଲ୍

ଭାରତ ପାଇଁ

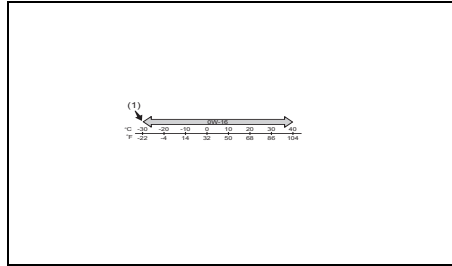

(1) ସୁପାରିଶକୃତ

ଯାଞ୍ଚ କରନ୍ତୁ ଯେ ଆପଣ ବ୍ୟବହାର କରୁଥିବା ଇଞ୍ଜିନ୍ ଅଏଲ୍ **API SN** ର ଗୁଣବତ୍ତା ବର୍ଗୀକରଣ ଅଧୀନରେ ଆସିଥାଏ। ଉପରୋକ୍ତ ଚାର୍ଟ ଅନୁଯାୟୀ ଉପଯୁକ୍ତ ଅଏଲ୍ ସାନ୍ଦ୍ରତା (**Oil Viscosity**) ଚୟନ କରନ୍ତୁ

ଉତ୍ତମ ଫୁଏଲ୍ ଇକୋନୋମି ଏବଂ ଅଧିକ ପାଗରେ ଉତ୍ତମ ଷ୍ଟାର୍ଟେବିଲିଟି ପାଇଁ **SAE 0W-16 (1)** ସର୍ବୋତ୍ତମ ବିକଳ୍ପ ଅଟେ।

ଧ୍ୟାନ ଦିଅନ୍ତୁ :

- ଆପଣ ଚୟନ କରିଥିବା ଇଞ୍ଜିନ୍ ଅଏଲ୍ (**Engine Oil**) ର ପ୍ରକାର ଅନୁଯାୟୀ ବଦଳାଇବା ସମୟ ଭିନ୍ନ ହୋଇଥାଏ। ଅନୁରୂପ ରକ୍ଷଣାବେକ୍ଷଣ ସୂଚୀ ପାଇଁ ଏହି ବିଭାଗରେ "ରକ୍ଷଣାବେକ୍ଷଣ ସୂଚୀ" (**Maintenance Schedule**) ଦେଖନ୍ତୁ।
- ଆମେ ଆପଣଙ୍କୁ **MARUTI SUZUKI** ଜେନୁଇନ୍ ଅଏଲ୍ ବ୍ୟବହାର କରିବାକୁ ସୁପାରିଶ କରୁଛୁ। ଏହାକୁ କିଣିବା ପାଇଁ ଦେଖନ୍ତୁ ମାରୁତି ସୁଜୁକି (**Maruti Suzuki**) ର ଏକ ଅନୁମୋଦିତ ଡ୍ରାକ୍‌ସପ୍।

ଅଏଲ୍ ଲେଭଲ୍ ଯାଞ୍ଚ (Oil Level Check)

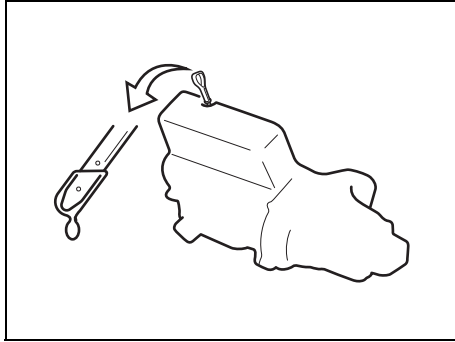

55RH07002

ଆପଣଙ୍କ ଗାଡ଼ିର ଇଞ୍ଜିନର ସଠିକ ଲୁବ୍ରିକେସନ (**Lubrication**) ପାଇଁ ଇଞ୍ଜିନ ଅଏଲ୍‌କୁ ସଠିକ୍ ସ୍ତରରେ ରଖିବା ଜରୁରୀ ଅଟେ। ଏକ ସ୍ତର ପୃଷ୍ଠରେ ଯାନ ସହିତ ଅଏଲ୍ ସ୍ତର (**Oil Level**) ଯାଞ୍ଚ କରନ୍ତୁ। ଯଦି ଗାଡ଼ିଟି ସ୍ଲୋପରେ ଅଛି ତେବେ ଅଏଲ୍ ସ୍ତର (**Oil Level**) ସଙ୍କେତ ଭୁଲ ହୋଇପାରେ। ଇଞ୍ଜିନ୍ ଆରମ୍ଭ କରିବା ପୂର୍ବରୁ କିମ୍ବା ଇଞ୍ଜିନ୍ (**Engine**) ବନ୍ଦ କରିବାର ଆଡ଼ି କମରେ 5 ମିନିଟ୍ ପରେ ଅଏଲ୍ ସ୍ତର ଯାଞ୍ଚ କରିବା ଉଚିତ୍।

ଅଏଲ୍ ଡିପଷ୍ଟିକ୍ (**Oil Dipstick**) ବାହାର କରି ସଫା କପଡ଼ାରେ ଅଏଲ୍ ଯୋଡ଼ି ଦିଅନ୍ତୁ, ଇଞ୍ଜିନରେ ଡିପଷ୍ଟିକ୍ ପକାଇ ଦିଅନ୍ତୁ ଏବଂ ତା'ପରେ ଏହାକୁ ପୁଣି ଥରେ ବାହାର କରନ୍ତୁ। ଷ୍ଟିକରେ ଥିବା ଅଏଲ୍ (**Oil**) ଷ୍ଟିକରେ ଦେଖାଯାଇଥିବା ଉପର ଏବଂ ନିମ୍ନ ସୀମା ମଧ୍ୟରେ

ରହିବା ଉଚିତ୍। ଯଦି ଅଏଲ୍ ସ୍ତର ନିମ୍ନ ସୀମା ନିକଟରେ ଥାଏ, ତେବେ ସ୍ତରକୁ ଉପର ସୀମାକୁ ବୃଦ୍ଧି କରିବା ପାଇଁ ପର୍ଯ୍ୟାପ୍ତ ଅଏଲ୍ (**Oil**) ମିଶାନ୍ତୁ।

ବିଜ୍ଞପ୍ତି

ନିୟମିତ ଅଏଲ୍ ସ୍ତର ଯାଞ୍ଚ କରିବାରେ ବିଫଳ ଚା'ହେଲେ ପର୍ଯ୍ୟାପ୍ତ ଅଏଲ୍ ଯୋଗୁଁ ଇଞ୍ଜିନ (**Engine**)ରେ ଗୁରୁତର ସମସ୍ୟା ଦେଖାଦେଇପାରେ।

ରିଫିଲିଂ (Refilling)

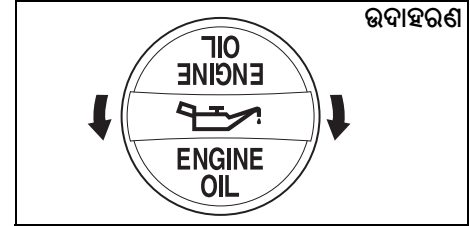

68PH00762

ଅଏଲ୍ ଫିଲର୍ କ୍ୟାପକୁ ହଟାଇ ଦିଅନ୍ତୁ ଏବଂ ଡିପଷ୍ଟିକ୍ (**Dipstick**)ରେ ଅଏଲ୍ ସ୍ତରକୁ ଉପର ସୀମାକୁ ଆଣିବା ପାଇଁ ଫିଲର୍ ହୋଲ୍ ମାଧ୍ୟମରେ ଧୀରେ ଧୀରେ ଅଏଲ୍ ଭାଲିଦିଅନ୍ତୁ। ଅତ୍ୟଧିକ ଫିଲ୍ (**Overfill**) ନ କରିବାକୁ ସତର୍କ ରୁହନ୍ତୁ। ଅତ୍ୟଧିକ ଅଏଲ୍ ବହୁତ କମ୍ ଅଏଲ୍ (**Oil**) ଭଳି ଖରାପ। ରିଫିଲିଂ କରିବା ପରେ, ଇଞ୍ଜିନ୍ (**Engine**) ଷ୍ଟାର୍ଟ କରନ୍ତୁ ଏବଂ ଏହାକୁ ପ୍ରାୟ ଏକ ମିନିଟ୍ ପାଇଁ ଆଇଡଲ୍ ରଖିବାକୁ ଦିଅନ୍ତୁ। ଇଞ୍ଜିନ୍ (**Engine**) ବନ୍ଦ କରନ୍ତୁ, ପ୍ରାୟ 5 ମିନିଟ୍ ଅପେକ୍ଷା କରନ୍ତୁ ଏବଂ ଅଏଲ୍ ସ୍ତର ପୁନଃ ଯାଞ୍ଚ କରନ୍ତୁ।

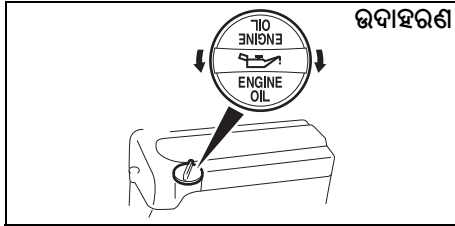

68PM00703

ଇଞ୍ଜିନ୍ ଅଏଲ୍ ଏବଂ ଫିଲ୍ଡର ପରିବର୍ତ୍ତନ କରିବା
ଇଞ୍ଜିନ୍ ଗରମ ଥିବା ବେଳେ ଇଞ୍ଜିନ୍ ଅଏଲ୍ (Engine Oil) ବାହାର କରି ଦିଅନ୍ତୁ।

- 1) ଅଏଲ୍ ଫିଲ୍ଡର କ୍ୟାପ୍ (Oil Filler Cap)କୁ ହଟାଇ ଦିଅନ୍ତୁ।
- 2) ଡ୍ରେନ୍ ପ୍ଲଗ୍ (Drain Plug) ତଳେ ଏକ ଡ୍ରେନ୍ ପ୍ୟାନ ରଖନ୍ତୁ।
- 3) ଏକ ରେଞ୍ଜି ବ୍ୟବହାର କରି, ଡ୍ରେନ୍ ପ୍ଲଗ୍ (Drain Plug) ଅପସାରଣ କରନ୍ତୁ ଏବଂ ଇଞ୍ଜିନ୍ ଅଏଲ୍ ବାହାର କରନ୍ତୁ।

⚠ ସାବଧାନ

ଇଞ୍ଜିନ୍ ଅଏଲ୍ ତାପମାତ୍ରା (Engine Oil Temperature) ଯଥେଷ୍ଟ ଅଧିକ ଥିଲେ ଏବଂ ଡ୍ରେନ୍ ପ୍ଲଗ୍ ହୁଗୁଳା ଥିଲେ ଆପଣଙ୍କ ଆଙ୍ଗୁଠି ପୋଡ଼ି ଯାଇପାରେ। ଆପଣଙ୍କ ଖାଲି ହାତରେ ସ୍ପର୍ଶ କରିବାକୁ ଡ୍ରେନ୍ ପ୍ଲଗ୍ (Drain Plug) ଯଥେଷ୍ଟ ଥଣ୍ଡା ହେବା ପର୍ଯ୍ୟନ୍ତ ଅପେକ୍ଷା କରନ୍ତୁ।

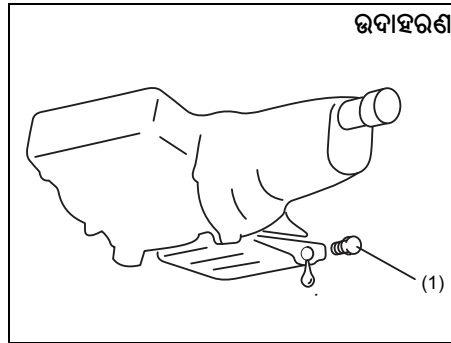

77PM07007

ଡ୍ରେନ୍ ପ୍ଲଗ୍ (Drain Plug) ପାଇଁ ଟର୍କ ଟାଇଟ୍ କରିବା (1):
50 Nm (5.1 kg-m, 36.9 lb-ft)

⚠ ତେତାବନୀ

ନୂଆ ଏବଂ ବ୍ୟବହୃତ ଅଏଲ୍ (Oil) ବିପଜ୍ଜନକ ହୋଇପାରେ। ନୂଆ କିମ୍ବା ବ୍ୟବହୃତ ଅଏଲ୍ (Oil) ସେବନ କଲେ ପିଲା ଓ ଗୃହପାଳିତ ପଶୁ କ୍ଷତିଗ୍ରସ୍ତ ହୋଇପାରନ୍ତି। ନୂତନ ଏବଂ ବ୍ୟବହୃତ ଅଏଲ୍ ଏବଂ ବ୍ୟବହୃତ ଅଏଲ୍ ଫିଲ୍ଟରଗୁଡ଼ିକୁ (Oil Filter) ପିଲା ଏବଂ ଗୃହପାଳିତ ପଶୁଙ୍କଠାରୁ ଦୂରରେ ରଖନ୍ତୁ। ବ୍ୟବହୃତ ଇଞ୍ଜିନ୍ ଅଏଲ୍ (Engine Oil) ସହିତ ବାରମ୍ବାର, ଦୀର୍ଘ ସମୟ ସଂସ୍ପର୍ଶରେ ଆସିବା ଦ୍ଵାରା ଚର୍ମ କର୍କଟ ହୋଇପାରେ।

ବ୍ୟବହୃତ ଅଏଲ୍ (Oil) ସହିତ ସଂକ୍ଷିପ୍ତ ସଂସ୍ପର୍ଶରେ ଆସିବା ଦ୍ଵାରା ଚର୍ମରେ ଉତ୍ତେଜନା ଦେଖାଦେଇପାରେ।

ବ୍ୟବହୃତ ଅଏଲ୍ (Oil) ସଂସ୍ପର୍ଶରେ ଆସିବାକୁ କମ୍ କରିବା ପାଇଁ, ଅଏଲ୍ ବଦଳାଇବା ସମୟରେ ଏକ ଲମ୍ବା ହାତର ସାର୍ଟ ଏବଂ ଆର୍ଦ୍ରତା-ପ୍ରମାଣିତ ଗ୍ଲୋଭ୍ (ଯେପରିକି ଡିପ୍ ଖାସିଂ ଗ୍ଲୋଭ୍) ପିନ୍ଧନ୍ତୁ। ଯଦି ଅଏଲ୍ (Oil) ଆପଣଙ୍କ ଉତ୍ତରୀଣ ସଂସ୍ପର୍ଶରେ ଆସେ, ତେବେ ସାବୁନ ଏବଂ ପାଣିରେ ଭଲ ଭାବରେ ଧୋଇ ଦିଅନ୍ତୁ। ଯଦି କୌଣସି ପୋଷାକ କିମ୍ବା କପଡ଼ା ଅଏଲ୍ (Oil) ରେ ଭିଜିଯାଏ ତେବେ ଏହାକୁ ଧୋଇ ଦିଅନ୍ତୁ।

ବ୍ୟବହୃତ ଅଏଲ୍ (Oil) ଏବଂ ଫିଲ୍ଡରକୁ ପୁନଃବ୍ୟବହାର କିମ୍ବା ସଫା ଭାବରେ ନିଷ୍ଠାସନ କରନ୍ତୁ।

ନୀରିକ୍ଷଣ ଏବଂ ରକ୍ଷଣାବେକ୍ଷଣ

- 4) ଡ୍ରେନ୍ ପୁର ଏବଂ ଗ୍ୟାସ୍କେଟ୍ (**Gasket**) ପୁନଃସଂସ୍ଥାପନ କରନ୍ତୁ। ନିର୍ଦ୍ଦିଷ୍ଟ ଟର୍କରେ ଏକ ରେଞ୍ଜି ସହିତ ପୁର (**Plug**) କୁ ଟାଇଟ୍ କରନ୍ତୁ।

ଅଏଲ୍ ଫିଲ୍ଟର ବଦଳାନ୍ତୁ

- 1) ଏକ ଅଏଲ୍ ଫିଲ୍ଟର ରେଞ୍ଜି ବ୍ୟବହାର କରି, ଅଏଲ୍ ଫିଲ୍ଟର (**Oil Filter**) ବାମାବର୍ତ୍ତ ଅନୁଯାୟୀ ଟର୍ନ୍ କରନ୍ତୁ ଏବଂ ଏହାକୁ ବାହାର କରନ୍ତୁ।
- 2) ଏକ ପରିଷ୍କାର ରାଗ୍ ବ୍ୟବହାର କରି, ଇଞ୍ଜିନରେ ଥିବା ମାଉଣ୍ଟିଂ ସର୍ଫେସକୁ ପୋଛି ଦିଅନ୍ତୁ ଯେଉଁଠାରେ ନୂତନ ଫିଲ୍ଟର (**Filter**) ଲଗାଇବେ।
- 3) ନୂଆ ଅଏଲ୍ ଫିଲ୍ଟର (**Oil Filter**)ର ରବର ଗ୍ୟାସ୍କେଟ୍ ଚାରିପାଖରେ ଏକ ଛୋଟ ଇଞ୍ଜିନ୍ ଅଏଲ୍ ପକାନ୍ତୁ।
- 4) ଫିଲ୍ଟର ଗ୍ୟାସ୍କେଟ୍ ମାଉଣ୍ଟିଂ ସର୍ଫେସକୁ ସଂସ୍ପର୍ଶ ନ କରିବା ପର୍ଯ୍ୟନ୍ତ ନୂତନ ଫିଲ୍ଟରରେ ହାତରେ ସ୍କ୍ରୁ (**Screw**) କରନ୍ତୁ।

- (1) ହୁଗୁଳା
 - (2) ଟାଇଟ୍ କରିବା
- ଟାଇଟ୍ କରିବା (ଫିଲ୍ଟର ଟପ୍ (**Filter Top**) ରୁ ଦେଖାଯାଏ।)

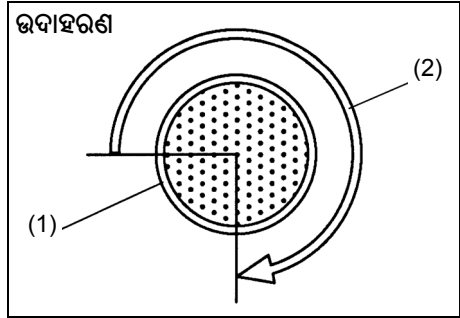

54G093

- (1) ଅଏଲ୍ ଫିଲ୍ଟର
- (2) 3/4 ଟର୍ନ୍

ଅଏଲ୍ ଫିଲ୍ଟର (**Oil Filter**) ପାଇଁ ଟର୍କକୁ 3/4 ଟର୍ଣ୍ଣ କିମ୍ବା 14 Nm (1.4 kgf-m, 10.3 lbf-ft) ପାଇଁ ଟାଇଟ୍ କରନ୍ତୁ।

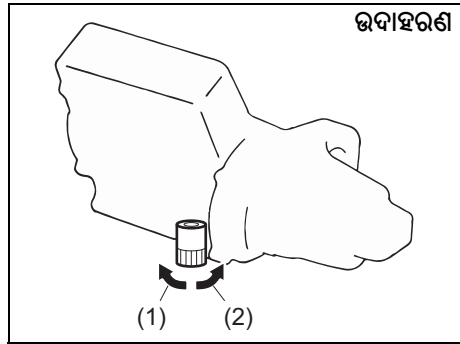

77PH017

ବିଜ୍ଞପ୍ତି

ଅଏଲ୍ ଫିଲ୍ଟରକୁ ସଠିକ୍ ଭାବରେ ଟାଇଟ୍ କରିବା ପାଇଁ, ଫିଲ୍ଟର ଗ୍ୟାସ୍କେଟ୍ ପ୍ରଥମେ ମାଉଣ୍ଟିଂ ସର୍ଫେସ (**Mounting Surface**)କୁ କେଉଁ ଭିତରେ ସଂସ୍ପର୍ଶ କରେ ତାହା ସଠିକ୍ ଭାବରେ ଚିହ୍ନଟ କରିବା ଜରୁରୀ।

- 5) ଏକ ଅଏଲ୍ ଫିଲ୍ଟର ରେଞ୍ଜି ବ୍ୟବହାର କରି ମାଉଣ୍ଟିଂ ସର୍ଫେସ୍ (**Mounting Surface**) (କିମ୍ବା ନିର୍ଦ୍ଦିଷ୍ଟ ଟର୍କ) ସହିତ ସଂସ୍ପର୍ଶ ପଏଣ୍ଟରୁ ନିର୍ଦ୍ଦିଷ୍ଟ ମୋଡ଼କୁ ଟାଇଟ୍ କରନ୍ତୁ।

ଅଧିକ ରିଫିଲ୍ କରନ୍ତୁ ଏବଂ ଲିକ୍ ପାଇଁ ଯାଞ୍ଚ କରନ୍ତୁ

- 1) ଫିଲ୍ ହୋଲ୍ (**Filler Hole**)ରେ ଅଧିକ ଭାଲି ଫିଲ୍ କର୍ମାଳୁ ଲଗାନ୍ତୁ। ଅଧିକ ଆନୁମାନିକ କ୍ଷମତା ପାଇଁ, "ସ୍ପେସିଫିକେସନ୍" (**SPECIFICATIONS**) ବିଭାଗରେ ଥିବା "କ୍ଷମତା" ଆଇଟମକୁ ଦେଖନ୍ତୁ।
- 2) ଇଞ୍ଜିନ୍ ଷ୍ଟାର୍ଟ କରନ୍ତୁ ଏବଂ ଅଧିକ ଫିଲ୍ (**Oil Filter**) ଏବଂ ଡ୍ରେନ୍ ପ୍ଲଗ୍ ରେ ଲିକ୍ ପାଇଁ ଧ୍ୟାନ ଦେଖନ୍ତୁ। ଇଞ୍ଜିନ୍ କୁ ବିଭିନ୍ନ ବେଗରେ ଅତି କମରେ 5 ମିନିଟ୍ ପର୍ଯ୍ୟନ୍ତ ଚଳାନ୍ତୁ।
- 3) ଇଞ୍ଜିନ୍ ବନ୍ଦ କରନ୍ତୁ ଏବଂ ପ୍ରାୟ 5 ମିନିଟ୍ ଅପେକ୍ଷା କରନ୍ତୁ। ପୁନର୍ବାର ଅଧିକ ସ୍ତର ଯାଞ୍ଚ କରନ୍ତୁ ଏବଂ ଆବଶ୍ୟକ ହେଲେ ଅଧିକ ମିଶାନ୍ତୁ। ପୁନର୍ବାର ଲିକ୍ ଯାଞ୍ଚ କରନ୍ତୁ।

ବିଜ୍ଞପ୍ତି
<ul style="list-style-type: none"> • ଅଧିକ ଫିଲ୍ ବଦଳାଇବା ସମୟରେ, ଆପଣ ଏକ MARUTI ଜେନୁଇନ୍ ଫିଲ୍ ବ୍ୟବହାର କରିବାକୁ ସୁପାରିଶ କରାଯାଏ। ଯଦି ଆପଣ ଏକ ଆଫ୍ଟର ମାର୍କେଟ୍ ଫିଲ୍ (After Market Filter) ବ୍ୟବହାର କରନ୍ତି, ସୁନିଶ୍ଚିତ କରନ୍ତୁ ଯେ ଏହା ସମାନ ଗୁଣବତ୍ତା ଏବଂ ନିର୍ମାତାଙ୍କ ନିର୍ଦ୍ଦେଶାବଳୀ ଅନୁସରଣ କରନ୍ତୁ। • ଅଧିକ ଫିଲ୍ କିମ୍ବା ଡ୍ରେନ୍ ପ୍ଲଗ୍ (Drain Plug) ଚାରିପାଖରୁ ଅଧିକ ଲିକ୍ ଭୁଲ୍ ସଂସ୍ଥାପନ କିମ୍ବା ଗ୍ୟାଙ୍ଗ୍ ସ୍ପଟ୍ ସୁତାଭଙ୍ଗି। ଯଦି ଆପଣ କୌଣସି ଲିକ୍ ପାଇଁ କିମ୍ବା ଫିଲ୍ ଠିକ୍ ଭାବେ କଡ଼ାକଡ଼ି କରାଯାଇଛି ବୋଲି ନିଶ୍ଚିତ ନୁହଁନ୍ତି, ତେବେ ଗାଡ଼ିକୁ ଆପଣଙ୍କ ଅନୁମୋଦିତ MARUTI SUZUKI COMMERCIAL ଖାର୍ଚ୍ଚସ୍ୱ ହାରା ଯାଞ୍ଚ କରନ୍ତୁ।

ଇଞ୍ଜିନ୍ କୁଲାଣ୍ଟ୍

କୁଲାଣ୍ଟ୍ ସ୍ତର ଯାଞ୍ଚ

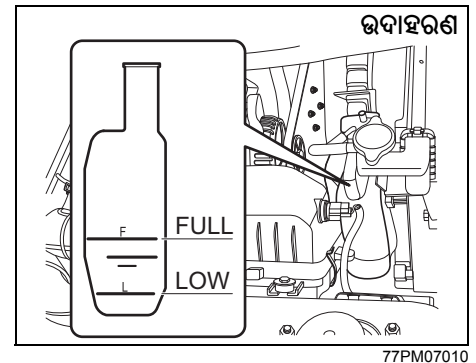

ରେଡିଏଟର (**radiator**) ଠାରେ ନ କରି ରିଜର୍ଭୟର୍ ଟ୍ୟାଙ୍କ (**reservoir tank**)ରେ ଥିବା କୁଲାଣ୍ଟ୍ (**coolant**) ସ୍ତର ଯାଞ୍ଚ କରନ୍ତୁ। ଇଞ୍ଜିନ୍ ଥଣ୍ଡା ଥିବା ସମୟରେ, କୁଲାଣ୍ଟ୍ (**coolant**)ର ସ୍ତର "**FULL**" ଏବଂ "**LOW**" ସଂକେତ ମଧ୍ୟରେ ରହିବା ଉଚିତ୍। ଯଦି କୁଲାଣ୍ଟ୍ (**coolant**) ସ୍ତର "**LOW**" ସଂକେତ ଠାରୁ ତଳକୁ ରହେ, କୁଲାଣ୍ଟ୍ (**coolant**) ପକାଯିବା ଆବଶ୍ୟକ।

କୁଲାଣ୍ଟ୍ ପକାଇବା ଏବଂ ପରିବର୍ତ୍ତନ କରିବା। କୁଲାଣ୍ଟ୍ (**coolant**) ପକାଇବା ସମୟରେ, ରିଜର୍ଭୟର୍ ଟ୍ୟାଙ୍କ (**reservoir tank**)ର କ୍ୟାପ୍ ବାହାର କରନ୍ତୁ ଏବଂ ଇଞ୍ଜିନ୍ ଥଣ୍ଡା ଥିବା ସମୟରେ ରିଜର୍ଭୟର୍ ଟ୍ୟାଙ୍କ

(reservoir tank) ର ସ୍ତର “FULL” ସଂକେତରେ ପହଞ୍ଚିବା ପର୍ଯ୍ୟନ୍ତ କୁଲାଣ୍ଟ (coolant) ପକାନ୍ତୁ। ରିଜର୍ଭୟର୍ ଟ୍ୟାଙ୍କ (reservoir tank) କୁ କେବେବି “FULL” ସଂକେତ ଠାରୁ ଉପରକୁ ଭରନ୍ତୁ ନାହିଁ। କୁଲାଣ୍ଟ (coolant) ପରିବର୍ତ୍ତନ ପାଇଁ ବିଶେଷ ପ୍ରକ୍ରିୟା ଆବଶ୍ୟକ ରହିଥିବାରୁ, ଏହି କାମ ପାଇଁ ଏକ ମାରୁତି ସୁଜୁକି ଅଥରାଇଜ୍ଡ ୱାର୍କସ୍‌ହୋପ୍ (Maruti Suzuki authorised workshop)କୁ କୁହନ୍ତୁ।

⚠ ଚେତାବନୀ

ଇଞ୍ଜିନ୍ କୁଲାଣ୍ଟ (engine coolant) ଢୋକିବା ଦ୍ୱାରା ଗୁରୁତର କ୍ଷତି କିମ୍ବା ମୃତ୍ୟୁ ହୋଇପାରେ। କୁଲାଣ୍ଟ ର ଧୂଆଁ କିମ୍ବା ବାଷ୍ପ ପ୍ରଶ୍ୱାସରେ ଗ୍ରହଣ କରିବା କିମ୍ବା ଆପଣଙ୍କ ଆଖିରେ କୁଲାଣ୍ଟ (coolant) ପ୍ରବେଶ କରିବା ଦ୍ୱାରା ଗୁରୁତର କ୍ଷତି ହୋଇପାରେ।

- ଆଣ୍ଟିଫ୍ରିଜ୍ (antifreeze) କିମ୍ବା କୁଲାଣ୍ଟ ସଲ୍ୟୁସନ୍ (coolant solution) ପିଅନ୍ତୁ ନାହିଁ। ଯଦି ଢୋକି ଦିଅନ୍ତି, ବାନ୍ଧି କରିବା ପାଇଁ ଚେଷ୍ଟା କରନ୍ତୁ ନାହିଁ। ତୁରନ୍ତ ଏକ ବିଷ ନିୟନ୍ତ୍ରଣ କେନ୍ଦ୍ର କିମ୍ବା ଜଣେ ଫିଜିସିଆନ୍ କୁ ଯୋଗାଯୋଗ କରନ୍ତୁ।
- କୁଲାଣ୍ଟ (coolant) ଧୂଆଁ କିମ୍ବା ଗରମ ବାଷ୍ପ ପ୍ରଶ୍ୱାସରେ ଗ୍ରହଣ କରନ୍ତୁ ନାହିଁ। ଯଦି ଗ୍ରହଣ କରିଦେଇଛନ୍ତି, ତେବେ ସତେଜ ବାୟୁ ଥିବା ସ୍ଥାନକୁ ପଳାଇ ଯାଆନ୍ତୁ।

(ଜାରି)

⚠ ଚେତାବନୀ

(ଜାରି)

- ଯଦି କୁଲାଣ୍ଟ (coolant) ଆଖିରେ ପ୍ରବେଶ କରେ, ପାଣିରେ ଧୋଇ ଦିଅନ୍ତୁ ଏବଂ ଡାକ୍ତରୀ ସହାୟତା ନିଅନ୍ତୁ।
- କୁଲାଣ୍ଟ ଧରିବା ପରେ ଭଲ ଭାବରେ ଧୁଅନ୍ତୁ।
- ଇଞ୍ଜିନ୍ କୁଲାଣ୍ଟ (engine coolant) କୁ ଶିଶୁ ଏବଂ ଗୃହପାଳିତ ପଶୁମାନଙ୍କ ଠାରୁ ଦୂରେଇ ରଖନ୍ତୁ।

ବିଜ୍ଞପ୍ତି

ରିଜର୍ଭୟର୍ ଟ୍ୟାଙ୍କ (reservoir tank) ରେ କ୍ୟାପ୍ ଲଗାଇବା ସମୟରେ, କ୍ୟାପ୍ ଏବଂ ଟ୍ୟାଙ୍କ ରେ ଥିବା ସଂକେତକୁ ମିଳାନ୍ତୁ। ଏପରି କରିବାରେ ଅସମର୍ଥ ହେଲେ କୁଲାଣ୍ଟ ଲିକେଜ୍ ହୋଇପାରେ।

କୁଲାଣ୍ଟ ଚୟନ

ଆପଣଙ୍କ ଇଞ୍ଜିନ୍ ର ସ୍ଥାନୀୟ ଏବଂ ସର୍ବୋତ୍କୃଷ୍ଟ ପ୍ରଦର୍ଶନ ପାଇଁ, ଅସଲି ମାରୁତି ସୁଜୁକି (MARUTI SUZUKI) କୁଲାଣ୍ଟ କିମ୍ବା ସମାନ ମାନକ ବିଶିଷ୍ଟ କୁଲାଣ୍ଟ ବ୍ୟବହାର କରନ୍ତୁ। ନିମ୍ନଲିଖିତ କାରଣଗୁଡ଼ିକ ପାଇଁ ଏପରି କୁଲାଣ୍ଟ ଗୁଡ଼ିକ କୁଲିଂ ସିଷ୍ଟମ୍ (cooling system) ପାଇଁ ସର୍ବୋତ୍କୃଷ୍ଟ ଅଟନ୍ତି:

- କୁଲାଣ୍ଟ ଉପଯୁକ୍ତ ଇଞ୍ଜିନ୍ ତାପମାତ୍ରା ବଜାୟ ରଖିବାରେ ସହାୟତା କରେ।
 - ଜମିଯିବା ଏବଂ ସିଝିଯିବା ଠାରୁ ଏହା ଉପଯୁକ୍ତ ସୁରକ୍ଷା ଯୋଗାଇ ଦେଇଥାଏ।
 - ଏହା ସଂକ୍ରାନ୍ତ ଏବଂ କଳଙ୍କ ଲାଗିବା ଠାରୁ ଉପଯୁକ୍ତ ସୁରକ୍ଷା ଦେଇଥାଏ।
- ଉପଯୁକ୍ତ କୁଲାଣ୍ଟ ବ୍ୟବହାର ନ କରି ପାରିଲେ ଏହା କୁଲିଂ ସିଷ୍ଟମ୍ କୁ କ୍ଷତି ପହଞ୍ଚାଇ ପାରେ। ଏକ ମାରୁତି ସୁଜୁକି ଅଥରାଇଜ୍ଡ ୱାର୍କସ୍‌ହୋପ୍ (Maruti Suzuki authorised workshop) ଆପଣଙ୍କୁ ଉପଯୁକ୍ତ କୁଲାଣ୍ଟ ଚୟନ କରିବାରେ ସହାୟକ ହେବ।

ବିଜ୍ଞପ୍ତି

ଆପଣଙ୍କ କୁଲିଙ୍ଗ ସିଷ୍ଟମ୍ (cooling system) କୁ କ୍ଷତି ହେବାରୁ ଏଡ଼ାଇବା ପାଇଁ:

- ସବୁବେଳେ ଏକ ଉନ୍ନତ ମାନର ଇଥାଲିନ୍ ଗ୍ଲାଇକୋଲ୍ (ethylene glycol) ଆଧାରିତ ଡିସ୍ଟିଲ୍ଡ ୱାଟର (distilled water) ମିଶ୍ରିତ ନନ୍-ସିଲିକେଟ୍ ଟାଇପ୍ କୁଲାଣ୍ଟ୍ (non-silicate type coolant) କୁ ସଠିକ୍ ମିଶ୍ରଣରେ ବ୍ୟବହାର କରନ୍ତୁ।
- ଅଧିକ ଇନହିବିଟର୍ (inhibitors) କିମ୍ବା ଆଡିଟିଭ୍ (additives) ପକାନ୍ତୁ ନାହିଁ। ହୁଏତ ସେଗୁଡ଼ିକ ଆପଣଙ୍କ କୁଲିଂ ସିଷ୍ଟମ୍ (cooling system) ସହିତ ଖାପ ନ ଖାଇ ପାରେ।
- ବିଭିନ୍ନ ପ୍ରକାରର ବେସ୍ କୁଲାଣ୍ଟ୍ (base coolants) ମିଶାନ୍ତୁ ନାହିଁ। ଏହା କରିବା ଦ୍ଵାରା ଉନ୍ନତ ସିଲ୍ ୱେୟର୍ (seal wear) ଏବଂ/କିମ୍ବା ଗୁରୁତର ଇଞ୍ଜିନ୍ ଓଭରହିଟିଙ୍ଗ୍ ହେବାର ସମ୍ଭାବନା ଏବଂ ଇଞ୍ଜିନ୍/ଟ୍ରାନ୍ସମିଶନ୍ (engine/transmission) ନଷ୍ଟ ହେବା ଉନ୍ନତ ହୋଇପାରେ। କୁଲାଣ୍ଟ୍ (coolant) ଗୋଳମାଳ ହୋଇଗଲେ ଆପଣଙ୍କ ଗାଡ଼ିକୁ ମାରୁତି ସୁଜୁକି ଅଥରାଇଜ୍ଡ ୱାର୍କସ୍‌ହୋପ୍ (Maruti Suzuki authorised workshop) ଦ୍ଵାରା ଯାଞ୍ଚ କରନ୍ତୁ।

ଧ୍ୟାନ ଦିଅନ୍ତୁ :

ଅସଲି ମାରୁତି ସୁଜୁକି କୁଲାଣ୍ଟ୍ (Maruti Suzuki genuine coolant) ର ବ୍ୟବହାର ପାଇଁ ମାରୁତି ସୁଜୁକି ଅତ୍ୟଧିକ ସୁପାରିଶ କରେ। ଅସଲି ମାରୁତି ସୁଜୁକି କୁଲାଣ୍ଟ୍ (Maruti Suzuki genuine coolant) ବିଶେଷ ଭାବରେ ମାରୁତି ସୁଜୁକି ଉପକରଣଗୁଡ଼ିକ ପାଇଁ ତିଆରି ହୋଇଛି ଏବଂ ଗାଡ଼ିର ଆଶାନ୍ୱରୁପ ପ୍ରଦର୍ଶନ ଏବଂ ଉତ୍ତମ ଡ୍ରାଇଭିଂ ଅନୁଭବରେ ସହାୟକ ହୋଇଥାଏ।

ଆପଣଙ୍କ ଗାଡ଼ିର ଉପାଦାନ ଅବଧି ଉପରେ ନିର୍ଭର କରି, ନୂଆ କାରରେ ପଡ଼ିଥିବା କୁଲାଣ୍ଟ୍ (coolant)ର ପ୍ରକାର ଭିନ୍ନ ହୋଇଥାଏ। ଦୁଇ ପ୍ରକାର କୁଲାଣ୍ଟ୍ (coolant) ରହିଛି, **SUZUKI LLC: Super (Blue)** କୁଲାଣ୍ଟ୍ ଏବଂ **SUZUKI LLC: Standard (Yellow)** କୁଲାଣ୍ଟ୍। ରିଭର୍ସ୍‌ଓର୍

କୁଲାଣ୍ଟ୍ ରଙ୍ଗ (Coolant Color)	କୁଲାଣ୍ଟ୍ ପ୍ରକାର (Coolant Type)
Blue	Suzuki LLC : Super
Yellow	Suzuki LLC : Standard

ଧ୍ୟାନ ଦିଅନ୍ତୁ :

ସଂପୂର୍ଣ୍ଣ ନୂଆ କାର୍ ଥିବା ସମୟରେ ଯେଉଁ ପ୍ରକାରର କୁଲାଣ୍ଟ୍ (coolant) ବ୍ୟବହାର କରାଯାଇଥାଏ କୁଲାଣ୍ଟ୍ (coolant) ମିଶାଇବା ଏବଂ ପରିବର୍ତ୍ତନ କରିବା ସମୟରେ ସେହି ସମାନ କୁଲାଣ୍ଟ୍ (coolant) ବ୍ୟବହାର କରାଯିବା ଉଚିତ୍।

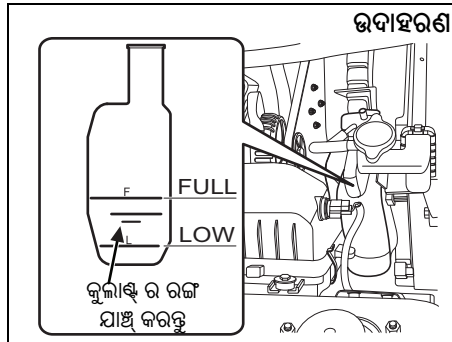

77PM07033

SUZUKI LLC: Super (Blue) କୁଲାଣ୍ଟ୍:

ବିଜ୍ଞପ୍ତି
<ul style="list-style-type: none"> ଏହି କୁଲାଣ୍ଟ୍ (coolant)ରେ ଆବଶ୍ୟକ ପରିମାଣରେ ଲଘୁକରଣ କରାଯାଇଛି। ଏଥିରେ ଡିସ୍ଟିଲ୍ଡ ୱାଟର(distilled water) ମିଶାନ୍ତୁ ନାହିଁ ଏପରି କରିବା ଦ୍ୱାରା କୁଲାଣ୍ଟ୍ (coolant) ଜମି ଯାଇପାରେ କିମ୍ବା ଗରମ ହୋଇପାରେ। ଆପଣଙ୍କ ଗାଡ଼ିରେ ଆରମ୍ଭରୁ SUZUKI LLC: Super (Blue) କୁଲାଣ୍ଟ୍ ଭରା ହୋଇଥିଲେ SUZUKI LLC: Standard (Yellow) କୁଲାଣ୍ଟ୍ କିମ୍ବା ଡିସ୍ଟିଲ୍ଡ ୱାଟର (distilled water) କିମ୍ବା ଅନ୍ୟ କିଛି ପକାନ୍ତୁ ନାହିଁ। ଯଦି ଏପରି କିଛି ହୁଏ ତେବେ ଗାଡ଼ିକୁ ମାରୁତି ସୁଜୁକି ଅଥରାଇଜ୍ଡ ୱାର୍କସ୍‌ପ (Maruti Suzuki authorised workshop)ରେ ଯାଞ୍ଚ କରନ୍ତୁ।

SUZUKI LLC: Standard (Yellow) କୁଲାଣ୍ଟ୍:

ବିଜ୍ଞପ୍ତି
<ul style="list-style-type: none"> ବ୍ୟବହାର ହେବାକୁ ଥିବା ମିଶ୍ରଣର ସାନ୍ଦ୍ରତା 30% ଆଣ୍ଟିଫ୍ରିଜ୍ (antifreeze) ଏବଂ 70% ଡିସ୍ଟିଲ୍ଡ ୱାଟର (distilled water) ହେବା ଆବଶ୍ୟକ। ଷ୍ଟ୍ରେଟ୍ କୁଲାଣ୍ଟ୍ (straight coolant) କିମ୍ବା ପ୍ଲେନ୍ କୁଲାଣ୍ଟ୍ (plain water) ଯଦି ଆପଣଙ୍କ ଅଞ୍ଚଳରେ ସର୍ବନିମ୍ନ ପରିବେଶ ତାପମାତ୍ରା -15°C (5°F) କିମ୍ବା କମ୍ ବୋଲି ଜଣାପଡ଼େ, ଆଣ୍ଟିଫ୍ରିଜ୍ କଣ୍ଟେନର (antifreeze container)ରେ ଥିବା ସ୍ୱଚ୍ଚତା ଅନୁଯାୟୀ 60% ପର୍ଯ୍ୟନ୍ତ ଅଧିକ ସାନ୍ଦ୍ରତା ବିଶିଷ୍ଟ କୁଲାଣ୍ଟ୍ (coolant) ବ୍ୟବହାର କରନ୍ତୁ। ଆପଣଙ୍କ ଗାଡ଼ିରେ ଆରମ୍ଭରୁ SUZUKI LLC: Standard (Yellow) କୁଲାଣ୍ଟ୍ ଭରା ହୋଇଥିଲେ, ଏହି ସେକ୍ସନ୍ ରେ ଥିବା SUZUKI LLC: Standard (Yellow) କୁଲାଣ୍ଟ୍ Coolant ର ମେକ୍ସେନାନ୍ ସିଡ୍‌ୟାଲ୍ କୁ ଅନୁସରଣ କରନ୍ତୁ। ଯଦି ଆପଣ SUZUKI LLC: Super (Blue) କୁଲାଣ୍ଟ୍ ଦ୍ୱାରା ଏହାକୁ ବଦଳାଇବାକୁ ଚାହାନ୍ତି, ତେବେ ଗାଡ଼ିକୁ ଏକ ସୁଜୁକି ଅଥରାଇଜ୍ଡ ୱାର୍କସ୍‌ପ (Maruti Suzuki authorised workshop)ରେ ଯାଞ୍ଚ କରାନ୍ତୁ।

ଏୟାର କ୍ଲିନର୍

ଯଦି ଏୟାର କ୍ଲିନର ଧୂଳିରେ ଭର୍ତ୍ତି ହୋଇଯାଏ, ତେବେ ଅଧିକ ସେବନ ପ୍ରତିରୋଧ କରାଯାଏ, ଯାହାଫଳରେ ଶକ୍ତି ଉତ୍ପାଦନ ହ୍ରାସ ପାଇବ ଏବଂ ଇନ୍ଧନ ଖର୍ଚ୍ଚ ବୃଦ୍ଧି ପାଇବ।

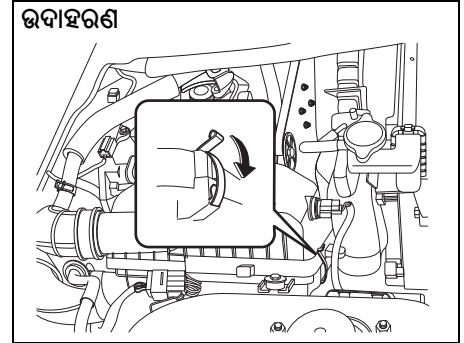

ପାର୍ଶ୍ୱ କ୍ଲାମ୍ପଗୁଡ଼ିକୁ ଖାଲି କରନ୍ତୁ, ଏବଂ ଏୟାର କ୍ଲିନର କେସ୍ (Air cleaner case) ରୁ ଏଲିମେଣ୍ଟକୁ ହଟାଇ ଦିଅନ୍ତୁ।

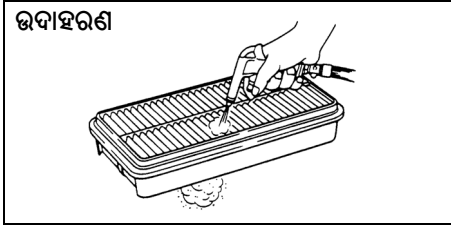

60A183

ଯଦି ଏହା ଅପରିଷ୍କାର ଦେଖାଯାଏ, ତେବେ ନିୟମିତ ରକ୍ଷଣାବେକ୍ଷଣ କାର୍ଯ୍ୟସୂଚୀ ଅନୁଯାୟୀ ଏୟାର କ୍ଲିନର (Air Cleaner)କୁ ସଫା କରନ୍ତୁ କିମ୍ବା ନୂତନ ସଫେଇ କରନ୍ତୁ।

ସ୍ପାର୍କ ପ୍ଲଗ୍ (Spark Plugs)

ସ୍ପାର୍କ ପ୍ଲଗ୍‌ଗୁଡ଼ିକ ବଦଳାଇବା ଏବଂ ଯାଞ୍ଚ କରିବା

ଯେହ୍ନେତୁ ସ୍ୱତନ୍ତ୍ର ପ୍ରକ୍ରିୟା, ସାମଗ୍ରୀ ଏବଂ ଉତ୍ତୁଡ଼ିକ ଆବଶ୍ୟକ, ଏହା ସୁପାରିଶ କରାଯାଏ ଯେ ଆପଣ ଏହି ଜବକୁ ଆପଣଙ୍କ ମାରୁତି ସୁଜୁକି ଅନୁମୋଦିତ ଖାର୍ଚ୍ଚସପ୍ ଉପରେ ବିଶ୍ୱାସ କରନ୍ତୁ।

ଗିଅର୍ ଅଏଲ୍

ମାନୁଆଲ୍ ଟ୍ରାନ୍ସମିଶନ୍ ଅଏଲ୍ / ଡିଫରେନ୍ସିଆଲ୍ ଅଏଲ୍

ଗିଅର୍ ଅଏଲ୍ ଯୋଡ଼ିବା ସମୟରେ, ନିମ୍ନ ଚାର୍ଟରେ ଦର୍ଶାଯାଇଥିବା ଭଳି ଉପଯୁକ୍ତ ସାନ୍ଦ୍ରତା ଏବଂ ଗ୍ରେଡ୍ ସହିତ ଗିଅର୍ ଅଏଲ୍ ବ୍ୟବହାର କରନ୍ତୁ।

ମାନୁଆଲ୍ ଟ୍ରାନ୍ସମିସନ୍ ଅଏଲ୍ (Manual Transmission Oil)

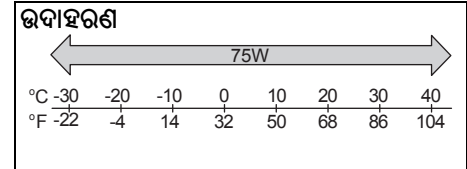

68LM728

ଆମେ ଆପଣଙ୍କୁ ବ୍ୟବହାର କରିବାକୁ ଉଚ୍ଚ ସୁପାରିଶ କରୁଛୁ:

ମାନୁଆଲ୍ ଟ୍ରାନ୍ସମିସନ୍ ଗିଅର୍ ଅଏଲ୍ ପାଇଁ " **MARUTI GENUINE GEAR OIL 75W**"।

ରିଅର୍ ଡିଫରେନ୍ସିଆଲ୍ ଅଏଲ୍

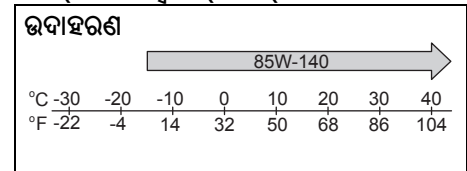

77PH075

ନୀରିକ୍ଷଣ ଏବଂ ରକ୍ଷଣାବେକ୍ଷଣ

ଆମେ ଆପଣଙ୍କୁ ବ୍ୟବହାର କରିବାକୁ ଉଚ୍ଚ ସୁପାରିଶ
(Recommend) କରୁଛୁ:
 ପଛ ଡେଇ ପାଇଁ " **TOTALFINAELF TRAN-
 SELF LL 85W-140"**।

ଗିଅର ଅଏଲ୍ ଲେଭଲ୍ ଯାଞ୍ଚ

ମାନ୍ୟତା

ଗ୍ରାହ୍ୟମାନ

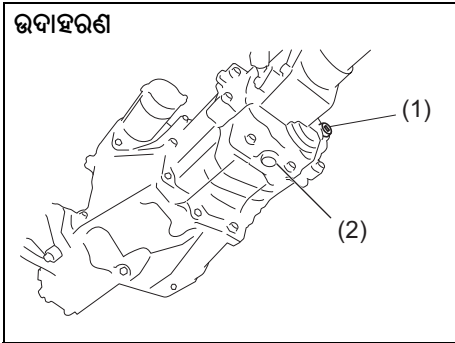

77PH078

ଗିଅର ତିଅରେଡ଼ିଆଲ୍

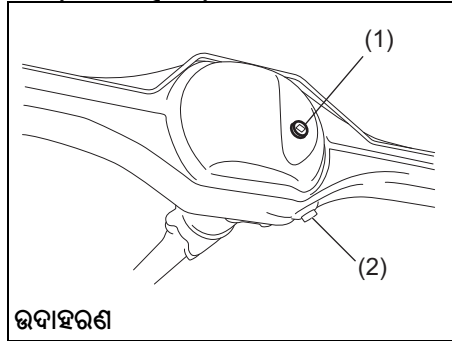

77PH047

1. ଅଏଲ୍ ଫିଲର୍ ଏବଂ ଲେଭଲ୍ ପୁର (ପୁନଃ ବ୍ୟବହାର କରନ୍ତୁ ନାହିଁ)।
2. ଅଏଲ୍ ଡ୍ରେନ୍ ପୁର।

ଗିଅର ଅଏଲ୍ ସ୍ତର (**Gear Oil Level**) ଯାଞ୍ଚ କରିବାକୁ ନିମ୍ନଲିଖିତ ପ୍ରକ୍ରିୟା ବ୍ୟବହାର କରନ୍ତୁ:

- 1) ପାର୍କିଂ ବ୍ରେକ୍ ଲଗାଇ ଗାଡ଼ିକୁ ଏକ ସ୍ତରୀୟ ପୃଷ୍ଠରେ ପାର୍କିଂ କରନ୍ତୁ। ଡା'ପରେ ଇଞ୍ଜିନ୍ (**Engine**) ବନ୍ଦ କରିଦିଅନ୍ତୁ।
- 2) ଅଏଲ୍ ଫିଲର୍ ଏବଂ ଲେଭଲ୍ ପୁର (1) ଅପସାରଣ କରନ୍ତୁ।
- 3) ଆପଣଙ୍କ ଆଙ୍ଗୁଠିରେ ହୋଲ୍ (**Hole**)ର ଭିତର ଭାଗ ଯାଞ୍ଚ କରନ୍ତୁ। ଯଦି ଅଏଲ୍ ସ୍ତର ପୂର୍ଣ୍ଣ ହୋଲ୍ ର ତଳ ଭାଗକୁ ଆସିଥାଏ, ତେବେ ଡେଇ ସ୍ତର ଠିକ୍

ରହିଥାଏ। ଯଦି ଏପରି ହୁଏ, ପୁର ପୁନଃସଂସ୍ଥାପନ କରନ୍ତୁ।

- 4) ଯଦି ଅଏଲ୍ ସ୍ତର କମ୍ ଥାଏ, ତେବେ ଅଏଲ୍ ଫିଲର୍ ପୁର ହୋଲ୍ (1) ମାଧ୍ୟମରେ ଗିଅର ଅଏଲ୍ ମିଶାନ୍ତୁ ଯେ ପର୍ଯ୍ୟନ୍ତ ଅଏଲ୍ ସ୍ତର ଫିଲର୍ ହୋଲ୍ ର ତଳଭାଗରେ ପହଞ୍ଚିନଥାଏ, ଡା'ପରେ ପୁରକୁ ପୁନଃସଂସ୍ଥାପନ କରନ୍ତୁ।

ଅଏଲ୍ ଫିଲର୍ ଏବଂ ଲେଭଲ୍ ପୁର ପାଇଁ ଟର୍କ୍ କଷ୍ଟକୁ ମାନ୍ୟତା ଗ୍ରାହ୍ୟମାନ (1):
23 Nm (2.3 kgf-m, 17.0 lbf-ft)

ଗିଅର ତିଅରେଡ଼ିଆଲ୍ (1):
25 Nm (2.5 kgf-m, 18.5 lbf-ft)

ଧ୍ୟାନ ଦିଅନ୍ତୁ :

ପଛ ପାର୍ଶ୍ୱୀୟ ପାଇଁ ସର୍ବଦା ଏକ ନୂତନ ଅଏଲ୍ ଫିଲର୍ ଏବଂ ଲେଭଲ୍ ପ୍ଲଗ୍ (Level Plug) ବ୍ୟବହାର କରନ୍ତୁ (1).

⚠ ସାବଧାନ
ଗାଡ଼ି ଚଳାଇବା ପରେ ଗିଅର୍ ଅଏଲ୍ (Gear Oil)ର ତାପମାତ୍ରା ଆପଣଙ୍କ ଉଚାକୁ ପୋଡ଼ିବା ପାଇଁ ଯଥେଷ୍ଟ ଅଧିକ ହୋଇପାରେ। ଗିଅର ଅଏଲ୍ (Gear Oil) ସ୍ତର ଯାଞ୍ଚ କରିବା ପୂର୍ବରୁ ଆପଣଙ୍କ ଖାଲି ହାତରେ ସ୍ପର୍ଶ କରିବା ପାଇଁ ଅଏଲ୍ ଫିଲର୍ ପ୍ଲଗ୍ ଯଥେଷ୍ଟ ଥଣ୍ଡା ହେବା ପର୍ଯ୍ୟନ୍ତ ଅପେକ୍ଷା କରନ୍ତୁ।

ବିଜ୍ଞପ୍ତି
ପ୍ଲଗ୍ କୁ କଠୋର କରିବା ସମୟରେ, ଅଏଲ୍ ଲିକ୍ କୁ ରୋକିବା ପାଇଁ ନିମ୍ନଲିଖିତ ସିଲିଂ କମ୍ପାଉଣ୍ଡ (Sealing Compound) କିମ୍ବା ପ୍ଲଗ୍ ଥ୍ରେଡ୍ ସମାନ ପ୍ରୟୋଗ କରନ୍ତୁ।
MARUTI SUZUKI ବଣ୍ଟ ନମ୍ବର. "1216E" କିମ୍ବା "1217G"

ଗିୟର ଅଏଲ୍ ପରିବର୍ତ୍ତନ

ଯେହେତୁ ସ୍ୱତନ୍ତ୍ର ପ୍ରକ୍ରିୟା, ସାମଗ୍ରୀ ଏବଂ ଟୁଲ୍ ଆବଶ୍ୟକ, ଏହା ସୁପାରିଶ କରାଯାଏ ଯେ ଆପଣ ଏହି କାର୍ଯ୍ୟକୁ ଆପଣଙ୍କ ଅନୁମୋଦିତ **MARUTI SUZUKI COMMERCIAL** ୱାର୍କସପ୍ ଉପରେ ବିଶ୍ୱାସ କରନ୍ତୁ।

କ୍ଲଚ୍ ପେଡାଲ୍ (Clutch Pedal)

କେବଲ୍ କଣ୍ଟ୍ରୋଲ୍ କ୍ଲଚ୍

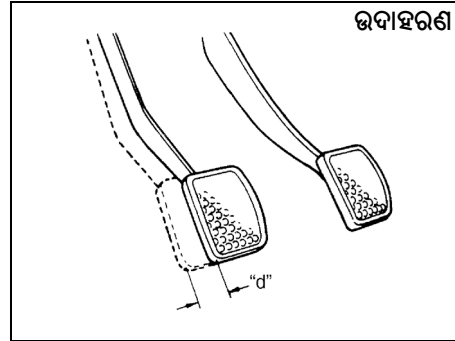

54G274

କ୍ଲଚ୍ ପେଡାଲ୍ ଫ୍ଲେ "d" : 10 - 15 mm (0.4 - 0.6 in.)
ଆପଣଙ୍କ ହାତରେ କ୍ଲଚ୍ ପେଡାଲ୍ (Clutch Pedal) କୁ ଚଳାଇ କ୍ଲଚ୍ ପେଡାଲ୍ ଫ୍ଲେ ମାପ କରନ୍ତୁ ଏବଂ ସାମାନ୍ୟ ପ୍ରତିରୋଧ ଅନୁଭବ ନ କରିବା ପର୍ଯ୍ୟନ୍ତ ଏହା କେତେ ଦୂର ଗତି କରେ ତାହା ମାପ କରନ୍ତୁ। କ୍ଲଚ୍ ପେଡାଲ୍ ରେ ଫ୍ଲେ ନିର୍ଦ୍ଦିଷ୍ଟ ମୂଲ୍ୟ ମଧ୍ୟରେ ହେବା ଉଚିତ୍। ଯଦି ଫ୍ଲେ ଉପରୋକ୍ତ ଠାରୁ ଅଧିକ କିମ୍ବା କମ୍ ଅଟେ, କିମ୍ବା ପେଡାଲ୍ ସହିତ କ୍ଲଚ୍ ଗାଣିବା ସମ୍ପୂର୍ଣ୍ଣ ଡିପ୍ରେସ୍ ଅନୁଭବ ହୁଏ, ତେବେ କ୍ଲଚ୍ ଆପଣଙ୍କ ଅନୁମୋଦିତ **MARUTI SUZUKI COMMERCIAL** ୱାର୍କସପ୍ ଦ୍ୱାରା ଯାଞ୍ଚ କରନ୍ତୁ।

ବ୍ରେକ୍ ଫ୍ଲୁଇଡ୍

ବ୍ରେକ୍ ଫ୍ଲୁଇଡ୍

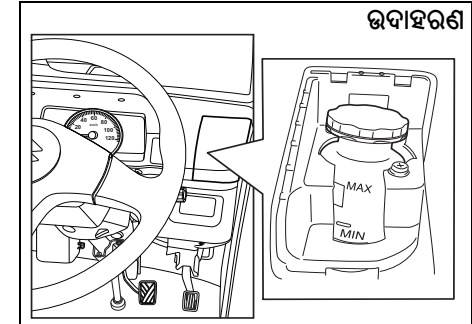

77PM706

ଇନଷ୍ଟ୍ରୁମେଣ୍ଟାଲ୍ ପ୍ୟାନେଲ୍ ରେ ରିଜର୍ଭେୟରକୁ ଦେଖି ବ୍ରେକ୍ ଫ୍ଲୁଇଡ୍ ସ୍ତର ଯାଞ୍ଚ କରନ୍ତୁ। ବ୍ରେକ୍ ଫ୍ଲୁଇଡ୍ ରିଜର୍ଭେୟର ସ୍ତର ଯାଞ୍ଚ କରିବାକୁ ଷ୍ଟିୟରିଂ ହିଲ୍ ର ତାହାଣ ହାତ ପାର୍ଶ୍ୱରେ ଥିବା କଭରକୁ ହଟାଇ ଦିଅନ୍ତୁ। ଯାଞ୍ଚ କରନ୍ତୁ ଯେ ଫ୍ଲୁଇଡ୍ ସ୍ତର "MAX" ଏବଂ "MIN" ରେଖା ମଧ୍ୟରେ ଅଛି। ଯଦି ବ୍ରେକ୍ ଫ୍ଲୁଇଡ୍ ସ୍ତର "MIN" ଲାଇନ ନିକଟରେ ଅଛି, ତେବେ ଏହାକୁ ମାରୁତି ଜେନୁଇନ୍ ବ୍ରେକ୍ ଫ୍ଲୁଇଡ୍ (**Maruti Genuine Brake Fluid - MGBF**) କିମ୍ବା DOT 3 ସହିତ "MAX" ଲାଇନରେ ଭର୍ତ୍ତି କରନ୍ତୁ।
ଆମେ "ମାରୁତି ଜେନୁଇନ୍ ବ୍ରେକ୍ ଫ୍ଲୁଇଡ୍" (MGBF) ବ୍ୟବହାର କରିବାକୁ ସୁପାରିଶ କରୁଛୁ।

⚠ ଚେତାବନୀ

ନିମ୍ନ ଲିଖିତ ନିର୍ଦ୍ଦେଶାବଳୀ ଅନୁସରଣ କରିବାରେ ବିଫଳ ହେଲେ ବ୍ୟକ୍ତିଗତ ଆଘାତ କିମ୍ବା ବ୍ରେକ୍ ସିଷ୍ଟମ (**Brake System**) ଗୁରୁତର କ୍ଷତି ହୋଇପାରେ।

- ଯଦି ରିଜର୍ଭୋୟରରେ ବ୍ରେକ୍ ଫ୍ଲୁଇଡ୍ ଏକ ନିର୍ଦ୍ଦିଷ୍ଟ ସ୍ତରରୁ ତଳକୁ ଖସିଯାଏ, ତେବେ ଇନଷ୍ଟ୍ରୁମେଣ୍ଟ ପ୍ୟାନେଲ (**Instrument Panel**) ରେ ଥିବା ବ୍ରେକ୍ ଚେତାବନୀ ଲାଇଟ୍ 'ଅନ୍' ଆସିବ (ପାର୍କିଂ ବ୍ରେକ୍ ସମ୍ପୂର୍ଣ୍ଣ ବିଚ୍ଛିନ୍ନ କରି ଇଞ୍ଜିନ୍ ଚଳାଇବା ଆବଶ୍ୟକ)। ଯଦି ଆଲୋକ ଆସେ, ତୁରନ୍ତ ଆପଣଙ୍କ ଅନୁମୋଦିତ **MARUTI SUZUKI COMMERCIAL** ଖାର୍ଚ୍ଚପତ୍ର ବ୍ରେକ୍ ସିଷ୍ଟମ ଯାଞ୍ଚ କରିବାକୁ କୁହନ୍ତୁ।
- ଦ୍ରୁତ ଫ୍ଲୁଇଡ୍ କ୍ଷୟ ବ୍ରେକ୍ ସିଷ୍ଟମରେ ଲିକ୍ କୁ ସୂଚିତ କରେ ଯାହା ଆପଣଙ୍କ ଅନୁମୋଦିତ ମାରୁତି ସୁଜୁକି କମର୍ସିଆଲ୍ ଖାର୍ଚ୍ଚପତ୍ର ଦ୍ଵାରା ତୁରନ୍ତ ଯାଞ୍ଚ କରାଯିବା ଉଚିତ୍।
- ମାରୁତି ଜେନୁଇନ୍ ବ୍ରେକ୍ ଫ୍ଲୁଇଡ୍ (**Maruti Genuine Brake Fluid - MGBF**) କିମ୍ବା **DOT 3** ବ୍ୟତୀତ ଅନ୍ୟ କୌଣସି ତରଳ ପଦାର୍ଥ ବ୍ୟବହାର କରନ୍ତୁ ନାହିଁ। ଆମେ ମାରୁତି ଜେନୁଇନ୍ ବ୍ରେକ୍ ଫ୍ଲୁଇଡ୍ (**MGBF**) ବ୍ୟବହାର କରିବାକୁ ସୁପାରିସ କରୁଛୁ। ପୁରୁଣା କିମ୍ବା ଖୋଲା ପାତ୍ରରେ ଗଚ୍ଛିତ ହୋଇଥିବା ଫ୍ଲୁଇଡ୍ କିମ୍ବା ଫ୍ଲୁଇଡ୍ ବ୍ୟବହାର କରନ୍ତୁ ନାହିଁ। ବ୍ରେକ୍ ଫ୍ଲୁଇଡ୍ ରିଜର୍ଭୋୟର (**Brake Fluid Reservoir**)ରୁ ବିବେଶୀ କଣିକା ଏବଂ ଅନ୍ୟ ଫ୍ଲୁଇଡ୍ କୁ ବାହାରେ ରଖିବା ଜରୁରୀ ଅଟେ।

⚠ ସାବଧାନ

ବ୍ରେକ୍ ଫ୍ଲୁଇଡ୍ (**Brake Fluid**) ଆପଣଙ୍କ ଆଖିକୁ କ୍ଷତି କାରକ କିମ୍ବା ମାରାତ୍ମକ ଏବଂ ଚର୍ମ କିମ୍ବା ଆଖି ସଂସ୍ପର୍ଶରେ ଆସିଲେ କ୍ଷତିକାରକ ହୋଇଥାଏ। ଯଦି ଗିଳି ଦିଆଯାଏ, ତେବେ ବାନ୍ତି (**Vomiting**) କରନ୍ତୁ ନାହିଁ। ସଙ୍ଗେ ସଙ୍ଗେ ବିଷ ନିୟନ୍ତ୍ରଣ କେନ୍ଦ୍ର କିମ୍ବା ଡାକ୍ତର (**Physician**)ଙ୍କ ସହ ଯୋଗାଯୋଗ କରନ୍ତୁ। ଯଦି ଆଖିରେ ବ୍ରେକ୍ ଫ୍ଲୁଇଡ୍ (**Brake Fluid**) ପଡ଼ିଯାଏ, ତେବେ ଆଖିକୁ ପାଣିରେ ଧୋଇ ଦିଅନ୍ତୁ ଏବଂ ଡାକ୍ତରୀ ପରାମର୍ଶ ନିଅନ୍ତୁ। ପରିତାଳନା ପରେ ଭଲ ଭାବରେ ଧୋଇ ଦିଅନ୍ତୁ (**Wash**)। ଏହାର ମିଶ୍ରଣ (**Solution**) ପଶୁମାନଙ୍କ ପାଇଁ ବିଷାକ୍ତ ହୋଇପାରେ। ପିଲା ଓ ଜୀବଜନ୍ତୁଙ୍କ ଆଗମନରୁ ଦୂରେଇ ରଖନ୍ତୁ (**Keep out**)।

⚠ ଚେତାବନୀ

- ଯଦି ଅତ୍ୟଧିକ ଲୋଡ୍ ଅବସ୍ଥାରେ ଗାଡ଼ି ଚଳାଯାଇଥାଏ, ତେବେ ବ୍ରେକ୍ ଦୂରତା ଅଧିକ ହୋଇପାରେ ଏବଂ ଅଧିକ ପେଡାଲ ଫୋର୍ସ (**Pedal Force**) ଆବଶ୍ୟକ ହୋଇପାରେ।

⚠ ଚେତାବନୀ

ବ୍ରେକ୍ ଫ୍ଲୁଇଡ୍ (**Brake Fluid**) ସେବନ କରିବା କ୍ଷତିକାରକ କିମ୍ବା ମାରାତ୍ମକ ଏବଂ ଚର୍ମ କିମ୍ବା ଆଖି ସଂସ୍ପର୍ଶରେ ଆସିଲେ କ୍ଷତିକାରକ ହୋଇଥାଏ। ଯଦି ଗିଳି ଦିଆଯାଏ, ତେବେ ବାନ୍ତି (**Vomiting**) କରନ୍ତୁ ନାହିଁ। ସଙ୍ଗେ ସଙ୍ଗେ ବିଷ ନିୟନ୍ତ୍ରଣ କେନ୍ଦ୍ର କିମ୍ବା ଡାକ୍ତର (**Physician**)ଙ୍କ ସହ ଯୋଗାଯୋଗ କରନ୍ତୁ। ଯଦି ଆଖିରେ ବ୍ରେକ୍ ଫ୍ଲୁଇଡ୍ (**Brake Fluid**) ପଡ଼ିଯାଏ, ତେବେ ଆଖିକୁ ପାଣିରେ ଧୋଇ ଦିଅନ୍ତୁ ଏବଂ ଡାକ୍ତରୀ ପରାମର୍ଶ ନିଅନ୍ତୁ। ପରିତାଳନା ପରେ ଭଲ ଭାବରେ ଧୋଇ ଦିଅନ୍ତୁ (**Wash**)। ଏହାର ମିଶ୍ରଣ (**Solution**) ପଶୁମାନଙ୍କ ପାଇଁ ବିଷାକ୍ତ ହୋଇପାରେ। ପିଲା ଓ ଜୀବଜନ୍ତୁଙ୍କ ଆଗମନରୁ ଦୂରେଇ ରଖନ୍ତୁ (**Keep out**)।

ଧାନ ଦିଅନ୍ତୁ :
ଡିସ୍କ ବ୍ରେକ୍ (**Disc Brake**) ଦ୍ଵାରା ବ୍ରେକ୍ ପ୍ୟାଡ୍ ପିନ୍ଧିବା ମାଡ୍ରେ ଫ୍ଲୁଇଡ୍ ସ୍ତର ଧୀରେ ଧୀରେ ହ୍ରାସ ପାଇବ ବୋଲି ଆଶା କରାଯାଉଛି।

ବ୍ରେକ୍ ପେଡାଲ୍ (Brake Pedal)

ବ୍ରେକ୍ ପେଡାଲ୍ ନିୟମିତ ଉଚ୍ଚତାରେ ଅଟକିଯାଏ କି ନାହିଁ ତାହା ଯାଞ୍ଚ କରନ୍ତୁ ଯେତେବେଳେ ଆପଣ ଏହାକୁ ନିରୀକ୍ଷଣ କରନ୍ତି ସେତେବେଳେ ସଞ୍ଜି ଅନୁଭବ କରନ୍ତି ନାହିଁ। ଯଦି ନାହିଁ, ତେବେ ଆପଣଙ୍କ ଅନୁମୋଦିତ ମାରୁତି ସୁଜୁକି କମର୍ସିଆଲ୍ ଖାର୍ଚ୍ଚସମ୍ପୂର୍ଣ୍ଣ ବ୍ରାକ୍ ବ୍ରେକ୍ ସିଷ୍ଟମ ଯାଞ୍ଚ କରନ୍ତୁ। ଯଦି ଆପଣ ନିୟମିତ ଉଚ୍ଚତା ପାଇଁ ବ୍ରେକ୍ ପେଡାଲ୍ (Brake Pedal) ସନ୍ଦେହ କରନ୍ତି, ତେବେ ଏହାକୁ ନିମ୍ନଲିଖିତ ଭାବରେ ଯାଞ୍ଚ କରନ୍ତୁ:

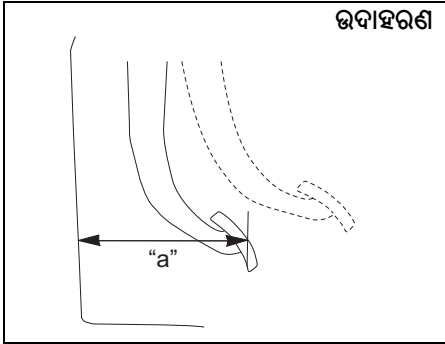

54G108S

ଫ୍ରଣ୍ଟ ପ୍ୟାନେଲ୍ (Front Panel)କୁ ପେଡାଲ ସର୍ବନିମ୍ନ ଦୂରତା "a":
ପୈଗ୍ରୋଲ୍ ଏବଂ ସି.ଏନ.ଜି. ଇଞ୍ଜିନ ମଡେଲ:
150 mm

ଇଞ୍ଜିନ ଚାଲୁଥିବା ବେଳେ, ବ୍ରେକ୍ ପେଡାଲ୍ ଏବଂ ଫ୍ରଣ୍ଟ ପ୍ୟାନେଲ୍ (Front Panel) ମଧ୍ୟରେ ଦୂରତା ମାପ

କରନ୍ତୁ ଯେତେବେଳେ ପେଡାଲ ପ୍ରାୟ 30 କିଲୋଗ୍ରାମ (66 ପାଉଣ୍ଡ) ବଳ ସହିତ ଡିସଏନଗେଜ୍ ହୁଏ। ଆବଶ୍ୟକ ସର୍ବନିମ୍ନ ଦୂରତା (distance) ନିର୍ଦ୍ଦିଷ୍ଟ ଅନୁଯାୟୀ ଅଟେ। ଯେହେତୁ ଆପଣଙ୍କ ଗାଡିର ବ୍ରେକ୍ ସିଷ୍ଟମ (Brake System) ସେଲୁ ଆଡଜଷ୍ଟ ହେଉଛି, ତେଣୁ ପେଡାଲ ଆଡଜଷ୍ଟମେଣ୍ଟର କୌଣସି ଆବଶ୍ୟକତା ନାହିଁ। ଯଦି ଉପରୋକ୍ତ ପରିମାପ କରାଯାଇଥିବା ପେଡାଲରୁ ଫ୍ରଣ୍ଟ ପ୍ୟାନେଲ୍ ଦୂରତା ସର୍ବନିମ୍ନ ଦୂରତାଠାରୁ କମ, ତେବେ ଆପଣଙ୍କ ଗାଡିକୁ ଆପଣଙ୍କ ଅନୁମୋଦିତ ମାରୁତି ସୁଜୁକି କମର୍ସିଆଲ୍ ଖାର୍ଚ୍ଚସମ୍ପୂର୍ଣ୍ଣ (Maruti Suzuki Commercial workshop) ବ୍ରାକ୍ ଯାଞ୍ଚ କରନ୍ତୁ।

ଧ୍ୟାନ ଦିଅନ୍ତୁ :

ବ୍ରେକ୍ ପେଡାଲ୍ ଏବଂ ସମ୍ପୂର୍ଣ୍ଣ ପ୍ୟାନେଲ୍ ମଧ୍ୟରେ ଦୂରତା ମାପିବା ସମୟରେ, ନିଶ୍ଚିତ କରନ୍ତୁ ଯେ ଆପଣଙ୍କ ମାପରେ ସମ୍ପୂର୍ଣ୍ଣ ପ୍ୟାନେଲ୍ରେ ଫ୍ଲୋର ମ୍ୟାଟ୍ କିମ୍ବା ଉପର ଅଡଭଲକ୍ସ କରନ୍ତୁ ନାହିଁ।

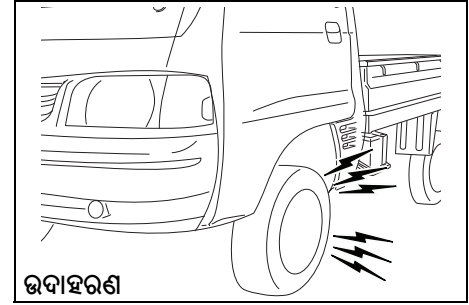

ଉଦାହରଣ

77PM07013

⚠ ତେତାବନୀ

ଯଦି ଆପଣ ଆପଣଙ୍କ ଗାଡିର ବ୍ରେକ୍ ସିଷ୍ଟମରେ ନିମ୍ନଲିଖିତ କୌଣସି ସମସ୍ୟା ଅନୁଭବ କରନ୍ତି, ତେବେ ତୁରନ୍ତ ଆପଣଙ୍କ ଅନୁମୋଦିତ ମାରୁତି ସୁଜୁକି କମର୍ସିଆଲ୍ ଖାର୍ଚ୍ଚସମ୍ପୂର୍ଣ୍ଣ (Maruti Suzuki Commercial workshop) ବ୍ରାକ୍ ଗାଡିର ଯାଞ୍ଚ କରନ୍ତୁ।

- ଖରାପ ବ୍ରେକିଂ ପ୍ରଦର୍ଶନ
- ଅସମାନ ବ୍ରେକିଂ (ସବୁ ହିଲରେ ସମାନ ଭାବରେ ବ୍ରେକ୍ କାମ କରୁନାହିଁ)
- ଅତ୍ୟଧିକ ପେଡାଲ ଟ୍ରାଭେଲ୍
- ବ୍ରେକ୍ ଡ୍ରାଗିଂ
- ଅତ୍ୟଧିକ ଶବ୍ଦ
- ପେଡାଲ ପଲସେସନ୍ (ଡିପ୍ରେସ୍ ହେଲେ ପେଡାଲ ପଲସେଜ୍ କରେ)

⚠ ତେଜାବନୀ

ଯଦି ବ୍ରେକ୍ ପ୍ୟାଡ୍ ଲାଇନିଂ (**brake pad lining**) ଘରି ହୋଇଯାଏ ଏବଂ ଏହା ଏହାର ସର୍ବନିମ୍ନ ମୋଟାପଣରେ ପହଞ୍ଚିଯାଏ, ତେବେ ବ୍ରେକ୍ ସମୟରେ ଚିକ୍କାର ଶବ୍ଦ ଶୁଣିବାକୁ ମିଳେ। ଯଦି ଆପଣ ଏହି ଶବ୍ଦ ଶୁଣନ୍ତି, ତେବେ ତୁରନ୍ତ **MARUTI SUZUKI** ଅନୁମୋଦିତ କର୍ମଶାଳା ଦ୍ଵାରା ଗାଡ଼ିର ଯାଞ୍ଚ କରନ୍ତୁ। ଏହି ଅବସ୍ଥାରେ ଗାଡ଼ି ଚଳାଇବା (**MARUTI SUZUKI**) ଦ୍ଵାରା ଦୁର୍ଘଟଣା ଘଟିପାରେ।

ପାର୍କିଂ ବ୍ରେକ୍ (Parking Brake)

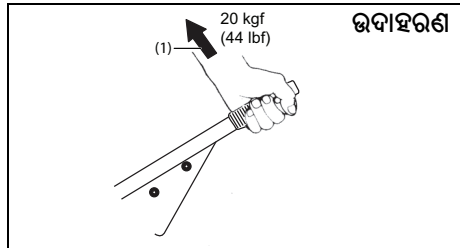

77PM702

ରାଟଚେଟ୍ ଟୁଥ୍ ବିବରଣୀ (**Ratchet tooth specification**)
 6ଷ୍ଠ – 9ମ ଚିଥ୍ (**Teeth**)
 ଲିଭର୍ ପୁଲ୍ ଫୋର୍ସ୍ (**1**):
 200 N (20 kgf, 44 lbf)

ଆପଣ ଧୀରେ ଧୀରେ ପାର୍କିଂ ବ୍ରେକ୍ ଲିଭର୍କୁ ପୂରା ଏନଗେଜମେଣ୍ଟ୍ ଅବସ୍ଥାକୁ ଚାଣିବା ସମୟରେ ଚିଥ୍ ଦ୍ଵାରା କରାଯାଇଥିବା କ୍ଲିକ୍ ସଂଖ୍ୟା ଗଣନା କରି ଉପଯୁକ୍ତ ଆଡଜଷ୍ଟମେଣ୍ଟ୍ ପାଇଁ ପାର୍କିଂ ବ୍ରେକ୍ (**Parking Brake**) ଯାଞ୍ଚ କରନ୍ତୁ। ପାର୍କିଂ ବ୍ରେକ୍ ଲିଭର୍ (**Parking Brake Lever**) ନିର୍ଦ୍ଦିଷ୍ଟ ଚିଥ୍ ମଧ୍ୟରେ ଅଟକିବା ଉଚିତ୍ ଏବଂ ପଛ ହିଲ୍ ସୁରକ୍ଷିତ ଭାବରେ ଲକ୍ କରାଯିବା ଉଚିତ୍। ଯଦି ପାର୍କିଂ ବ୍ରେକ୍ ଠିକ୍ ଭାବରେ ଆଡଜଷ୍ଟ ହୋଇନାହିଁ କିମ୍ବା ଲିଭର୍ ସମ୍ପୂର୍ଣ୍ଣ ମୁକ୍ତ ହେବା ପରେ ବ୍ରେକ୍ ଚାଣି ନିଆଯାଏ, ତେବେ ପାର୍କିଂ ବ୍ରେକ୍ ଯାଞ୍ଚ କରନ୍ତୁ ଏବଂ/କିମ୍ବା ଆପଣଙ୍କ ଅନୁମୋଦିତ ମାରୁତି ସୁଜୁକି କର୍ମସାଥୀଙ୍କ ଦ୍ଵାରା ଆଡଜଷ୍ଟ୍ କରନ୍ତୁ।

⚠ ତେଜାବନୀ

• ଗାଡ଼ି ଅତ୍ୟଧିକ ଲୋଡ୍ ହେଲେ ପାର୍କିଂ ବ୍ରେକ୍ (**Parking Brake**) ଫଳପ୍ରସ୍ତୁତ ହୋଇନପାରେ। ଗାଡ଼ି ଧରିବା ପାଇଁ ଅତିରିକ୍ତ ଚୋକ୍ସ୍ (**Chocks**) ବ୍ୟବହାର କରନ୍ତୁ।

ବ୍ରେକ୍ ଡିସ୍କ୍ ଏବଂ ବ୍ରେକ୍ ଡ୍ରମ୍ (Brake Drums) ବ୍ରେକ୍ ଡିସ୍କ୍ (Brake disc)

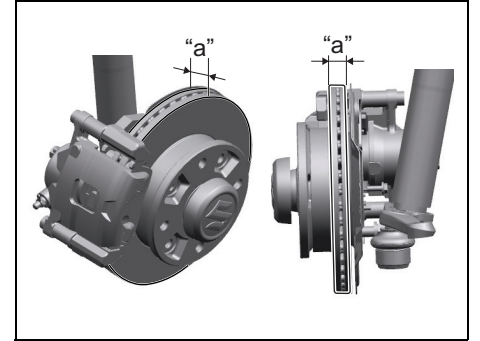

77PM709

ବ୍ରେକ୍ ଅବସ୍ଥାନ	ସର୍ବନିମ୍ନ ମୋଟାପଣ "a"
ଫ୍ରଣ୍ଟ୍ ହିଲ୍	18.0 mm

ବ୍ରେକ୍ ଡ୍ରମ୍ (Brake drum)

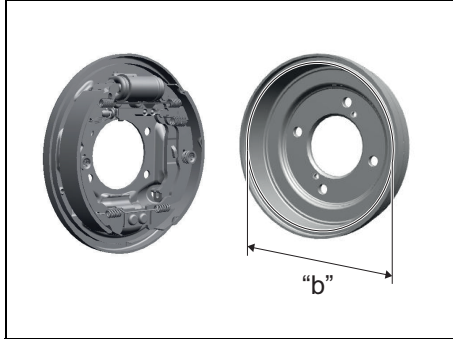

77PM708

ବ୍ରେକ୍ ଅବସ୍ଥାନ	ସର୍ବାଧିକ ଆଭ୍ୟନ୍ତରୀଣ ବ୍ୟାସ "b"
ରିଅର୍ ସ୍କିଲ୍	202 mm

ଯଦି ସବୁଠାରୁ ଅଧିକ ଘୋରି ହୋଇଥିବା ପାର୍ଟ (part)ର ମାପ କରାଯାଇଥିବା ମୋଟାପଣ କିମ୍ବା ଆଭ୍ୟନ୍ତରୀଣ ବ୍ୟାସ ଉପରୋକ୍ତ ମୂଲ୍ୟଠାରୁ କମ୍ କିମ୍ବା ଅତିକ୍ରମ କରେ, ତେବେ ଅଂଶଗୁଡ଼ିକଏକ ନୂତନ ଅଂଶ ସହିତ ବଦଳାଇବା ଉଚିତ୍ ।

ମାପରେ ପ୍ରତ୍ୟେକ ବ୍ରେକ୍ ଭଳି ବିଚ୍ଛିନ୍ନ ହେବା ଆବଶ୍ୟକ ଏବଂ ଏକ ମାଇକ୍ରୋମିଟର (micrometer) କିମ୍ବା କ୍ୟାଲିପର (caliper) ବ୍ୟବହାର ଆବଶ୍ୟକ, ଯାହା ସମ୍ପୂର୍ଣ୍ଣ ସେବା ମାନୁଆଲରେ ବର୍ଣ୍ଣିତ ନିର୍ଦ୍ଦେଶାବଳୀ ଅନୁଯାୟୀ କିମ୍ବା ସମ୍ପୂର୍ଣ୍ଣ ମରାମତି ସୂଚନା ସାଇଟ୍ ରୁ ଉପଲବ୍ଧ ହେବା ଆବଶ୍ୟକ ।

ଷ୍ଟିୟରିଂ (Steering)

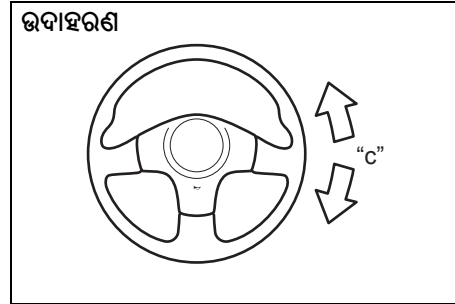

77PH042

ଷ୍ଟିୟରିଂ ସ୍କିଲ୍ ସ୍ଥିତି ସ୍ଥଳେ "c":
0 – 30 mm (0.0 – 1.2 in.)

ଷ୍ଟିୟରିଂ ସ୍କିଲ୍ କୁ ବାମରୁ ଡାହାଣ ଏବଂ ଡାହାଣରୁ ବାମକୁ ଧୀରେ ଧୀରେ ଘୁଞ୍ଚାଇ ଯାଞ୍ଚ କରନ୍ତୁ, ଚକ ସିଧା ଆଗ ଅବସ୍ଥାରେ ଏବଂ ଇଞ୍ଜିନ୍ ଅଫ୍ ଅବସ୍ଥାରେ ରଖନ୍ତୁ । ଆପଣ ସାମାନ୍ୟ ପ୍ରତିରୋଧ ଅନୁଭବ କରିବା ପୂର୍ବରୁ ଷ୍ଟିୟରିଂ ଗତି କରୁଥିବା ଦୂରତା ମାପ କରନ୍ତୁ । ସ୍ଥିତି ନିର୍ଦ୍ଦେଶ ମୂଲ୍ୟ ମଧ୍ୟରେ ହେବା ଉଚିତ୍ । ଏକ ଖୋଲା ସ୍ଥାନରେ ଧୀରେ ଧୀରେ ଗାଡ଼ି ଚଳାଇବା ସମୟରେ ଷ୍ଟିୟରିଂ ସ୍କିଲ୍ କୁ ଡାହାଣ ଓ ବାମ ଦିଗକୁ ବୁଲାଇ ବିନା ଧକ୍କାରେ ସହଜରେ ଏବଂ ସହଜରେ ବୁଲୁଛି କି ନାହିଁ ତାହା ଯାଞ୍ଚ କରନ୍ତୁ । ଯଦି ଫ୍ରି ପ୍ଲେ ପରିମାଣ ସ୍ୱେସିଂଫିକେସନ୍ ବାହାରେ ଅଛି କିମ୍ବା ଆପଣ କୁ ଅନ୍ୟ କିଛି ଭୁଲ୍ ଲାଗୁଛି, ତେବେ ଆପଣଙ୍କ ଅନୁମୋଦିତ ମାରୁତି ସୁଜୁକି କମର୍ସିଆଲ୍ ୱାର୍କସ୍ (Maruti Suzuki Commercial workshop) ଦ୍ୱାରା ଯାଞ୍ଚ କରିବା ଆବଶ୍ୟକ ।

ପ୍ରୋପେଲର୍ ଶାଫ୍ଟ ୟୁନିଭର୍ସାଲ୍ ଜଏଣ୍ଟ୍

ପ୍ରଶ୍ନ

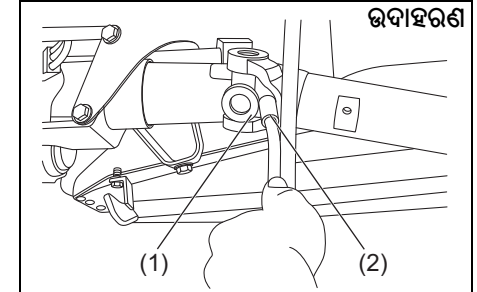

77PM703

ରିଅର୍

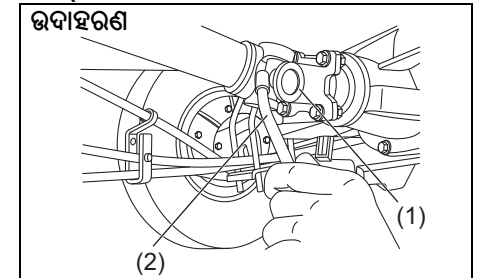

77PM704

ସେବା ସୂଚୀ ଅନୁଯାୟୀ ଲୁବ୍ରିକେଟ୍ ପ୍ରୋପେଲର୍ ଶାଫ୍ଟ ୟୁନିଭର୍ସାଲ୍ ଜଏଣ୍ଟ୍ (Propeller Shaft Universal Joint) (1) (ପ୍ରଶ୍ନ ଏବଂ ରିଅର୍) ।

ନୀରିକ୍ଷଣ ଏବଂ ରକ୍ଷଣାବେକ୍ଷଣ

ପ୍ରପେଲର ଶାଫ୍ଟ ଯୁନିଭର୍ସାଲ୍ ଜଏଣ୍ଟକୁ ଲୁଗ୍ରିକେଟ୍ କରିବା ପାଇଁ ଆପଣ ଗ୍ରୀସ୍ ବକ୍ସକୁ (2) ଏବଂ ନିର୍ଦ୍ଦିଷ୍ଟ ଗ୍ରୀସ୍ **NLGI GRADE 2** ବ୍ୟବହାର କରିବା ଉଚିତ୍ ।

ଟାୟାର୍

ଉଦାହରଣ

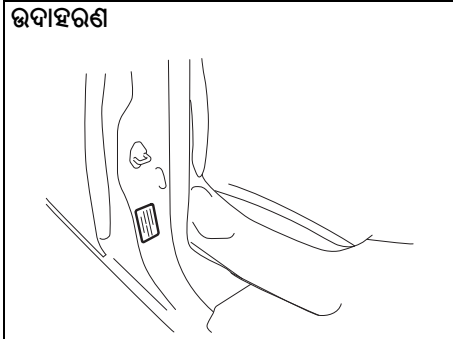

77PM705

ଆପଣଙ୍କ ଗାଡ଼ି ପାଇଁ ଆଗ ଏବଂ ପଛ ଟାୟାର ପ୍ରେସର ସ୍ପେସିଫିକେସନ୍ (**Specifications**) ଟାୟାର ସୂଚନା ଲେବଲରେ ତାଲିକାଭୁକ୍ତ ହୋଇଛି । ଉଭୟ ପ୍ରଫ୍ଟ ଓ ରିଅର୍ ଟାୟାରରେ ନିର୍ଦ୍ଦିଷ୍ଟ ଟାୟାର ପ୍ରେସର ରହିବା ଉଚିତ୍ ।

ମନେରଖନ୍ତୁ ଯେ ଯଦି ସୁସଜ୍ଜିତ ହୁଏ ତେବେ କମ୍ପାକ୍ଟ ସ୍ପେୟାର (**Compact Spare**) ଟାୟାର ଉପରେ ମୂଲ୍ୟ ଲାଗୁ ହୁଏ ନାହିଁ ।

ଟାୟାର ଯାଞ୍ଚ (Tire Inspection)

ନିମ୍ନଲିଖିତ ଯାଞ୍ଚ ଗୁଡ଼ିକ କରି ମାସକୁ ଅତି କମରେ ଥରେ ଆପଣଙ୍କ ଗାଡ଼ିର ଟାୟାର ଯାଞ୍ଚ କରନ୍ତୁ:

- 1) ଟାୟାର ପ୍ରେସର ଗଜ୍ (**Pressure Gauge**) ଦ୍ଵାରା ବାୟୁ ଚାପ ମାପ କରନ୍ତୁ । ଆବଶ୍ୟକ ପଡ଼ିଲେ ଚାପ କୁ ଆଡଜଷ୍ଟ (**Adjust**) କରନ୍ତୁ । ସ୍ପେୟାର୍ ଟାୟାର (**Spare Tyre**) କୁ ମଧ୍ୟ ଯାଞ୍ଚ କରିବାକୁ ମନେ ରଖନ୍ତୁ ।

⚠ ତୋଚାବନୀ

- ଟାୟାର ଥଣ୍ଡା ହେଲେ କିମ୍ବା ଆପଣଙ୍କୁ ଭୁଲ୍ ରିଡିଂ ମିଳିଲେ ଏୟାର୍ ପ୍ରେସର୍ (**Air pressure**) ଯାଞ୍ଚ କରିବା ଉଚିତ୍ ।
- ନିର୍ଦ୍ଦିଷ୍ଟ ଚାପ (**Inflation Pressure**) ପ୍ରାପ୍ତ ନ ହେବା ପର୍ଯ୍ୟନ୍ତ ଟାୟାରକୁ ଧୀରେ ଧୀରେ ଫୁଲାଇବା ବେଳେ ସମୟ-ସମୟରେ ମୁଦ୍ରାଣ୍ଡି ଚାପ ଯାଞ୍ଚ କରନ୍ତୁ ।
- ଟାୟାର (**Tyre**)କୁ କେବେ ବି କମ୍ ଫୁଲାଇବା ନାହିଁ କିମ୍ବା ଅତ୍ୟଧିକ ଫୁଲାଇବା ନାହିଁ ।
- ଇନଫ୍ଲେସନ୍ (**Inflation**) ଅଧୀନରେ ଅସ୍ଵାଭାବିକ ପରିଚାଳନା ବୈଶିଷ୍ଟ୍ୟ ସୃଷ୍ଟି ହୋଇପାରେ କିମ୍ବା ରିମ୍ ଟାୟାର କ୍ୟାରେକ୍ଟରଷ୍ଟିକ୍ ଉପରେ ଖସିଯାଇପାରେ, ଯାହାଫଳରେ ଟାୟାର କିମ୍ବା ରିମ୍ ରେ ଦୁର୍ଘଟଣା କିମ୍ବା କ୍ଷତି ହୋଇପାରେ ।
- ଅତ୍ୟଧିକ ଇନଫ୍ଲେସନ୍ (**Inflation**) ଯୋଗୁଁ ଟାୟାର ଫାଟିଯାଇପାରେ, ଯାହାଫଳରେ ବ୍ୟକ୍ତିଗତ ଆଘାତ ଲାଗିପାରେ । ଅତ୍ୟଧିକ ଇନଫ୍ଲେସନ୍ (**Inflation**) ଅସ୍ଵାଭାବିକ ପରିଚାଳନା ବୈଶିଷ୍ଟ୍ୟ ମଧ୍ୟ ସୃଷ୍ଟି କରିପାରେ ଯାହା ଦୁର୍ଘଟଣାର କାରଣ ହୋଇପାରେ ।

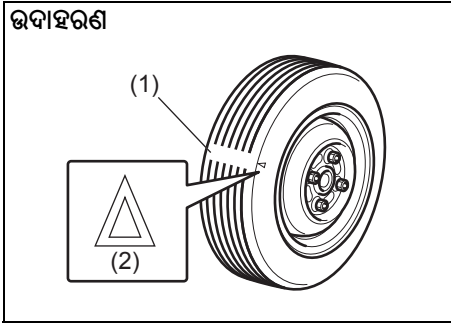

52KM110

- (1) ଟ୍ରେଡ୍ ଘର୍ଷଣ ସୂଚକ (Tread wear indicator)
 - (2) ସୂଚକ ଅବସ୍ଥାନ ଚିହ୍ନ (Indicator location mark)
- 2) ଯାଞ୍ଚ କରନ୍ତୁ ଯେ ଟ୍ରେଡ୍ ଗୁଭ (Tread Groove)ର ଗଭୀରତା 1.6 ମିଲିମିଟର (0.06 ଇଞ୍ଚ)ରୁ ଅଧିକ। ଆପଣଙ୍କୁ ଏହାକୁ ଯାଞ୍ଚ କରିବାରେ ସାହାଯ୍ୟ କରିବା ପାଇଁ, ଟାୟାରଗୁଡ଼ିକ ମୋଲ୍ଡରେ ମୋଲ୍ଡିଂ-ଇନ୍ ଟ୍ରେଡ୍ ସ୍ପେୟାର ଇଣ୍ଡିକେଟର (indicator) ରହିଛି। ଯେତେବେଳେ ଥ୍ରେଡ୍ ସର୍ଫେସ (tread surface)ରେ ସୂଚକ ଦେଖାଯାଏ, ଟ୍ରେଡ୍ ର ଅବଶିଷ୍ଟ ଗଭୀରତା 1.6 ମିଲିମିଟର (0.06 ଇଞ୍ଚ) କିମ୍ବା ତା'ଠାରୁ କମ୍ ହୋଇଥାଏ ଏବଂ ଟାୟାର ବଦଳାଇବା ଉଚିତ୍।
 - 3) ଅସ୍ୱାଭାବିକ ଘର୍ଷଣ, ଫାଟ ଏବଂ କ୍ଷୟକ୍ଷତି (Damage) ଯାଞ୍ଚ କରନ୍ତୁ। ଫାଟ (Crack) କିମ୍ବା ଅନ୍ୟାନ୍ୟ କ୍ଷତି ସହ କୌଣସି ଟାୟାର ବଦଳାଇବା

ଉଚିତ୍। ଯଦି କୌଣସି ଟାୟାରରେ ଅସ୍ୱାଭାବିକ ପୋଷାକ ଦେଖାଯାଏ, ତେବେ ସେଗୁଡ଼ିକୁ ଆପଣଙ୍କ ଅନୁମୋଦିତ ମାରୁଟି ସୁଜୁକି କମର୍ସିଆଲ୍ ୱାର୍କସ୍‌ହପ୍ (Maruti Suzuki Commercial workshop) ଦ୍ୱାରା ଯାଞ୍ଚ କରନ୍ତୁ।

▲ ସାବଧାନ

ପଥର ଉପରକୁ ଧକ୍କା ଦେବା ଏବଂ ଦୌଡ଼ିବା ଦ୍ୱାରା ଟାୟାର ନଷ୍ଟ ହେବା ସହ ହିଲ୍ ଆଲାଇନମେଣ୍ଟ (Wheel Alignment) ପ୍ରଭାବିତ ହୋଇପାରେ। ଆପଣଙ୍କ ଅନୁମୋଦିତ ମାରୁଟି ସୁଜୁକି କମର୍ସିଆଲ୍ ୱାର୍କସ୍‌ହପ୍ (Maruti Suzuki Commercial workshop) ଦ୍ୱାରା ଟାୟାର ଏବଂ ହିଲ୍ ଆଲାଇନମେଣ୍ଟ ନିୟମିତ ଯାଞ୍ଚ କରିବା ନିଶ୍ଚିତ କରନ୍ତୁ।

- 4) ହାଗୁଳା ହିଲ୍ ନଟ୍ (Wheel Nuts) ଯାଞ୍ଚ କରନ୍ତୁ।
- 5) ଟାୟାର (Tyre) ରେ ନେଲ୍, ପଥର କିମ୍ବା ଅନ୍ୟାନ୍ୟ ଜିନିଷ ଲାଗିନଥିବା ଯାଞ୍ଚ କରନ୍ତୁ।

▲ ଚେତାବନୀ

- ଆପଣଙ୍କ ଗାଡ଼ି ରେ ଟାୟାର (Tyre) ଲାଗିଛି ଯାହା ସବୁ ସମାନ ପ୍ରକାର ଏବଂ ଆକାରର ଅଟେ। ଗାଡ଼ିର ଉପଯୁକ୍ତ ଷ୍ଟିୟରିଂ (Steering) ଏବଂ ପରିଚାଳନା ସୁନିଶ୍ଚିତ କରିବା ପାଇଁ ଏହା ଗୁରୁତ୍ୱପୂର୍ଣ୍ଣ। ଆପଣଙ୍କ ଗାଡ଼ିର ଚାରିଟି ହିଲ୍ ଉପରେ କେବେ ବି ଭିନ୍ନ ଆକାର କିମ୍ବା ପ୍ରକାରର ଟାୟାର (Tyre) ମିଶାନ୍ତୁ ନାହିଁ। ବ୍ୟବହୃତ ଟାୟାରର ଆକାର ଏବଂ ପ୍ରକାର କେବଳ **MARUTI SUZUKI** ଦ୍ୱାରା ଆପଣଙ୍କ ଗାଡ଼ି ପାଇଁ ମାନକ କିମ୍ବା ବିକଳ୍ପ ଉପକରଣ ଭାବରେ ଅନୁମୋଦିତ ହେବା ଉଚିତ୍ ।
- ଆପଣଙ୍କ ଗାଡ଼ିରେ ଲାଗିଥିବା ହିଲ୍ ଏବଂ ଟାୟାରକୁ ଆଫ୍ଟରମାର୍କେଟ୍ ଚକ ଏବଂ ଟାୟାରର ନିର୍ଦ୍ଦିଷ୍ଟ ମିଶ୍ରଣ ସହିତ ବଦଳାଇବା ଦ୍ୱାରା ଆପଣଙ୍କ ଗାଡ଼ିର ଷ୍ଟିୟରିଂ ଏବଂ ପରିଚାଳନା ବୈଶିଷ୍ଟ୍ୟରେ ଯଥେଷ୍ଟ ପରିବର୍ତ୍ତନ ଆସିପାରେ।
- ତେଣୁ ମାରୁଟି ସୁଜୁକି ଦ୍ୱାରା ଅନୁମୋଦିତ କେବଳ ସେହି ଚକ ଏବଂ ଟାୟାର ମିଶ୍ରଣକୁ ଆପଣଙ୍କ ଗାଡ଼ି ପାଇଁ ଷ୍ଟାଣ୍ଡାର୍ଡ୍ କିମ୍ବା ବିକଳ୍ପ ଉପକରଣ ଭାବରେ ବ୍ୟବହାର କରନ୍ତୁ।

ବିଜ୍ଞପ୍ତି

ମୂଳ ଟାୟାରକୁ ଭିନ୍ନ ଆକାରର ଟାୟାରରେ ବଦଳାଇବା ଦ୍ୱାରା ଭୁଲ ସ୍ପିଡ଼ୋମିଟର (Speedometer) କିମ୍ବା ଓଡ଼ୋମିଟର ରିଡିଂ ହୋଇପାରେ। ମୂଳ ଟାୟାରଠାରୁ ଆକାରରେ ଭିନ୍ନ ଥିବା ବଦଳ ଟାୟାର କିଣିବା ପୂର୍ବରୁ ଆପଣଙ୍କ ଅନୁମୋଦିତ ମାରୁତି ସୁଜୁକି କମର୍ସିଆଲ୍ ୱାର୍କସ୍‌ପ୍ (Maruti Suzuki Commercial workshop) ସହ ଯାଞ୍ଚ କରନ୍ତୁ।

ଟାୟାର ରୋଟେସନ୍ (Tyre Rotation)

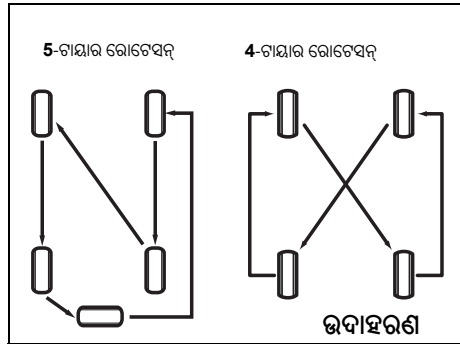

80JK7001

ଟାୟାରର ଅସମାନ ଘର୍ଷଣ ଠାରୁ ଦୂରରେ ରହିବା ପାଇଁ ଏବଂ ସେମାନଙ୍କ ଜୀବନକୁ ଲମ୍ବା କରିବା ପାଇଁ, ଟାୟାରଗୁଡ଼ିକୁ ଚିତ୍ର ଅନୁଯାୟୀ ରୋଟେସନ୍ କରି ଦିଅନ୍ତୁ। ପ୍ରତି 10 କିଲୋମିଟରରେ ଟାୟାର ଗୁଲାଇବା ଉଚିତ୍।

ରୋଟେସନ୍ ପରେ, ଆପଣଙ୍କ ଗାଡ଼ିର ଟାୟାର ସୂଚନା ଲେବଲରେ ତାଲିକାଭୁକ୍ତ ସ୍ପେସିଫିକେସନ୍‌ରେ ଫୁଲ୍ ଏବଂ ରିଅର୍ ଟାୟାର ଚାପକୁ ଆଡଜଷ୍ଟ କରନ୍ତୁ।

ହିଲ୍ ସବ୍‌ବଲେନ୍ସ (Wheel Balancing)

ଯଦି ସୁଗମ ରାସ୍ତାରେ ଗାଡ଼ି ଅସ୍ୱାଭାବିକ ଭାବରେ କମ୍ପନ ହୁଏ, ତେବେ ଅନୁମୋଦିତ ମାରୁତି ସୁଜୁକି କମର୍ସିଆଲ୍ ୱାର୍କସ୍‌ପ୍‌ରେ ହିଲ୍ ସବ୍‌ବଲେନ୍ସ ରଖନ୍ତୁ।

ହିଲ୍ ଆଲାଇନମେଣ୍ଟ (Wheel Alignment)

ଅସ୍ୱାଭାବିକ ଟାୟାର ଘର୍ଷଣ କିମ୍ବା ଗୋଟିଏ ପାର୍ଶ୍ୱକୁ ଟାଣିବା କ୍ଷେତ୍ରରେ, ଅନୁମୋଦିତ ମାରୁତି ସୁଜୁକି କମର୍ସିଆଲ୍ ୱାର୍କସ୍‌ପ୍‌ରେ ହିଲ୍ ସଂଯୋଜିତ କରନ୍ତୁ।

ବ୍ୟାଟେରୀ (Battery)

⚠ ତୋଡାବନ୍ଦୀ

- ବ୍ୟାଟେରୀ ଦହନଶୀଳ ହାଇଡ୍ରୋଜେନ୍ ଗ୍ୟାସ୍ ଉତ୍ପାଦନ କରିଥାଏ। ବ୍ୟାଟେରୀ ଠାରୁ ନିଆଁ ଓ ନିଆଁ ଝୁଲକୁ ଦୂରରେ ରଖନ୍ତୁ ନଚେତ ବିସ୍ଫୋରଣ ହୋଇପାରେ। ବ୍ୟାଟେରୀ ର ଆଖପାଖରେ କାମ କରିବା ସମୟରେ କେବେ ବି ଧୂମପାନ କରନ୍ତୁ ନାହିଁ।
- ବ୍ୟାଟେରୀ ଯାଞ୍ଚ କିମ୍ବା ସର୍ଭିସ କରିବା ସମୟରେ, ନେଗେଟିଭ୍ କେବୁଲ୍ ବିଚ୍ଛିନ୍ନ କରନ୍ତୁ। ଧାତବ ବସ୍ତୁଗୁଡ଼ିକୁ ଏକା ସମୟରେ ବ୍ୟାଟେରୀ (Batteries) ପୋଷ୍ଟ ଏବଂ ଗାଡ଼ି ସହ ଯୋଗାଯୋଗ କରିବାକୁ ଅନୁମତି ଦେଇ ସର୍ଟ ସର୍କିଟ୍ ସୃଷ୍ଟି ନ କରିବାକୁ ସାବଧାନ ରୁହନ୍ତୁ।
- ନିଜର କ୍ଷତି କିମ୍ବା ଆପଣଙ୍କ ଗାଡ଼ି କିମ୍ବା ବ୍ୟାଟେରୀର କ୍ଷତିକୁ ଏଡାଇବା ପାଇଁ, ଯଦି ଆପଣଙ୍କ ଗାଡ଼ିକୁ ତେଲ୍‌ବା ଆବଶ୍ୟକ ହୁଏ ତେବେ ଏହି ମାରୁଆଲର "EMERGENCY SERVICE" ବିଭାଗରେ ଜମ୍ପ୍ ପ୍ରାରମ୍ଭିକ ନିର୍ଦ୍ଦେଶାବଳୀ ଅନୁସରଣ କରନ୍ତୁ।

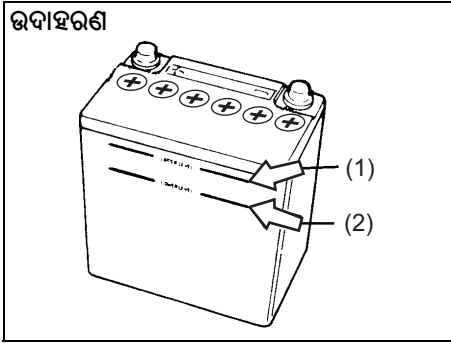

54GM701

ରକ୍ଷଣାବେକ୍ଷଣ-ମୁକ୍ତ ବ୍ୟାଟେରୀ (Battery) (କ୍ୟାପ୍-ଲେସ୍ ପ୍ରକାର) ପାଇଁ, ଆପଣଙ୍କୁ ପାଣି ଯୋଡ଼ିବାର ଆବଶ୍ୟକତା ନାହିଁ। ପାରମ୍ପରିକ ପ୍ରକାରର ବ୍ୟାଟେରୀ ପାଇଁ, ଯେଉଁଥିରେ ଖାଚର ଫିଲର କ୍ୟାପ୍ (Water Filler Cap) ଅଛି, ବ୍ୟାଟେରୀ ବ୍ରବିଣର ସ୍ତର ସର୍ବଦା ଉପର ସ୍ତର ରେଖା (1) ଏବଂ ନିମ୍ନ ସ୍ତର ରେଖା (2) ମଧ୍ୟରେ ରଖିବା ଆବଶ୍ୟକ। କ୍ଷତି କିମ୍ବା କ୍ଷୟ ପାଇଁ ଆପଣ ସମୟ ସମୟରେ ବ୍ୟାଟେରୀ, କେସ୍ ବ୍ୟାଟେରୀ ଚର୍ମିନାଲ୍ (Case Battery Terminals) ଏବଂ ବ୍ୟାଟେରୀ ହୋଲ୍-ଡାଉନ୍ ବ୍ରେକେଜ୍ ଯାଞ୍ଚ କରିବା ଉଚିତ୍। ପାଣିରେ କଠୋର ବ୍ରସ୍ ଓ ଆମୋନିଆ ମିଶାଇ ବା ପାଣିରେ ବେକିଂ ସୋଡା ମିଶାଇ ବ୍ୟବହାର କରି କ୍ଷୟ (Corrosion) ଦୂର କରନ୍ତୁ। କ୍ଷୟ (Corrosion) ଦୂର କରିବା ପରେ ସଫା ପାଣିରେ ଧୋଇ ଦିଅନ୍ତୁ।

ଯଦି ଆପଣଙ୍କ ଗାଡ଼ି ଏକ ମାସ କିମ୍ବା ତା'ଠାରୁ ଅଧିକ ସମୟ ପର୍ଯ୍ୟନ୍ତ ଚାଲିବ ନାହିଁ, ତେବେ ଡିସଚାର୍ଜିଂ ରୋକିବାରେ ସାହାଯ୍ୟ କରିବା ପାଇଁ ବ୍ୟାଟେରୀ (Battery) ର ନେଗେଟିଭ୍ ଚର୍ମିନାଲ୍‌ରୁ କେବୁଲ୍ ବିଚ୍ଛିନ୍ନ କରନ୍ତୁ।

⚠ ଚେତାବନୀ

ଯଦି ବ୍ୟାଟେରୀ (Battery) ସ୍ତର ନିମ୍ନ ସ୍ତର ରେଖା (2) ଠାରୁ କମ୍ ଥିବା ବ୍ୟାଟେରୀ ସ୍ତର ସହିତ ବ୍ୟାଟେରୀ ବ୍ୟବହାର କରାଯାଏ, ତେବେ ଏହା ବ୍ୟାଟେରୀ ଜୀବନ ହ୍ରାସ, ଏକ ଏକ୍ସ୍ପୋଜିଟିଭ୍ ଉତ୍ପାଦ କିମ୍ବା ବ୍ୟାଟେରୀରୁ ହେଉଥିବା ହାଇଡ୍ରୋଜେନ ଗ୍ୟାସ୍ ସ୍ଵାରା ବିସ୍ଫୋରଣ ସୃଷ୍ଟି କରିପାରେ। ବ୍ୟାଟେରୀ (Battery) ସ୍ତର ନିମ୍ନ ସ୍ତର ରେଖା (2) ଠାରୁ କମ୍ ଥିବା ବ୍ୟାଟେରୀ ବ୍ୟବହାର କରନ୍ତୁ ନାହିଁ।

ବିଜ୍ଞପ୍ତି

ଯଦି ବ୍ୟାଟେରୀ (Battery) ଫୁଲ୍‌ଡ୍ ଉପର ସ୍ତର ରେଖା (1) ଠାରୁ ଅଧିକ ଯୋଡାଯାଏ, ତେବେ ଭ୍ରାଉଟିଂ ସମୟରେ କମ୍ପନ ସ୍ଵାରା ତରଳ ଲିକ୍ ହୋଇପାରେ କିମ୍ବା ବ୍ୟାଟେରୀ ଚାର୍ଜିଂର ଅବସ୍ଥା ଉପରେ ନିର୍ଭର କରି କିଛି କ୍ଷେତ୍ରରେ ଫୁଲ୍‌ଡ୍ ହେ କରିପାରେ। ଏହା ବ୍ୟାଟେରୀ (Battery) ନିକଟରେ ଥିବା ପାର୍ଟଗୁଡ଼ିକୁ କ୍ଷତି ପହଞ୍ଚାଇପାରେ। ଯଦି ବ୍ୟାଟେରୀ (Battery) ଫୁଲ୍‌ଡ୍ ଅତ୍ୟଧିକ ହୋଇଯାଏ, ତେବେ ତୁରନ୍ତ ପାଣିରେ ଧୋଇ ଦିଅନ୍ତୁ। ଉପର ସ୍ତର ରେଖା (1) ଠାରୁ ବ୍ୟାଟେରୀ (Battery) ଫୁଲ୍‌ଡ୍ ଅଧିକ ଯୋଡନ୍ତୁ ନାହିଁ।

ଧ୍ୟାନ ଦିଅନ୍ତୁ :
 ବ୍ୟାଟେରୀ (Battery) ବ୍ୟବହାର କରିବା ସମୟରେ ବ୍ୟାଟେରୀ ତରଳ ପଦାର୍ଥ ବ୍ୟବହାର କରାଯାଏ। ଯଦି ଏହି ସ୍ତର ଉପର ସ୍ତର (1) ଏବଂ ନିମ୍ନ ସ୍ତର (Lower Level) (2) ର କେନ୍ଦ୍ରଠାରୁ କମ୍ ବୋଲି ଜଣାପଡ଼େ, ତେବେ ଉପର ସ୍ତର ରେଖା (1)ରେ ପହଞ୍ଚିବା ପର୍ଯ୍ୟନ୍ତ ଚିଷ୍ଟିଲୁ ପାଣି ମିଶାନ୍ତୁ।

(ବ୍ୟାଟେରୀ ଲେବଲ୍) (Battery label)

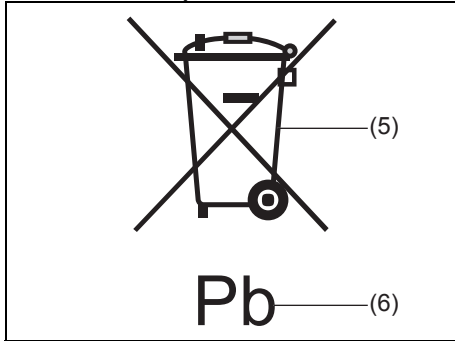

51KM042

(5) କ୍ରସ୍ ଆଉଟ୍ ହ୍ୱିଲେଡ୍ ବିନ୍ ଟିକ୍ସ (**Crossed-out wheeled bin symbol**)

(6) "Pb"ର ରାସାୟନିକ ପ୍ରତୀକ (**Chemical symbol**)

ବ୍ୟାଟେରୀ (**battery**) ଲେବଲରେ ଥିବା କ୍ରସ୍-ଆଉଟ୍ ହ୍ୱିଲେଡ୍ ବିନ୍ ଟିକ୍ସ (5) ସୂଚାଇଥାଏ ଯେ ବ୍ୟବହୃତ ବ୍ୟାଟେରୀ ସାଧାରଣ ଘରର ଆବର୍ଜନାଠାରୁ ଅଲଗା ଭାବରେ ସଂଗ୍ରହ କରାଯିବା ଉଚିତ୍ । "Pb" (6)ର ରାସାୟନିକ ପ୍ରତୀକ ସୂଚିତ କରେ ଯେ ବ୍ୟାଟେରୀରେ 0.004% ରୁ ଅଧିକ ସିସା ରହିଛି ।

ବ୍ୟବହୃତ ବ୍ୟାଟେରୀ (**battery**) କୁ ସଠିକ ଭାବରେ ନିଷ୍କାସନ କିମ୍ବା ପୁନଃବ୍ୟବହାର କରିବା ସୁନିଶ୍ଚିତ କରି, ଆପଣ ପରିବେଶ ଏବଂ ମାନବ ସ୍ୱାସ୍ଥ୍ୟ ପାଇଁ ସମ୍ଭାବ୍ୟ

ନକାରାତ୍ମକ ପରିଣାମକୁ ରୋକିବାରେ ସାହାଯ୍ୟ କରିବେ, ଯାହା ଅନ୍ୟଥା ବ୍ୟାଟେରୀର ଅନୁପଯୁକ୍ତ ଆବର୍ଜନା ପରିଚାଳନା ଦ୍ୱାରା ହୋଇପାରେ । ସାମଗ୍ରୀର ରିସାଇକ୍ଲିଂ ପ୍ରାକୃତିକ ସମ୍ପଦର ସଂରକ୍ଷଣରେ ସହାୟକ ହେବା ବ୍ୟବହୃତ ବ୍ୟାଟେରୀର ନିଷ୍କାସନ କିମ୍ବା ରିସାଇକ୍ଲିଂ ବିକ୍ଷୟରେ ଅଧିକ ବିସ୍ତୃତ ସୂଚନା ପାଇଁ, **MARUTI SUZUKI** ଅନୁମୋଦିତ ଖାର୍ଜକ୍ଷେତ୍ର ସହିତ ପରାମର୍ଶ କରନ୍ତୁ ।

ଫ୍ୟୁଜଗୁଡ଼ିକ (Fuses)

ନିମ୍ନରେ ବର୍ଣ୍ଣନା ଅନୁଯାୟୀ ଆପଣଙ୍କ ଗାଡ଼ିରେ ତିନୋଟି ପ୍ରକାରର ଫ୍ୟୁଜ୍ (**Fuse**) ଅଛି:

ଫ୍ୟୁଜେବଲ୍ ଲିଙ୍କ୍ ଓୟାର୍ ଏବଂ ମେନ୍ ଫ୍ୟୁଜ୍ ମେନ୍ ଫ୍ୟୁଜ୍ (**Main Fuse**) ସିଧାସଳଖ ବ୍ୟାଟେରୀରୁ କରେଣ୍ଟ ନେଇଥାଏ ।

ପ୍ରାଇମେରୀ ଫ୍ୟୁଜ୍ (Primary fuses)

ଏହି ଫ୍ୟୁଜଗୁଡ଼ିକ ମେନ୍ ଫ୍ୟୁଜ୍ (**Main Fuse**) ଏବଂ ବ୍ୟକ୍ତିଗତ ଫ୍ୟୁଜ୍ ମଧ୍ୟରେ ଅଛି, ଏବଂ ବୈଦ୍ୟୁତିକ ଲୋଡ୍ ଗୁଡ଼ି ପାଇଁ ଅଟେ ।

ବ୍ୟକ୍ତିଗତ ଫ୍ୟୁଜଗୁଡ଼ିକ (Individual Fuses)

ଏହି ଫ୍ୟୁଜ୍ (**Fuse**) ବ୍ୟକ୍ତିଗତ ବୈଦ୍ୟୁତିକ ସର୍କିଟ୍ ପାଇଁ ଅଟେ ।

ଧ୍ୟାନ ଦିଅନ୍ତୁ :

- ଆପଣଙ୍କ ଗାଡ଼ିର ଫ୍ୟୁଜ୍ ବକ୍ସ (**Fuse Box**) ର କଭରରେ ଫ୍ୟୁଜ୍ ର ନାମ ଉପଲବ୍ଧ ହୋଇଥିଲେ ମଧ୍ୟ ଭାରିଏକ୍ସରେ ଫ୍ୟୁଜ୍ ଲାଗୁ ହେବ ନାହିଁ ବୋଲି 'ବ୍ଲକ୍' ସୂଚାଇଛି ।
- ଗାଡ଼ିର ଭାରିଏକ୍ସ ଅନୁଯାୟୀ ଆପଣଙ୍କ ଗାଡ଼ି ପାଇଁ କିଛି ଫ୍ୟୁଜ୍ (**Fuse**) ଲାଗୁ ହୋଇନପାରେ, ଯଦିଓ ଏହାକୁ ଖାଲି ବୋଲି ଉଲ୍ଲେଖ କରାଯାଇନାହିଁ ।

ଏକ ଫ୍ୟୁଜ୍ (**Fuse**) ଅପସାରଣ କରିବାକୁ, ରିଲେ ବକ୍ସରେ ପ୍ରଦାନ କରାଯାଇଥିବା ଫ୍ୟୁଜ୍ ପୁଲର (2) ବ୍ୟବହାର କରନ୍ତୁ।

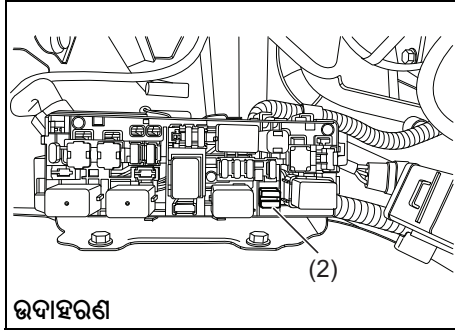

77PM07012

ଇଞ୍ଜିନ୍ କମ୍ପାର୍ଟମେଣ୍ଟ (Engine Compartment) ରେ ଫ୍ୟୁଜ୍‌ଗୁଡ଼ିକ

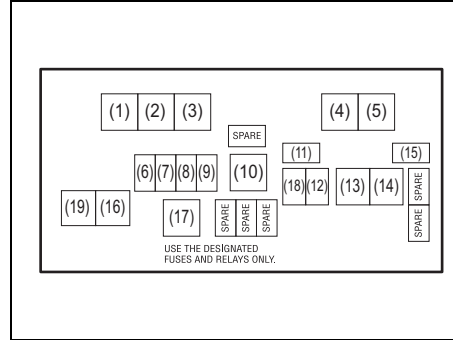

77PM07034

(9)	15A	ହର୍ଣ୍ଣ (Horn)
(10)	70A	ଅଲୁରନେଟର୍
(11)	7.5A	ସି.ଏନ.ଜି.*
(12)	10A	ହାଜାର୍ଡ୍ ଖାଣ୍ଟିଂ ଲାଇଟ୍
(13)	40A	ବ୍ୟାଟେରୀ
(14)	40A	ଇଭିସନ୍ ସ୍ପିଡ୍
(15)	7.5A	ST SIG 2 (ପ୍ରାରମ୍ଭିକ ସଙ୍କେତ)
(16)	30A	ରେଡିଏଟର ଫ୍ୟାନ୍
(17)	-	FI ମେନ୍ ରିଲେ
(18)	25A	ABS SOL
(19)	40A	ABS MOT

ଧ୍ୟାନ ଦିଅନ୍ତୁ :

ଗାଡ଼ିର ଭାରିଏଣ୍ଟ ଅନୁଯାୟୀ ଆପଣଙ୍କ ଗାଡ଼ି ପାଇଁ କିଛି ଫ୍ୟୁଜ୍ (**Fuse**) ଲାଗୁ ହୋଇନପାରେ, ଯଦିଓ ଏହାକୁ ଖାଲି ବୋଲି ଉଲ୍ଲେଖ କରାଯାଇନାହିଁ।

ମେନ୍ ଫ୍ୟୁଜ୍/ପ୍ରାଇମେରୀ ଫ୍ୟୁଜ୍ / ରିଲେ		
କ୍ରମିକ ସଂଖ୍ୟା	ରେଟିଂ	ଫ୍ୟୁଜ୍ / ରିଲେ
(1)	-	ସି.ଏନ.ଜି. ଭଲଭ୍ ରିଲେ *
(2)	-	ଫ୍ୟୁଜ୍ ପୁଲର୍
(3)	-	ରେଡିଏଟର ଫ୍ୟାନ୍ ରିଲେ
(4)	-	ଫ୍ୟୁସଲ୍ ପମ୍ପ ରିଲେ
(5)		ଷ୍ଟାର୍ଟିଂ ମୋଟର ରିଲେ
(6)	7.5A	ସି.ଏନ.ଜି. ଭଲଭ୍ *
(7)	20A	ଫ୍ୟୁସଲ୍ ଇଞ୍ଜେକସନ୍
(8)	30A	ଷ୍ଟାର୍ଟିଂ ମୋଟୋର

*: ସି.ଏନ.ଜି. ମଡେଲ ପାଇଁ

ଇଞ୍ଜିନ୍ କମ୍ପାର୍ଟମେଣ୍ଟରେ ମେନ୍ ଫ୍ୟୁଜ୍, ପ୍ରାଇମେରୀ ଫ୍ୟୁଜ୍ (**Primary Fuse**) ଏବଂ କିଛି ବ୍ୟକ୍ତିଗତ ଫୁଜ୍ ଅବସ୍ଥିତ। ଯଦି ମେନ୍ ଫ୍ୟୁଜ୍ (**Main Fuse**) ଉଡ଼ିଯାଏ, ତେବେ କୌଣସି ବୈଦ୍ୟୁତିକ କମ୍ପୋନେଣ୍ଟ କାର୍ଯ୍ୟ କରିବ ନାହିଁ। ଯଦି ଏକ ପ୍ରାଇମେରୀ ଫ୍ୟୁଜ୍ (**Primary Fuse**) ଫୁଟେ, ତେବେ ସମ୍ପୂର୍ଣ୍ଣ ଲୋଡ୍ ରୁପ୍ ରେ କୌଣସି ବୈଦ୍ୟୁତିକ କମ୍ପୋନେଣ୍ଟ କାର୍ଯ୍ୟ କରିବ ନାହିଁ। ମେନ୍ ଫ୍ୟୁଜ୍, ପ୍ରାଇମେରୀ ଫ୍ୟୁଜ୍ (**Primary Fuse**) କିମ୍ବା ବ୍ୟକ୍ତିଗତ ଫ୍ୟୁଜ୍ ବଦଳାଇବା ବେଳେ, ଏକ ମାରୁତି ଅସଲି ବଦଳ ବ୍ୟବହାର କରନ୍ତୁ।

ନୀରିକ୍ଷଣ ଏବଂ ରକ୍ଷଣାବେକ୍ଷଣ

ଏକ ଫ୍ୟୁଜ୍ ଅପସାରଣ କରିବାକୁ, ରିଲେ ବକ୍ସ (Relay Box)ରେ ପ୍ରଦାନ କରାଯାଇଥିବା ଫ୍ୟୁଜ୍ ପୁଲର୍ (2) ବ୍ୟବହାର କରନ୍ତୁ। ପ୍ରତ୍ୟେକ ଫ୍ୟୁଜ୍ ର ଆକ୍ସେସ୍ ରେଜ୍ ଫ୍ୟୁଜ୍ ବକ୍ସ କଭର୍ (Fuse Box Cover) ଭିତରେ ଦେଖାଯାଇଥାଏ।

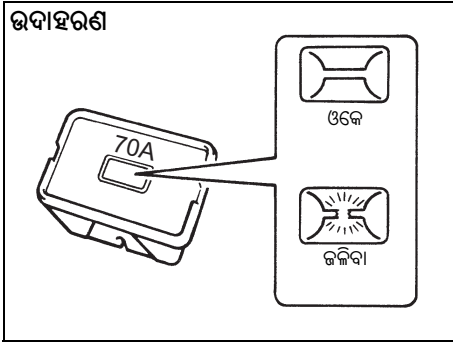

60G111

⚠ ରେତାବନୀ

ଯଦି ମେନ୍ ଫ୍ୟୁଜ୍ କିମ୍ବା ପ୍ରାଇମେରୀ ଫ୍ୟୁଜ୍ ଧକ୍କା ହୁଏ, ତେବେ ନିଶ୍ଚିତ ଭାବରେ ଆପଣଙ୍କ ଗାଡ଼ିକୁ ଏକ ଅନୁମୋଦିତ ମାରୁତି ସୁଜୁକି କମର୍ସିଆଲ୍ ୱାର୍କସ୍‌ଫ୍ (Maruti Suzuki Commercial work-shop) ଦ୍ୱାରା ଯାଞ୍ଚ କରନ୍ତୁ। ସର୍ବଦା ଏକ MARUTI ଜେନୁଇନ୍ ପ୍ରତିବଦଳ ପାର୍ଟ ବ୍ୟବହାର କରନ୍ତୁ। ଅସ୍ଥାୟୀ ମରାମତି ପାଇଁ ମଧ୍ୟ କେବେ ବି ଅସମାନ୍ ଓୟାର୍ (Wire) ଭଳି ବିକଳ୍ପ ବ୍ୟବହାର କରନ୍ତୁ ନାହିଁ, କିମ୍ବା ବ୍ୟାପକ ବୈଦ୍ୟୁତିକ କ୍ଷତି / ଅଗ୍ନିକାଣ୍ଡ ହୋଇପାରେ।

ଧ୍ୟାନ ଦିଅନ୍ତୁ :

ସୁନିଶ୍ଚିତ କରନ୍ତୁ ଯେ ଫ୍ୟୁଜ୍ ବକ୍ସ (Fuse Box) ରେ ସର୍ବଦା ଅତିରିକ୍ତ ଫ୍ୟୁଜ୍ ଏବଂ ଫ୍ୟୁଜ୍ ପୁଲର୍ ରହିଥାଏ।

ଡ୍ୟାସ୍ ବୋର୍ଡ୍ ତଳେ ଫ୍ୟୁଜ୍ ଗୁଡ଼ିକ (Fuses under the Dash Board)

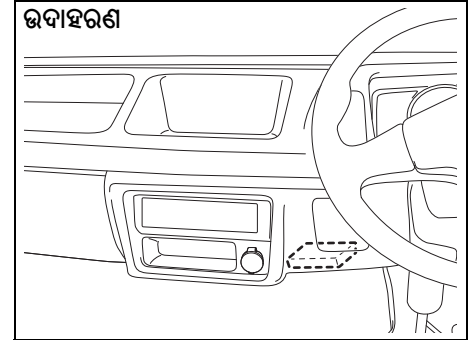

77PH048

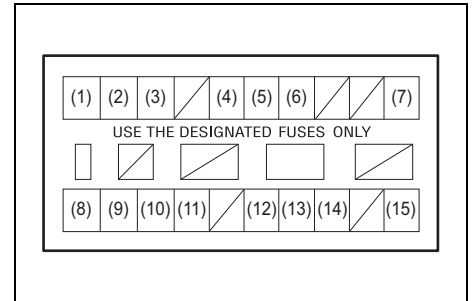

77PH043

ମେନ୍ ଫ୍ୟୁଜ୍/ପ୍ରାଇମେରୀ ଫ୍ୟୁଜ୍		
(1)	10A	ହେଡଲାଇଟ୍ (ଡାହାଣ)
(2)	10A	ହେଡଲାଇଟ୍ (ବାମ)
(3)	10A	ଡୋମ୍ ଲାଇଟ୍
(4)	10A	ଟେଲ୍ ଲାଇଟ୍
(5)	10A	ଷ୍ଟପ୍ ଲାଇଟ୍
(6)	15A	ରେଡିଓ
(7)	10A	ଇଣ୍ଟାର୍ଟିଂ ସିଗନାଲ୍
(8)	10A	ମିଟର
(9)	15A	ଇନ୍ଦ୍ରିୟନ୍
(10)	10A	ବ୍ୟାକ୍ ଅପ୍ ଲାଇଟ୍
(11)	15A	ଫୁଏଲ୍ ଖାଇପର୍
(12)	15A	ଆସେସରୀ 2
(13)	10A	ଆସେସରୀ 1
(14)	7.5A	ସି.ଏନ.ଜି. ଇନ୍ଦ୍ରିୟନ୍ *
(15)	10A	ABS

*: ସି.ଏନ.ଜି. ମଡେଲ ପାଇଁ

ଫ୍ୟୁଜ୍ ବକ୍ସ (Fuse Box) ତ୍ୟାସବୋର୍ଡ ତଳେ ଅବସ୍ଥିତ ।

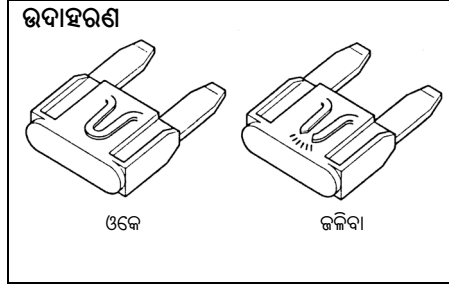

65D046

⚠ ତେଜାବନୀ

ସର୍ବଦା ଏକ ବ୍ଲୋନ୍ ଫ୍ୟୁଜ୍ (Blown Fuse) କୁ ସଠିକ୍ ଆମ୍ପେରେଜର ଏକ ଫ୍ୟୁଜ୍ ସହିତ ବଦଳାଇବାକୁ ନିଶ୍ଚିତ ହୁଅନ୍ତୁ । ବ୍ଲୋନ୍ ଫ୍ୟୁଜ୍ (Blown Fuse) କୁ ବଦଳାଇବା ପାଇଁ ଆଲୁମିନିୟମ ଫର୍‌ଏଲ୍ କିମ୍ବା ତାର ଭଲି ବିକଳ୍ପ ବ୍ୟବହାର କରନ୍ତୁ ନାହିଁ । ଯଦି ଆପଣ ଏକ ଫ୍ୟୁଜ୍ (Fuse) ବଦଳାଇ ଦିଅନ୍ତି ଏବଂ ଅଳ୍ପ ସମୟ ମଧ୍ୟରେ ନୁଆ ଫ୍ୟୁଜ୍ ଜଳିଯାଏ, ତେବେ ଆପଣଙ୍କର ଏକ ବଡ଼ ବୈଦ୍ୟୁତିକ ସମସ୍ୟା ହୋଇପାରେ । ଆପଣଙ୍କ ଅନୁମୋଦିତ ମାରୁତି ସୁଜୁକି କମର୍ସିଆଲ୍ ୱାର୍କସପ୍ (Maruti Suzuki Commercial workshop) ଦ୍ଵାରା ଆପଣଙ୍କ ଗାଡ଼ିକୁ ତୁରନ୍ତ ଯାଞ୍ଚ କରନ୍ତୁ ।

ବଲ୍‌ବ୍ ରିପ୍ଲେସମେଣ୍ଟ (Bulb Replacement)

⚠ ସାବଧାନ

- ଲାଇଟ୍ ବଲ୍‌ବ୍ (Light Bulbs) ଏଡେ ଗରମ ହୋଇପାରେ ଯେ ବନ୍ଦ ହେବା ପରେ ଆପଣଙ୍କ ଆଙ୍ଗୁଠି ଜଳିଯାଇପାରେ । ବିଶେଷ କରି ହାଲୋଜେନ୍ ହେଡ୍ ଲାଇଟ୍ ବଲ୍‌ବ୍ (Halogen Headlight Bulbs) କ୍ଷେତ୍ରରେ ଏହା ସତ । ବଲ୍‌ବ୍‌ଗୁଡ଼ିକ (Bulbs) ଯଥେଷ୍ଟ ଥଣ୍ଡା ହେବା ପରେ ବଦଳାନ୍ତୁ ।
- ହେଡ୍ ଲାଇଟ୍ ବଲ୍‌ବ୍‌ଗୁଡ଼ିକ (Headlight Bulbs) ଚାପଯୁକ୍ତ ହାଲୋଜେନ୍ ଗ୍ୟାସ୍ ରେ ଭର୍ତ୍ତି ହୋଇଛି । ଯଦି ସେମାନଙ୍କୁ ଧକ୍କା ଦିଆଯାଏ କିମ୍ବା ଫିଙ୍ଗି ଦିଆଯାଏ ତେବେ ସେଗୁଡ଼ିକ ଫାଟିଯାଇପାରେ ଏବଂ ଆପଣଙ୍କୁ ଆହତ (Injure) କରିପାରେ । ସେଗୁଡ଼ିକମାନଙ୍କୁ ସତର୍କତାର ସହ ପରିଚାଳନା କରନ୍ତୁ ।

ବିଜ୍ଞପ୍ତି

ଆପଣଙ୍କ ଚର୍ମରୁ ଅଧିକ ଲାଇଟ୍ ଜଳିବା ସମୟରେ ହାଲୋଜେନ୍ ବଲ୍‌ବ୍ (Halogen Bulb) କୁ ଅତ୍ୟଧିକ ଗରମ ଏବଂ ଫାଟିପାରେ । ଏକ ପରିଷ୍କାର କପଡ଼ାରେ ଏକ ନୁତନ ବଲ୍‌ବ୍ (Bulb) କୁ ଧରି ଦିଅନ୍ତୁ ।

ବିଜ୍ଞପ୍ତି
<ul style="list-style-type: none"> • ବାରମ୍ବାର ବଲ୍‌ବୁ (Bulb) ବଦଳାଇବା ଦ୍ୱାରା ବିଦ୍ୟୁତ୍ ବ୍ୟବସ୍ଥା ଯାଞ୍ଚର ଆବଶ୍ୟକତା ଜଣାପଡ଼େ। ଏହା ଆପଣଙ୍କ ମାରୁତି ସୁଜୁକି (Maruti Suzuki) ଅନୁମୋଦିତ ଖାର୍ଚ୍ଚସପ୍ତ ଦ୍ୱାରା କରାଯିବା ଉଚିତ୍। • ବଲ୍‌ବୁ ପରିବର୍ତ୍ତନ ସମୟରେ ସର୍ବଦା ଗାଡ଼ିରେ ବ୍ୟବହୃତ ସମାନ ବଲ୍‌ବୁ ନମ୍ବର ବ୍ୟବହାର କରନ୍ତୁ ଯାହା ଉକ୍ତ ବଲ୍‌ବୁ / ମୁନିଟ୍ ଏବଂ / କିମ୍ବା ବ୍ରେସିଫିକେସନ ରେ ଉଲ୍ଲେଖ କରାଯାଇଛି।

ଧାନ ଦିଅନ୍ତୁ :

ବର୍ଷରେ ଗାଡ଼ି ଚଳାଇବା ସମୟରେ କିମ୍ବା କାର୍ ଧୋଇବା ପରେ ବାହ୍ୟ ଆଲୋକ (ହେଡଲାଇଟ୍ (Headlight), ଭିତର କମ୍ପିନେସନ୍ ଲାଇଟ୍ ଇତ୍ୟାଦି)ର ଲେନ୍ସରେ କୁହୁଡ଼ି ସୃଷ୍ଟି ହୋଇପାରେ। ଏହା ଏକ ପ୍ରାକୃତିକ ଘଟଣା ଯାହା ଲ୍ୟାମ୍ପ (Lamp) ଭିତରେ ଏବଂ ବାହାରେ ତାପମାତ୍ରା ପାର୍ଥକ୍ୟ କାରଣରୁ ହୋଇଥାଏ। ଲେନ୍ସରେ ଅସାଧାରଣ କୁହୁଡ଼ି କୌଣସି ଦୁର୍ଘଟି ନୁହେଁ ଏବଂ ଗାଡ଼ି (Vehicle) ଚଳାଇବା ସମୟରେ କୌଣସି ଅସୁବିଧା ସୃଷ୍ଟି କରିବ ନାହିଁ।

ପରିବେଶ ସ୍ଥିତି ଖରାପ ହେଲେ କିମ୍ବା ହେଡଲ୍ୟାମ୍ପ (Headlamp) ଲଗାଇଲେ କୁହୁଡ଼ି ସଫା ହୋଇଯିବ। ତେବେ ଯଦି ଦୀପ ଭିତରେ ପାଣି ଲିକ୍ ହେଉଛି, ତେବେ ଆପଣଙ୍କ ଅନୁମୋଦିତ ମାରୁତି ସୁଜୁକି ଖାର୍ଚ୍ଚସପ୍ତ

(Maruti Suzuki workshop) ସହ ଯୋଗାଯୋଗ କରନ୍ତୁ।

ହେଡଲାଇଟ୍ (Headlights)

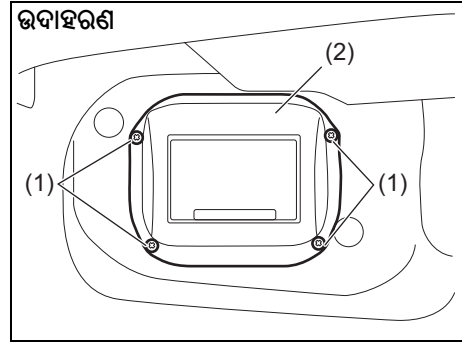

1) ସ୍ପ୍ରିଙ୍ଗ୍ (1) ଅପସାରଣ କରନ୍ତୁ ଏବଂ ଏୟାର୍ ଇନ୍‌ଲେଟ୍ ବକ୍ସ (Air Inlet Box) (2) ଅପସାରଣ କରନ୍ତୁ।

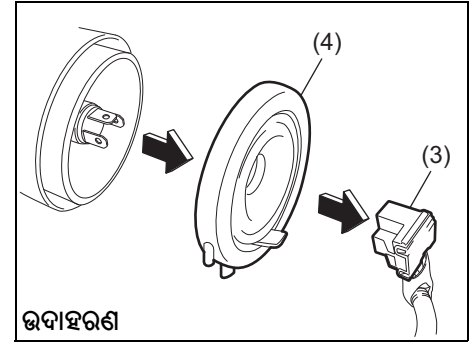

2) କପଲର (Coupler) (3) କୁ ବିଚ୍ଛିନ୍ନ କରନ୍ତୁ। ସିଲିଂ ରବର (Sealing Rubber) (4) ଅପସାରଣ କରନ୍ତୁ।

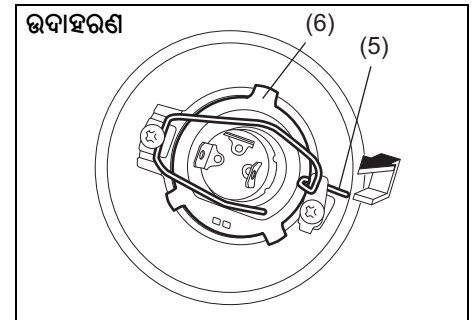

3) ସ୍ପ୍ରିଙ୍ଗ୍ (Spring) (5)କୁ ଆଗକୁ ଠେଲି ଦିଅନ୍ତୁ ଏବଂ ଏହାକୁ ଅଣହୁଲ୍ କରନ୍ତୁ। ତା'ପରେ ବଲ୍‌ବୁ (Bulb)

(6)କୁ ହଟାଇ ଦିଅନ୍ତୁ। ଅପସାରଣର ବିପରୀତ କ୍ରମରେ ଏକ ନୂତନ ବଲ୍‌ବ୍ (Bulb) ଇନଷ୍ଟଲ୍ କରନ୍ତୁ।

ଫ୍ରଣ୍ଟ ଚର୍ନ୍ ସିଗନାଲ ଲାଇଟ୍

ଫ୍ରଣ୍ଟ ପୋଜିସନ୍ ଲାଇଟ୍

ଯେହେତୁ ସ୍ୱତନ୍ତ୍ର ପ୍ରକ୍ରିୟା ଆବଶ୍ୟକ, ଆମେ ଆପଣଙ୍କୁ ବଲ୍‌ବ୍ ପରିବର୍ତ୍ତନ ପାଇଁ ଆପଣଙ୍କ ଗାଡ଼ିକୁ ଆପଣଙ୍କ ଅନୁମୋଦିତ ମାରୁତି ସୁଜୁକି କମର୍ସିଆଲ୍ ଖାର୍‌ସପକୁ ନେବାକୁ ସୁପାରିସ କରୁଛୁ।

ରିଆର୍ କମ୍ପିନେସନ୍ ଲାଇଟ୍

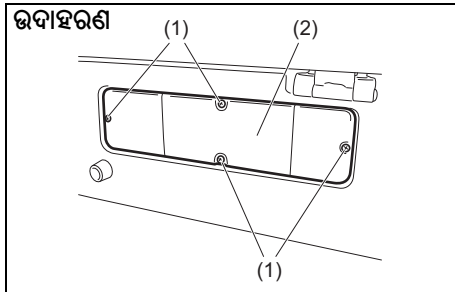

77PH055

1) ସ୍କ୍ରେୱ୍‌ସ୍ (Screws) (1) ବାହାର କରନ୍ତୁ ଏବଂ କଭର୍ (2) ବାହାର କରନ୍ତୁ।

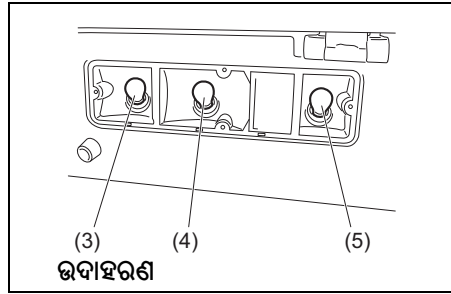

77PH056

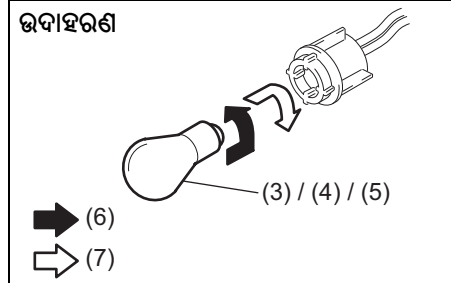

76MH0A123

(1) ବାହାର କରିବା
 (2) ଲଗାଇବା
 2) ଚର୍ନ୍ ସିଗନାଲ ଲାଇଟ୍ (3), ଟେଲ୍/ବ୍ରେକ୍ ଲାଇଟ୍ (Tail/Brake Light) (4) କିମ୍ବା ରିଭର୍ସ୍ ଲାଇଟ୍ (5) ବଲ୍‌ବ୍ ହୋଲ୍ଡରର ବଲ୍‌ବ୍‌କୁ ହଟାଇବା ପାଇଁ ବଲ୍‌ବ୍‌କୁ ଠେଲି ଦିଅନ୍ତୁ ଏବଂ ଏହାକୁ ବାମାବର୍ତ୍ତ ଚର୍ନ୍ କରନ୍ତୁ। ଏକ ନୂତନ ବଲ୍‌ବ୍ (Bulb) ଲଗାଇବା ପାଇଁ, ଏହାକୁ

ଭିତରକୁ ଠେଲି ଦିଅନ୍ତୁ ଏବଂ ଏହାକୁ ଦକ୍ଷିଣାବର୍ତ୍ତ ଚର୍ନ୍ କରନ୍ତୁ।

ଲାଇସେନ୍ସ ପ୍ଲେଟ୍ ଲାଇଟ୍ (License Plate Light)

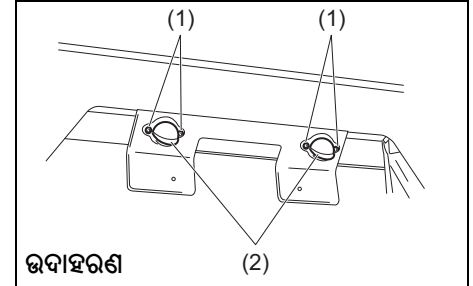

77PH066

1) ସ୍କ୍ରେୱ୍‌ସ୍ (Screws) (1) ଅପସାରଣ କରନ୍ତୁ ଏବଂ କଭର୍ (2) ଅପସାରଣ କରନ୍ତୁ।

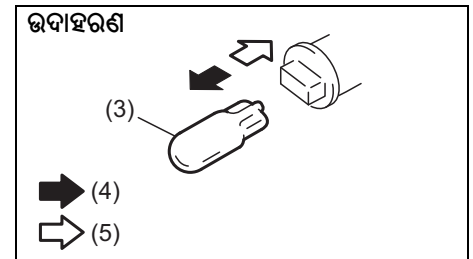

77PH063

ନୀରିକ୍ଷଣ ଏବଂ ରକ୍ଷଣାବେକ୍ଷଣ

- (1) ବାହାର କରିବା (Removal)
- (2) ଲଗାଇବା (Install)

2) ଲାଇସେନ୍ସ ପ୍ଲେଟ୍ ଲାଇଟ୍ (3)ର ବଲ୍‌ବୁକୁ ଅପସାରଣ କରି ଏବଂ ଇନଷ୍ଟଲ୍ କରିବାକୁ, କେବଳ ବଲ୍‌ବୁକୁ ବାହାର କରିବାକୁ କିମ୍ବା ଠେଲି ଦିଅନ୍ତୁ।

ଇଣ୍ଟିରିଅର୍ ଲାଇଟ୍ (Interior Light)

ଦେଖାଯାଇଥିବା ଭଳି ଏକ ନରମ କପଡ଼ାରେ ଆଛାଦିତ ଏକ ପ୍ଲାନ ବ୍ଲେଡ୍ ସ୍କ୍ରୁଡ୍ରାଇଭର (Flat Blade Screw-driver) ବ୍ୟବହାର କରି ଲେନ୍‌ବୁକୁ ହଟାଇ ଦିଅନ୍ତୁ। ଏହାକୁ ଇନଷ୍ଟଲ୍ (Install) କରିବାକୁ, କେବଳ ଏହାକୁ ପଛକୁ ଠେଲି ଦିଅନ୍ତୁ।



77PH057

ଖାଇପର୍ ବ୍ଲେଡ୍‌ଗୁଡ଼ିକ (Wiper Blades)

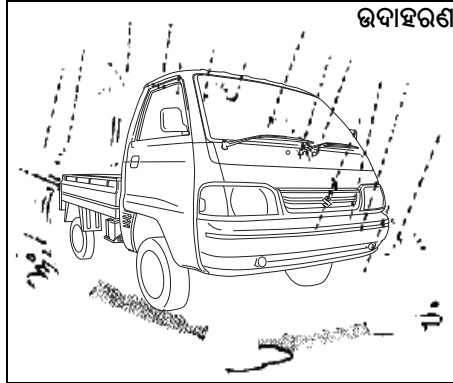

77PM07028

ଯଦି ଖାଇପର୍ ବ୍ଲେଡ୍‌ଗୁଡ଼ିକ (Wiper Blades) କ୍ଷୁଦ୍ର କିମ୍ବା କ୍ଷତିଗ୍ରସ୍ତ ହୋଇଯାଏ, କିମ୍ବା ପୋଛିବା ସମୟରେ ଧାର ଚିଆରି କରେ, ତେବେ ଖାଇପର୍ ବ୍ଲେଡ୍ ବଦଳାନ୍ତୁ।

ନୂତନ ଖାଇପର୍ ବ୍ଲେଡ୍ (Wiper Blades) ସଂସ୍ଥାପନ କରିବାକୁ, ନିମ୍ନରେ ଥିବା ପ୍ରକ୍ରିୟାଗୁଡ଼ିକ ଅନୁସରଣ କରନ୍ତୁ।

ବିଜ୍ଞପ୍ତି
ଝରକା କୁଟିବା କିମ୍ବା ଭାଙ୍ଗିବାରୁ ବଞ୍ଚିବା ପାଇଁ, ଖାଇପର୍ ବ୍ଲେଡ୍ (Wiper Blades) ବଦଳାଇବା ସମୟରେ ଖାଇପର୍ ଆର୍ମକୁ ଓଢ଼ୋରେ ଧକ୍କା ଦେବାକୁ ଦିଅନ୍ତୁ ନାହିଁ।

ଧ୍ୟାନ ଦିଅନ୍ତୁ :

ଗାଡ଼ିର ସ୍ୱେସିଫିକେସନ୍ ଉପରେ ନିର୍ଭର କରି ଏଠାରେ ବର୍ଣ୍ଣିତ ବ୍ଲେଡ୍ ଠାରୁ କିଛି ଖାଇପର୍ ବ୍ଲେଡ୍ (Wiper Blades) ଭିନ୍ନ ହୋଇପାରେ। ଯଦି ଏପରି ହୁଏ, ତେବେ ଉପଯୁକ୍ତ ପରିବର୍ତ୍ତନ ପଦ୍ଧତି ପାଇଁ ଆପଣଙ୍କ ଅନୁମୋଦିତ ମାରୁଟି ସୁଜୁକି କମର୍ସିଆଲ୍ ୱାର୍କସ୍‌ପ୍ (Maruti Suzuki Commercial workshop) ସହ ପରାମର୍ଶ କରନ୍ତୁ।

ଓଣ୍ଡସିଲ୍‌କୁ ଖାଇପର୍‌ଗୁଡ଼ିକ ପାଇଁ:

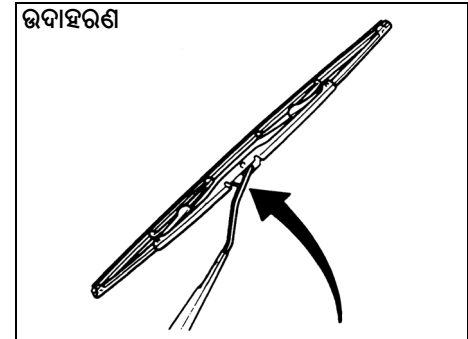

70G119

1) ଖାଇପର ଆର୍ମ୍ (Wiper Arm)କୁ ଓହ୍ଲାଇଲୁଠାରୁ ଦୂରେଇ ରଖନ୍ତୁ।

ଧ୍ୟାନ ଦିଅନ୍ତୁ :

ଉତ୍ତମ ସମ୍ମୁଖ ଖାଇପର ଆର୍ମ୍ (Wiper Arm) କୁ ଉଠାଇବା ସମୟରେ ପ୍ରଥମେ ଡ୍ରାଇଭରଙ୍କ ପାର୍ଶ୍ଵ ଖାଇପର ଆର୍ମ୍‌କୁ ଉପରକୁ ଚାଣି ନିଅନ୍ତୁ। ଖାଇପର ଆର୍ମ୍ (Wiper Arm) ଫେରାଇବା ବେଳେ ପ୍ରଥମେ ଯାତ୍ରୀଙ୍କ ପାର୍ଶ୍ଵ ଖାଇପର ଆର୍ମ୍‌କୁ ତଳକୁ ଖସାଇ ଦିଅନ୍ତୁ। ନଚେତ୍ ଖାଇପର ଆର୍ମ୍ (Wiper Arm) ପରସ୍ପର ସହ ହସ୍ତକ୍ଷେପ କରିପାରେ।

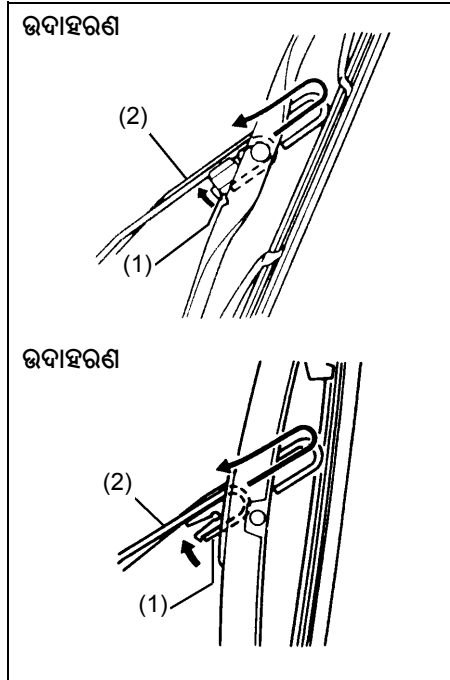

54G130

- 2) ଲକ୍ (1) କୁ ଖାଇପର ଆର୍ମ୍ (Wiper Arm) (2) ଆଡ଼କୁ ଚିପି ଦିଅନ୍ତୁ ଏବଂ ଦେଖାଯାଇଥିବା ଅନୁଯାୟୀ ବାହାରୁ ଖାଇପର ଫ୍ରେମକୁ ହଟାଇ ଦିଅନ୍ତୁ।
- 3) ଖାଇପର ବ୍ଲେଡ୍ (Wiper Blade) ର ଲକ୍ ଶେଷ ଅନଲକ୍ କରନ୍ତୁ ଏବଂ ବ୍ଲେଡ୍‌କୁ ଦେଖାଇଥିବା ଭଳି ସ୍ଥାନରେ ରଖନ୍ତୁ।

ବାହାର କରିବା

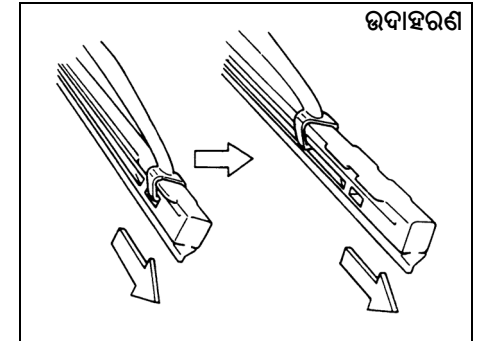

60A260

ଇନଷ୍ଟଲେସନ୍

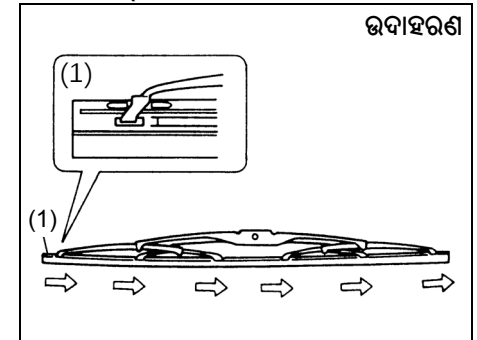

54G132

(1) ଲକ୍ ଏଣ୍ଡ (Locked End)

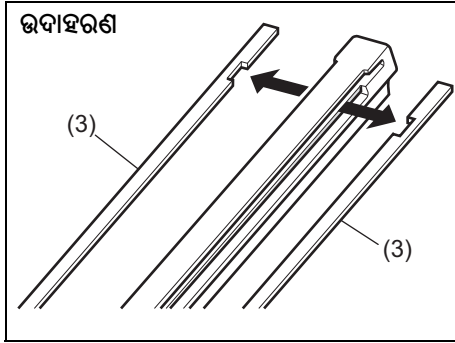

68PH00754

(1) ରିଟେନର୍

4) ଯଦି ଦୁଇଟି ମେଟାଲ୍ ରିଟେନର ବିନା ନୂତନ ବ୍ଲେଡ୍ ପ୍ରଦାନ କରାଯାଏ, ତେବେ ସେମାନଙ୍କୁ ପୁରୁଣା ବ୍ଲେଡ୍‌ରୁ ନୂତନ ବ୍ଲେଡ୍‌କୁ ସ୍ଥାନାନ୍ତର କରନ୍ତୁ।

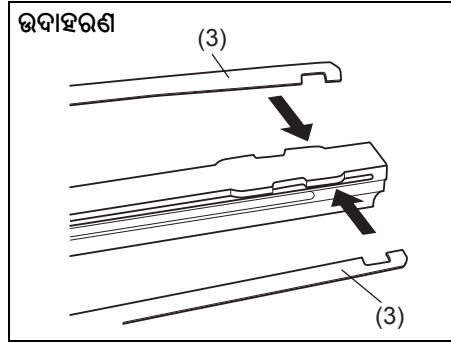

60MH071

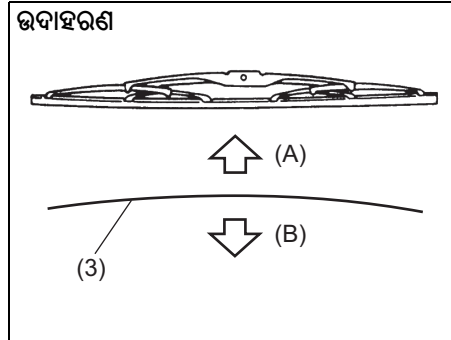

60MH072

(A) ଉପରକୁ
(B) ତଳକୁ

ଧ୍ୟାନ ଦିଅନ୍ତୁ :

ଯେତେବେଳେ ଆପଣ ମେଟାଲ୍ ରିଟେନର (**Metal Retainers**) (3) ସ୍ଥାପନ କରନ୍ତି, ନିଶ୍ଚିତ କରନ୍ତୁ ଯେ ମେଟାଲ୍ ରିଟେନରର ଦିଗ ଉପରୋକ୍ତ ଚିତ୍ରରେ ଦର୍ଶାଯାଇଛି।

5) ଅପସାରଣର ବିପରୀତ କ୍ରମରେ ନୂତନ ବ୍ଲେଡ୍ ସ୍ଥାପନ କରନ୍ତୁ, ବନ୍ଦ ହୋଇଥିବା ଶେଷକୁ ଖାଇପର ଆର୍ମ୍ (**Wiper Arm**) ଆଡ଼କୁ ଅବସ୍ଥାନ କରନ୍ତୁ। ନିଶ୍ଚିତ କରନ୍ତୁ ଯେ ବ୍ଲେଡ୍‌କୁ ସମସ୍ତ ହୁକ୍ (**Hook**) ଦ୍ୱାରା ଠିକ୍ ଭାବରେ ରଖାଯାଇଛି। ବ୍ଲେଡ୍ ଏଣ୍ଡ (**Blade End**)କୁ ସ୍ପ୍ରେସରେ ଲକ୍ କରନ୍ତୁ।

6) ଆର୍ମ୍‌ରେ ଖାଇପର ଫ୍ରେମ୍ (**Wiper Frame**) ପୁନର୍ବାର ଇନଷ୍ଟଲ୍ କରନ୍ତୁ, ଏହା ସୁନିଶ୍ଚିତ କରନ୍ତୁ ଯେ ଲକ୍ ଲିଭର୍ ସୁରକ୍ଷିତ ଭାବରେ ଆର୍ମ୍‌ରେ କାଟି ଦିଆଯାଇଛି।

ଓଷ୍ଟସିଲ୍ଡ ଖାସର୍ ଫ୍ଲୁଇଡ୍ (ଯଦି ସଜ୍ଜିତ ହୋଇଥାଏ)

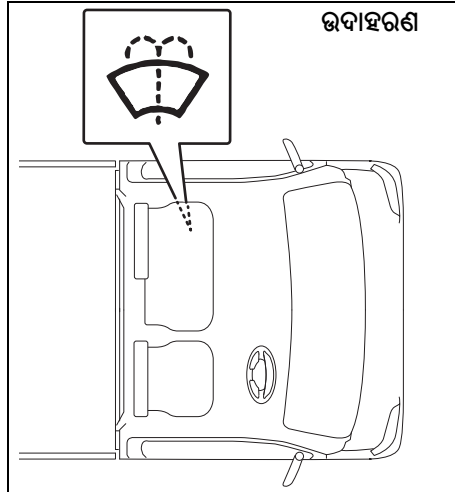

77PM07027

ଟ୍ୟାଙ୍କରେ ଖାସର ଫ୍ଲୁଇଡ୍ (**Washer Fluid**) ଅଛି କି ନାହିଁ ତାହା ଦୃଶ୍ୟମାନ ଭାବରେ ଯାଞ୍ଚ କରନ୍ତୁ। ଆବଶ୍ୟକ ପଡ଼ିଲେ ଏହାକୁ ରିଫିଲ୍ (**Refill**) କରନ୍ତୁ। ଏକ ଉତ୍ତମ ଗୁଣବତ୍ତା ବିଶିଷ୍ଟ ଓଷ୍ଟସିଲ୍ଡ ଖାସର ଫ୍ଲୁଇଡ୍ (**Washer Fluid**) ବ୍ୟବହାର କରନ୍ତୁ, ଯାହାକୁ ଆବଶ୍ୟକ ଅନୁଯାୟୀ ପାଣିରେ ମିଶ୍ରଣ କରାଯାଏ।

ବିଜ୍ଞପ୍ତି
ଗାଡ଼ିରେ ଲାଇମ୍ ସ୍କେଲ ରୋକିବା ପାଇଁ ହାର୍ଡ ଓଷ୍ଟସିଲ୍ଡ ବ୍ୟବହାର ଠାରୁ ଦୂରେଇ ରୁହନ୍ତୁ।

⚠ ଚେତାବନୀ
ଓଷ୍ଟସିଲ୍ଡ ଖାସର ରିଜର୍ଭୟର ରେ ରେଡିଏଟର ଆର୍ଟିଫିସିଆଲ୍ ବ୍ୟବହାର କରନ୍ତୁ ନାହିଁ। ଏହା ଓଷ୍ଟସିଲ୍ଡ (**Windshield**)ରେ କ୍ଷେପ କରିବା ଦ୍ଵାରା ଦୃଶ୍ୟମାନତା ଗୁରୁତର ଭାବରେ ଖରାପ ହୋଇପାରେ ଏବଂ ଆପଣଙ୍କ ଗାଡ଼ିର ରଙ୍ଗ ମଧ୍ୟ କ୍ଷତିଗ୍ରସ୍ତ ହୋଇପାରେ।

ବିଜ୍ଞପ୍ତି
ଖାସର ଟ୍ୟାଙ୍କରେ କୌଣସି ଫ୍ଲୁଇଡ୍ ନ ରଖି ଖାସର ମୋଟର ପରିଚାଳିତ ହେଲେ କ୍ଷତି ହୋଇପାରେ।

ଜରୁରୀକାଳୀନ ସେବା

ଚାନ୍ଦାର୍ ପରିବର୍ତ୍ତନ ଚୁଲ୍	8-1
ଜ୍ୟାକିଂ ନିର୍ଦ୍ଦେଶାବଳୀ	8-2
ଚେଞ୍ଚିଙ୍ଗ ହିଲ୍ସ	8-5
ଜମ୍ପ ଷ୍ଟାର୍ଟିଂ ନିର୍ଦ୍ଦେଶାବଳୀ	8-7
ଚୋଇଙ୍ଗ	8-8
ଯଦି ଷ୍ଟାର୍ଟିଂ କାର୍ଯ୍ୟ କରେ ନାହିଁ	8-9
ଯଦି ଇଞ୍ଜିନ୍ ଫୁଟେଡ୍ ହୋଇଛି	8-9
ଯଦି ଇଞ୍ଜିନ୍ ଅତ୍ୟଧିକ ଗରମ ହୁଏ	8-9
ଧକ୍କା ଦ୍ଵାରା ଅଣ୍ଡରବଡି ସମସ୍ୟା	8-11
ଝାଣ୍ଟିଙ୍ଗ ରିଆଇଲ୍	8-11
ଅଗ୍ନି ନିର୍ବାପକ (ଯଦି ଲାଗିଥାଏ)	8-11

ଟାଇର ପରିବର୍ତ୍ତନ ଟୁଲ୍ (Tire Changing Tool)

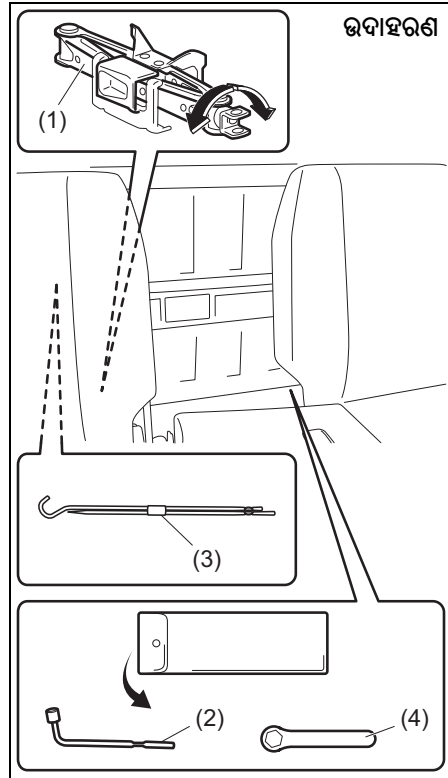

77PH202

- (1) ଜ୍ୟାକ୍ (Jack)
- (2) ହିଲ୍ ବ୍ରେସ୍ (Wheel Brace)
- (3) ଜ୍ୟାକ୍ ହ୍ୟାଣ୍ଡେଲ୍ (Jack Handle)
- (4) ସ୍ପାନର୍ (Spanner)

ଡ୍ରାଇଭର ସିଡ୍ ପଛରେ ଟାଇର ପରିବର୍ତ୍ତନ ଟୁଲ୍ (Changing Tools) ଲଗାଯାଇଛି। ଜ୍ୟାକ୍ କୁ ହଟାଇବା ପାଇଁ, ଏହାର ଶାଫ୍ଟ୍ ବାମାବର୍ତ୍ତ ଚର୍ଚ୍ଚ କରନ୍ତୁ ଏବଂ ଜ୍ୟାକ୍ କୁ ଷ୍ଟୋରେଜ୍ ବ୍ରାକେଟ୍ (Storage Bracket) ରୁ ବାହାର କରନ୍ତୁ। ଜ୍ୟାକ୍ କୁ ଷ୍ଟୋ କରିବା ପାଇଁ, ଏହାକୁ ଷ୍ଟୋରେଜ୍ ବ୍ରାକେଟ୍ (Storage Bracket)ରେ ରଖନ୍ତୁ ଏବଂ ଜ୍ୟାକ୍ କୁ ସୁରକ୍ଷିତ ଭାବରେ ରଖିବା ପର୍ଯ୍ୟନ୍ତ ଶାଫ୍ଟ୍ ଲୁଚାଇ ଚର୍ଚ୍ଚ କରନ୍ତୁ।

ସ୍ପେୟାର ଟାଇର (Spare Tyre)ଟି ବେଡ୍ ତଳେ ଚାପି ରହିଛି। ସ୍ପେୟାର ଟାଇର (Spare Tyre) ଅପସାରଣ କରିବାକୁ:

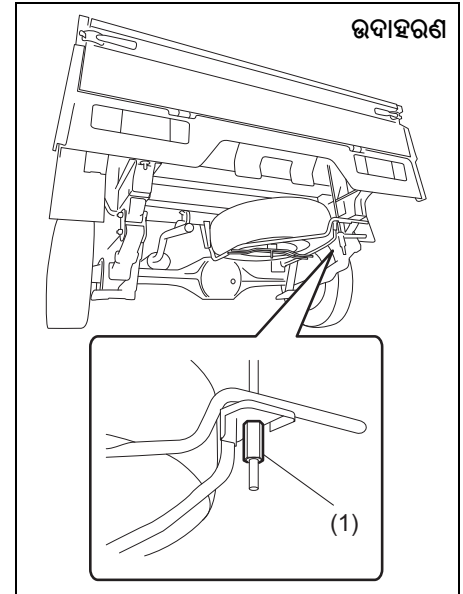

77PH099

- 1) ସ୍ପେୟାର ଟାଇର ହୋଲ୍ଡର୍ (Spare Tyre Holder) ହୁକ୍ ନିର୍ (1) କୁ ହୁଗୁଳା କରନ୍ତୁ।
- 2) ସ୍ପେୟାର ଟାଇର ହୋଲ୍ଡର୍ (Spare Tyre Holder) କୁ ବାହାର କରନ୍ତୁ ଏବଂ ଏହାକୁ ଧୀରେ ଧୀରେ ତଳକୁ ଖସାଇ ଦିଅନ୍ତୁ।
- 3) ସ୍ପେୟାର ଟାଇର (Spare Tyre) ର ମଝିରେ ଥିବା ସ୍କ୍ରୁକୁ ହଟାଇ ଦିଅନ୍ତୁ ଏବଂ ଟାଇରକୁ ବାହାର କରନ୍ତୁ।

⚠ ତେଜାବନୀ

ଟାଇର ପରିବର୍ତ୍ତନ ଟୁଲ୍ (Tyre Changing Tools) ବ୍ୟବହାର କରିବା ପରେ, ନିଶ୍ଚିତ ଭାବରେ ସେମାନଙ୍କୁ ସୁରକ୍ଷିତ ଭାବରେ ଷୋର୍ କରନ୍ତୁ କିମ୍ବା ଯଦି କୌଣସି ଦୁର୍ଘଟଣା ଘଟେ ତେବେ ସେଗୁଡ଼ିକ ଆଘାତ ସୃଷ୍ଟି କରିପାରେ।

⚠ ସାବଧାନ

ଜ୍ୟାକ୍ (Jack) କେବଳ ହିଲ୍ ପରିବର୍ତ୍ତନ କରିବା ପାଇଁ ବ୍ୟବହାର କରିବା ଉଚିତ୍। ଜ୍ୟାକ୍ (Jack) ବ୍ୟବହାର କରିବାକୁ ଚେଷ୍ଟା କରିବା ପୂର୍ବରୁ ଏହି ବିଭାଗରେ ଜ୍ୟାକ୍ ନିର୍ଦ୍ଦେଶାବଳୀ ପଢ଼ିବା ଜରୁରୀ ଅଟେ।

ଜ୍ୟାକ୍ ନିର୍ଦ୍ଦେଶାବଳୀ

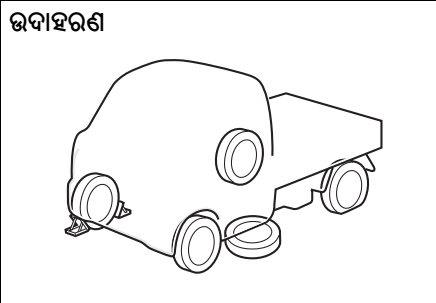

77PH054

- 1) ଗାଡ଼ି (Vehicle)କୁ ସମାନ, ଶକ୍ତ ଭୂମିରେ ରଖନ୍ତୁ।
- 2) ପାର୍କିଂ ବ୍ରେକ୍ (Parking Brake)କୁ ଦୃଢ଼ ଭାବରେ ସେଟ୍ କରନ୍ତୁ ଏବଂ "R" (ରିଭର୍ସ) କୁ ସ୍ଥାନାନ୍ତର କରନ୍ତୁ।

⚠ ତେଜାବନୀ

- ଗାଡ଼ିକୁ ଜ୍ୟାକ୍ (Jack) କରିବା ସମୟରେ "R" (ରିଭର୍ସ)କୁ ସ୍ଥାନାନ୍ତର କରିବା ନିଶ୍ଚିତ କରନ୍ତୁ।
- ଗାଡ଼ିକୁ କେବେ ବି "N" (ନ୍ୟୁଟ୍ରାଲ୍)ରେ ଟ୍ରାନ୍ସମିସନ୍ ସହିତ ଜ୍ୟାକ୍ (Jack) କରନ୍ତୁ ନାହିଁ। ନଚେତ୍ ଅସ୍ଥିର ଜ୍ୟାକ୍ (Jack) ଦୁର୍ଘଟଣାର କାରଣ ହୋଇପାରେ।

- 3) ଯଦି ଆପଣଙ୍କ ଗାଡ଼ି ଟ୍ରାଫିକ୍ ନିକଟରେ ଅଛି ତେବେ ବିପଦ ସଚର୍କ ସୂଚନା ଫ୍ଲାସର (Hazard Warning Flasher) ଚର୍ଚ୍ଚିତ ଅନ୍ କରନ୍ତୁ।
- 4) ହିଲ୍ (Wheel)ର ଆଗ ଓ ପଛ ଭାଗକୁ ଉଠାଯିବାର ବିପରୀତ ଦିଗରେ ଅବରୋଧ କରନ୍ତୁ।
- 5) ଯଦି ଜ୍ୟାକ୍ (Jack) ଖସିଯାଏ ତେବେ ଚିତ୍ରରେ ଦର୍ଶାଯାଇଥିବା ଭଳି ଉଠାଯାଇଥିବା ଚକ ନିକଟରେ ଅତିରିକ୍ତ ଚକ ରଖନ୍ତୁ।

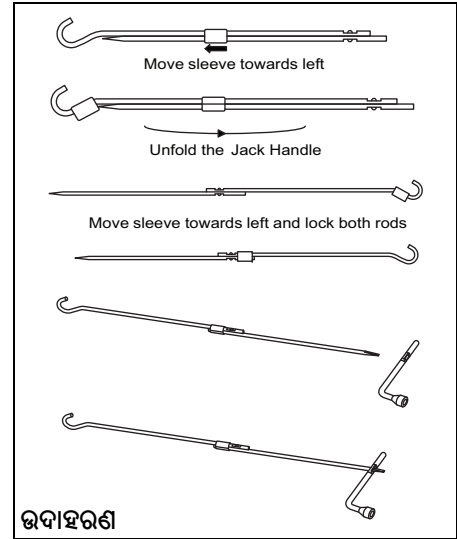

ଉଦାହରଣ

77PH802

ଉଦାହରଣ

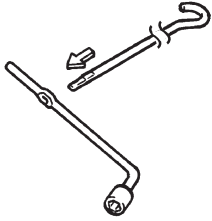

54G253

ପ୍ରାଣ୍ଟ ଜ୍ୟାକିଂ ପଏଣ୍ଟ (Front Jacking Point)

ଉଦାହରଣ

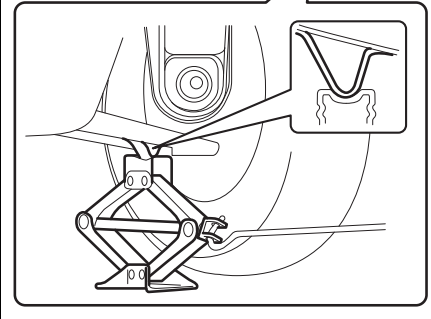
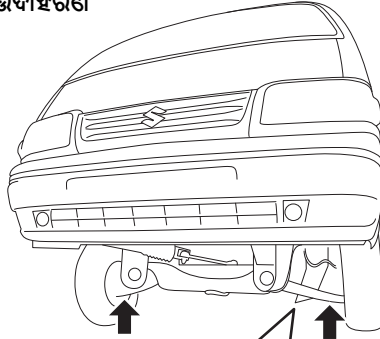

77PH084

ରିଅର୍ ଜ୍ୟାକିଂ ପଏଣ୍ଟ (Rear Jacking Point)

ଉଦାହରଣ

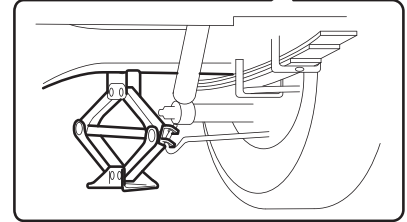
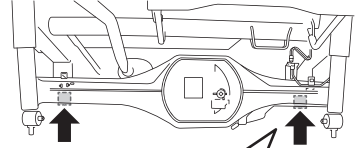

77PH106

ଉଦାହରଣ

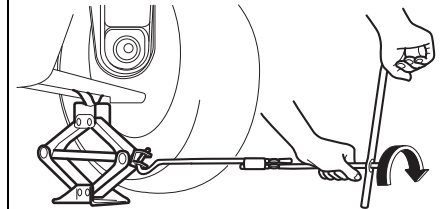

77PS052

6) ଜ୍ୟାକ୍ (Jack) କୁ ଠିଆ ଭାବରେ ରଖନ୍ତୁ ଏବଂ ଜ୍ୟାକ୍ ହ୍ୟାଣ୍ଡେଲକୁ ଘଡ଼ିଆଳରେ ବୁଲାଇ ଜ୍ୟାକ୍ କୁ ଉପରକୁ ଉଠାନ୍ତୁ ଯେପର୍ଯ୍ୟନ୍ତ ଜ୍ୟାକ୍ ହେଉ ଗୁଡ଼ି ଗାଡ଼ି ର ଶରୀର ତଳେ ଥିବା ଜ୍ୟାକ୍ ବାର୍ ରାରିପାଖରେ ଫିଟ ହୋଇନଥାଏ। ଉଦାହରଣ (Illustrations) ଦେଖନ୍ତୁ।

7) ଚାନ୍ଦାର ମାଟି ସଫା ନ ହେବା ପର୍ଯ୍ୟନ୍ତ ଜ୍ୟାକ୍ (Jack) କୁ ଧୀରେ ଧୀରେ ଏବଂ ସୁରୁଖୁରୁରେ ଉଠାଇବା ଜାରି ରଖନ୍ତୁ। ଗାଡ଼ିକୁ ଆବଶ୍ୟକତାଠାରୁ ଅଧିକ ଉଠାନ୍ତୁ ନାହିଁ।

⚠ ଚେତାବନୀ

- କେବଳ ସ୍ତର, କଠିନ ଭୂମିରେ ହିଲ୍ ପରିବର୍ତ୍ତନ କରିବାକୁ ଜ୍ୟାକ୍ (Jack) ବ୍ୟବହାର କରନ୍ତୁ।
- ଗାଡ଼ିକୁ କେବେ ବି ଆକର୍ଷିତ ପୃଷ୍ଠରେ ଜ୍ୟାକ୍ (Jack) କରନ୍ତୁ ନାହିଁ।
- ନିର୍ଦ୍ଦିଷ୍ଟ ଜ୍ୟାକ୍ ପଦ୍ଧତି (ଚିତ୍ରରେ ଦର୍ଶାଯାଇଛି) ବ୍ୟତୀତ ଅନ୍ୟ କୌଣସି ସ୍ଥାନରେ ଗାଡ଼ିକୁ କେବେ ବି ଜ୍ୟାକ୍ (Jack) ସହିତ ଚୁଡ଼ାନ୍ତୁ ନାହିଁ।
- କାଠ ରୁକ୍ କିମ୍ବା ସମାନ ଜିନିଷକୁ ଜ୍ୟାକ୍ ଅଣ୍ଡରଲେ (Jack Underlay) ଭଳି ବ୍ୟବହାର କରନ୍ତୁ ନାହିଁ।

(ଜାରି)

⚠ ଚେତାବନୀ

(ଜାରି)

- ଜ୍ୟାକ୍ (Jack) ବ୍ଲାରା ସମର୍ପିତ ହେଲେ ଗାଡ଼ି ତଳକୁ କେବେ ବି ଯାଆନ୍ତୁ ନାହିଁ। ଉଠାଯାଇଥିବା ଗାଡ଼ିକୁ ଜ୍ୟାକ୍ (Jack) ସମର୍ପନ କରୁଥିବା ବେଳେ ଏହାକୁ କେବେ ବି ନିଜ ହାତ ଓ ପାଦ ତଳେ ରଖନ୍ତୁ ନାହିଁ।
- ଗାଡ଼ିକୁ ଜ୍ୟାକ୍ (Jack) ସମର୍ପନ କରୁଥିବା ବେଳେ କେବେ ବି ଇଞ୍ଜିନ ଚାଳନ କରନ୍ତୁ ନାହିଁ ଏବଂ ଯାତ୍ରୀମାନଙ୍କୁ ଗାଡ଼ିରେ ରହିବାକୁ ଦିଅନ୍ତୁ ନାହିଁ।

ଗ୍ୟାରେଜ୍ ଜ୍ୟାକ୍ ସହିତ ଗାଡ଼ି ଉପରକୁ ଉଠାଇବା ପାଇଁ

- ଗ୍ୟାରେଜ୍ ଜ୍ୟାକ୍ (Garage Jack) କୁ ନିମ୍ନରେ ଦର୍ଶାଯାଇଥିବା ଏକ ପଦ୍ଧତିରେ ପ୍ରୟୋଗ କରନ୍ତୁ।
- ନିମ୍ନରେ ଦର୍ଶାଯାଇଥିବା ପଦ୍ଧତିଗୁଡ଼ିକରେ ଜ୍ୟାକ୍ ଷ୍ଟାଣ୍ଡ (Jack Stands) (ବାଣିଜ୍ୟିକ ଭାବରେ ଉପଲବ୍ଧ) ସହିତ ସର୍ବଦା ବର୍ଦ୍ଧିତ ଗାଡ଼ିକୁ ସମର୍ପନ କରନ୍ତୁ।

ଗ୍ୟାରେଜ୍ ଜ୍ୟାକ୍ (Garage Jack) ପାଇଁ ପ୍ରଥମ ଜ୍ୟାକ୍ ପଦ୍ଧତି (1)

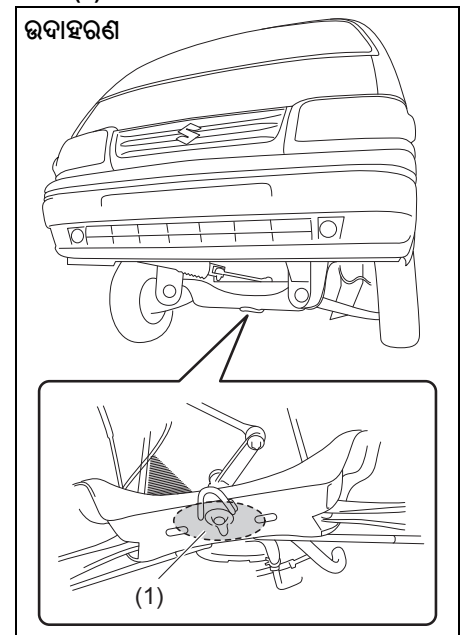

77PH060

ଗ୍ୟାରେଜ୍ ଜ୍ୟାକ୍ (Garage Jack) ପାଇଁ ରିଅର୍ ଜ୍ୟାକ୍ ପଏଣ୍ଟ (2)

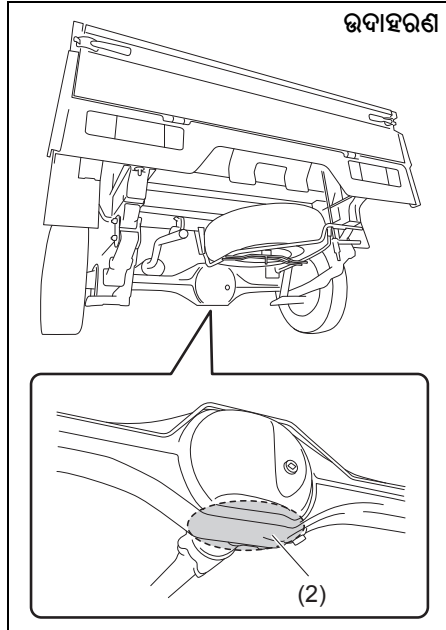

77PH101

ଜ୍ୟାକ୍ ଷ୍ଟାଣ୍ଡ (Jack Stand) (3) କିମ୍ବା ଦୁଇ-କଲମ୍ବ ଲିଫ୍ଟ ପାଇଁ ଆଫିକେସନ୍ ପଏଣ୍ଟ

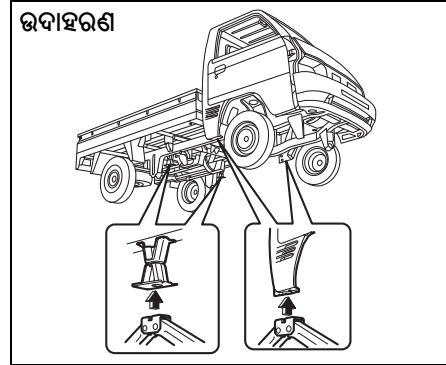

77PS055 (2)

ବିଜ୍ଞପ୍ତି

- କେବେ ବି ଏକ ଗ୍ୟାରେଜ୍ ଜ୍ୟାକ୍ (garage Jack) କୁ ଏଗଜେକ୍ଟ ପାଇପ୍ ରେ ଲଗାନ୍ତୁ ନାହିଁ।
- ପଛ ପାର୍ଟର ଆଫିକେସନ୍ ପଏଣ୍ଟରେ ଜ୍ୟାକ୍ ଷ୍ଟାଣ୍ଡ କିମ୍ବା ଦୁଇ କଲମ୍ବ ଲିଫ୍ଟ ଲଗାଇବା ସମୟରେ ଆଖପାଖ ଅଂଶ ଯଥା ପାର୍ଟିକେସନ୍ କିମ୍ବା ଫ୍ୟୁଏଲ ଟ୍ୟାଙ୍କ (Fuel Tank) ର ଫ୍ଲାଙ୍ଗ୍ ରେ ହତ୍ତାଶେପନ କରିବାକୁ ଯତ୍ନବାନ ହୁଅନ୍ତୁ।

ଧ୍ୟାନ ଦିଅନ୍ତୁ :

ଅଧିକ ବିବରଣୀ ପାଇଁ, ଦୟାକରି ଏକ ଅନୁମୋଦିତ ମାରୁଟି ସୁଜୁକି କମର୍ସିଆଲ୍ ୱାର୍କସାପ୍ (Maruti Suzuki Commercial workshop) ସହ ଯୋଗାଯୋଗ କରନ୍ତୁ।

ଚେଞ୍ଜିଙ୍ଗ୍ ୱିଲ୍ସ୍ (Changing Wheels)

⚠ ଚେତାବନୀ

ଗ୍ରାଫିକ୍ ଲେନରେ କେବେ ବି ଚକ (Wheel) ବଦଳାନ୍ତୁ ନାହିଁ। ଚକ (Wheel) ବଦଳାଇବା ପାଇଁ ଗାଡ଼ିକୁ ସର୍ବଦା ରାଷ୍ଟ୍ର ତଳକୁ, ଗ୍ରାଫିକ୍ ଠାରୁ କଠିନ ମାଟି ଦୂରକୁ ନେଇ ଯାଆନ୍ତୁ। କୌଣସି ଅଧିକ ସହାୟତା ପାଇଁ ଆପଣଙ୍କ ନିକଟତମ ମାରୁଟି ସୁଜୁକି (Maruti Suzuki) ଅନୁମୋଦିତ କର୍ମଶାଳା ସହ ଯୋଗାଯୋଗ କରନ୍ତୁ।

ଏକ ଚକ (Wheel) ପରିବର୍ତ୍ତନ କରିବାକୁ, ନିମ୍ନଲିଖିତ ପଦକ୍ଷେପ ବ୍ୟବହାର କରନ୍ତୁ:

- 1) ଗାଡ଼ିରୁ ସମସ୍ତ ଯାତ୍ରୀ ଓ ମାଲ (Cargo) ବାହାର କରନ୍ତୁ।
- 2) ଗାଡ଼ିରୁ ଜ୍ୟାକ୍, ଟୁଲ୍ ଓ ସ୍ପେୟାର ୱିଲ୍ (Spare Wheel) କୁ ହଟାଇ ଦିଅନ୍ତୁ।
- 3) ହୁଗ୍ସ୍ ଲାଗନ୍ତୁ, କିନ୍ତୁ ୱିଲ୍ ନଟ୍ସ୍ (Wheel Nuts) ବାହାର କରନ୍ତୁ ନାହିଁ।
- 4) ଗାଡ଼ିକୁ ଜ୍ୟାକ୍ ଅପ୍ (Jack Up) କରନ୍ତୁ।

▲ ସାବଧାନ

ଗାଡ଼ି ଚଳାଇବା ପରେ ହିଲ୍, ହିଲ୍ ନଟ୍ (Wheel Nuts) ଏବଂ ବ୍ରେକ୍ ଆଖପାଖ ଅଞ୍ଚଳ ଅତ୍ୟଧିକ ଗରମ ହୋଇପାରେ। ଏହି ସ୍ଥାନଗୁଡ଼ିକୁ ସ୍ପର୍ଶ କରିବା ଦ୍ଵାରା ଜଳିଯାଇପାରେ (Burn)। ଗାଡ଼ି (Vehicle) ଚଳାଇବା ପରେ ତୁରନ୍ତ ଏହି ସବୁ ସ୍ଥାନକୁ ସ୍ପର୍ଶ କରନ୍ତୁ ନାହିଁ।

- 5) ହିଲ୍ ନଟ୍ (Wheel Nuts) ଏବଂ ହିଲ୍‌କୁ ବାହାର କରନ୍ତୁ।
- 6) ନୂଆ ହିଲ୍ ଲଗାଇବା ପୂର୍ବରୁ ହିଲ୍ (Wheel) ସର୍ଫେସରୁ କୌଣସି କାଦୁଅ କିମ୍ବା ମଇଳା ସଫା କରନ୍ତୁ ଏବଂ ଏକ ସ୍ଵଚ୍ଛ କପଡ଼ାରେ ହର୍ କରନ୍ତୁ। ସାବଧାନତାର ସହ ହବ୍ (Hub) ସଫା କରନ୍ତୁ; ଗାଡ଼ି ଚଳାଇବାରୁ ଗରମ ହୋଇପାରେ।
- 7) ନୂତନ ହିଲ୍ (Wheel) କୁ ଇନଷ୍ଟଲ କରନ୍ତୁ ଏବଂ ତଳକୁ ବଦଳରେ ହିଲ୍ ଆଡକୁ ସେମାନଙ୍କର ଶଙ୍କ ଆକୃତିର ଶେଷ ଭାଗ ଦିଅନ୍ତୁ। ହର୍ ରେ ହିଲ୍ (Wheel) ସୁରକ୍ଷିତ ଭାବରେ ବସିବା ପର୍ଯ୍ୟନ୍ତ ପ୍ରତ୍ୟେକ ନଟ୍ କୁ ହାତରେ ଘୋଡ଼ାଇ ଦିଅନ୍ତୁ।

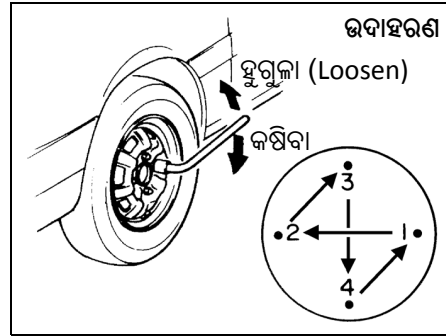

54G116

ହିଲ୍ ନଟ୍ (Wheel Nut) ପାଇଁ ଟର୍କ୍ କଷିବା
100 Nm (10.2 kgf-m, 73.8 lbf-ft)

- 8) ଜ୍ୟାକ୍ (Jack) କୁ ତଳକୁ ଓହ୍ଲାଇ ଦିଅନ୍ତୁ ଏବଂ ଚିତ୍ରରେ ଦର୍ଶାଯାଇଥିବା ରେଞ୍ଜ ସହିତ କ୍ରିୟାଶୀଳରେ ବାଦାମକୁ ସମ୍ପୂର୍ଣ୍ଣ ଭାବେ କଠୋର କରନ୍ତୁ।

▲ ଚେତାବନୀ

ଜେନୁଇନ୍ ହିଲ୍ ନଟ୍‌ଗୁଡ଼ିକ (Wheel Nuts) ବ୍ୟବହାର କରନ୍ତୁ ଏବଂ ହିଲ୍ ପରିବର୍ତ୍ତନ କରିବା ପରେ ଯଥାଶୀଘ୍ର ନିର୍ଦ୍ଦିଷ୍ଟ ଟର୍କ୍‌ରେ ଏହାକୁ କଠୋର କରନ୍ତୁ। ଭୁଲ୍ ହିଲ୍ ନଟ୍ Wheel Nuts କିମ୍ବା ଅନୁପଯୁକ୍ତ ଭାବେ କଠୋର ହିଲ୍ ନଟ୍ ଖସିଯାଇପାରେ କିମ୍ବା ଖସିଯାଇପାରେ, ଯାହା ଦୁର୍ଘଟଣାର କାରଣ ହୋଇପାରେ। ଯଦି ଆପଣଙ୍କ ପାଖରେ ଟର୍କ୍ ରେଞ୍ଜ ନାହିଁ, ତେବେ ଏକ ଅନୁମୋଦିତ ମାରୁତି ସୁଜୁକି କମର୍ସିଆଲ୍ ୱାର୍କସ୍‌ପ (Maruti Suzuki Commercial workshop) ଦ୍ଵାରା ଟକିଆ ନଟ୍ ଟର୍କ୍ ଯାଞ୍ଚ କରନ୍ତୁ।

ଜମ୍ପ ଷ୍ଟାର୍ଟିଂ ନିର୍ଦ୍ଦେଶାବଳୀ (Jump Starting Instructions)

⚠ ଚେତାବନୀ

- ଯଦି ବ୍ୟାଟେରୀ (Battery) ଫ୍ରିଜ୍ ଥିବା ଦେଖାଯାଏ ତେବେ ଆପଣଙ୍କ ଗାଡ଼ିକୁ ଆରମ୍ଭ କରିବାକୁ କେବେ ବି ଚେଷ୍ଟା କରନ୍ତୁ ନାହିଁ। ଏହି ଅବସ୍ଥାରେ ଥିବା ବ୍ୟାଟେରୀ (Battery) ବିନ୍ଧୋରଣ କିମ୍ବା ଫାଟିଯାଇପାରେ ଯଦି ତେଜସ୍ୱୀକୁ ଚେଷ୍ଟା କରାଯାଏ।
- ଜମ୍ପ ଲିଡ୍ କନେକ୍ସନ (Jump Lead Connection) କରିବା ସମୟରେ, ନିଶ୍ଚିତ ହୁଅନ୍ତୁ ଯେ ଆପଣଙ୍କ ହାତ ଏବଂ ଜମ୍ପ ଲିଡ୍ ପୁଲି, ବେଲ୍ଟ କିମ୍ବା ଫ୍ୟାନ୍ ରୁ ସ୍ପଷ୍ଟ ରହିଥାଏ।
- ବ୍ୟାଟେରୀ (Battery) ଦହନଶୀଳ ହାଇଡ୍ରୋଜେନ୍ ଗ୍ୟାସ୍ ଉତ୍ପାଦନ କରିଥାଏ। ବ୍ୟାଟେରୀ (Battery) ରୁ ନିଆଁ ଓ ନିଆଁ ଝୁଲକୁ ଦୂରରେ ରଖନ୍ତୁ ନଚେତ ବିନ୍ଧୋରଣ ହୋଇପାରେ। ବ୍ୟାଟେରୀ Battery ର ଆଖପାଖରେ କାମ କରିବା ସମୟରେ କେବେ ବି ଧୂମପାନ କରନ୍ତୁ ନାହିଁ।
- ଜମ୍ପ ଷ୍ଟାର୍ଟିଂ ପାଇଁ ଆପଣ ବ୍ୟବହାର କରୁଥିବା ବୁଷ୍ଟର ବ୍ୟାଟେରୀ (Booster Battery) ଯଦି ଅନ୍ୟ ଗାଡ଼ିରେ ଲଗାଯାଇଛି, ତେବେ ନିଶ୍ଚିତ କରନ୍ତୁ ଯେ ଦୁଇଟି ଯାନ ପରସ୍ପରକୁ ସ୍ପର୍ଶ କରୁନାହିଁ।

(ଜାରି)

⚠ ଚେତାବନୀ

(ଜାରି)

- ଯଦି ଆପଣଙ୍କ ବ୍ୟାଟେରୀ ବାରମ୍ବାର ନିଷ୍କାସିତ ହୁଏ, ବିନା କାରଣରେ, ଆପଣଙ୍କ ଗାଡ଼ିକୁ ଏକ ଅନୁମୋଦିତ ମାରୁତି ସୁଜୁକି କମର୍ସିଆଲ୍ ୱାର୍କସ୍‌ଫୋପ୍ (Maruti Suzuki Commercial workshop) ଦ୍ୱାରା ଯାଞ୍ଚ କରନ୍ତୁ।
- ନିଜର କ୍ଷତି କିମ୍ବା ଆପଣଙ୍କ ଗାଡ଼ି କିମ୍ବା ବ୍ୟାଟେରୀର କ୍ଷତିକୁ ଏତାଇବା ପାଇଁ, ନିମ୍ନରେ ଥିବା ଜମ୍ପ ଷ୍ଟାର୍ଟିଂ (Jump Starting) ନିର୍ଦ୍ଦେଶାବଳୀକୁ ସଠିକ ଭାବରେ ଏବଂ କ୍ରମରେ ଅନୁସରଣ କରନ୍ତୁ।
ଯଦି ଆପଣ ସହେତରେ ଅଛନ୍ତି, ତେବେ ଯୋଗ୍ୟ ସଡ଼କ ସେବା (Road Service) ପାଇଁ କଲ୍ କରନ୍ତୁ।

ଚିହ୍ନଟି

ଆପଣଙ୍କ ଗାଡ଼ିକୁ ଧକ୍କା ଦେଇ କିମ୍ବା ଟୋଇଂ (Towing) କରି ଆରମ୍ଭ କରିବା ଉଚିତ୍ ନୁହେଁ। ଏହି ପ୍ରାରମ୍ଭିକ ପଦକ୍ଷେପରେ କ୍ୟାଟାଲିଟିକ୍ କନଭର୍ଟର (catalytic converter) ର ସ୍ଥାୟୀ କ୍ଷତି ହୋଇପାରେ। ଜମ୍ପ ବ୍ୟବହାର କରିବା ଦ୍ୱାରା ଦୁର୍ବଳ କିମ୍ବା ଫ୍ଲାଟ୍ ବ୍ୟାଟେରୀ (battery) ସହିତ ଗାଡ଼ି ଷ୍ଟାର୍ଟ ହୋଇଥାଏ।

ଆପଣଙ୍କ ଗାଡ଼ି ଷ୍ଟାର୍ଟ କରିବା ସମୟରେ, ନିମ୍ନଲିଖିତ ପ୍ରକ୍ରିୟା ବ୍ୟବହାର କରନ୍ତୁ:

- 1) ଆପଣଙ୍କ ଗାଡ଼ି ଷ୍ଟାର୍ଟ କରିବାକୁ କେବଳ 12 ଭୋଲ୍ଟ ବ୍ୟାଟେରୀ ବ୍ୟବହାର କରନ୍ତୁ। ଆପଣଙ୍କ ଗାଡ଼ି ନିକଟରେ ଭଲ 12 ଭୋଲ୍ଟ ବ୍ୟାଟେରୀ ରଖନ୍ତୁ ଯାହା ଦ୍ୱାରା ଜମ୍ପ ଲିଡ୍ ଉଭୟ ବ୍ୟାଟେରୀରେ ପହଞ୍ଚିବ। ଅନ୍ୟ ଗାଡ଼ି ରେ ଲାଗିଥିବା ବ୍ୟାଟେରୀ ବ୍ୟବହାର କରିବା ସମୟରେ ଗାଡ଼ିଗୁଡ଼ିକୁ ଛୁଇଁବାକୁ ଦିଅନ୍ତୁ ନାହିଁ। ଉଭୟ ଗାଡ଼ି (Vehicle) ରେ ପାର୍ଟିକ୍ଲେସ୍ ସଫ୍ଟ୍ ସେଟ୍ କରନ୍ତୁ।
- 2) ନିରାପତ୍ତା କାରଣରୁ ଆବଶ୍ୟକ (ଉଦାହରଣ ସ୍ୱରୂପ, ହେଡ୍ ଲାଇଟ୍ (Headlights) କିମ୍ବା ବିପଦ ଲାଇଟ୍) ବ୍ୟତୀତ ସମସ୍ତ ଯାନବାହନ ଉପକରଣ ବନ୍ଦ କରନ୍ତୁ।

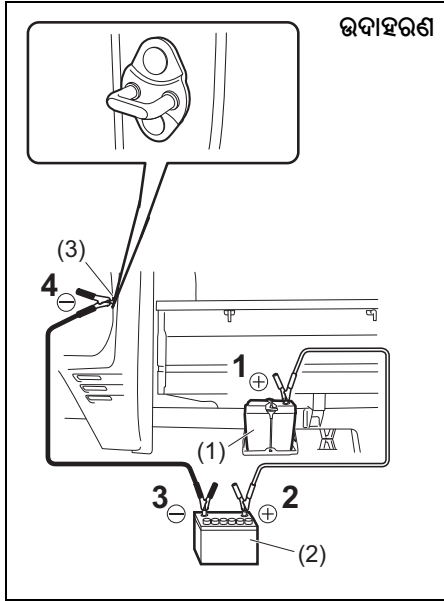

77PS056

- 3) ଜମ୍ପ ଲିଡ୍ (Jump Lead) ସଂଯୋଗ ନିମ୍ନଲିଖିତ ଭାବରେ କରନ୍ତୁ:
- 1) ପ୍ରଥମ ଜମ୍ପର ଗୋଟିଏ ପ୍ରାକ୍ତକୁ ସଂଯୋଗ କରନ୍ତୁ ଯାହା ଫ୍ଲାଟ୍ ବ୍ୟାଟେରୀ (1)ର ପଜିଟିଭ୍ (Positive) (+) ଟର୍ମିନାଲକୁ ନେଇଯାଏ।

- 2) ବୁଷ୍ଟର ବ୍ୟାଟେରୀ (2)ର ପଜିଟିଭ୍ (Positive) (+) ଟର୍ମିନାଲକୁ ଅନ୍ୟ ମୁଣ୍ଡକୁ ସଂଯୋଗ କରନ୍ତୁ।
- 3) ଦ୍ୱିତୀୟ ଜମ୍ପର ଗୋଟିଏ ପ୍ରାକ୍ତକୁ ସଂଯୋଗ କରିବା ଦ୍ୱାରା ବୁଷ୍ଟର ବ୍ୟାଟେରୀର ନେଗେଟିଭ୍ (Negative) (-) ଟର୍ମିନାଲ (2) ହୋଇଥାଏ।
- 4) ଫ୍ଲାଟ୍ ବ୍ୟାଟେରୀ (Flat Battery) (1) ସହିତ ଗାଡ଼ିର ଏକ ଅଣଚିହ୍ନିତ, ଭାରୀ ଧାତୁ ଅଂଶ (ଅର୍ଥାତ୍ ଡୋର୍ ଲାଟ୍ ସ୍ଥାଇକର (3)) ସହିତ ଚୁଡ଼ାନ୍ତ ସଂଯୋଗ କରନ୍ତୁ।

⚠ ଚେତାବନୀ

ଜମ୍ପ ଲିଡ୍ (Jump Lead) କୁ ସିଧାସଳଖ ଡିସ୍‌ଚାର୍ଜ ହୋଇଥିବା ବ୍ୟାଟେରୀର ନକାରାତ୍ମକ (-) ଟର୍ମିନାଲକୁ ସଂଯୋଗ କରନ୍ତୁ ନାହିଁ, କିମ୍ବା ବିସ୍ଫୋରଣ ଘଟିପାରେ।

- 4) ଯଦି ଆପଣ ବ୍ୟବହାର କରୁଥିବା ବୁଷ୍ଟର ବ୍ୟାଟେରୀ (Booster Battery) ଅନ୍ୟ ଗାଡ଼ିରେ ଲାଗିଛି ତେବେ ବୁଷ୍ଟର ବ୍ୟାଟେରୀ ସହିତ ଗାଡ଼ିର ଇଞ୍ଜିନ ଷ୍ଟାର୍ଟ କରନ୍ତୁ। ଇଞ୍ଜିନ (Engine)କୁ ମଧ୍ୟମ ବେଗରେ ଚଳାନ୍ତୁ।
- 5) ଫ୍ଲାଟ୍ ବ୍ୟାଟେରୀ ସହିତ ଗାଡ଼ିର ଇଞ୍ଜିନ (Engine) ଷ୍ଟାର୍ଟ କରନ୍ତୁ।
- 6) ଆପଣ ସେମାନଙ୍କୁ ସଂଯୋଗ କରିଥିବା ସଠିକ୍ ବିପରୀତ କ୍ରମରେ ଜମ୍ପ ଲିଡ୍‌ଗୁଡ଼ିକ (Jump Leads) ଅପସାରଣ କରନ୍ତୁ।

ଟୋଇଙ୍ଗ (Towing)

ଯଦି ଆପଣ କୁ ଆପଣଙ୍କ ଗାଡ଼ି ଟୋ (Tow) କରିବାକୁ ପଡ଼ିବ, ଏକ ବୃତ୍ତିଗତ ସେବା ସହ ଯୋଗାଯୋଗ କରନ୍ତୁ। ଆପଣଙ୍କ ଡିଲର୍ ଆପଣଙ୍କୁ ବିସ୍ତୃତ ଟୋଇଙ୍ଗ (Towing) ନିର୍ଦ୍ଦେଶାବଳୀ ପ୍ରଦାନ କରିପାରିବେ।

ବିଜ୍ଞପ୍ତି

ଟୋଇଙ୍ଗ (Towing) ସମୟରେ ଆପଣଙ୍କ ଗାଡ଼ିର କ୍ଷତିକୁ ଏଡାଇବାରେ ସାହାଯ୍ୟ କରିବା ପାଇଁ, ଉପଯୁକ୍ତ ଉପକରଣ ଏବଂ ଟୋଇଙ୍ଗ ପଦ୍ଧତି ବ୍ୟବହାର କରିବା ଆବଶ୍ୟକ।

2-ଚକିଆ ଡ୍ରାଇଭ୍ (2WD) ମାନ୍ୟତା ଗ୍ରାହ୍ୟତା

ନିମ୍ନଲିଖିତ ପଦ୍ଧତି ମଧ୍ୟରୁ ଯେକୌଣସି ଗୋଟିଏ ବ୍ୟବହାର କରି ମାନ୍ୟତା ଗ୍ରାହ୍ୟତା ଗାଡ଼ିଗୁଡ଼ିକ ଟୋଇଙ୍ଗ (Towing) କରାଯାଇପାରିବ।

- 1) ସାମ୍ନାର, ଫ୍ରଣ୍ଟ ୱିଲ୍ (Front Wheels) ଉପରକୁ ଏବଂ ରିଅର୍ ୱିଲ୍ ମାଟିରେ। ଟୋଇଙ୍ଗ (Towing) ପୂର୍ବରୁ, ନିଶ୍ଚିତ କରନ୍ତୁ ଯେ ଗ୍ରାହ୍ୟତା ନିରପେକ୍ଷ ଅଛି ଏବଂ ପାର୍କିଂ ବ୍ରେକ୍ ମୁକ୍ତ ହୋଇଛି।
- 2) ପଛପଟୁ ପଛ ଚକ ଉଠାଇ ଫ୍ରଣ୍ଟ ୱିଲ୍ (Front Wheels) ମାଟିରେ ରଖି ଷ୍ଟିୟରିଂ ଓ ଡ୍ରାଇଭ୍ ଟ୍ରେନ୍ କାର୍ଯ୍ୟକ୍ଷମ ଅବସ୍ଥାରେ ରହିଥାଏ। ଟୋଇଙ୍ଗ (Towing) ପୂର୍ବରୁ, ନିଶ୍ଚିତ କରନ୍ତୁ ଯେ ଷ୍ଟିୟରିଂ ଚକ ଅନଲକ୍ ହୋଇଛି (ଇସ୍ପିସନ କୀ "ACC" ସ୍ଥିତିରେ ରହିବା ଉଚିତ), ଏବଂ ଷ୍ଟିୟରିଂ ୱିଲ୍‌କୁ ଟୋଇଙ୍ଗ ସେବା

ପାଇଁ ଡିଜାଇନ୍ କରାଯାଇଥିବା କ୍ଲାସିଂ ଡିଜାଇନ୍ ସହିତ ସୁରକ୍ଷିତ ରଖାଯାଇଛି।

ବିଜ୍ଞପ୍ତି
ଟୋଇଂ (Towing) ସମୟରେ ସମ୍ପୂର୍ଣ୍ଣ ଚକରୁ ସଞ୍ଚାରିତ ଝଟକାକୁ ପ୍ରତିହତ କରିବା ପାଇଁ ଷ୍ଟିୟରିଂ ଓୟସ୍ ସମ୍ପୂର୍ଣ୍ଣ ଶକ୍ତିଶାଳୀ ନୁହେଁ। ଟୋଇଂ (Towing) କରିବା ପୂର୍ବରୁ ସର୍ବଦା ଷ୍ଟିୟରିଂ ହିଲ୍ ଅନଲକ୍ କରନ୍ତୁ।

ଯଦି ଷ୍ଟାର୍ଟର୍ (Starter) କାର୍ଯ୍ୟ କରେ ନାହିଁ

- 1) ବ୍ୟାଟେରୀ ଅବସ୍ଥା ନିର୍ଦ୍ଧାରଣ କରିବାକୁ ହେତୁ ଲାଇଟ୍ ଟର୍ନ୍ ଅନ୍ କର ଇନ୍ସିସନ୍ ସୁଇଚ୍ କୁ "START" ସ୍ଥିତିକୁ ପରିବର୍ତ୍ତନ କରିବାକୁ ଚେଷ୍ଟା କରନ୍ତୁ। ଯଦି ହେତୁ ଲାଇଟ୍ ଅତ୍ୟଧିକ ଖରାପ ହୋଇଯାଏ କିମ୍ବା ବନ୍ଦ ହୋଇଯାଏ, ତେବେ ଏହାର ସାଧାରଣ ଅର୍ଥ ହେଉଛି ବ୍ୟାଟେରୀ ସମତଳ କିମ୍ବା ବ୍ୟାଟେରୀ ଟର୍ମିନାଲ (Battery Terminal) କଣ୍ଟାକ୍ତ ଖରାପ। ବ୍ୟାଟେରୀ ରିଟାଚ୍ କରନ୍ତୁ କିମ୍ବା ଆବଶ୍ୟକ ଅନୁଯାୟୀ ବ୍ୟାଟେରୀ ଟର୍ମିନାଲ୍ (Battery Terminal) କଣ୍ଟାକ୍ତ ସଠିକ୍ କରନ୍ତୁ।
- 2) ଯଦି ହେତୁ ଲାଇଟ୍ ଉଜ୍ଜ୍ୱଳ ରହେ, ତେବେ ଫ୍ୟୁଜ୍ (Fuse) ଯାଞ୍ଚ କରନ୍ତୁ। ଷ୍ଟାର୍ଟର୍ (Starter) ଫେଲ୍ ହେବାର କାରଣ ସ୍ପଷ୍ଟ ନ ହେଲେ ବଡ଼ ଧରଣର ବିଦ୍ୟୁତ୍ ସମସ୍ୟା ଦେଖାଦେଇପାରେ। ଗାଡ଼ିକୁ ଆପଣଙ୍କ ଅନୁମୋଦିତ ମାରୁତି ସୁକୁକି କମର୍ସିଆଲ୍

ଝାର୍କସପ୍ (Maruti Suzuki Commercial workshop) ଦ୍ୱାରା ଯାଞ୍ଚ କରନ୍ତୁ।

ଯଦି ଇଞ୍ଜିନ୍ ଫୁଟେଡ୍ ହୋଇଛି

ଯଦି ଇଞ୍ଜିନ୍ (Engine) ରେ ଇନ୍ସିନ ଉର୍ଦ୍ଧ୍ୱ ହୋଇଯାଏ, ତେବେ ଏହାକୁ ଆରମ୍ଭ କରିବା କଷ୍ଟକର ହୋଇପାରେ। ଯଦି ଏପରି ହୁଏ, ତେବେ ଆକ୍ସେଲେରେଟର ପେଡାଲ୍ (Accelerator Pedal) କୁ ଫ୍ଲୋରକୁ ଦବାଇ ସେଠାରେ ଧରି ରଖନ୍ତୁ ଏବଂ ଇଞ୍ଜିନ୍ କୁ କ୍ରାକିଂ କରିବା ସମୟରେ ଏହାକୁ ଧରି ରଖନ୍ତୁ।

- ଷ୍ଟାର୍ଟର୍ ମୋଟର (Starter Motor) କୁ 30 ସେକେଣ୍ଡରୁ ଅଧିକ ସମୟ ପର୍ଯ୍ୟନ୍ତ ଅପରେଟ୍ କରନ୍ତୁ ନାହିଁ।

ଯଦି ଇଞ୍ଜିନ୍ ଅତ୍ୟଧିକ ଗରମ ହୁଏ

ଗମ୍ଭୀର ଡ୍ରାଇଭିଂ ପରିସ୍ଥିତିରେ ଇଞ୍ଜିନ୍ (Engine) ଅସ୍ଥାୟୀ ଭାବେ ଅଧିକ ଗରମ ହୋଇପାରେ। ଯଦି ଡ୍ରାଇଭିଂ ସମୟରେ ହାଇ ଇଞ୍ଜିନ୍ କୁଲିଂ ତାପମାତ୍ରା (Coolant Temperature) ସତର୍କତା ଆଲୋକ ଆସିଥାଏ:

- 1) ଗାଡ଼ି (Vehicle) କୁ ସୁରକ୍ଷିତ ସ୍ଥାନକୁ ନେଇ ପାର୍କିଂ କରନ୍ତୁ।
- 2) ହାଇ ଇଞ୍ଜିନ୍ କୁଲିଂ ତାପମାତ୍ରା (Coolant Temperature) ରେଡାବନା ଲାଇଟ୍ ବନ୍ଦ ନ ହେବା ପର୍ଯ୍ୟନ୍ତ ଇଞ୍ଜିନ୍ କୁ କିଛି ମିନିଟ୍ ପାଇଁ ସ୍ୱାଭାବିକ ନିଶ୍ଚିତ ବେଗରେ ଚାଲିବାକୁ ଦିଅନ୍ତୁ।

⚠ ଚେତାବନୀ

ଯଦି ଆପଣ ବାଷ୍ପ ଦେଖୁଛନ୍ତି କିମ୍ବା ଶୁଣୁଛନ୍ତି, ତେବେ ଗାଡ଼ିକୁ ସୁରକ୍ଷିତ ସ୍ଥାନରେ ଅଟକାଇ ଦିଅନ୍ତୁ ଏବଂ ତୁରନ୍ତ ଇଞ୍ଜିନ୍ (Engine) ବନ୍ଦ କରି ଥଣ୍ଡା ହେବାକୁ ଦିଅନ୍ତୁ। ବାଷ୍ପ ଥିବା ସମୟରେ ଇଞ୍ଜିନ୍ କମ୍ପାର୍ଟମେଣ୍ଟ (Engine Compartment) ଖୋଲନ୍ତୁ ନାହିଁ। ଯେତେବେଳେ ବାଷ୍ପ ଆଉ ଦେଖିବା କିମ୍ବା ଶୁଣିବାକୁ ମିଳେ ନାହିଁ, ସେତେବେଳେ ଇଞ୍ଜିନ୍ କମ୍ପାର୍ଟମେଣ୍ଟ (Engine Compartment) ଖୋଲି ଦେଖନ୍ତୁ ଯେ କୁଲିଂ ଏବେ ବି ପୁରୁଛି କି ନାହିଁ। ଯଦି ଏହା ଅଛି, ତେବେ ଆପଣ ଆଗକୁ ବଢ଼ିବା ପୂର୍ବରୁ ଏହା ବନ୍ଦ (Boiling) ହେବା ବନ୍ଦ ହେବା ପର୍ଯ୍ୟନ୍ତ ଅପେକ୍ଷା କରିବା ଉଚିତ୍।

ଯଦି ହାଇ ଇଞ୍ଜିନ କୁଲାଣ୍ଟ ତାପମାତ୍ରା (**Engine Coolant Temperature**) ତେତାବନୀ ଲାଇଟ୍ ବନ୍ଦ ହୁଏ ନାହିଁ:

- 1) ଇଞ୍ଜିନ୍ ବନ୍ଦ କରନ୍ତୁ ଏବଂ ଯାଞ୍ଚ କରନ୍ତୁ ଯେ ପାଣି ପମ୍ପ ବେଲ୍ଟ (**Water Pump Belt**) ଏବଂ ପୁଲି କ୍ଷତିଗ୍ରସ୍ତ ହୋଇନାହିଁ କିମ୍ବା ଖସି ନାହିଁ। ଯଦି କୌଣସି ଅସ୍ୱାଭାବିକତା (**Abnormality**) ଦେଖାଯାଏ, ତେବେ ଏହାକୁ ଠିକ୍ କରନ୍ତୁ।
- 2) ରିଜର୍ଭେୟରରେ କୁଲାଣ୍ଟ ସ୍ତର (**Coolant Level**) ଯାଞ୍ଚ କରନ୍ତୁ। ଯଦି ଏହା "**LOW**" ଲାଇଟ୍ ଠାରୁ କମ୍ ବୋଲି ଜଣାପଡ଼େ, ତେବେ ରେଡିଏଟର (**Radiator**), ଖାତର ପମ୍ପ ଏବଂ ରେଡିଏଟର ଏବଂ ହିଟର ହୋସରେ ଲିକ୍ ସନ୍ଧାନ କରନ୍ତୁ। ଯଦି ଆପଣ ଅତ୍ୟଧିକ ଗରମ କାରଣରୁ କୌଣସି ଲିକ୍ ଚିହ୍ନଟ କରନ୍ତି, ତେବେ ଏହି ସମସ୍ୟାଗୁଡ଼ିକ ଠିକ୍ ନ ହେବା ପର୍ଯ୍ୟନ୍ତ ଇଞ୍ଜିନ (**Engine**) ଚଳାନ୍ତୁ ନାହିଁ।
- 3) ଯଦି ଲିକ୍ ଦେଖିବାକୁ ମିଳେ ନାହିଁ, ତେବେ ଆବଶ୍ୟକ ପଡ଼ିଲେ ସତର୍କତାର ସହ ଜଳଭଣ୍ଡାରରେ କୁଲାଣ୍ଟ ଏବଂ ପରେ ରେଡିଏଟର (**Radiator**) ମିଶାନ୍ତୁ। ("ନିରୀକ୍ଷଣ ଏବଂ ରକ୍ଷଣାବେକ୍ଷଣ" (**Inspection And Maintenance**) ବିଭାଗରେ "ଇଞ୍ଜିନ୍ କୁଲାଣ୍ଟ" ଦେଖନ୍ତୁ।)

ଧ୍ୟାନ ଦିଅନ୍ତୁ :

ଯଦି ଆପଣଙ୍କ ଇଞ୍ଜିନ ଅତ୍ୟଧିକ ଗରମ ହୁଏ ଏବଂ ଆପଣ କ'ଣ କରିବେ ସେ ବିଷୟରେ ଅନିଶ୍ଚିତ, ତେବେ

ଆପଣଙ୍କ ଅନୁମୋଦିତ ମାରୁତି ସୁଜୁକି କମର୍ସିଆଲ୍ ୱାର୍କସ୍‌ପ୍ (**Maruti Suzuki Commercial workshop**) ସହ ଯୋଗାଯୋଗ କରନ୍ତୁ।

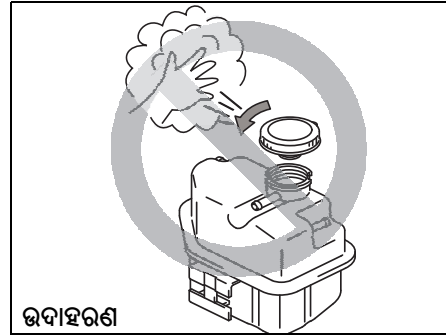

65D350d

⚠ ତେତାବନୀ

- ପାଣିର ତାପମାତ୍ରା ଅଧିକ ଥିବା ବେଳେ ରେଡିଏଟର କ୍ୟାପ୍ (କିମ୍ବା ଡିଜେଲ ଇଞ୍ଜିନ ପାଇଁ ଟ୍ୟାଙ୍କ କ୍ୟାପ୍) ହଟାଇବା ବିପଜ୍ଜନକ ଅଟେ, କାରଣ ତାପରେ ଫ୍ଲୁଇଡ୍ (**Fluid**) ଏବଂ ବାଷ୍ପ ଉଡ଼ିଯାଇପାରେ। କୁଲାଣ୍ଟ ତାପମାତ୍ରା (**Coolant Temperature**) ହ୍ରାସ ପାଇବା ପରେ ହିଁ କ୍ୟାପ୍ କାଢ଼ିବା ଉଚିତ୍।
- ବ୍ୟକ୍ତିଗତ ଆଘାତକୁ ରୋକିବାରେ ସାହାଯ୍ୟ କରିବା ପାଇଁ, ଇଞ୍ଜିନ୍ କୁଲିଂ ଫ୍ୟାନ୍ (**Engine Cooling Fan**) ଠାରୁ ହାତ, ଉପକରଣ ଏବଂ ପୋଷାକ ଦୂରରେ ରଖନ୍ତୁ। ବିନା ତେତାବନୀରେ ଏହି ଇଲେକ୍ଟ୍ରିକ୍ ଫ୍ୟାନ୍‌ଗୁଡ଼ିକ (**Electric Fans**) ଆପେ ଆପେ ଅନ୍ ହୋଇପାରିବ।

ଧ୍ୟାନ ଦ୍ୱାରା ଅଣ୍ଟରବର୍ଡି ସମସ୍ୟା

ଯଦି ଆପଣ ଆପଣଙ୍କ ଗାଡ଼ିର ଅଣ୍ଟରବର୍ଡିକୁ ଧ୍ୟାନ ଦିଅନ୍ତି, ତେବେ ଯାଞ୍ଚ ପାଇଁ ଏକ ଅନୁମୋଦିତ ମାରୁତି ସୁଜୁକି କମର୍ସିଆଲ୍ ୱାର୍କସ୍‌ପ୍ କୁ ପତାରନ୍ତୁ। ନଚେତ୍ ସ୍ଟିୟରିଂ, ସସପେନ୍ସନ୍ (**Suspension**), ବ୍ରାକିଙ୍ଗ୍ ଲାଇଟ୍ ଓ ବ୍ରେକ୍ ଇତ୍ୟାଦି କ୍ଷତିଗ୍ରସ୍ତ ହୋଇଥାଏ। ଆପଣଙ୍କ ସୁରକ୍ଷିତ ଡ୍ରାଇଭିଂକୁ ପ୍ରତିରୋଧ କରିପାରେ।

ଝାଣ୍ଟିଙ୍ଗ ତ୍ରିଆଙ୍ଗଲ୍ (Warning Triangle)

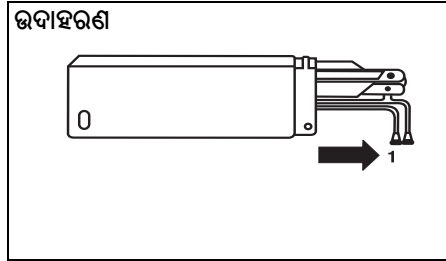

MHO-07-001

ଗାଡ଼ି ଭାଙ୍ଗିବା ସମୟରେ କିମ୍ବା ଜରୁରୀକାଳୀନ ଅଟକିବା ସମୟରେ, ଯେଉଁଠାରେ ଆପଣଙ୍କ ଗାଡ଼ି ସମ୍ଭାବ୍ୟ ଗ୍ରାଫିକ୍ ବିପଦ ରେ ପରିଣତ ହୋଇପାରେ, ସେଠାରେ ଆପଣଙ୍କ ଗାଡ଼ି ସହିତ ପ୍ରଦାନ କରାଯାଇଥିବା ଝାଣ୍ଟିଙ୍ଗ ତ୍ରିଆଙ୍ଗଲ୍ (Warning Triangle)କୁ ଆପଣଙ୍କ ଗାଡ଼ି ପଛରେ ଥିବା କୌଣସି ପ୍ରତିବନ୍ଧକରୁ ମୁକ୍ତ ରଖିବା ଯାହା ଦ୍ଵାରା ଆସୁଥିବା ଗ୍ରାଫିକ୍ ଆନୁମାନିକ 50-100 ମିଟର ଦୂରତାରେ ସତର୍କ କରାଯାଇପାରିବ। ତ୍ରିଆଙ୍ଗଲ୍ ର ପ୍ରତିଫଳିତ ପାର୍ଶ୍ଵ ଆସୁଥିବା ଗ୍ରାଫିକ୍ ର ସମ୍ମୁଖୀନ ହେବା ଉଚିତ୍। ଝାଣ୍ଟିଙ୍ଗ ତ୍ରିଆଙ୍ଗଲ୍ (Warning Triangle) ରଖିବା ପାଇଁ ଦୟାକରି ଗାଡ଼ିରୁ ଓହ୍ଲାଇବା ପୂର୍ବରୁ ବିପଦ ଚେତାବନୀ ଦୀପସକ୍ରିୟ କରନ୍ତୁ।

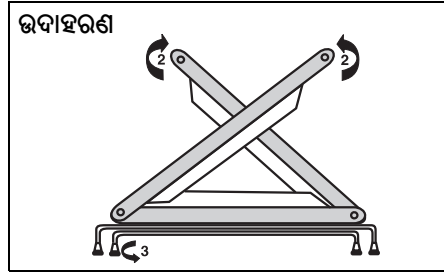

MHO-07-014-1

- ତୀର 1 ଦ୍ଵାରା ଦର୍ଶାଯାଇଥିବା କଭରରୁ ଝାଣ୍ଟିଙ୍ଗ ତ୍ରିଆଙ୍ଗଲ୍ (Warning Triangle) କୁ ସାବଧାନତାର ସହ ହଟାଇ ଦିଅନ୍ତୁ।
- ତୀର ଦ୍ଵାରା ଦର୍ଶାଯାଇଥିବା ଉଭୟ ରିଫ୍ଲେକ୍ଟର ଆର୍ମ୍ (Reflector Arms) କୁ ଖୋଲନ୍ତୁ ଏବଂ ତାହାଣ ହାତରେ ଦିଆଯାଇଥିବା କ୍ଲକ୍ ସହିତ ଆର୍ମ୍‌କୁ ପରସ୍ପର ସହିତ ଲକ୍ କରନ୍ତୁ। ନିମ୍ନ ଷ୍ଟାଣ୍ଡକୁ ତୀର 3 ଦ୍ଵାରା ଦର୍ଶାଯାଇଥିବା ବାମାବର୍ତ୍ତ (Clock-Wise) ଦିଗରେ ଖୋଲନ୍ତୁ। ଏକ ସରଳ ପୃଷ୍ଠରେ ଯାନ ପଛରେ ଝାଣ୍ଟିଙ୍ଗ ତ୍ରିଆଙ୍ଗଲ୍ (Warning Triangle) ରଖନ୍ତୁ।
- କଭର ଭିତରେ ରଖିବା ପାଇଁ ଅପସାରଣ ପ୍ରକ୍ରିୟା (Removal Procedure) କୁ ପ୍ରତ୍ୟାହାର କରନ୍ତୁ।

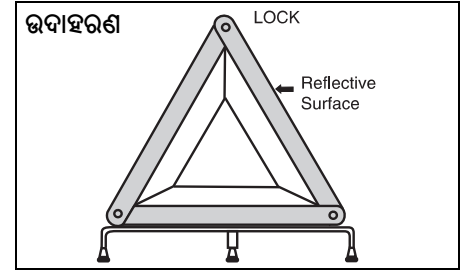

MHO-07-014

ଅଗ୍ନି ନିର୍ବାପକ (Fire Extinguisher) (ଯଦି ଲାଗିଥାଏ)

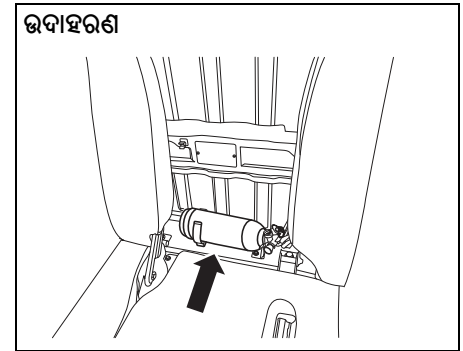

77PM08009

ସିଟ୍ ପଛରେ (ଡ୍ରାଇଭର ସିଟ୍ ଓ ଯାତ୍ରୀ ସିଟ୍ ମଧ୍ୟରେ) ଅଗ୍ନି ନିର୍ବାପକ ଯନ୍ତ୍ର (Fire extinguisher) ରଖାଯାଇଛି।

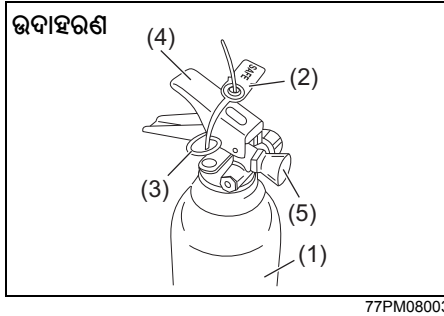

77PM08003

- 1) ଅଗ୍ନି ନିର୍ବାପକ ଯନ୍ତ୍ର (Fire extinguisher)
- 2) ସିଲ୍ (Seal)
- 3) ସୁରକ୍ଷା ପିନ୍ (Safety Pin)
- 4) ଲିଭର୍ (Lever)
- 5) ନୋଜଲ୍ (Nozzle)

ଅଗ୍ନି ନିର୍ବାପକ ଯନ୍ତ୍ର (Fire Extinguisher) କୁ ହଟାଇବା ଏବଂ ପୁନରୁଦ୍ଧାର କରିବା

ଅଗ୍ନି ନିର୍ବାପକ ଯନ୍ତ୍ର (Fire Extinguisher) ହଟାଇବା ପାଇଁ

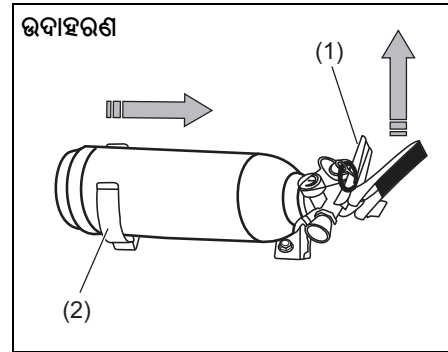

77PM08004

ଅଗ୍ନି ନିର୍ବାପକ ଯନ୍ତ୍ର (Fire Extinguisher)ର ଲିଭର୍ (1)କୁ ସାମାନ୍ୟ ଉପରକୁ ଉଠାନ୍ତୁ ଏବଂ ଅଗ୍ନି ନିର୍ବାପକ ଯନ୍ତ୍ରକୁ ଚିତ୍ରରେ ଦର୍ଶାଯାଇଥିବା ଦିଗରେ ଚାଣି ନିଅନ୍ତୁ, ଯାହା ଦ୍ଵାରା ଏହାକୁ କ୍ଲାମ୍ପ (2)ରୁ ବିଚ୍ଛିନ୍ନ କରାଯାଇପାରିବ।

ଅଗ୍ନି ନିର୍ବାପକ ଯନ୍ତ୍ର (Fire Extinguisher)ର ପୁନରୁଦ୍ଧାର ପାଇଁ

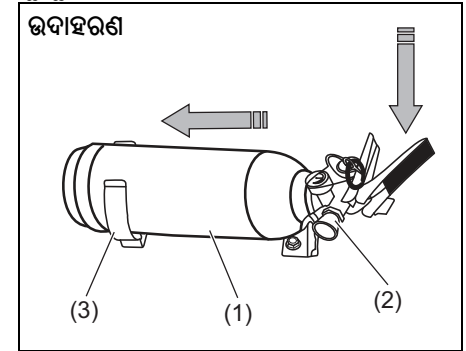

77PM08005

ଅଗ୍ନି ନିର୍ବାପକ ଯନ୍ତ୍ର (Fire Extinguisher) (1)ର ବଡ଼ିକୁ କ୍ଲାମ୍ପ (3)ରେ ପ୍ରବେଶ କରନ୍ତୁ ଏବଂ ନୋଜଲ୍ (2)କୁ ସତର୍କତାର ସହ ତଳକୁ ରଖନ୍ତୁ।

ଧାନ ଦିଅନ୍ତୁ :

ନିଶ୍ଚିତ କରନ୍ତୁ ଯେ ଅଗ୍ନି ନିର୍ବାପକ ଯନ୍ତ୍ର (Fire Extinguisher) ର ନୋଜଲ୍ କ୍ଲାମ୍ପ ରେ ଠିକ୍ ଭାବରେ ବସିଛି।

ଅପରେସନ ପ୍ରକ୍ରିୟା (Procedure of Operation)

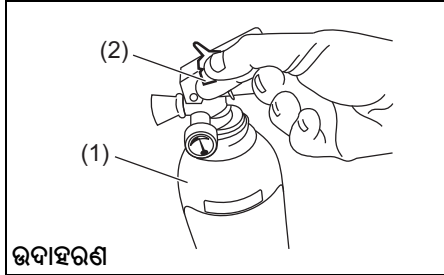

77PM08006

- 1) ଅଗ୍ନି ନିର୍ବାପକ ଯନ୍ତ୍ର (Fire Extinguisher) (1) ସିଧା ରଖନ୍ତୁ।
- 2) ନିରାପତ୍ତା ପିନ୍ (Safety Pin) (3) ବୁଲାଇ ସିଲ୍ (2) ଭାଙ୍ଗି ଦିଅନ୍ତୁ।

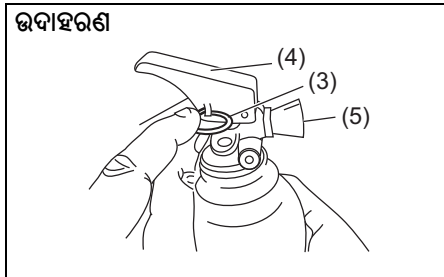

77PM08007

- 3) ପୁଲ୍ ସୁରକ୍ଷା ପିନ୍ (Pull Safety Pin) (3)

- 4) ଲିଭର (Lever) (4)କୁ ଚିପି ଦିଅନ୍ତୁ ଏବଂ କେନ୍ଦ୍ର କୁ ନୋଜଲ୍ (5)ରୁ ଦୁତ (ଦୁତ) ଦୁତ ଗତିରେ ନିଆଁର ନିକଟ ପାର୍ଶ୍ୱକୁ ଦିଅନ୍ତୁ।



77PM08008

- 5) ନିଆଁ (flames) ଲିଭାଇବା ପର୍ଯ୍ୟନ୍ତ ନିଆଁକୁ ଦୂରକୁ ଠେଲି ଦିଅନ୍ତୁ।

ଧ୍ୟାନ ଦିଅନ୍ତୁ :
ଅଗ୍ନି ନିର୍ବାପକ ଯନ୍ତ୍ର (Fire Extinguisher) କେବଳ ବାହ୍ୟ ଉତ୍ସ ଦ୍ୱାରା ଗଠିତ ହେଉଥିବା ଛୋଟ ଅଗ୍ନିକାଣ୍ଡ ପାଇଁ ଉଦ୍ଦିଷ୍ଟ ।

କଣ କରିବେ ଏବଂ କଣ କରିବେ ନାହିଁ (Do's and Dont's)

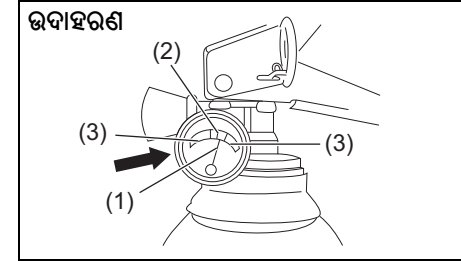

77PM08001

କଣ କରିବେ (Do's)

- 1) ସମୟ ସମୟରେ ପ୍ରେସର ଗଜ୍ (Pressure Gauge) ଯାଞ୍ଚ କରନ୍ତୁ। ମ୍ୟାଟ୍ଟ ଗାର୍ଡ଼ିଂ ପ୍ରେସର 15 କେଜି/ସେମି2 (ଗ୍ରାନ୍ କୋର୍ଡ଼ (2)) ରହିଛି।
- 2) ଚାପ କମିଲେ ଇଣ୍ଡିକେଟର ନିତଲ୍ (1) ରେଡ୍ କୋର୍ଡ଼ (3)କୁ ଚାଲିଯିବ। ଅଗ୍ନିନିର୍ବାପକ ଯନ୍ତ୍ର (Fire Extinguisher) ରେ ଦିଆଯାଇଥିବା ସୂଚନା ଅନୁଯାୟୀ ତୁରନ୍ତ ଅଗ୍ନିନିର୍ବାପକ ଯନ୍ତ୍ର ନିର୍ମାତାଙ୍କ ସହ ଯୋଗାଯୋଗ କରନ୍ତୁ।
- 3) କେବଳ ଉତ୍ପାଦକ ସେବା କେନ୍ଦ୍ର ମାଧ୍ୟମରେ ଅଗ୍ନିନିର୍ବାପକ ଯନ୍ତ୍ର (Fire Extinguisher) ସର୍ଭିସ୍ କରନ୍ତୁ। ନିକଟସ୍ଥ ସେବା କେନ୍ଦ୍ର ଖୋଜିବା ପାଇଁ ଅଗ୍ନି ନିର୍ବାପକ ଯନ୍ତ୍ରରେ ଦିଆଯାଇଥିବା ସୂଚନା ଦେଖନ୍ତୁ।

- 4) ନିଶ୍ଚିତ କରନ୍ତୁ ଯେ ଅଗ୍ନି ନିର୍ବାପକ ଯନ୍ତ୍ର (**Fire Extinguisher**) ଗାଡ଼ିରେ ସର୍ବଦା ନିର୍ଦ୍ଧାରିତ ଅବସ୍ଥାରେ ରଖାଯାଇଛି।
- 5) ବ୍ୟବହାର ପରେ ତୁରନ୍ତ ଅଗ୍ନି ନିର୍ବାପକ ଯନ୍ତ୍ର (**Fire Extinguisher**) କୁ ଭର୍ତ୍ତି କରନ୍ତୁ।

କଣ କରିବେ ନାହିଁ (Don't)

- 1) ଅଗ୍ନିନିର୍ବାପକ ଯନ୍ତ୍ର (**Fire Extinguisher**) ସଫା କରିବା ପାଇଁ ପାଣି ବ୍ୟବହାର କରନ୍ତୁ ନାହିଁ। (ଧୂଳି (**Dust**) ହଟାଇବା ପାଇଁ ପରିଷ୍କାର କପଡ଼ା ବ୍ୟବହାର କରନ୍ତୁ)
- 2) ବ୍ୟବହୃତ କିମ୍ବା ନିଷ୍କାସିତ ଅଗ୍ନି ନିର୍ବାପକ ଯନ୍ତ୍ର (**Fire Extinguisher**) ଉପରେ ନିର୍ଭର କରନ୍ତୁ ନାହିଁ।

ଧାନ ଦିଅନ୍ତୁ :

- ପ୍ରତ୍ୟେକ ବ୍ୟବହାର ପରେ ରିଫିଲିଂ (**Refilling**) କରୁନା ଅଟେ।
- ଅଗ୍ନିନିର୍ବାପକ ଯନ୍ତ୍ର (**Fire Extinguisher**) ବ୍ୟବହାର ନକଲେ ମଧ୍ୟ ପ୍ରତି 3 ବର୍ଷ ପରେ ଏହାକୁ ରିଫିଲିଂ କରିବା ଆବଶ୍ୟକ।

ଆପିଅରାନ୍ତ କେନ୍ଦ୍ର

ସଂସ୍କାରଣ ନିବାରଣ	9-1
ଗାଡ଼ି ସଫା କରିବା	9-2

ସଂସାରଣ ନିବାରଣ

ଆପଣଙ୍କ ଗାଡ଼ିକୁ ସଂସାରଣରୁ ବଞ୍ଚାଇବା ପାଇଁ ଏହାର ଭଲ ଯତ୍ନ ନେବା ଜରୁରୀ। ନିମ୍ନରେ ସଂସାରଣକୁ ରୋକିବା ପାଇଁ ଆପଣଙ୍କ ଗାଡ଼ିକୁ କିପରି ରକ୍ଷଣାବେକ୍ଷଣ କରିବେ ତାହା ତାଲିକାଭୁକ୍ତ ହୋଇଅଛି। ଦୟାକରି ଏହି ନିର୍ଦ୍ଦେଶଗୁଡ଼ିକୁ ଧ୍ୟାନ ଦେଇ ପଢ଼ନ୍ତୁ ଏବଂ ଅନୁସରଣ କରନ୍ତୁ।

ସଂସାରଣ ବିଷୟରେ ଗୁରୁତ୍ୱପୂର୍ଣ୍ଣ ସୂଚନା

ସଂସାରଣ ହେବାର ସାଧାରଣ କାରଣ

- 1) ଗାଡ଼ର ତଳବଡ଼ି କିମ୍ବା ଫ୍ରେମ୍ ତଳେ ଥିବା ଜାଗା ଯେଉଁଠାରେ ପହଞ୍ଚିବା କଷ୍ଟସାଧ୍ୟ ସେଠାରେ ରାସ୍ତାର ଲୁଣ, ମଇଳା, ଆର୍ଦ୍ରତା, କିମ୍ବା ରାସାୟନିକ ପଦାର୍ଥର ଜମାଟ।
- 2) ଛୋଟ ଦୁର୍ଘଟଣା କିମ୍ବା ପଥର ଏବଂ କଙ୍କଣ ସ୍ୱାରା ରଗଡ଼ି ହୋଇଯିବା ହେତୁ ଉପଗାରିତ କିମ୍ବା ଚିତ୍ରିତ ଧାତୁ ପୃଷ୍ଠଗୁଡ଼ିକର ଚିପିଙ୍ଗ, ସ୍କ୍ରାପ୍ ଏବଂ କୌଣସି କ୍ଷତି।
- 3) ନିମ୍ନଲିଖିତ ଯେକୌଣସି କିମ୍ବା ସମସ୍ତ ପଦ୍ମ:
 - ସୂର୍ଯ୍ୟ କିରଣର କ୍ରମାଗତ ପ୍ରଦର୍ଶନ
 - ଗାଡ଼ି ସହିତ ସଂସ୍ପର୍ଶରେ ଆସୁଥିବା ହାର୍ଡ୍ ଓଡ଼ର ଏବଂ ସମୁଦ୍ର ଜଳ।
 - ପାଦ ଘଷିବା (ସ୍କର୍ଟିଂ) ।

ପରିବେଶ ଅବସ୍ଥା ଯାହା ସଂସାରଣକୁ ଉତ୍ପାଦିତ କରେ।

- 1) ସଡ଼କ ଲୁଣ, ଧୂଳି ନିୟନ୍ତ୍ରଣ ପାଇଁ ରାସାୟନିକ ପଦାର୍ଥ, ସମୁଦ୍ର ବାୟୁ କିମ୍ବା ଶିଳ୍ପଜନିତ ପ୍ରଦୂଷଣ ସବୁ ଧାତୁର ସଂସାରଣକୁ ଉତ୍ପାଦିତ କରିବ।
 - 2) ବିଶେଷତଃ ତାପମାତ୍ରା ପରିସର ଫ୍ରିଜିଙ୍ଗ୍ ପଦ୍ମ ଠାରୁ ଚିକେ ଅଧିକ ହୋଇଥିବା ବେଳେ ଉଚ୍ଚ ଆର୍ଦ୍ରତା ସଂସାରଣ ହାରକୁ ବଢ଼ାଇବ।
 - 3) ଏକ ଗାଡ଼ିର ଅନ୍ୟ ଭାଗଗୁଡ଼ିକ ଶୁଷ୍କ ଥିଲେ ମଧ୍ୟ ନିର୍ଦ୍ଦିଷ୍ଟ ସ୍ଥାନରେ ଅଧିକ ସମୟ ପାଇଁ ଆର୍ଦ୍ରତା ରହିଲେ ଏହା ସଂସାରଣକୁ ପ୍ରୋତ୍ସାହନ ଦେଇପାରେ।
 - 4) ଉଚ୍ଚ ତାପମାତ୍ରା ଗାଡ଼ିର କିଛି ଅଂଶରେ, ଯାହାକି ଶୀଘ୍ର ଶୁଷ୍କ ହେବା ପାଇଁ ଉପଯୁକ୍ତ ବାୟୁ ପ୍ରବାହର ସଂସ୍ପର୍ଶରେ ଆସି ନ ଥାଏ, ସଂସାରଣ ହାରକୁ ଉତ୍ପାଦିତ କରିବ।
- ଏହି ସୂଚନା ଆପଣଙ୍କ ଗାଡ଼ିକୁ (ବିଶେଷକରି ଅଣ୍ଟରବଡ଼ି) ଯଥାସମ୍ଭବ ପରିଷ୍କାର ଏବଂ ଶୁଷ୍କ ରଖିବାର ଆବଶ୍ୟକତାକୁ ବର୍ଣ୍ଣନା କରେ। ପେଣ୍ଟ କିମ୍ବା ପ୍ରତିରକ୍ଷା ଆବରଣର ଯେକୌଣସି କ୍ଷୟକ୍ଷତିର ଯଥାଶୀଘ୍ର ମରାମତି କରିବା ମଧ୍ୟ ସମାନ ଗୁରୁତ୍ୱପୂର୍ଣ୍ଣ।

ସଂସାରଣକୁ ରୋକିବାରେ କିପରି ସାହାଯ୍ୟ କରିବେ

ଆପଣଙ୍କ ଗାଡ଼ିକୁ ନିୟମିତ ବ୍ୟବଧାନରେ ଧୋଇ ଦିଅନ୍ତୁ।

ଆପଣଙ୍କ ଗାଡ଼ିରେ ଫିନିଶ୍ ସଂରକ୍ଷଣ କରିବା ଏବଂ ସଂସାରଣରୁ ରକ୍ଷା ପାଇବା ପାଇଁ ସର୍ବୋତ୍ତମ ଉପାୟ ହେଉଛି ନିୟମିତ ଭାବରେ ଧୋଇ ସଫା କରିବା। ଶୀତଦିନେ ଅତିକମ୍ରେ ଥରେ ଏବଂ ଶୀତ ଋତୁର ତୁରନ୍ତ ପରେ ଥରେ ଆପଣଙ୍କ ଗାଡ଼ିକୁ ଧୁଅନ୍ତୁ। ଆପଣଙ୍କ

ଗାଡ଼ିକୁ, ବିଶେଷତଃ ତଳପଟ, ଯଥାସମ୍ଭବ ପରିଷ୍କାର ଏବଂ ଶୁଷ୍କ ରଖନ୍ତୁ।

ଯଦି ଆପଣ ବାରମ୍ବାର ଲୁଣିଆ ରାସ୍ତାରେ ଗାଡ଼ି ଚଳାନ୍ତି, ଶୀତଦିନେ ଆପଣଙ୍କ ଗାଡ଼ିକୁ ମାସକୁ ଅତି କମରେ ଥରେ ଧୋଇବା ଉଚିତ୍। ଯଦି ଆପଣ ସମୁଦ୍ର ନିକଟରେ ରୁହନ୍ତି, ତେବେ ଆପଣଙ୍କ ଗାଡ଼ିକୁ ବର୍ଷ ସାରା ପ୍ରତି ମାସରେ ଅତିକମ୍ରେ ଥରେ ଧୋଇବା ଉଚିତ୍।

ଧୋଇବା ନିର୍ଦ୍ଦେଶାବଳୀ ପାଇଁ, “ଗାଡ଼ି ସଫା କରିବା” ବିଭାଗକୁ ଅନୁସରଣ କରନ୍ତୁ।

ଜମା ହୋଇଥିବା ବାହ୍ୟ ସାମଗ୍ରୀକୁ ହଟାନ୍ତୁ

ଲୁଣ, ରାସାୟନିକ ପଦାର୍ଥ, ରୋଡ୍ ଅପଲ୍ କିମ୍ବା ଟାର୍, ଗଛର ଅଠା, ଚଢ଼େଇ ଗୁହ ଏବଂ ଇଣ୍ଡଷ୍ଟ୍ରିଆଲ୍ ଫଲ୍-ଆଉଟ୍ ଭଳି ବାହ୍ୟ ସାମଗ୍ରୀ ଯଦି ପେଣ୍ଟ ହୋଇଥିବା ପୃଷ୍ଠରେ ରହିଯାଏ ତେବେ ଆପଣଙ୍କ ଗାଡ଼ିର ଫିନିଶିଙ୍ଗ୍ କୁ କ୍ଷତି ପହଞ୍ଚାଇପାରେ। ଏହି ପ୍ରକାର ଜମାଟକୁ ଯଥା ଶୀଘ୍ର ହଟାନ୍ତୁ। ଯଦି ଏହି ଜମାଗୁଡ଼ିକ ଧୋଇବା କଷ୍ଟକର, ଏକ ଅତିରିକ୍ତ କ୍ଲିନର୍ ଆବଶ୍ୟକ ହୋଇପାରେ। ନିଶ୍ଚିତ ହୁଅନ୍ତୁ ଯେ ଆପଣ ବ୍ୟବହାର କରୁଥିବା କ୍ଲିନର୍ ପେଣ୍ଟ ହୋଇଥିବା ପୃଷ୍ଠଗୁଡ଼ିକ ପାଇଁ କ୍ଷତିକାରକ ନୁହେଁ ଏବଂ ଆପଣଙ୍କ ଉଦ୍ଦେଶ୍ୟ ପାଇଁ ନିର୍ଦ୍ଦିଷ୍ଟ ଭାବରେ ଉଦ୍ଦିଷ୍ଟ। ଏହି ସ୍ୱତନ୍ତ୍ର କ୍ଲିନର୍ ବ୍ୟବହାର କରିବା ସମୟରେ ନିର୍ମାତାଙ୍କ ନିର୍ଦ୍ଦେଶଗୁଡ଼ିକ ଅନୁସରଣ କରନ୍ତୁ।

ଫିନିଶ୍ ସ୍ତରକୁ ମରାମତି କରନ୍ତୁ

ପେଣ୍ଟ ହୋଇଥିବା ପୃଷ୍ଠଗୁଡ଼ିକର ସ୍ତରଗୁଡ଼ିକୁ ଜାଣିବା ପାଇଁ ଆପଣଙ୍କ ଗାଡ଼ିକୁ ସତର୍କତାର ସହିତ ଯାଞ୍ଚ କରନ୍ତୁ। ଯଦି ଆପଣଙ୍କ ପେଣ୍ଟ ରେ କୌଣସି ଚିପ୍ କିମ୍ବା ସ୍କ୍ରାଚ୍ ଦେଖାଯାଏ, ସଂସ୍କାରଣକୁ ରୋକିବା ପାଇଁ ସେଗୁଡ଼ିକୁ ତୁରନ୍ତ ଠିକ୍ କରିଦିଅନ୍ତୁ। ଯଦି ଚିପ୍ କିମ୍ବା ସ୍କ୍ରାଚ୍ ଖାଲି ଧାତୁକୁ ପଲେଇଯାଇଛି, ତେବେ ଏକ ସ୍ପାକ୍ସିପ୍ରାପ୍ଟ ବଡ଼ି ସପ୍ କୁ ନେଇ ମରାମତି କରନ୍ତୁ।

ପ୍ୟାସେଞ୍ଜର୍ ଏବଂ ଲଗେଜ୍ କମ୍ପାର୍ଟମେଣ୍ଟଗୁଡ଼ିକୁ (luggage compartments) ସଫା ରଖନ୍ତୁ।

ଆର୍ଦ୍ରତା, ମଇଳା କିମ୍ବା କାର୍ବୁଅ ଫ୍ଲୋର୍ ମ୍ୟାଟ୍ (floor mats) ତଳେ ଜମା ହୋଇପାରେ ଏବଂ ସଂସ୍କାରଣ କରାଇପାରେ। ବେଳେବେଳେ, ଏହି ସ୍ଥାନଗୁଡ଼ିକ ପରିଷ୍କାର ଏବଂ ଶୁଷ୍କ ଅଛି କି ନାହିଁ ନିଶ୍ଚିତ କରିବାକୁ ଏହି ମ୍ୟାଟ୍ ତଳେ ଯାଞ୍ଚ କରନ୍ତୁ। ଯଦି ଗାଡ଼ିଟି ଅପ୍ ରୋଡ୍ କିମ୍ବା ଆର୍ଦ୍ର ପାଗରେ ବ୍ୟବହୃତ ହୁଏ ତେବେ ବାରମ୍ବାର ଯାଞ୍ଚ ଆବଶ୍ୟକ।

କେତେକ କାର୍ଗୋ ଯଥା ରାସାୟନିକ ପଦାର୍ଥ, ସାର, କ୍ଲିନର୍, ଲୁଣ ଇତ୍ୟାଦି ଗୁଣରେ ଅତ୍ୟନ୍ତ ସଂସ୍କାରକ ଅଟନ୍ତି। ଏହି ଉତ୍ପାଦଗୁଡ଼ିକ ସିଲ୍ ହୋଇଥିବା ପାତ୍ରରେ ପରିବହନ କରାଯିବା ଉଚିତ୍। ଯଦି ଭାଲି ଯାଏ କିମ୍ବା ଲିକ୍ ହୁଏ, ତୁରନ୍ତ ସେହି ସ୍ଥାନକୁ ସଫା କରିଦିଅନ୍ତୁ ଏବଂ ଶୁଖାନ୍ତୁ।

ଆପଣଙ୍କ ଗାଡ଼ିକୁ ଏକ ଶୁଖିଲା, ଭଲ ବାୟୁ ପ୍ରବାହ କରୁଥିବା ଅଞ୍ଚଳରେ ରଖନ୍ତୁ

ନିୟମିତ ସିଧାସଳଖ ସ୍ୱର୍ଣ୍ଣ୍ୟ କିରଣ ପ୍ରତିବାର ବଞ୍ଚାଇବା ପାଇଁ ଆପଣଙ୍କ ଗାଡ଼ିକୁ ପାର୍କ କରନ୍ତୁ କରନ୍ତୁ।

ଆପଣଙ୍କ ଗାଡ଼ିକୁ ଏକ ଆର୍ଦ୍ର, ଖରାପ ବାୟୁ ପ୍ରବାହ କରୁଥିବା ଅଞ୍ଚଳରେ ପାର୍କ କରନ୍ତୁ ନାହିଁ। ଯଦି ଆପଣ ଆପଣଙ୍କ ଗାଡ଼ିକୁ ଗ୍ୟାରେଜରେ ଧୁଆଁ କିମ୍ବା ଯଦି ଗାଡ଼ି ଓଦା ଥିବା ସମୟରେ ଏହାକୁ ବାରମ୍ବାର ଚଲାନ୍ତି, ତେବେ ଆପଣଙ୍କ ଗ୍ୟାରେଜ୍ ଓଦା ହୋଇପାରେ। ଗ୍ୟାରେଜରେ ଅଧିକ ଆର୍ଦ୍ରତା ସଂସ୍କାରଣ ଆରମ୍ଭ କରି କରିପାରେ କିମ୍ବା ଉରାନ୍ୱିତ କରିପାରେ। ବାୟୁ ପ୍ରବାହ ଖରାପ ହେଲେ ଏକ ଓଦା ଗାଡ଼ି ଏକ ଗରମ ଗ୍ୟାରେଜରେ ମଧ୍ୟ ସଂସ୍କାରିତ ହୋଇପାରେ।

⚠ ଚେତାବନୀ

କାଟାଲିଟିକ୍ କନଭର୍ଟର୍ (catalytic converter), ଏଗଜ୍ଟ୍ ପାଇପ୍ (exhaust pipes) ଇତ୍ୟାଦି ଭଳି ଏଗଜ୍ଟ୍ ସିଷ୍ଟମ୍ (exhaust system) ଉପାଦାନର ଉପରେ କିମ୍ବା ଚାରିପାଖରେ ଅତିରିକ୍ତ ଅଣ୍ଡରକୋଟିଂ କିମ୍ବା କଳଙ୍କ ପ୍ରତିରୋଧକ ଆବରଣ ପ୍ରୟୋଗ କରନ୍ତୁ ନାହିଁ। ଯଦି ଅଣ୍ଡରକୋଟିଂ ଉପାଦାନ ଓଭରହିଟ୍ ହୋଇଯାଏ ତେବେ ନିଆଁ ଲାଗିଯାଇପାରେ।

ଗାଡ଼ି ସଫା କରିବା

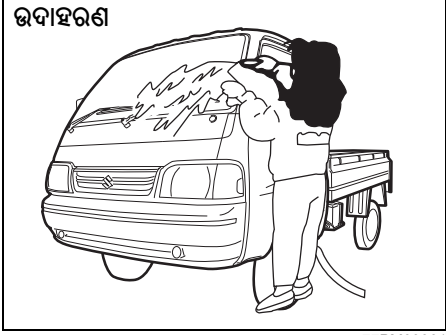

77PM09001

⚠ ଚେତାବନୀ

ଗାଡ଼ିର ଭିତର ବା ବାହାର ସଫା କରିବାବେଳେ, ଦହନଶୀଳ ଦ୍ରବଣ ଯେପରିକି ଲେକର୍ ଥିନର୍ (lacquer thinners), ପେଣ୍ଟୋଲ, ବେଞ୍ଜିନ୍ କିମ୍ବା ସଫେଇ ସାମଗ୍ରୀ ଯେପରିକି କ୍ଲିଟିଂ କିମ୍ବା ଶିଳ୍ପିଶାଳୀ ଘରୋଇ ତିତରଜେଣ୍ଟ୍ ବ୍ୟବହାର କରନ୍ତୁ ନାହିଁ। ସାମଗ୍ରୀଗୁଡ଼ିକ ବ୍ୟକ୍ତିଗତ ଆଘାତ କିମ୍ବା ଗାଡ଼ିରେ କ୍ଷତି ଘଟାଇପାରେ।

ଭିତର ସଫା କରିବା

ଭିନାଲନ୍ ଅପହୋଲଷ୍ଟେରୀ

ଉଷ୍ମ ପାଣିରେ ମିଶାଇ ସାବୁନ କିମ୍ବା ମୃଦୁ ଡିଟରଜେଣ୍ଟର ଏକ ଦ୍ରବଣ ପ୍ରସ୍ତୁତ କରନ୍ତୁ। ଏକ ସ୍ୱଜ୍ଜା କିମ୍ବା ନରମ କପଡ଼ା ବ୍ୟବହାର କରି ଭିନାଲନ୍ ରେ ଦ୍ରବଣଟିକୁ ପ୍ରୟୋଗ କରନ୍ତୁ ଏବଂ ମଲଲୀକୁ ମୁକ୍ତ କରିବା ପାଇଁ ଏହାକୁ କିଛି ମିନିଟ୍ ଭିଜିବାକୁ ଦିଅନ୍ତୁ। ମଲଲୀ ଏବଂ ସାବୁନ୍ ଦ୍ରବଣକୁ ହଟାଇବା ପାଇଁ ଏକ ସଫା, ଓଦା ଏବଂ ସଫା କପଡ଼ାରେ ପୃଷ୍ଠକୁ ଘଷନ୍ତୁ। ଯଦି ପୃଷ୍ଠରେ କିଛି ମଲଲୀ ରହି ଯାଇଥାଏ, ତେବେ ଏହି ପଦ୍ଧତିକୁ ପୁନରାବୃତ୍ତି କରନ୍ତୁ।

ଫାଟ୍ରିକ୍ ଅପହୋଲଷ୍ଟେରୀ (ଆଗ ପ୍ୟାସେଞ୍ଜର୍ ସିଟ୍ ବ୍ୟତୀତ)

ଏକ ଭ୍ୟାକ୍ୟୁମ୍ କ୍ଲିନର୍ ସାହାଯ୍ୟରେ ବାହାରି ଯାଇଥିବା ମଲଲୀକୁ କାଢ଼ି ଦିଅନ୍ତୁ। ଏକ ମୃଦୁ ସାବୁନ୍ ଦ୍ରବଣ ବ୍ୟବହାର କରି, ଏକ ସଫା ଓଦା କପଡ଼ା ଦ୍ୱାରା ଦାଗ ଲାଗିଥିବା ସ୍ଥାନଗୁଡ଼ିକୁ ଘଷନ୍ତୁ। ସାବୁନ ହଟାଇବା ପାଇଁ, ପାଣିରେ ଭିଜାଯାଇଥିବା କପଡ଼ାରେ ସେହି ସ୍ଥାନଗୁଡ଼ିକୁ ପୁନର୍ବାର ଘଷନ୍ତୁ। ଦାଗ ଲିଭିଯିବା ପର୍ଯ୍ୟନ୍ତ ଏହାକୁ ପୁନରାବୃତ୍ତି କରନ୍ତୁ, କିମ୍ବା କଠିନ ଦାଗ ପାଇଁ ଏକ କମର୍ସିଆଲ୍ ଫାଟ୍ରିକ୍ କ୍ଲିନର୍ ବ୍ୟବହାର କରନ୍ତୁ। ଯଦି ଆପଣ ଏକ ଫାଟ୍ରିକ୍ କ୍ଲିନର୍ ବ୍ୟବହାର କରନ୍ତି, ତେବେ ନିର୍ମାତାଙ୍କ ନିର୍ଦ୍ଦେଶ ଏବଂ ସତର୍କତାକୁ ଯତ୍ନ ସହିତ ଅନୁସରଣ କରନ୍ତୁ।

▲ ସାବଧାନ

- ଆଗ ପ୍ୟାସେଞ୍ଜର୍ ସିଟ୍ ରେ ତରଳ କିମ୍ବା ଅର୍ଦ୍ଧ-କଠିନ ଦ୍ରବ୍ୟ ଭାଲକୁ ନାହିଁ ଯଦି ଆପଣ ଏହାକୁ ଆଗ ପ୍ୟାସେଞ୍ଜର୍ ସିଟ୍ ଉପରେ ଭାଲି ଦିଅନ୍ତି, ତୁରନ୍ତ ଏକ ନରମ କପଡ଼ାରେ ଏହାକୁ ପୋଛି ଶୁଖାଇ ଦିଅନ୍ତୁ। ସେନ୍ସର ସହିତ ତରଳ ପଦାର୍ଥର ସଂପର୍କ ହେବା ଦ୍ୱାରା ସିଟ୍ ବେଲ୍ଟ୍ ରିମାଇଣ୍ଡର୍ ସେନ୍ସର (seat belt reminder sensor) ର କାର୍ଯ୍ୟ ଉପରେ ପ୍ରଭାବ ପଡ଼ିପାରେ।
- ପ୍ୟାସେଞ୍ଜର୍ ସିଟ୍ ରେ କୌଣସି ତୀକ୍ଷ୍ଣ କିମ୍ବା ଭାରୀ ଜିନିଷ ରଖନ୍ତୁ ନାହିଁ ଯାହା ସିଟ୍ ଅପହୋଲଷ୍ଟେରୀରେ ପ୍ରବେଶ କରିପାରେ ଏବଂ ସେନ୍ସରର କ୍ଷତି ଘଟାଇପାରେ।

ଫାଟ୍ରିକ୍ ଅପହୋଲଷ୍ଟେରୀ (ଆଗ ପ୍ୟାସେଞ୍ଜର୍ ସିଟ୍ ପାଇଁ)

ସଫା କରିବା ପାଇଁ ତରଳ ପଦାର୍ଥ ବ୍ୟବହାର କରନ୍ତୁ ନାହିଁ କାରଣ ଏହା ଫାଟ୍ରିକ୍ ଭିତରକୁ ଯାଇ ସିଟ୍ ସେନ୍ସର (seat sensor)କୁ ନଷ୍ଟ କରିପାରେ।

ଲେଦର୍ ଅପହୋଲଷ୍ଟେରୀ (leather upholstery) ଏକ ଭ୍ୟାକ୍ୟୁମ୍ କ୍ଲିନର୍ (vacuum cleaner) ଦ୍ୱାରା ବାହାରି ପଡ଼ିଥିବା ମଲଲୀ କାଢ଼ିଦିଅନ୍ତୁ। ଏକ ମୃଦୁ ସାବୁନ୍ କିମ୍ବା ସାତଲ୍ ସାବୁନ୍ ଦ୍ରବଣ ବ୍ୟବହାର କରି ଏକ ସଫା ଓଦା କୋମଳ କପଡ଼ାରେ ମଲଲୀ ପୋଛି ଦିଅନ୍ତୁ। ସାବୁନ କାଢ଼ିବା ପାଇଁ, ପାଣିରେ ବୁଡ଼ା ହୋଇଥିବା ଏକ ନରମ କପଡ଼ାରେ ସେହି ସ୍ଥାନକୁ ପୁନର୍ବାର ପୋଛି

ଦିଅନ୍ତୁ। ଏକ ନରମ ଶୁଖିଲା କପଡ଼ାରେ ସ୍ଥାନଗୁଡ଼ିକୁ ପୋଛି ଶୁଖାଇ ଦିଅନ୍ତୁ। ମଲଲୀ କିମ୍ବା ଦାଗ ହଟିଯିବା ପର୍ଯ୍ୟନ୍ତ ଏହାକୁ ପୁନରାବୃତ୍ତି କରନ୍ତୁ, କିମ୍ବା କଠିନ ମଲଲୀ କିମ୍ବା ଦାଗ ପାଇଁ ଏକ କମର୍ସିଆଲ୍ ଲେଦର୍ କ୍ଲିନର୍ ବ୍ୟବହାର କରନ୍ତୁ। ଯଦି ଆପଣ ଏକ ଲେଦର୍ କ୍ଲିନର୍ ବ୍ୟବହାର କରନ୍ତି, ତେବେ ନିର୍ମାତାଙ୍କ ନିର୍ଦ୍ଦେଶ ଏବଂ ସତର୍କତାକୁ ଯତ୍ନ ସହିତ ଅନୁସରଣ କରନ୍ତୁ। ସଲଭେଣ୍ଟ୍ କ୍ଲିନର୍ କିମ୍ବା ଆବ୍ରେସିଭ୍ କ୍ଲିନର୍ ବ୍ୟବହାର କରନ୍ତୁ ନାହିଁ।

ଧାନ ଦିଅନ୍ତୁ :

- ଲେଦର୍ ଅପହୋଲଷ୍ଟେରୀ (leather upholstery) କୁ ଭଲ ଦେଖାଯିବା ପାଇଁ ଏହାକୁ ବର୍ଷକୁ ଅତି କମରେ ଦୁଇଥର ସଫା କରାଯିବା ଉଚିତ୍।
- ଯଦି ଲେଦର୍ ଅପହୋଲଷ୍ଟେରୀ (leather upholstery) ଓଦା ହୋଇଯାଏ, ତୁରନ୍ତ ଏହାକୁ ଟିସୁ ପେପର କିମ୍ବା ଏକ କୋମଳ କପଡ଼ାରେ ପୋଛି ଶୁଖାଇ ଦିଅନ୍ତୁ। ଯଦି ପାଣିକୁ ପୋଛା ନଯାଏ ତେବେ ଏହା ଲେଦର୍ କୁ କଠିନ ଏବଂ ସଂକୃଷ୍ଟ କରିପାରେ।
- ଖରାଦିନେ ପାର୍କିଂ କରିବାବେଳେ, ଏକ ଛାଇ ସ୍ଥାନ ବାଛନ୍ତୁ ସନଶେଡ୍ (sunshade) ବ୍ୟବହାର କରନ୍ତୁ। ଯଦି ଲେଦର୍ ଅପହୋଲଷ୍ଟେରୀ (leather upholstery) ଦୀର୍ଘ ସମୟ ପର୍ଯ୍ୟନ୍ତ ପ୍ରତ୍ୟକ୍ଷ ସୂର୍ଯ୍ୟ କିରଣର ସଂସ୍ପର୍ଶରେ ଆସେ, ତେବେ ଏହା ରଙ୍ଗହୀନ ଏବଂ ସଂକୃଷ୍ଟ ହୋଇପାରେ।
- ପ୍ରାକୃତିକ ସାମଗ୍ରୀ ସହିତ ସାଧାରଣ ଭାବରେ ଥିବା ଭଲ, ଲେଦର୍ ଗୁଣରେ ଅନ୍ତର୍ନିହିତ ଭାବରେ ଅନିୟମିତ ଥାଏ ଏବଂ ଗାଈର ଚମଡ଼ାରେ ପ୍ରାକୃତିକ

ଅବସ୍ଥାରେ ଦାଗ ଥାଏ। ଏହା କୌଣସି ମତେ ଚର୍ମର କାର୍ଯ୍ୟବସ୍ତୁକୁ ପ୍ରଭାବିତ କରେ ନାହିଁ।

ସିର୍ ବେଲ୍

ସାମାନ୍ୟ ସାବୁନ ଏବଂ ପାଣିରେ ସିର୍ ବେଲ୍ ସଫା କରନ୍ତୁ। ବେଲ୍ ରେ କ୍ଲିର୍ କିମ୍ବା ଡାଇ ବ୍ୟବହାର କରନ୍ତୁ ନାହିଁ। ସେମାନେ ବେଲ୍ ରେ ଥିବା ଲେଦର୍ କୁ ଦୁର୍ବଳ କରିପାରନ୍ତି।

ଭିନାଇଲ ଫ୍ଲୋର୍ ମ୍ୟାଟ୍ (Vinyl floor mats)

ପାଣି କିମ୍ବା ମୃଦୁ ସାବୁନରେ ଭିନାଇଲ (vinyl) ରୁ ସାଧାରଣ ମଇଳା ବାହାର କରାଯାଇପାରିବ। ମଇଳାକୁ ବାହାର କରିବାରେ ସହାୟତା କରିବା ପାଇଁ ଏକ ବ୍ରଶ୍ ବ୍ୟବହାର କରନ୍ତୁ। ମଇଳା ବାହାରି ପଡ଼ିବା ପରେ, ମ୍ୟାଟ୍ କୁ ପାଣିରେ ଭଲ ଭାବରେ ଧୋଇ ଦିଅନ୍ତୁ ଏବଂ ଛାଇରେ ଶୁଖାନ୍ତୁ।

କାର୍ପେଟ୍ ଗୁଡ଼ିକ (Carpets)

ଏକ ଭ୍ୟାକ୍ୟୁମ୍ କ୍ଲିନର୍ (vacuum cleaner) ରେ ଯଥାସମ୍ଭବ ମଇଳା ଏବଂ ମାଟି ବାହାର କରିକରନ୍ତୁ। ଏକ ମୃଦୁ ସାବୁନ୍ ଦ୍ରବଣ ବ୍ୟବହାର କରି, ଏକ ସଫା ଓଦା କପଡ଼ାରେ ଦାଗ ଲାଗିଥିବା ସ୍ଥାନଗୁଡ଼ିକ ଘଷନ୍ତୁ। ସାବୁନ ହଟାଇବା ପାଇଁ, ପାଣିରେ ଭିଜାଯାଇଥିବା କପଡ଼ାରେ ସେହି ସ୍ଥାନଗୁଡ଼ିକୁ ପୁନର୍ବାର ଘଷନ୍ତୁ। ଦାଗ ହଟାଯିବା ପର୍ଯ୍ୟନ୍ତ ଏହାକୁ ପୁନରାବୃତ୍ତି କରନ୍ତୁ, କିମ୍ବା କଠିନ ଦାଗ ପାଇଁ ଏକ କମ୍‌ସିଆଲ୍ କାର୍ପେଟ୍ କ୍ଲିନର୍ ବ୍ୟବହାର କରନ୍ତୁ। ଯଦି ଆପଣ ଏକ କାର୍ପେଟ୍ କ୍ଲିନର୍ ବ୍ୟବହାର

କରନ୍ତି, ତେବେ ନିର୍ମାତାଙ୍କ ନିର୍ଦ୍ଦେଶ ଏବଂ ସତର୍କତାକୁ ସାବଧାନତାର ସହିତ ଅନୁସରଣ କରନ୍ତୁ।

ଇନଷ୍ଟ୍ରୁମେଣ୍ଟ୍ ପ୍ୟାନେଲ୍ ଏବଂ କନସୋଲ୍ (Instrument panel and console)

ଏକ ଭ୍ୟାକ୍ୟୁମ୍ କ୍ଲିନର୍ (vacuum cleaner) ସହାୟତାରେ ବାହାରି ଯାଇଥିବା ମଇଳା କାଢ଼ି ଦିଅନ୍ତୁ। ଏକ ଜୋରରେ ଚିପାଯାଇଥିବା ଓଦା ସଫା କପଡ଼ାରେ ମଇଳାକୁ ଧୀରେ ଧୀରେ ପୋଛି ଦିଅନ୍ତୁ। ମଇଳା ହଟାଯିବା ପର୍ଯ୍ୟନ୍ତ ଏହାକୁ ପୁନରାବୃତ୍ତି କରନ୍ତୁ।

ବିଜ୍ଞପ୍ତି

ସୁଇଚ୍ ଭଳି ବୈଦ୍ୟୁତିକ ଉପକରଣକୁ ପୋଛିବା ପାଇଁ ସିଲିକନ୍ ଧାରଣ କରୁଥିବା ରାସାୟନିକ ଦ୍ରବ୍ୟ ବ୍ୟବହାର କରନ୍ତୁ ନାହିଁ। ଏଗୁଡ଼ିକ ଉପାଦାନଗୁଡ଼ିକର କ୍ଷତି ଘଟାଇବ।

ସିଧାସଳଖ ଇନଷ୍ଟ୍ରୁମେଣ୍ଟ୍ କ୍ଲଷ୍ଟର (instrument cluster) କିମ୍ବା ଅନ୍ୟ କୌଣସି ଇଲେକ୍ଟ୍ରିକାଲ୍ କିମ୍ବା ଇଲେକ୍ଟ୍ରୋନିକ୍ ଉପାଦାନ ଉପରେ ଜଳ କିମ୍ବା କୌଣସି ତରଳ ପଦାର୍ଥ ଶ୍ରେ କରନ୍ତୁ ନାହିଁ। ଏହା କ୍ଷତି ଘଟାଇପାରେ ଏବଂ/କିମ୍ବା କୌଣସି ପାର୍ଟ୍ କୁ ଅକାମୀ କରିଦେଇପାରେ।

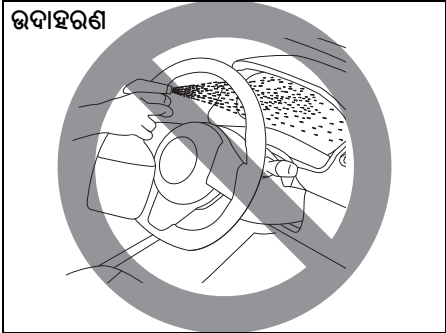

81RM08005

ବାହାର ସଫା କରିବା

ବିଜ୍ଞପ୍ତି

ଆପଣ ଗାଡ଼ି ପରିଷ୍କାର ଏବଂ ମଇଳା ମୁକ୍ତ ରହିବା ଜରୁରୀ ଅଟେ। ଆପଣଙ୍କ ଗାଡ଼ିକୁ ସଫା ରଖିବାରେ ବିଫଳତା ଦ୍ୱାରା ଯେତେ ଫେଡ଼ ହେବା କିମ୍ବା ଗାଡ଼ି ବଡ଼ିର ବିଭିନ୍ନ ପାର୍ଟ୍ ରେ ସଂକ୍ଷାରଣ ଘଟିପାରେ।

ଧୋଇବା



82DY0

- ⚠ ତେଜାବନୀ**
- ଲଞ୍ଜିନ ଚାଲୁଥିବା ବେଳେ କବାପି ଆପଣଙ୍କ ଗାଡ଼ି ଧୋଇବା ଏବଂ ଖାଲୁ କରିବା ପାଇଁ ତେଷ୍ଟା କରନ୍ତୁ ନାହିଁ।
 - ଶରୀରର ତଳ ଅଂଶ ଏବଂ ଫେଣ୍ଡର୍ (fender) କୁ ସଫା କରିବାବେଳେ, ଯେଉଁଠାରେ ତୀକ୍ଷ୍ଣ ଧାରର ଅଂଶ ଥାଇପାରେ, ଆପଣ ହାତ ଏବଂ ବାହୁକୁ କଟି ଯିବାରୁ ରୋକିବା ପାଇଁ ଗ୍ଲୋଭ୍ ଏବଂ ଲମ୍ବା ମୁଠି ବିଶିଷ୍ଟ ସାର୍ଟ ପିନ୍ଧିବା ଉଚିତ୍।
 - ଆପଣଙ୍କ ଗାଡ଼ି ଧୋଇବା ପରେ, ବ୍ରେକ୍ ଗୁଡ଼ିକ ସେମାନଙ୍କର ସାଧାରଣ ପ୍ରଭାବକୁ ବଜାୟ ରଖିଛନ୍ତି ନା ନାହିଁ ସୁନିଶ୍ଚିତ କରିବାକୁ ଗାଡ଼ି ଚଳାଇବା ପୂର୍ବରୁ ବ୍ରେକ୍‌କୁ ସାବଧାନତାର ସହିତ ପରୀକ୍ଷା କରନ୍ତୁ।

ଗାଡ଼ି ଧୋଇବାବେଳେ ସିଧାସଳଖ ସୂର୍ଯ୍ୟ କିରଣ ପଡ଼ୁନଥିବା ସ୍ଥାନରେ ଏହାକୁ ପାର୍କ୍ କରନ୍ତୁ ଏବଂ ନିମ୍ନରେ ଦିଆଯାଇଥିବା ନିର୍ଦ୍ଦେଶଗୁଡ଼ିକ ଅନୁସରଣ କରନ୍ତୁ:

1) କାନ୍ଥୁଅ ଏବଂ ଆବଜନାକୁ ହଟାଇବା ପାଇଁ ବଡ଼ି ଏବଂ ହୁଇଲ୍ ହାଉସିଙ୍ଗ୍ (wheel housings) ର ତଳଭାଗକୁ ଚାପଯୁକ୍ତ ପାଣି ସହିତ ଧୁଅନ୍ତୁ। ପ୍ରଚୁର ଜଳ ବ୍ୟବହାର କରନ୍ତୁ।

ବିଜ୍ଞପ୍ତି

ଗାଡ଼ି ଧୋଇବା ସମୟରେ:

- ପ୍ଲାଷ୍ଟିକ୍ ଅଂଶରେ 80 ° C (176 ° F) ରୁ ଅଧିକ ତାପମାତ୍ରା ବିଶିଷ୍ଟ ବାଷ୍ପ କିମ୍ବା ଗରମ ଜଳକୁ ସିଧାସଳଖ ମାଡ଼ କରନ୍ତୁ ନାହିଁ।
- ଲଞ୍ଜିନ ଉପାଦାନଗୁଡ଼ିକୁ କ୍ଷତି ପହଞ୍ଚାଇବାରୁ ରୋକିବା ପାଇଁ, ଲଞ୍ଜିନ କମ୍ପାର୍ଟମେଣ୍ଟରେ ଚାପଯୁକ୍ତ ପାଣି ବ୍ୟବହାର କରନ୍ତୁ ନାହିଁ।

2) ମଲ୍‌କାକୁ କାଢ଼ିବା ପାଇଁ ବଡ଼ିକୁ ଧୋଇ ଦିଅନ୍ତୁ। ପ୍ରବାହିତ ଜଳ ଦ୍ଵାରା ବଡ଼ିର ବାହାରୁ ମଲ୍‌କା ଏବଂ କାନ୍ଥୁଅ ବାହାର କରନ୍ତୁ। ଆପଣ ଏକ ନରମ ସ୍ଵଜ୍ଞ କିମ୍ବା ବ୍ରଶ୍ ବ୍ୟବହାର କରିପାରିବେ। ପେଣ୍ଟ କିମ୍ବା ପ୍ଲାଷ୍ଟିକ୍‌କୁ ସ୍ଵାଚ୍ କରିପାରୁଥିବା କଠିନ ସାମଗ୍ରୀ ବ୍ୟବହାର କରନ୍ତୁ ନାହିଁ। ମନେରଖନ୍ତୁ ଯେ ଅନେକ କ୍ଷେତ୍ରରେ ହେଡ଼ଲାଇଟ୍ କଭର (headlight covers) କିମ୍ବା ଲେନ୍ସ ପ୍ଲାଷ୍ଟିକ୍‌ରେ ତିଆରି ହୋଇଥାନ୍ତି।

ବିଜ୍ଞପ୍ତି

ପେଣ୍ଟ କିମ୍ବା ପ୍ଲାଷ୍ଟିକ୍ ପୃଷ୍ଠରେ କ୍ଷତି ନହେବା ପାଇଁ, ପର୍ଯ୍ୟାପ୍ତ ପରିମାଣର ପାଣି ବିନା ମଲ୍‌କା ପୋଛି ଦିଅନ୍ତୁ ନାହିଁ। ଉପରୋକ୍ତ ପଦ୍ଧତି ନିଶ୍ଚିତ ଅନୁସରଣ କରନ୍ତୁ।

3) ଏକ ସ୍ଵଜ୍ଞ କିମ୍ବା ନରମ କପଡ଼ା ବ୍ୟବହାର କରି ମୃଦୁ ଡିଟରଜେଣ୍ଟ କିମ୍ବା କାର୍ ଖାଣ୍ ସାବୁନ୍ ସହିତ ସଂପୂର୍ଣ୍ଣ ବାହାର ପଟ ଧୋଇ ଦିଅନ୍ତୁ। ସ୍ଵଜ୍ଞ କିମ୍ବା କପଡ଼ାକୁ ସାବୁନ୍ ଦ୍ରବଣରେ ବାରମ୍ବାର ଭିଜାଇବା ଉଚିତ୍।

ବିଜ୍ଞପ୍ତି

ଏକ କମର୍ସିଆଲ୍ କାର୍ ଖାଣ୍ ଉପାଦ ବ୍ୟବହାର କରିବାବେଳେ, ନିର୍ମାତା ଦ୍ଵାରା ନିର୍ଦ୍ଦେଶିତ ସତର୍କତା ପାଳନ କରନ୍ତୁ। କବାପି ଶକ୍ତିଶାଳୀ ଘରୋଇ ଡିଟରଜେଣ୍ଟ କିମ୍ବା ସାବୁନ୍ ବ୍ୟବହାର କରନ୍ତୁ ନାହିଁ।

- 4) ଥରେ ମଲ୍‌କା ସଂପୂର୍ଣ୍ଣଭାବେ ହଟାଯିବା ପରେ, ଡିଟରଜେଣ୍ଟକୁ ପ୍ରବାହିତ ପାଣିରେ ଧୋଇ ଦିଅନ୍ତୁ।
- 5) ଧୋଇବା ପରେ, ଗାଡ଼ିର ବଡ଼ିକୁ ଏକ ଓବା ଚାମୋଇ କିମ୍ବା କପଡ଼ାରେ ପୋଛି ଦିଅନ୍ତୁ ଏବଂ ଏହାକୁ ଛାଇରେ ଶୁଖିବାକୁ ଦିଅନ୍ତୁ।
- 6) ପେଣ୍ଟ ହୋଇଥିବା ପୃଷ୍ଠଗୁଡ଼ିକରେ କ୍ଷତିକୁ ସାବଧାନତାର ସହିତ ଯାଞ୍ଚ କରନ୍ତୁ। ଯଦି କୌଣସି କ୍ଷତି ଅଛି, ତେବେ ନିମ୍ନ ପଦ୍ଧତି ଅନୁସରଣ କରି କ୍ଷତିକୁ ଠିକ୍ କରନ୍ତୁ:

1. ସମସ୍ତ କ୍ଷତିଗ୍ରସ୍ତ ଦାଗ ସଫା କରନ୍ତୁ ଏବଂ ସେଗୁଡ଼ିକୁ ଶୁଖିବାକୁ ଦିଅନ୍ତୁ।
2. ପେଣ୍ଟ କୁ ପାଣ୍ଡୁ ଏବଂ ଏକ ଛୋଟ ବ୍ରଶ୍ ବ୍ୟବହାର କରି କ୍ଷତିଗ୍ରସ୍ତ ଦାଗକୁ ହାଲୁକା ଭାବରେ ଠିକ୍ କରନ୍ତୁ।
3. ରଙ୍ଗକୁ ସମ୍ପୂର୍ଣ୍ଣ ଶୁଖିବାକୁ ଦିଅନ୍ତୁ।

ବିଜ୍ଞପ୍ତି

ଯଦି ଆପଣ ଏକ ଅଟୋମାଟିକ୍ କାର୍ ଖାଣ୍ଟ ବ୍ୟବହାର କରନ୍ତି, ନିଶ୍ଚିତ କରନ୍ତୁ ଯେ ଆପଣଙ୍କ ଗାଡ଼ିର ବଡ଼ି ପାର୍ଟି ଯେପରିକି ସ୍ପଏଲର୍ (spoilers), ନଷ୍ଟ ନ ହେଉ। ଯଦି ଆପଣ ସମୟରେ ଅଛନ୍ତି, ଉପଦେଶ ପାଇଁ କାର୍ ଖାଣ୍ଟ ଅପରେଟରଙ୍କ ସହିତ ପରାମର୍ଶ କରନ୍ତୁ।

ଝାଙ୍କିଙ୍ଗ୍ (Waxing)

ଉଦାହରଣ

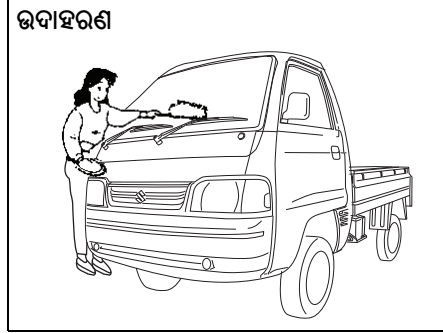

77PM09002

ଗାଡ଼ି ଧୋଇବା ପରେ, ପେଣ୍ଟକୁ ଅଧିକ ସୁରକ୍ଷିତ ଏବଂ ସୁନ୍ଦର କରିବା ପାଇଁ ଝାଙ୍କିଙ୍ଗ୍ ଏବଂ ପଲିସିଂ କରିବାକୁ ପରାମର୍ଶ ଦିଆଯାଇଛି।

- କେବଳ ଭଲ ଗୁଣବତ୍ତା ବିଶିଷ୍ଟ ଝାଙ୍କୁ ଏବଂ ପଲିସିଂ ବ୍ୟବହାର କରନ୍ତୁ।
- ଝାଙ୍କୁ ଏବଂ ପଲିସିଂ ବ୍ୟବହାର କରିବାବେଳେ, ନିର୍ମାତା ଦ୍ଵାରା ନିର୍ଦ୍ଦେଶିତ ସତର୍କତା ପାଳନ କରନ୍ତୁ।

ସାଧାରଣ ସୁଚନା

ଭେହିକିଲ୍ ଆଇଡେ଼଼଼ି଼଼଼ିକେସନ୍	10-1
FASTag (ଯଦି ଥାଏ)	10-1
ସି.ଏନ.ଜି. କିଟ୍ ନମ୍ବର ପରିଚୟ (ଯଦି ଥାଏ)	10-3
ହାଇ ସିକ୍ୟୁରିଟି ରେଜିଷ୍ଟ୍ରେସନ୍ ପ୍ଲଟ୍ (ଯଦି ପ୍ରଯୁଜ୍ୟ)	10-3

ଭେହିକଲ୍ ଆଇଡେଣ୍ଟିଫିକେସନ୍

ଚେସି ସିରିଏଲ୍ ନମ୍ବର

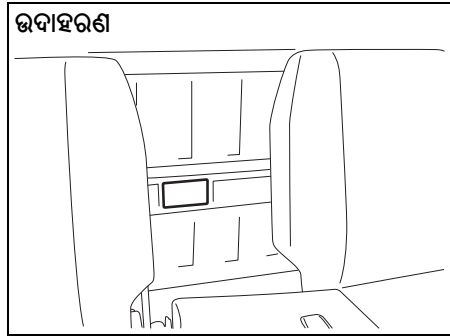

77PH059

ଗାଡ଼ି ପଞ୍ଜିକରଣ କରିବା ପାଇଁ ଚେସି ଏବଂ/ କିମ୍ବା ଇଞ୍ଜିନ ସିରିଏଲ୍ ନମ୍ବରଗୁଡ଼ିକ ବ୍ୟବହୃତ ହୁଏ। ସ୍ୱେଣିଆଲ୍ ସର୍ଭିସ୍ ଇନଫରମେସନ୍ ଅର୍ଡର କରିବା କିମ୍ବା ରେପର୍ କରିବାବେଳେ ସ୍ୱେଗୁଡ଼ିକ ଆପଣଙ୍କ ଡିଲରଙ୍କୁ ସାହାଯ୍ୟ କରିବା ପାଇଁ ମଧ୍ୟ ବ୍ୟବହୃତ ହୁଏ। ଯେତେବେଳେ ଆପଣଙ୍କର ଅଥରାଇଜଡ୍ (authorised) ମାରୁତି ସୁଜୁକି କମର୍ସିଆଲ୍ ୱାର୍କସ୍‌ହୋପ୍ (Maruti Suzuki Commercial workshop) ସହିତ ପରାମର୍ଶ କରିବାର ସୁଯୋଗ ଅଛି, ଏହି ନମ୍ବର ଦ୍ୱାରା ଆପଣଙ୍କର ଗାଡ଼ି ଚିହ୍ନଟ କରିବାକୁ ମନେରଖନ୍ତୁ। ଯଦି ଆପଣଙ୍କୁ ନମ୍ବର ପଢ଼ିବା କଷ୍ଟକର ଲାଗେ, ତେବେ ଆପଣ ଏହାକୁ ଆଇଡେଣ୍ଟିଫିକେସନ୍ ପ୍ଲେଟ୍ (identification plate) ରେ ମଧ୍ୟ ପାଇପାରିବେ।

10-1

ଇଞ୍ଜିନ୍ ସିରିଏଲ୍ ନମ୍ବର

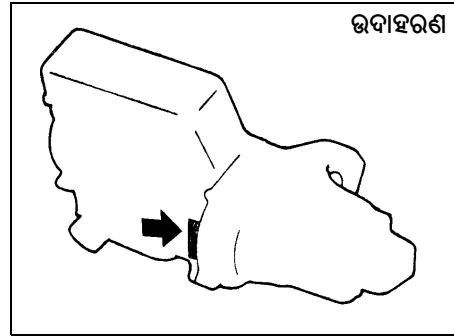

54G082

ଚିତ୍ରରେ ଦେଖାଯାଇଥିବା ପରି ଇଞ୍ଜିନ୍ ସିରିଏଲ୍ ନମ୍ବର (engine serial number) ସିଲିଣ୍ଡର ବ୍ଲକ୍ (cylinder block) ଉପରେ ଷ୍ଟାମ୍ପ୍ ହୋଇଛି।

FASTag (ଯଦି ଥାଏ)

ସଡ଼କ ପରିବହନ ଏବଂ ରାଜପଥ ମନ୍ତ୍ରାଳୟ ଅନୁଯାୟୀ, ଇଲେକ୍ଟ୍ରୋନିକ୍ ଟୋଲ୍ ସଂଗ୍ରହ କିମ୍ବା ଭାରତ ସରକାରଙ୍କ ଦ୍ୱାରା ବ୍ୟାଖ୍ୟା କରାଯାଇପାରୁଥିବା ଅନ୍ୟ ଯେକୌଣସି ଉଦ୍ଦେଶ୍ୟ ପାଇଁ FASTag (1) ବାଧ୍ୟତାମୂଳକ ଅଟେ।

FASTag ରେ କୌଣସି କ୍ଷତି କିମ୍ବା ସାମ୍ନା ଓଷ୍ଟସ୍କ୍ରିନ୍ (windscreen) ବଦଳାଇବା କ୍ଷେତ୍ରରେ, ଦୟାକରି ଆପଣଙ୍କର ନିକଟତମ ଅଥରାଇଜଡ୍ ମାରୁତି ସୁଜୁକି ୱାର୍କସ୍‌ହୋପ୍ (Maruti Suzuki workshop) ସହିତ ଯୋଗାଯୋଗ କରନ୍ତୁ।

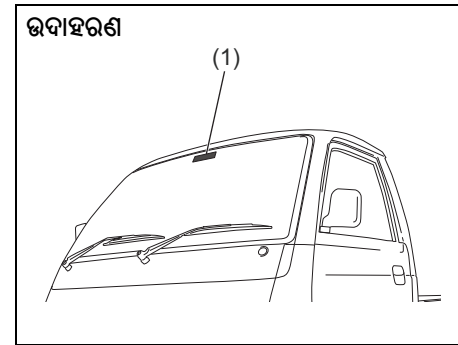

66MM01001

ଗାଡ଼ିର ଭିତରୁ ଦେଖାଯିବା ଭଳି

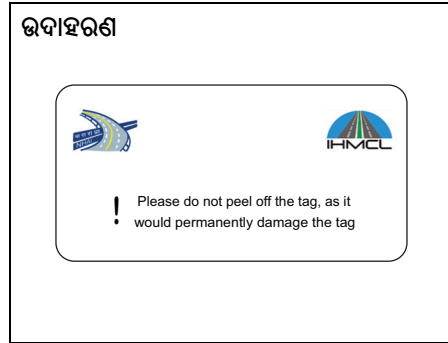

ଧାନ ଦିଅନ୍ତୁ :

ପ୍ରଦର୍ଶିତ ଚିତ୍ର କେବଳ ଦେଖାଇବା ଉଦ୍ଦେଶ୍ୟରେ ଅଟେ।
ଗାଡ଼ିରେ ସ୍ଥାପିତ ପ୍ରକୃତ ଉପକରଣର ଆଭ୍ୟନ୍ତରୀଣ
ଗଠନ ଭିନ୍ନ ହୋଇପାରେ।

ଗାଡ଼ିର ବାହାରୁ ଦେଖାଯିବା ଭଳି

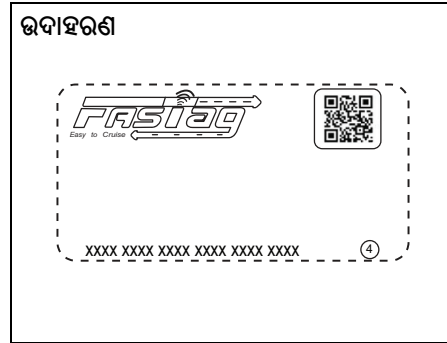

ଧାନ ଦିଅନ୍ତୁ :

ପ୍ରଦର୍ଶିତ ଚିତ୍ର କେବଳ ଦେଖାଇବା ଉଦ୍ଦେଶ୍ୟରେ ଅଛି।
ଗାଡ଼ିରେ ସ୍ଥାପିତ ପ୍ରକୃତ ଉପକରଣର ଆଭ୍ୟନ୍ତରୀଣ
ଗଠନ ଭିନ୍ନ ହୋଇପାରେ।

ଧାନ ଦିଅନ୍ତୁ :

- ଝିଣ୍ଡସ୍କ୍ରିନ୍ (**windscreen**) ରୁ ଟ୍ୟାଗ୍ କାଢ଼ିବାର ଯେକୌଣସି ପ୍ରୟାସ ଟ୍ୟାଗ୍ ର ସ୍ଥାୟୀ କ୍ଷତି ଘଟାଇବ।
- ଝିଣ୍ଡସ୍କ୍ରିନ୍ (**windscreen**) ରେ ଯେଉଁଠାରେ ଟ୍ୟାଗ୍ ଲାଗିଥାଏ ତାହାକୁ ସଫା କରିବା ପାଇଁ ରାସାୟନିକ କ୍ଲିନିଂ ବ୍ୟବହାର ଟ୍ୟାଗ୍ କୁ କ୍ଷାୟୀ ଭାବରେ ନଷ୍ଟ କରିପାରେ।
- ଟ୍ୟାଗ୍ ରେ ଯେକୌଣସି ତୀକ୍ଷ୍ଣ ବସ୍ତୁର ବ୍ୟବହାର ଟ୍ୟାଗ୍ କୁ ନଷ୍ଟ କରିପାରେ।

ସି.ଏନ.ଜି. କିଟ୍ ନମ୍ବର ପରିଚୟ (ଯଦି ଥାଏ)

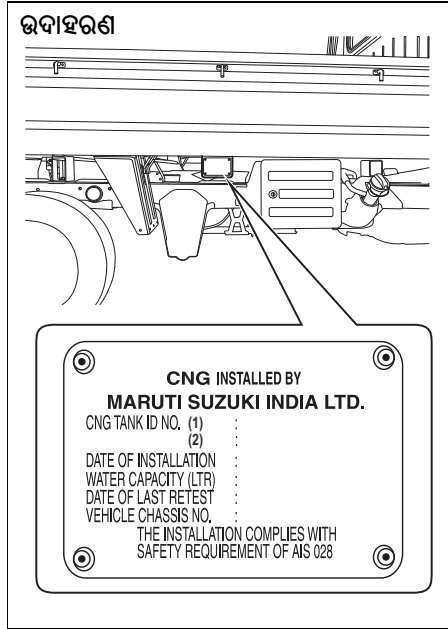

77PM10002

ସି.ଏନ.ଜି. ସିଲିଣ୍ଡର ଆଇଡେଣ୍ଟିଫିକେସନ୍ ନମ୍ବର (cylinder identification number) ଏବଂ CNG କିଟ୍ ଇନଷ୍ଟଲେସନ୍ ତାରିଖ ଚିତ୍ରରେ ଦେଖାଯାଇଥିବା ଭଳି କାର୍ଗୋ ବଡିର ଡାହାଣ ପାର୍ଶ୍ୱରେ ଅବସ୍ଥିତ ।

ହାଇ ସିକ୍ୟୁରିଟି ରେଜିଷ୍ଟ୍ରେସନ୍ ପ୍ଲେଟ୍ (HSRP) (ଯଦି ପ୍ରଯୁଜ୍ୟ)

ସଡ଼କ ପରିବହନ ଏବଂ ରାଜପଥ ମନ୍ତ୍ରାଳୟ ଅନୁଯାୟୀ, ପ୍ରତ୍ୟେକ ନୂତନ ଗାଡ଼ିରେ HSRP ରହିବା ଜରୁରୀ।

HSRP ଧାରଣ କରେ;

- ଆଗ ଏବଂ ପଛ HSRP, ଯାହା ନମ୍ବର ପ୍ଲେଟ୍ ସ୍ଥାନରେ ପ୍ରତ୍ୟେକ 2 ଚି ସ୍ୱାପ୍-ଲକ୍ ସହିତ ଫିଟ୍ ହେବ।
- ସାମ୍ନା ଝିଣ୍ଡଶିଲ୍ଡ (windshield)ରେ ତୃତୀୟ ଲାଇସେନ୍ସ ପ୍ଲେଟ୍

ତୃତୀୟ ଲାଇସେନ୍ସ ପ୍ଲେଟ୍

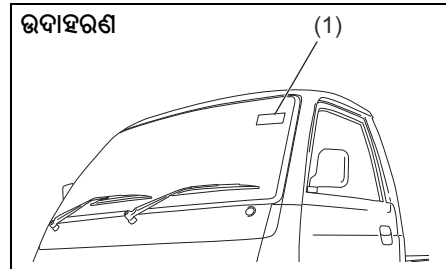

64MM01005

(1) ତୃତୀୟ ଲାଇସେନ୍ସ ପ୍ଲେଟ୍

ତୃତୀୟ ଲାଇସେନ୍ସ ପ୍ଲେଟ୍ - ଗାଡ଼ି ବାହାରୁ ଦେଖାଯାଇଥିବା ଭଳି

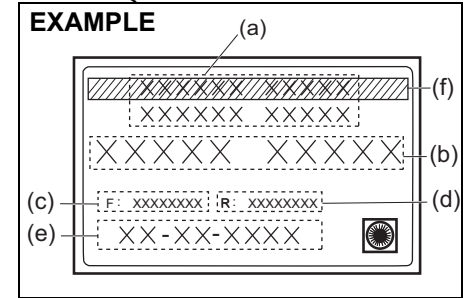

72RM09002

- (a) HSRP ପ୍ରଦାନ କରୁଥିବା କର୍ତ୍ତୃପକ୍ଷ ନାମ
- (b) ଗାଡ଼ି ପଞ୍ଜିକରଣ ନମ୍ବର
- (c) ଯୁନିଟ୍ ଲେଜର୍ ନମ୍ବର - ଫ୍ରେମ୍ ପ୍ଲେଟ୍
- (d) ଯୁନିଟ୍ ଲେଜର୍ ନମ୍ବର - ରିୟର୍ ପ୍ଲେଟ୍
- (e) ପ୍ରଥମ ପଞ୍ଜିକରଣ ତାରିଖ (DD-MM-YYYY ଫର୍ମାଟରେ)
- (f) ସବୁଜ ରେଖା (BS6 ଗାଡ଼ି)

ଧାନ ଦିଅନ୍ତୁ :

ପ୍ରଦର୍ଶିତ ଚିତ୍ର କେବଳ ଦେଖାଇବା ଉଦ୍ଦେଶ୍ୟରେ ଅଟେ। ଗାଡ଼ିରେ ଲଗାଯାଇଥିବା ପ୍ରକୃତ ଲେବଲ୍ ର ଆଭ୍ୟନ୍ତରୀଣ ଗଠନ ଭିନ୍ନ ହୋଇପାରେ।

ଧାନ ଦିଅନ୍ତୁ :

- ଔଷ୍ଣସ୍କିନ୍ (**windscreen**) ରୁ ତୃତୀୟ ଲାଇସେନ୍ସ ଡ୍ରେର୍ କାଢ଼ିବାର ଯେକୌଣସି ପ୍ରୟାସ ଲେବଲ୍ ର ସ୍ଥାୟୀ କ୍ଷତି ଘଟାଇବ।
- ଔଷ୍ଣସ୍କିନ୍ (**windscreen**) ରେ ଲେବଲ୍ ଲାଗିଥିବା ସ୍ଥାନକୁ ସଫା କରିବା ପାଇଁ ରାସାୟନିକ କ୍ଲିନର୍ ବ୍ୟବହାର କରିବା ସେହିଭଳି କ୍ଷତି କରିପାରେ।
- ଲେବଲ୍ ରେ ଯେକୌଣସି ତୀକ୍ଷ୍ଣ ବସ୍ତୁର ବ୍ୟବହାର ଲେବଲ୍ କୁ କ୍ଷତି ପହଞ୍ଚାଇପାରେ।
- ତୃତୀୟ ଲାଇସେନ୍ସ ଡ୍ରେଟର ଯେକୌଣସି ପ୍ରତିସ୍ଥାପନ ଘଟଣାରେ, ଦୟାକରି ଅନୁମୋଦିତ କର୍ତ୍ତୃପକ୍ଷଙ୍କ ସହିତ ଯୋଗାଯୋଗ କରିପାରନ୍ତି।

ଧାନ ଦିଅନ୍ତୁ :

ପ୍ରଦର୍ଶିତ ଚିତ୍ର କେବଳ ଦେଖାଇବା ଉଦ୍ଦେଶ୍ୟରେ ଅଟେ।

ଧାନ ଦିଅନ୍ତୁ :

ତୃତୀୟ ଲାଇସେନ୍ସ ଡ୍ରେର୍ (ପଞ୍ଜ)ର ରଙ୍ଗ ସଫଳ ପରିବହନ ଏବଂ ରାଜପଥ ମନ୍ତ୍ରାଳୟ ଦ୍ୱାରା ବ୍ୟାଖ୍ୟା କରାଯାଇଥିବା **HSRP** ନିୟମାବଳୀ ଅନୁଯାୟୀ ଅଟେ।

ତୃତୀୟ ଲାଇସେନ୍ସ ଡ୍ରେର୍ - ଗାଡ଼ି ଭିତରୁ ଦେଖାଯାଉଥିବା ଭଳି

ଉଦ୍ଦେଶ୍ୟ

Notice

It is unlawful for any person to duplicate, alter, change, deface, destroy, mutilate, remove, tear down this Third Registration Plate Sticker, except if done by authority of law. Do not wipe with harsh abrasive materials, detergents, etc. as it may deface or damage this Sticker.

64MM01009

ସ୍ୱେସିଫିକେସନ୍

ସ୍ୱେସିଫିକେସନ୍

ଧାନ ଦିଅନ୍ତୁ :

ସ୍ୱେସିଫିକେସନ୍ ବିନା ବିଜ୍ଞପ୍ତିରେ ପରିବର୍ତ୍ତନ ହୋଇପାରେ।

“ଚେସିଫ” ଭେରିଆଣ୍ଡ ସମ୍ପ୍ରଦାୟ ସ୍ୱେସିଫିକେସନ୍ “ବଡ଼ି ଫେବ୍ରୁକେସନ୍ ପାଇଁ ନିର୍ଦ୍ଦେଶ” କୁ ସୂଚିତ କରେ।

ଆଇଟମ୍: ପରିମାପ		ୟୁନିଟ୍: mm
ମୋଟ ଦୈର୍ଘ୍ୟ		3800
ମୋଟ ମୋଟେଇ		1562
ମୋଟ ଉଚ୍ଚତା		1883
ହ୍ୱିଲ୍ ବେସ୍		2110
ଗ୍ରାଭ୍ କରନ୍ତୁ	ଆଗ	1345
	ପଛ	1330

ଆଇଟମ୍: ମାସ୍ (ଓଜନ)		ୟୁନିଟ୍: କି.ଗ୍ରା. (kg)
କର୍ବ ମାସ୍ (ଓଜନ) କୁ ବନ୍ଦ କରନ୍ତୁ	ପେଟ୍ରୋଲ୍ (Petrol)	870
	ସି.ଏନ.ଜି. (CNG)	990
ଗାଡ଼ିର ମୋଟ ମାସ୍ (ଓଜନ) ମୂଲ୍ୟାୟନ		1620
ଅନୁମତିପ୍ରାପ୍ତ ସର୍ବାଧିକ ଆକ୍ସେଲ୍ ଓଜନ	ଆଗ	900
	ପଛ	1020

ଆଇଟମ୍: ଇଞ୍ଜିନ୍	ପେଟ୍ରୋଲ ଏବଂ ସି.ଏନ୍.ଜି.
ଟାଇପ୍	K12N (DOHC)
ସିଲିଣ୍ଡର ସଂଖ୍ୟା	4
ବୋର୍	73.0 mm
ଆୟାତ	71.5 mm
ପିଷ୍ଟନ୍ ବିସ୍ଥାପନ	1197 cm ³ (1197 cc)
ସଙ୍କୋଚନ ଅନୁପାତ	12.0: 1

ଆଇଟମ୍: ବୈଦ୍ୟୁତିକ	
ସ୍ପାର୍କ ପ୍ଲଗ୍ (Spark plug)	NGK ILZKR6F11
ବ୍ୟାଟେରୀ (Battery)	12V 38B20R
ଫ୍ୟୁଜ୍ (Fuses)	“ନିରୀକ୍ଷଣ ଏବଂ ପରିଚାଳନା” ବିଭାଗ ଦେଖନ୍ତୁ।

ଆଇଟମ୍: ଲାଇଟ୍	ଖାଟେଜ୍	ବଲ୍‌ବ୍ ନଂ.
ହେଡ୍‌ଲାଇଟ୍ (Headlight)	12V 60/55W	H4
ପୋଜିସନ୍ ଲାଇଟ୍	12V 5W	W5W
ସିଗନାଲ୍ ଲାଇଟ୍ ଟର୍ନ କରନ୍ତୁ।	ଆଗ	PY21W
	ପଛ	P21W
ବ୍ରେକ୍ / ଟେଲ୍ ଲାଇଟ୍	12V 21/5W	P21/5W
ଓଲଟା ଲାଇଟ୍ (Reversing light)	12V 21W	P21W
ଲାଇସେନ୍ସ ପ୍ଲେଟ୍ ଲାଇଟ୍ (License plate light)	12V 5W	W5W
ଭିତର ଲାଇଟ୍ (Interior light)	12V 5W	C5W

ସ୍ପେସିଫିକେସନ୍

ଆଇଟମ୍: ଚକ ଏବଂ ଟାୟାର	
ଟାୟାର ଆକାର, ଆଗ, ପଛ ଏବଂ ଅତିରିକ୍ତ	155R13 LT 8PR 89/88S* / 155R13 LT 8PR 90/89Q*
ରିମ୍ ଆକାର	13X4J
ଟାୟାର ଚାପ	ନିର୍ଦ୍ଦିଷ୍ଟ ଟାୟାର ଚାପ ପାଇଁ, ଡ୍ରାଇଭରର ଡୋର୍ ଲକ୍ ପିଲର୍ ରେ ଥିବା ଟାୟାର ଜନସଂଗୈସନ୍ ଲେବଲ୍ ଦେଖନ୍ତୁ।

* ଯଦି ଆପଣ ନିର୍ଦ୍ଦିଷ୍ଟ ଲୋଡ୍ ଇଣ୍ଡେକ୍ସ ରେଟ୍ ଏବଂ ସ୍ପିଡ୍ ସିମ୍ପଲ୍ ସହିତ ଟାୟାର ପ୍ରସ୍ତୁତ କରିପାରୁ ନାହାଁନ୍ତି, ତେବେ ଅଧିକ ଲୋଡ୍ ଇଣ୍ଡେକ୍ସ ରେଟ୍ ଏବଂ ସ୍ପିଡ୍ ସିମ୍ପଲ୍ ସହିତ ଟାୟାର ପ୍ରସ୍ତୁତ କରନ୍ତୁ।

ଆଇଟମ୍: ସୁପାରିଶ କରାଯାଇଥିବା ଫୁଏଲ୍ / ଲୁବ୍ରିକାଣ୍ଟ ଏବଂ କାପାସିଟି (ପାଖାପାଖି)			
ଫୁଏଲ୍ (Fuel)	ପେଟ୍ରୋଲ୍ (Petrol)		30 L#
	ସି.ଏନ.ଜି. (CNG)	ପେଟ୍ରୋଲ୍ (Petrol)	5 L#
		ସି.ଏନ.ଜି. (CNG)	35 L x 2 ଟ୍ୟାଙ୍କ #
ଇଞ୍ଜିନ ଅଏଲ୍ (Engine oil)	ପେଟ୍ରୋଲ୍ (Petrol)		ବର୍ଗୀକରଣ: API SN 3.8 L (ଅଏଲ୍ ଫିଲ୍‌ର ସହିତ ବଦଳ)
	ସି.ଏନ.ଜି. (CNG)		ଭିସ୍କୋସିଟି: SAE 0W-16 4.2 L (ଅଏଲ୍ ଫିଲ୍‌ର ସହିତ ବଦଳ)
ଇଞ୍ଜିନ୍ କୁଲାଣ୍ଟ୍ (Engine coolant)	ପେଟ୍ରୋଲ୍ (Petrol)		“SUZUKI LLC: Super (Blue) Coolant” *1 3.6 L (ରିଜର୍ଭେୟର୍ ଟ୍ୟାଙ୍କ ସମେତ)
	ସି.ଏନ.ଜି. (CNG)		“SUZUKI LLC: Standard (Yellow) Coolant” *1 3.65 L (ରିଜର୍ଭେୟର୍ ଟ୍ୟାଙ୍କ ସମେତ)
ମାନ୍ୟୁଆଲ ଟ୍ରାନ୍ସମିସନ୍ ଅଏଲ୍		ମାରୁତି ସୁକ୍ସୁକି ଗିଅର୍ ଅଏଲ୍ 75W	1.4 L
ରିୟର୍ ଡିଫରେନ୍ସିଆଲ୍ ଅଏଲ୍ (Rear differential oil)		“TOTALFINAELF TRANSELF LL 85W-140”	1.6 L
ବ୍ରେକ୍ ଫ୍ଲୁଇଡ୍ (Brake fluid)		ମାରୁତି ଜେନ୍‌ସନ୍ ବ୍ରେକ୍ ଫ୍ଲୁଇଡ୍ (MGBF) କିମ୍ବା DOT 3	“ଇନ୍ସପେକ୍ସନ୍ ଏବଂ ମେଣ୍ଟେନାନ୍ସ” ବିଭାଗରେ ଥିବା ନିର୍ଦ୍ଦେଶ ଅନୁଯାୟୀ ଉପଯୁକ୍ତ ଅଏଲ୍ ସ୍ତର ଯାଏ ପୂରଣ କରନ୍ତୁ।

*1: ସୁପାରିଶ କରାଯାଇଥିବା କୁଲାଣ୍ଟ୍ (coolant) ଆପଣଙ୍କ ଗାଡ଼ି ଉପରେ ନିର୍ଭର କରେ ଏବଂ ଏହା ପରିବର୍ତ୍ତନ ମଧ୍ୟ ହୋଇପାରେ। “ଇନସ୍ପେକ୍ସନ୍ ଏବଂ ମେଣ୍ଟେନାନ୍ସ” (Inspection and Maintenance) ସେକ୍ସନ୍ ଦେଖନ୍ତୁ।

#: ଫୁଏଲ୍ ଟ୍ୟାଙ୍କର କ୍ଷମତା ଆପଣ ପୂରଣ କରିପାରୁଥିବା ସୁପାରିଶକୃତ ପରିମାଣଠାରୁ ଚିକେ ଅଧିକ ଅଟେ। ସୁରକ୍ଷା ଏବଂ ବୈଜ୍ଞାନିକ କାରଣ ପାଇଁ ଅତିରିକ୍ତ ସ୍ଥାନ ପ୍ରଦାନ କରାଯାଇଛି।

ବଡ଼ି ଫ୍ୟାକ୍ଟ୍ରିକେସନ୍ ପାଇଁ ନିର୍ଦ୍ଦେଶନାମା

ବଡ଼ି ଫ୍ୟାକ୍ଟ୍ରିକେସନ୍ ପାଇଁ ନିର୍ଦ୍ଦେଶନାମା (ଚେସି ଭାରିଆଣ୍ଟ୍)

କ୍ୟାବ-ଚେସିସ ରେ ଗାଡ଼ିରେ ବଡ଼ି ଫ୍ୟାକ୍ଟ୍ରିକେସନ୍ ନିମ୍ନଲିଖିତ ନିର୍ଦ୍ଦେଶ ଏବଂ ସୀମା ଅବସ୍ଥା ସୁନିଶ୍ଚିତ କରି କରାଯିବ:

- (a) ଶରୀରର ବାହ୍ୟ : ଲୋଡ୍ ବଡ଼ି/ପ୍ରୟୋଗ ଏପରି ତିଆରି ହେବ ଯେପରି ଗାଡ଼ିର ବାହ୍ୟ ପୃଷ୍ଠରେ ତୀକ୍ଷ୍ଣ ଧାର କିମ୍ବା ତୀକ୍ଷ୍ଣ ପ୍ରୋଜେକ୍ଟିଙ୍ଗ୍ ପାର୍ଟ୍ ରହିବ ନାହିଁ ଯାହାକି ଧକ୍କା ସମୟରେ ବଡ଼ିଖାକ୍ କିମ୍ବା ବ୍ରଶିଙ୍ଗ୍ ରେ ଧକ୍କା ହୋଇଥିବା ବ୍ୟକ୍ତିର ଶାରୀରିକ ଆଘାତର ଗମ୍ଭୀର ବିପଦକୁ ବଢ଼ାଇବ। ଏହା ଉଭୟ ସଂପୂର୍ଣ୍ଣ ଗାଡ଼ି ସ୍ଥିର ଏବଂ ଗତିଶୀଳ ଥିବା ବେଳେ ବୈଧ ଅଟେ। ବାହ୍ୟ ଧାର ଏବଂ ପ୍ରୋଜେକ୍ଟିଙ୍ଗ୍ ପାର୍ଟ୍ ରେ ସର୍ବନିମ୍ନ **2.5mm** ବକ୍ରତା ସୁନିଶ୍ଚିତ କରିବାକୁ ପରାମର୍ଶ ଦିଆଯାଇଛି। ବଡ଼ି **CMVR** ନିୟମ **124 (1) -11** ଅନୁଯାୟୀ ବ୍ୟାଖ୍ୟା କରାଯାଇଥିବା ପରି ଧାର୍ଯ୍ୟ ଆବଶ୍ୟକତା ପୂରଣ କରିବ।
- ବଡ଼ି ଲେଆଉଟ୍ (ଟିପର୍ ଆୟୁକେସନ୍ ଭଳି) ପାଇଁ, ଯେଉଁଠାରେ ବ୍ୟାଚେରୀ ମାଉଣ୍ଟିଙ୍ଗ୍ ବାହାରକୁ ଦୃଶ୍ୟମାନ ହୁଏ, **CMVR** ନିୟମ **124 (1) -11** ଅନୁଯାୟୀ ବ୍ୟାଖ୍ୟା କରାଯାଇଥିବା ଭଳି ବାହ୍ୟ ପ୍ରୋଜେକ୍ଟର ଆବଶ୍ୟକତାକୁ ପୂରଣ କରିବା ପାଇଁ ଏକ କଭର ଲଗାଯିବ।
- (b) ପ୍ରତିଫଳିତ ଚେସି : ବଡ଼ି ବିଲ୍ଡର ଏକ ଲାଲ୍ ପ୍ରତିଫଳନ କରୁଥିବା ଚେସି (**20mm**ରୁ କମ୍ ନୁହେଁ) ଗାଡ଼ିର ପଛପଟେ ପ୍ରସ୍ଥରେ ଲଗାଇବେ ଏବଂ ଏହା **CMVR** ନିୟମ ନମ୍ବର **104** ଅନୁଯାୟୀ ଆବଶ୍ୟକତା ପାଳନ କରିବା ଉଚିତ୍।
- (c) ହେଡ୍ ଲ୍ୟାମ୍ପ୍ (**Head Lamp**) - ଶରୀର ତିଆରି ପରେ, ହେଡ୍ ଲ୍ୟାମ୍ପ୍ (**Head Lamp**) ଟି ହେଡ୍ ଲ୍ୟାମ୍ପ୍ (**Head Lamp**)ରେ ଚିହ୍ନିତ ଥିବା ଭଳି (**CMVR 124 (1) -20** ଅନୁଯାୟୀ) ନୁଆଇ ଲଗାଯିବା ଆବଶ୍ୟକ। **GVW** ଅବସ୍ଥା ପାଇଁ ସୁପାରିଶ କରାଯାଇଥିବା ହେଡ୍ ଲ୍ୟାମ୍ପ୍ ସୁଇଚ୍ ପୋଜିସନ୍ (**head lamp switch position**) ଗ୍ରାହକଙ୍କୁ ବଡ଼ି ଫ୍ୟାକ୍ଟ୍ରିକେଟର୍ ଦ୍ଵାରା ନିର୍ଦ୍ଦେଶିତ କରାଯିବ।
- (d) ବଡ଼ି ବିଲ୍ଡର ପ୍ଲେଟ୍ : ବଡ଼ି ବିଲ୍ଡର **CMVR** ନିୟମ **122** ଅନୁଯାୟୀ ଆବଶ୍ୟକତା ଅନୁଯାୟୀ ଅନଲେଡ୍ଡ୍ ଓଜନ ଏବଂ ପେଲୋଡ୍ ନିର୍ଦ୍ଦିଷ୍ଟ କରୁଥିବା ବଡ଼ି-ବିଲ୍ଡର ପ୍ଲେଟ୍ ସ୍ଥାନିତ କରିବେ।
- (e) **Form 22A Part II** : ବଡ଼ି ବିଲ୍ଡର **CMVR Rule 47** ର ଆବଶ୍ୟକତା ଅନୁଯାୟୀ ଫର୍ମ **22A Part II** ପ୍ରଦାନ କରିବେ।
- (f) ବଡ଼ି ଫ୍ୟାକ୍ଟ୍ରିକେସନ୍ ସମୟରେ ବଡ଼ି ବିଲ୍ଡର ଇଲେକ୍ଟ୍ରିକାଲ୍ ଡାଉ, ଇଲେକ୍ଟ୍ରିକ୍ ଉପକରଣ, ବ୍ରେକ୍ କନେକ୍ସନ୍ (**brake connections**)ନ୍, ବ୍ରେକ୍ ପାଇପିଙ୍ଗ୍ (**brake piping**), ଫୁଏଲ୍ କନେକ୍ସନ୍ (**fuel connection**), ଏକ୍ସହାଷ୍ଟ୍ ସିଷ୍ଟମ୍ (**exhaust system**) ଏବଂ ଚେସିସ୍ ଉପାଦାନଗୁଡ଼ିକ ପରିବର୍ତ୍ତନ କରିବେ ନାହିଁ।

(g) ପରିମାପ : ନିର୍ମାତା ଯୋଗାଉଥିବା କ୍ୟାବ ଚେସ୍ଟି ଗାଡ଼ି ଉପରେ ନିର୍ମିତ ହେବାକୁ ଥିବା ଲୋଡ୍ ବଡ଼ି/ଆପ୍ଲିକେସନ୍ ନିମ୍ନ ଚିତ୍ରରେ ଉଲ୍ଲେଖ କରାଯାଇଥିବା ପରି ସର୍ବନିମ୍ନ ଏବଂ ସର୍ବାଧିକ ଏନଭଲପ୍ ମଧ୍ୟରେ ଫିଟ୍ ହେବା ପାଇଁ ଡିଜାଇନ୍ ହେବ।

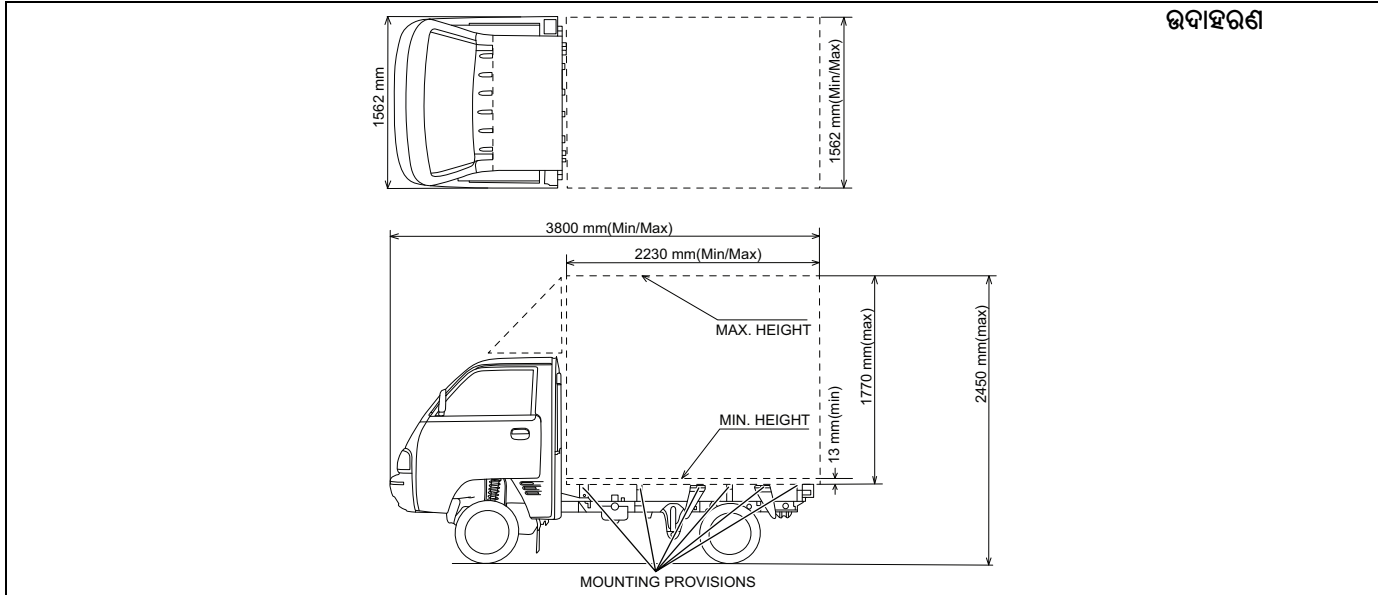

77PM12003

ବଡ଼ି ଫ୍ୟାବ୍ରିକେସନ୍ ପାଇଁ ନିର୍ଦ୍ଦେଶନାମା

ବଡ଼ି ଫ୍ୟାବ୍ରିକେସନ୍ ପାଇଁ ନିର୍ଦ୍ଦେଶାବଳୀ

ପେଟ୍ରୋଲ୍ ମଡେଲ୍ ଟିସର ପାଇଁ (ଓପନ୍ ଟିସର ଓ କ୍ଲୋଜ୍ ଟିସର ବା (ଓପନ୍ ଟିସର & କ୍ଲୋଜ୍ ଟିସର))

ନିର୍ମାତା କମ୍ପାନୀ ଯୋଗାଉଥିବା କ୍ୟାବ ଚେସିସ୍ ଯାନ (**cab chassis vehicle**) ଉପରେ ନିର୍ମିତ ହେବାକୁ ଥିବା ଲୋଡ୍ ବଡ଼ି/ଆପ୍ଲିକେସନ୍ ନିମ୍ନ ଚିତ୍ର ପରି ନିର୍ଦ୍ଦିଷ୍ଟ ପରିମାଣରେ ଫିଟ୍ ହେବା ପାଇଁ ଡିଜାଇନ୍ ହେବ।

- ଓପନ୍ ଟିସର :

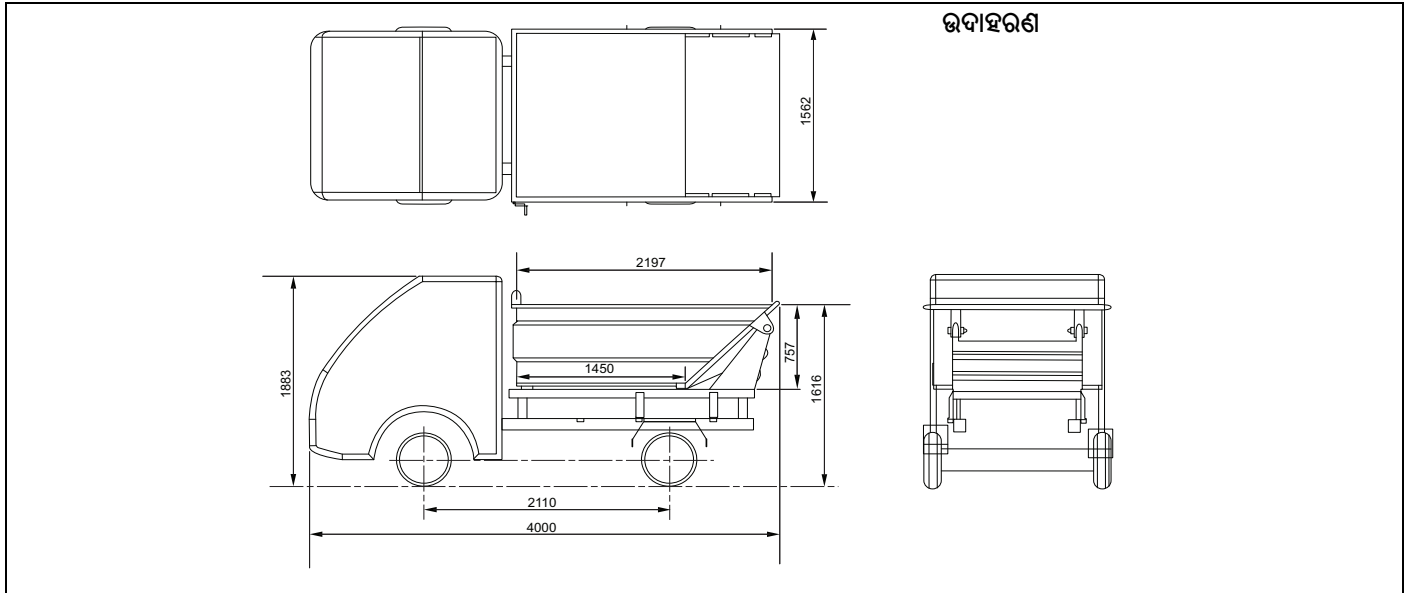

77PM12006

• କ୍ଲୋଜ୍ ଟିସର:

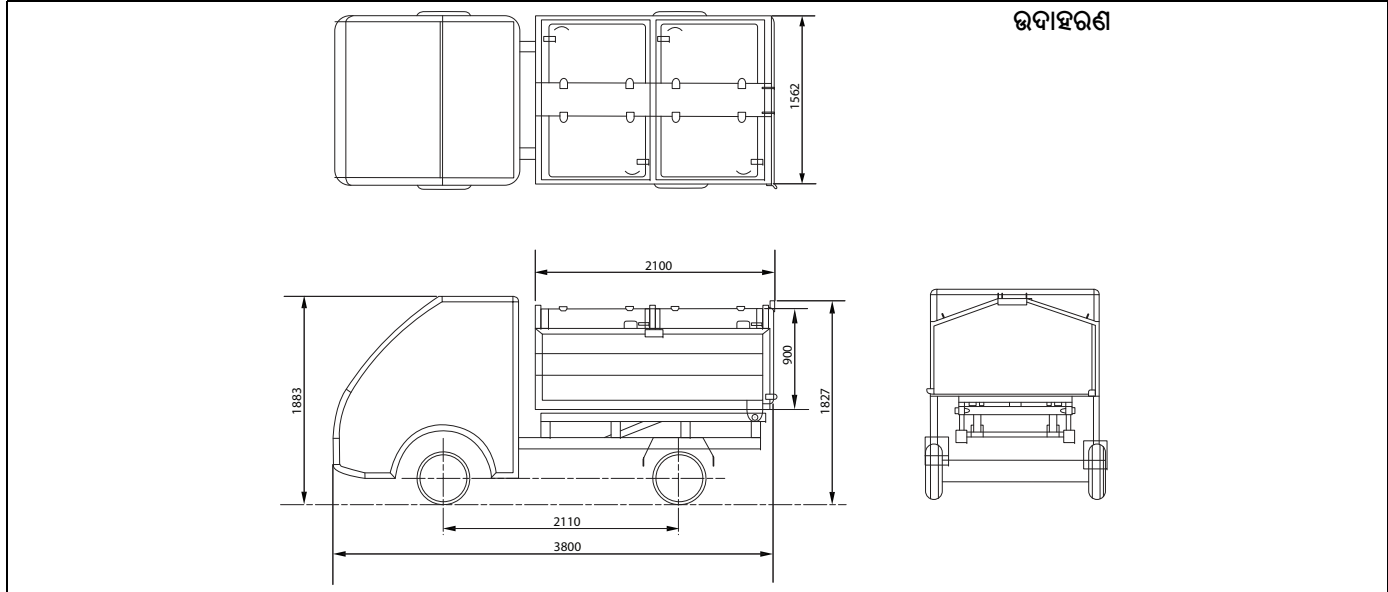

77PM12007

(h) ଓଜନ ଏବଂ ଏହାର ବନ୍ଧନ: ବଡ଼ି /ଆପ୍ଲିକେସନ୍ ସଂପୂର୍ଣ୍ଣ ଯାନର ସର୍ବନିମ୍ନ ମୋଟ୍ ଓଜନ ଅନୁସାରେ ଯଥା **870kg** (ପେଟ୍ରୋଲ), **990kg (CNG)** ଏବଂ ସଂପୂର୍ଣ୍ଣ ଯାନର ସର୍ବାଧିକ ଓଜନ **1140** କିଲୋଗ୍ରାମ (ପେଟ୍ରୋଲ), **1255** କିଲୋଗ୍ରାମ (CNG) ଅନୁସାରେ ଫେକ୍ଟିକେସନ୍ କରାଯିବ। ସାମ୍ବା ଆକ୍ସଲ ଏବଂ ପଛ ଆକ୍ସଲ ମୋଟ୍ ଓଜନ **1.45** (ପେଟ୍ରୋଲ), **1.25 (CNG)** ରୁ ଅଧିକ ହେବ ନାହିଁ।

ପେଟ୍ରୋଲ ମଡେଲ୍ ଟିସର ଆପ୍ଲିକେସନ୍ ପାଇଁ, ଲୋଡ୍ ବଡ଼ି / ଆପ୍ଲିକେସନ୍ ନିମ୍ନଲିଖିତ ମୋଟ୍ ଓଜନକୁ ବିଚାର କରି ଗଠନ କରାଯିବ |

ଓପନ୍ ଟିସର ମୋଟ୍ ଓଜନ: **1070kg**

କ୍ଲୋଜ୍ ଟିସର ମୋଟ୍ ଓଜନ: **1140kg**

ସାମ୍ବା ଆକ୍ସ ଏବଂ ପଛ ଆକ୍ସ କର୍ବ୍ ଓଜନ ଅନୁପାତ **1.45** ରୁ ଅଧିକ ହେବ ନାହିଁ।

ବଡ଼ ଫ୍ୟାକ୍ଟିକେସନ୍ ପାଇଁ ନିର୍ଦ୍ଦେଶନାମା

- (i) ଲାଇଟିଙ୍ଗ୍ ଏବଂ ସିଗନାଲିଙ୍ଗ୍ ଡିଜାଇନ୍: କ୍ୟାବ୍ ଚେସିରେ କ୍ୟାବ୍ ସହିତ ଆସୁଥିବା ହେଡ୍ ଲ୍ୟାମ୍ପ୍ ଆସେମ୍ବଲି ଏବଂ ରିୟର କମ୍ପିନେସନ୍ ଲ୍ୟାମ୍ପ୍ ଏବଂ ରେଜିଷ୍ଟ୍ରେସନ୍ ପ୍ଲେଟ୍ ଲ୍ୟାମ୍ପ୍ ସହିତ ଏକ ଅସ୍ଥାୟୀ ପ୍ୟାନେଲ୍ ଯୋଗାଇ ଦିଆଯାଉଛି। ହେଡ୍ ଲ୍ୟାମ୍ପ୍ ଆସେମ୍ବଲି ର ଛିଡ଼ି ସହିତ କୌଣସି ପରିବର୍ତ୍ତନ କରାଯିବ ନାହିଁ। ନିମ୍ନ ଚିତ୍ରରେ ଉଲ୍ଲେଖିତ ସୁପାର୍ଭିଶ ଅନୁଯାୟୀ କୋଉ ବଡ଼ / ଆପ୍ଲିକେସନ୍ ରେ ରିୟର କମ୍ପିନେସନ୍ ଲ୍ୟାମ୍ପ୍, ରେଜିଷ୍ଟ୍ରେସନ୍ ପ୍ଲେଟ୍ ଲ୍ୟାମ୍ପ୍ ଏବଂ ପାକିଂ ସେନ୍ସର୍ (ଗ୍ଲୋଭ୍ ବକ୍ସରେ ଗାଡ଼ି ସହିତ ପ୍ରଦାନ କରାଯାଇଥାଏ) ଲଗାଯିବ।

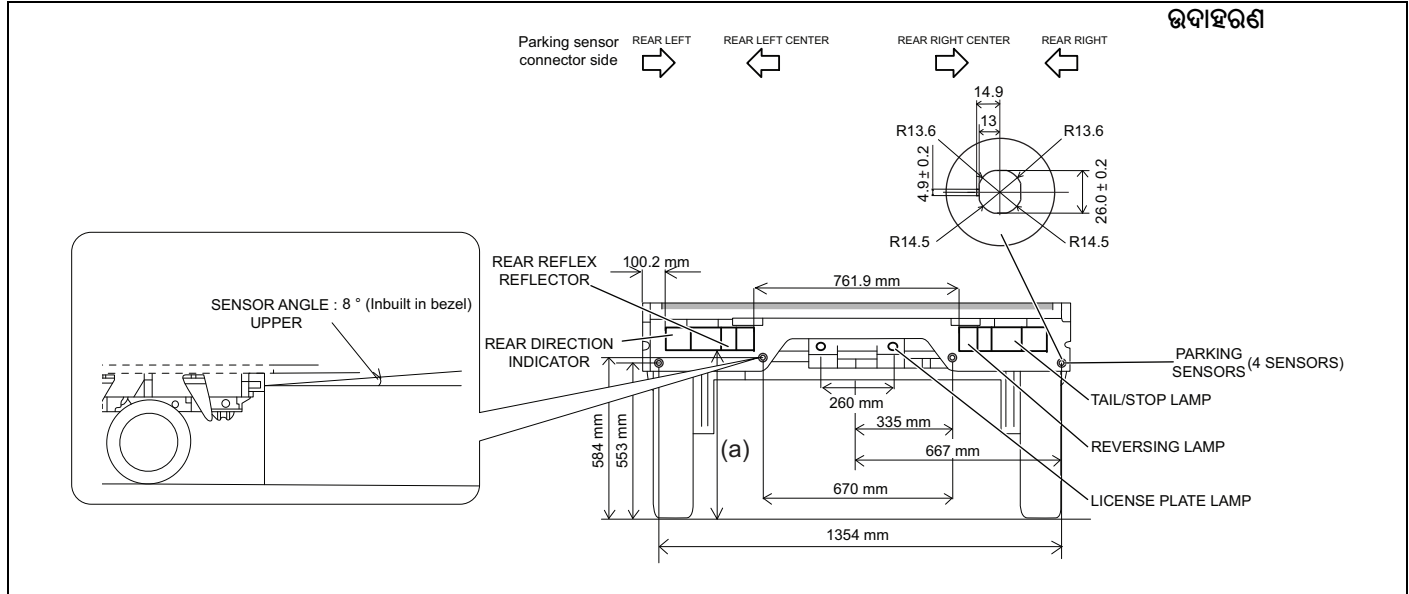

77PM12008

“a” ମୂଲ୍ୟ	
ଚେସିସ୍ ଆପ୍ଲିକେସନ୍ (ପେଟ୍ରୋଲ୍ ଏବଂ ସି.ଏନ.ଜି.)	612 mm
ପେଟ୍ରୋଲ୍ ମଡେଲ୍ ଓପନ୍ ଚିସ୍ଟର ଆପ୍ଲିକେସନ୍	620 mm
ପେଟ୍ରୋଲ୍ ମଡେଲ୍ କ୍ଲୋଜ୍ ଚିସ୍ଟର ଆପ୍ଲିକେସନ୍	660 mm

(j) **HMSL** ଇନଷ୍ଟାଲେସନ୍: (ପୂର୍ଣ୍ଣ ମେଟାଲ୍ ବଡ଼ି ପ୍ରୟୋଗ ପାଇଁ ପ୍ରଯୁଜ୍ୟ)

- ବଡ଼ି ଫେବ୍ରିକେଟର (**Body fabricator**) ସର୍ବାଧିକ **25** ଖାତ୍ ଧରଣର ସୀମା ଏବଂ **CMVR** ନିୟମ **124(1)-20** କୁ ପାଳନ କରି ହାଇ ମାଡର୍ଣ୍ଣ ଷ୍ଟପ୍ ଲ୍ୟାମ୍ପ (**HMSL**) ଇନଷ୍ଟାଲ୍ କରିବାକୁ ସୁନିଶ୍ଚିତ କରିବ ।
- **HMSL** ତାର ବ୍ୟବସ୍ଥା ଏବଂ ଏହା କାର୍ଯ୍ୟକ୍ଷମ ହେବା ପାଇଁ, ରିୟର କମ୍ବିନେସନ୍ ଲ୍ୟାମ୍ପ (**RCL - Rear combination lamp**) ସଂଯୋଜକମାନେ ଚିତ୍ର -1 ରେ ଦର୍ଶାଯାଇଥିବା ଭଳି ସକାରାତ୍ମକ ଯୋଗାଣ ଆବଶ୍ୟକ କରିସାରିଛନ୍ତି । ବଡ଼ି ଫେବ୍ରିକେଟର ଇଲେକ୍ଟ୍ରିକାଲ୍ ତାର ହାର୍ନେସରେ ତ୍ରୁଟି ନକରି ଏହାକୁ ବ୍ୟବହାର କରିବା ଉଚିତ୍ । ଗ୍ରାଉଣ୍ଡିଂ ଫିକ୍ସ ଟର୍ମିନାଲ୍ (**Grounding fix terminal**) କୁ **RCL** ଗ୍ରାଉଣ୍ଡିଂ ପଏଣ୍ଟ୍ ସହିତ ଠିକ୍ ଭାବେ ସଂଯୋଗ କରାଯିବ ।

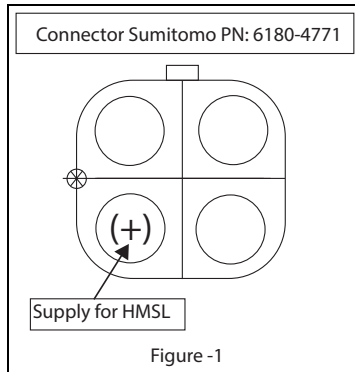

ବଡ଼ି ଫ୍ୟାକ୍ରିକେସନ୍ ପାଇଁ ନିର୍ଦ୍ଦେଶନାମା

(k) ସ୍ଥିଲ୍ ଗାଡ଼ି: ସ୍ଥିଲ୍ ଗାଡ଼ିଗୁଡ଼ିକ **CMVR** ନିୟମ ନମ୍ବର **124 (1) -13** ଅନୁଯାୟୀ ଆବଶ୍ୟକତା ପାଳନ କରିବେ। ନିମ୍ନରେ ଦର୍ଶାଯାଇଥିବା ଡିଜାଇନ୍ ପାରାମିଟର ଅନୁଯାୟୀ ସ୍ଥିଲ୍ ଗାଡ଼ି (ପଛ) ଗଠନ ହେବା ଜରୁରୀ।

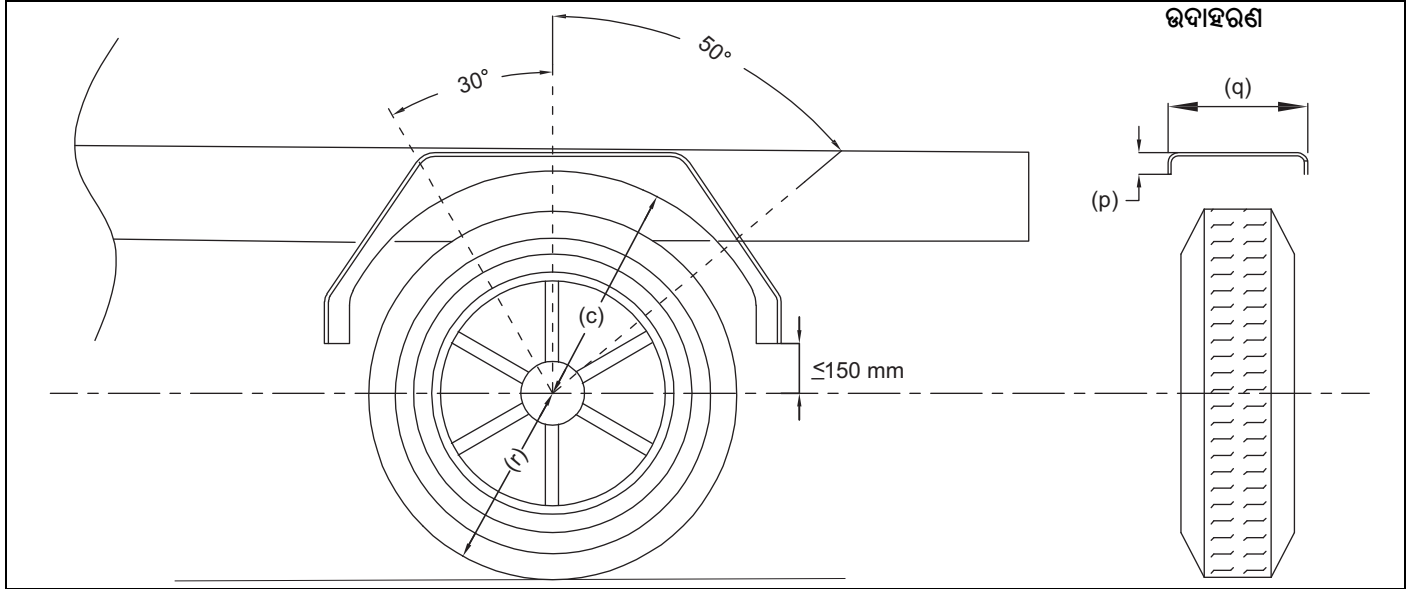

7PM12106

c	$\leq 2r$
p	$> 30\text{ mm}$
q	$>$ ଟାୟାରର ମୋଟ୍ ମୋଟେଜ୍
r	ଟାୟାରର ଷ୍ଟାଟିକ୍ ରେଡିୟସ୍

(I) ସି.ଏନ.ଜି. ଭାରିଆଣ୍ଟ ପାଇଁ ଆପ୍ଲିକେସନ୍:

ସି.ଏନ.ଜି. ଲେବଲ୍:

ବଡ଼ି ବିଲଡର ନିମ୍ନ ନିର୍ଦ୍ଦେଶାବଳୀ ଅନୁଯାୟୀ ଲୋଡ଼ ବଡ଼ିର ପଛ ପାଖରେ “ସି.ଏନ.ଜି. ଲେବଲ୍” (ଭେହିକଲ୍ ଟୁଲ୍ କିଟ୍ ପ୍ୟାକେଟ୍ ରେ ଦିଆଯାଇଥାଏ) ପେସ୍ଟ କରିବେ।



77PM12011

- (a) ଲେବଲ୍ (label) ଏକ ଭୁଲମୁକ୍ତିକରିତ (ଉପରେ ଦେଖାଯାଇଥିବା ପରି) ସମତଳ ପୃଷ୍ଠରେ ଯାନ ନମ୍ବର ପ୍ଲେଟ୍ ପାଖାପାଖି ବ୍ୟବହାରିକ ଭାବରେ ସଂଲଗ୍ନ ହେବ।
- (b) ଲାଗିଥିବା ଲେବଲ୍ (label) ପଛ ପଟୁ ଯେପରି ଦେଖାଯାଉଥିବ।
- (c) ଲେବଲ୍ (label) ସବୁ ସମୟରେ ଠିକ୍ ଭାବରେ, ଭଲ ସ୍ଥିତିରେ ରହିବା ଦରକାର ଏବଂ ଆକାର, ରଙ୍ଗ ଓ ଅକ୍ଷର ସହଜରେ ଚିହ୍ନଟ ହେବା ଆବଶ୍ୟକ।

ସି.ଏନ.ଜି. କିଟ୍ ନମ୍ବର ପରିଚୟ :

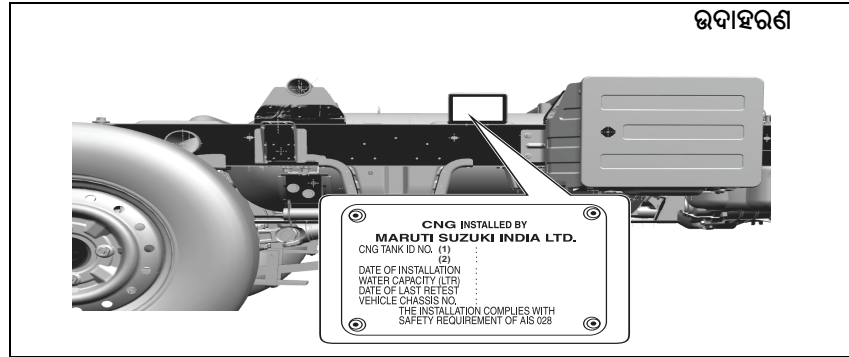

77PM07032

ଲୋଡ଼ ବଡ଼ି / ପ୍ରୟୋଗ ଏପରି ତିଆରି ହୋଇଥିବା ଯେ ଏହା ସି.ଏନ.ଜି. (CNG) କମ୍ପ୍ଲାଇନ୍ସ ପ୍ଲେଟ୍ କୁ ଦେଖିବା ଲାଗି ଯେପରି ଅସୁବିଧା ସୃଷ୍ଟି ନକରେ।













ଅସ୍ୱୀକରଣ:

ମାଲିକ/ ବଡ଼ି-ବିଲଡର ପ୍ରମୁଖ୍ୟ CMVR ଆବଶ୍ୟକତାକୁ ମାନିବେ ଏବଂ ସୁପର କ୍ୟାରି ଟେସ୍ଟି ଭାରିଆଣ୍ଟର ବଡ଼ି ଗଠନ ସମ୍ପର୍କରେ ସମୟ ସମୟରେ ପ୍ରମୁଖ୍ୟ ରାଜ୍ୟ ମୋଟର ଗାଡ଼ି ନିୟମକୁ ମଧ୍ୟ ପାଳନ କରିବେ। ଉପାଦାନକାରୀଙ୍କ ସୁପାରିଶ ଏବଂ ପ୍ରତ୍ୟେକ ନିୟମାବଳୀକୁ ବିରୋଧ କରି, ବଡ଼ି/ଆପ୍ଲିକେସନ୍ ଗଠନ ହେତୁ ଉତ୍ପନ୍ନ ପ୍ରମୁଖ୍ୟ ନିୟମର କୌଣସି ଅନୁପଯୁକ୍ତତା ପାଇ ଗାଡ଼ି ନିମାଡ଼ା ଦାୟୀ ରହିବେ ନାହିଁ।

⚠ ସାବଧାନ

ଡେକ୍ / ବଡ଼ି ଫ୍ୟାକ୍ଟିକେସନ୍ ବିନା ଆପଣଙ୍କର ସୁପର କ୍ୟାରି ଭେହିକଲ୍ ରଖନ୍ତୁ ନାହିଁ

ବ୍ୟାଚେରୀ ଲେବଲ୍ ସଙ୍କେତ ଅର୍ଥ

 	ଧୂମ୍ପାନ ନିଷେଧ, କୌଣସି ଅଗ୍ନି ଶିଖା ନାହିଁ, କୌଣସି ସ୍ତ୍ରୀକ ନାହିଁ	 	ବ୍ୟାଚେରୀ ଏସିଡ୍
 	ଡାଲ ଆଡ୍	 	ପରିଚାଳନା ନିର୍ଦ୍ଦେଶାବଳୀ ଚିତ୍ତଶୀଳ କରନ୍ତୁ
 	ପିଲାଙ୍କଠାରୁ ଦୂରେଇ ରୁହନ୍ତୁ	 	ବିସ୍ଫୋରକ ଗ୍ୟାସ୍

Prepared by
MARUTI SUZUKI INDIA LIMITED

Service Division
February, 2025

Part No. 99011M77P12-740
Printed in India

For round-the-clock on-road assistance, call Maruti On-road Service at 1800 102 1800[#] / 1800 1800 180[#]
#No STD code to be prefixed.

ଚବିଶ ଘଣ୍ଟିଆ ରାସ୍ତା ଉପରେ ସହାୟତା ପାଇଁ, 1800 102 1800[#] / 1800 1800 180[#] ରେ ମାରୁତି ଅନ୍-ରୋଡ୍ ସର୍ଭିସ୍‌କୁ କଲ୍ କରନ୍ତୁ ।
କୌଣସି ଏସ୍.ଟି.ଡି. କୋଡ୍ ଲଗାଇବାର ଆବଶ୍ୟକତା ନାହିଁ ।

Service Division

MARUTI SUZUKI INDIA LIMITED

Palam Gurgaon Road, Gurgaon - 122 015 (Haryana)

www.marutisuzuki.com

