

# SUPER CARRY

## OWNER'S MANUAL

Keep with vehicle at all times. Contains warranty policy and important information on safety, operation & maintenance

## वाहन मालिक की नियम पुस्तक

इसे हमेशा वाहन के साथ रखें। इसमें सुरक्षा, कार्य एवं रखरखाव में वारंटी नीति और महत्वपूर्ण जानकारी दी गयी है।

Part No. 99011M77P16-742  
July, 2024 (ENG.) (HIN.)

This owners manual applies to the Super Carry series produced by  
MARUTI SUZUKI INDIA LIMITED.

मारुति सुजुकी इंडिया लिमिटेड द्वारा निर्मित यह मैनुअल और  
सर्विस पुस्तिका मॉडल **SUPER CARRY** के लिए लागू है

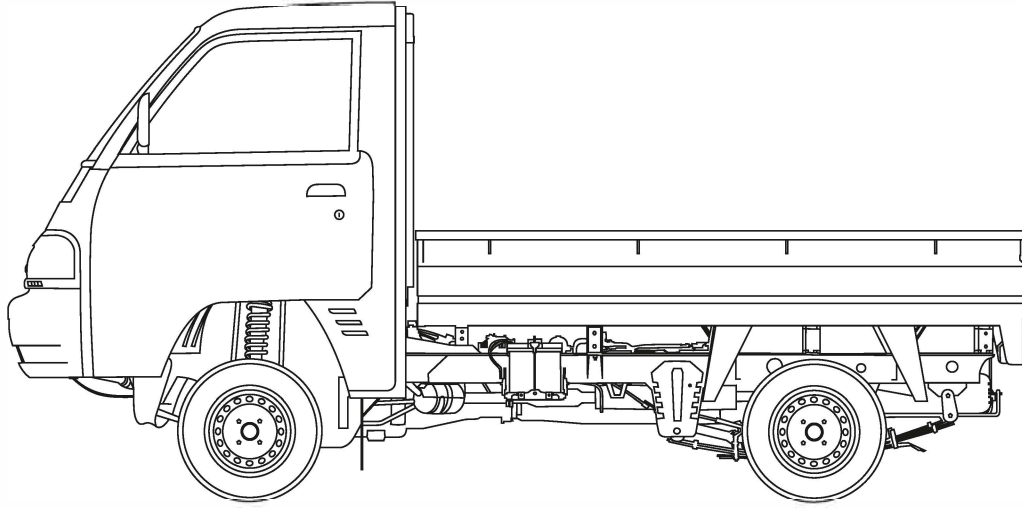

© COPYRIGHT MARUTI SUZUKI INDIA LIMITED 2024

© कॉपीराइट मारुति सुजुकी इंडिया लिमिटेड 2024

NOTE: The illustrated models are one of the Super Carry series.

नोट : दर्शाया गया मॉडल SUPER CARRY श्रृंखला में से एक है।

---

# FOREWORD

This manual is an essential part of your vehicle and should remain with the vehicle when resold or otherwise transferred to a new owner or operator. Please read this manual carefully before operating your new MARUTI SUZUKI and review the manual from time to time. It contains important information on safety, operation and maintenance. You are invited to avail the four Free Inspection Services as described in the manual. Four free inspection coupons are attached to this manual. Please show this manual to your dealer while you take your MARUTI SUZUKI for any Service.

To prolong the life of your vehicle and reduce maintenance cost, the periodic maintenance must be carried out according to "PERIODIC MAINTENANCE SCHEDULE" described in "INSPECTION AND MAINTENANCE" section of this manual. It is essential for preventing trouble and accidents to ensure your satisfaction and safety.

Daily inspection and care as per "DAILY INSPECTION CHECKLIST" described in the "OPERATING YOUR VEHICLE" section of this manual is essential for prolonging the life of the vehicle and for safe driving.

Vehicle and the available features/accessories therein should be used and plied by the owner/user in accordance with the applicable legal requirements.

MARUTI SUZUKI INDIA LIMITED believes in conservation and protection of Earth's natural resources.

To that end, we encourage every vehicle owner to recycle, trade-in or properly dispose of, as appropriate, used Engine Oil, coolant and other fluids, batteries and tyres etc.

## MARUTI SUZUKI INDIA LIMITED

---

**All information in this manual is based on the latest product information available at the time of publication. Due to improvements or other changes, there may be discrepancies between information in this manual and your vehicle. MARUTI SUZUKI INDIA LIMITED reserves the right to make production changes at any time, without notice and without incurring any obligation to make the same or similar changes to vehicles previously built or sold.**

**This vehicle may not comply with standards or regulations of other countries. Before attempting to register this vehicle in any other country, check all applicable regulations and make any necessary modifications.**

---

# IMPORTANT

## ▲ WARNING/ ▲ CAUTION/NOTICE/ NOTE

Please read this manual and follow its instructions carefully. To emphasize special information, the symbol ▲ and the words **WARNING**, **CAUTION**, **NOTICE** and **NOTE** have special meanings. Pay particular attention to messages highlighted by these signal words:

### ▲ WARNING

Indicates a potential hazard that could result in death or serious injury.

### ▲ CAUTION

Indicates a potential hazard that could result in minor or moderate injury.

### NOTICE

Indicates a potential hazard that could result in vehicle damage.

#### NOTE:

Indicates special information to make maintenance easier or instructions clearer.

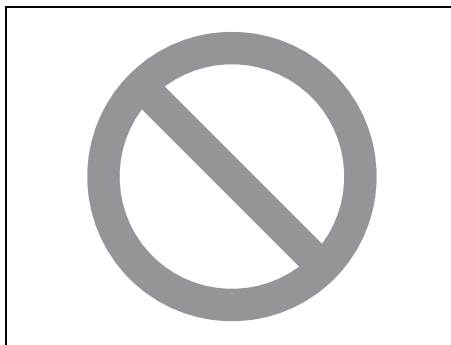

75F135

The circle with a slash in this manual means “Don’t do this” or “Don’t let this happen”.

#### NOTE:

- Words like *car*, *model/variant* are invariably used in this manual to denote the “Vehicle”.
- Pictorial representations used in this manual are for reference purposes only.

# MODIFICATION WARNING

## ▲ WARNING

Do not modify your vehicle. Modification could adversely affect safety, handling, performance, or durability and may violate governmental regulations. In addition, damage or performance problems resulting from modification shall not be covered under warranty.

### NOTICE

Improper installation of mobile communication equipment such as cellular telephones or CB (Citizen’s Band) radios may cause electronic interference with your vehicle’s ignition system, resulting in vehicle performance problems. Consult your authorized **MARUTI SUZUKI COMMERCIAL** dealer for advice on installing such mobile communication equipment.

### NOTICE

Severe damage may be caused by the use of either poor quality fuel and/or lubricants not recommended by **MARUTI SUZUKI**.



# “WARNING”



Vehicle may **break-down**, meet with an **accident** or **catch fire** due to

1. Installation of
  - High wattage bulbs
  - Non genuine lamps / horns
  - Modified suspension / wheels
  - Non genuine parts / accessories etc.
2. Retrofitment of LPG / CNG fuel systems/kits.
3. Usage of domestic LPG.
4. Short circuiting due to tampering of wiring harness.

CAUTION: DO NOT STORE OR CARRY INFLAMMABLE MATERIALS IN THE VEHICLE.



Avoid driving into or starting the vehicle in a heavily water logged area. Vehicle may **break-down** or **engine may fail** due to

1. Water entry into the engine (which may lead to hydrostatic lock).
2. Short circuiting of the electrical systems.

**If the vehicle is stuck in deep water, do not start / crank the vehicle until the level of water drops below the level of exhaust pipe.**

NOTE:

IF THE VEHICLE IS SUBMERGED IN WATER, REPORT TO THE NEAREST AUTHORIZED WORKSHOP.

# “CAUTION”

1. Retro-fitting of LPG / CNG kit may deteriorate vehicle performance, reduce engine & engine related component's life and also warranty will be null and void for such vehicles.
2. Do not use domestic LPG/LPG cylinder for your factory fitted LPG vehicles.
3. Usage of domestic LPG for running vehicles is prohibited as per law.
4. Do not remove company fitted LPG/CNG kit to install some other kit. It may affect vehicle performance and may cause fire.
5. Drive slowly on wet roads. Tires may slip while braking at higher speeds due to aquaplaning. (reduced contact area between tire and road due to presence of water)
6. Do not leave engine running in garages or confined areas, with passengers inside. This may result in accumulation of carbon-monoxide in cabin and may lead to suffocation or breathing problems.
7. Do not park vehicle on dry leaves or grass. This may lead to fire due to hot catalytic converter, igniting the dry leaves/grass.
8. If the vehicle is equipped with CNG/LPG, ensure availability of fire extinguisher in the vehicle all the time.
9. Always wear seat belt at all the times.
10. Do not use mobile phone while driving.
11. Avoid Smoking in the car, live bud thrown in car may cause fire.
12. Do not put any body part under the vehicle when it is supported on a Jack.
13. Do not use non-genuine accessories in your vehicle.
14. Do not fit accessories from unauthorized workshops/sources.
15. Usage of non-approved electrical accessories in your vehicle may result in spark, fire or personal injury.

---

## WARRANTY POLICY

Maruti Suzuki India Limited (hereinafter called “Maruti Suzuki”), warrants that each new Maruti Suzuki vehicle distributed in India by Maruti Suzuki and sold by a Maruti Suzuki authorised dealer will be free, under normal use and service, from any defects in material and workmanship at the time of manufacture SUBJECT TO THE FOLLOWING TERMS AND CONDITIONS:

### (1) Qualification:

To qualify for this warranty the vehicle must be delivered by a Maruti Suzuki authorised dealer and set-up, and serviced by a Maruti Suzuki authorised workshop.

### (2) Term:

**The term of the warranty shall be thirty-six (36) months or 1,00,000 kilometers (whichever occurs first) from the date of invoice to the first owner.**

### (3) Maruti Suzuki Warranty Obligation:

If any defect(s) should be found in a Maruti Suzuki vehicle within the term stipulated above, Maruti Suzuki’s only obligation is to repair or replace at its sole discretion any part shown to be defective, with a new part or the equivalent at no cost to the owner for parts or labour, when Maruti Suzuki acknowledges that such a defect is attributable to faulty material or workmanship at the time of manufacture. Such defective parts, which have been replaced, will become the property of Maruti Suzuki. The owner is responsible for any repair or replacements which are not covered by this warranty. The decision of Maruti Suzuki shall be final & binding.

### (4) Limitation:

This warranty shall not apply to:

- (a) Normal maintenance service required other than the four free services, including without limitation, oil and fluid changes, Consumables, headlight aiming, fastener retightening, wheel balancing, wheel alignment and tyre rotation, cleaning of injectors, adjustments of clutch and valve clearance.
- (b) The normal wear of parts including without limitation, bulbs, tyres and tubes, spark plugs, belts, hoses, filters, wiper blades, brushes, contact points, fuses, clutch disc, brake shoes, brake pads, cable and all rubber parts (except oil seal and glass run).
- (c) Any vehicle which has been used for competition, rallies or racing.
- (d) Any repairs or replacement arising from accidents or collision.
- (e) Any defect/ damage caused by misuse, negligence, abnormal use, insufficient care, vandalism, theft, riot, fire, flooding - not limited to entry of water in the components resulting in engine seizure, hydrostatic lock, etc. or external damages to the body/ components.
- (f) Any damage resulting due to usage of adulterated fuel/ lubricants/ oil/ coolant/ fluids/ polishing products and fuel/ lubricants/ oil/ coolant/ fluids used other than those specified in the Owner’s Manual.
- (g) Any vehicle which has been modified or altered, including without limitation, the installation of performance accessories, enlargements of lights, other changes and external/ consequential reasons.
- (h) Any vehicle on which parts or accessories not approved by Maruti Suzuki (Non-MSGA, Non-MSGP) have been used.
- (i) Any vehicle which has not been operated in accordance with the operating instructions in this Owner’s Manual and Service Booklet.

- 
- (j) Any vehicle which has not received the service inspections prescribed in this Owner's Manual and Service Booklet.
  - (k) Any vehicle which has been assembled, disassembled, adjusted or repaired by other than a Maruti Suzuki authorised workshop.
  - (l) Any vehicle which has been used for purposes other than what it was designed for.
  - (m) Any damage or deterioration caused by airborne fallout, industrial fallout, acid rain, hail or hail storm, wind storm, lightning, bird droppings, rodents bite / rat bite and such other thing that result in damage to the vehicle.
  - (n) Insignificant defects/noise which do not affect the function of the vehicle including without limitation, sound, vibration and fluid seep.
  - (o) Any natural wear and tear including without limitation, ageing, wear & tear or deterioration such as discoloration, fading, deformation or blurring and fabric discoloration.
  - (p) Installation and usage of domestic LPG gas/LPG Cylinder.
  - (q) V-belts, hoses and gas leaks.
  - (r) Any vehicle retrofitted with LPG/CNG kits.
  - (s) Repainting including patchwork, bodywork and mouldings and interior trims.
  - (t) Corrosion, rusting of body parts and/ or components.
  - (u) Any vehicle on which odometer has been changed unauthorisedly or odometer reading has been modified/ tampered with/ or not matching the service records.
  - (v) The damage(s) caused to the vehicle being unattended despite knowledge that the defect exists and ignorance by the owner/ user of the vehicle.
  - (w) Any damage(s) caused to vehicle including battery/ tyre due to parking of the vehicle in idle condition for long duration of time periods.
  - (x) Any vehicle on which the retro-fitment is not authorized and/ or type approved as per the standards prescribed by the relevant authority including but not limited to Automotive Standards of India.

- (y) Any vehicle on which the retro-fitment is such which directly or indirectly causes any damage to the vehicle or affects the functions of the vehicle in any manner whatsoever.

#### **(5)Extent of Warranty:**

This warranty is the entire written warranty given by Maruti Suzuki for Maruti Suzuki vehicles and no dealer or its or his agent or employee is authorised to extend or enlarge this warranty and no dealer or its or his agent or employee is authorised to make any oral warranty or representation or assurance on behalf of Maruti Suzuki.

Maruti Suzuki reserves the right to add any improvements or change the design of any model at any time with no obligation to make the same changes on units previously sold.

#### **(6) Warranty Service:**

To obtain warranty service, the complete vehicle must be presented at the owner's expenses to Maruti Suzuki authorised workshop.

The customer shall be responsible for his belongings or accessories fitted in the vehicle at the time of presenting the vehicle for service and no claim shall be entertained in any manner under any circumstances.

#### **(7) Owner's Warranty Obligations:**

##### ***NOTICE***

**The owner shall not use the vehicle in a damaged condition and report the same immediately to the nearest Maruti Suzuki authorized workshop. This would result in early inspection and repair of the vehicle and any possible harm to the person or aggravation of damage to the vehicle can be prevented.**

---

It is responsibility of each owner to:

- Have performed, at his own expenses, by a Maruti Suzuki authorised workshop all the service inspections specified in the Maruti Suzuki “Owner’s Manual and Service Booklet” and maintain adequate proof that such service inspections have been performed.
- Update and maintain the 'Customer service maintenance records' page in the “Owner’s Manual and Service Booklet”, whenever service inspection or warranty service is carried out on the vehicle in a Maruti Suzuki authorised workshop.
- Present the Maruti Suzuki “Owner’s Manual and Service Booklet” to the Maruti Suzuki authorised workshop whenever requesting service inspections or warranty service.

If the “Owner’s Manual and Service Booklet” should be lost or destroyed the owner should consult the Maruti Suzuki authorised dealer from whom the vehicle was purchased for instructions concerning replacement of the “Owner’s Manual and Service Booklet”.

### **(8) Disclaimer of Consequential Damage:**

Maruti Suzuki assumes no responsibility for loss of vehicle, loss of time, inconvenience or any other indirect incidental or consequential damage resulting from the vehicle not being available to the owner because of any defect covered by this warranty.

### **(9) Change of Owner**

Even if ownership of the vehicle changes, the remaining warranty period is effective for the new owner.

This Warranty is applicable only in India and not transferable to any other country.

---

## EMISSION WARRANTY POLICY

Maruti Suzuki offers the Emission Warranty on all Maruti Suzuki vehicles (apart from the Regular Warranty and will run parallel to the regular product warranty) only in four metropolitan cities (New Delhi, Kolkata, Mumbai and Chennai) with effect from July 1st, 2001.

### Terms:

The Emission Warranty will be applicable for 80,000 kms or 3 years (Whichever comes earlier) from the date of delivery to the first owner. The remaining warranty terms will be valid in case of any change in ownership provided the production of all valid documents.

### Conditions:

1. Under Emission Warranty, Warranty claims will be admitted for a prima facie examination, in case vehicle fails to meet the Emission Standard as specified in sub rule (2) of rule no. 115 of Central Motor Vehicles Rules (CMVR), 1989.
2. The warranty claims will only be accepted after examination carried out by Maruti Suzuki or its dealer which leads to firm conclusions that the
  - a) Original settings have not been tempered in any case.
  - b) Part (as given in Annexure - A) has a manufacturing defect.
  - c) Vehicle is unable to meet the Emission Standards (as given in 1.), inspite of the vehicle having been maintained and used in accordance with the instructions as specified in Owner's Manual and Service Booklet and the used fuel and different oils (Engine oil, Transmission oil, Brake oil etc.) are also as per specification.
3. The method of examination for deciding the warranty of the parts will be at the sole discretion of Maruti Suzuki and its dealer and results of the examination will be final and binding. If after examination, the warrant-able condition is not established, Maruti Suzuki and its dealer has the right to charge all, or part of the cost of such examination.
4. Under Emission Warranty, the parts (as given in Annexure - A) will be changed free of cost, but the consumables will be charged as per actual.
5. If the part covered under Emission Warranty or the associated parts, are not independently replaceable, on account of these being integral parts of a complete assembly, Maruti Suzuki and its dealer will have the sole discretion to replace either the entire assembly or by using some of the parts of the system through suitable repairs or modifications.
6. Any consequential repairs or replacement of parts which may be found necessary to establish compliance of Emission Warranty, will not be considered under warranty, unless the same is under product warranty. The consumable will be charged as per actual under such repair or replacement.
7. Maruti Suzuki will not be responsible for the cost of transportation of the vehicle to the nearest Maruti Suzuki dealer workshop or any loss due to non-availability of the vehicle during the period of lodging of a warranty claim and examination and/or repair by Maruti Suzuki dealer.
8. Maruti Suzuki will not be responsible for any penalty that may be charged by statutory authorities on account of failure to comply with the EMISSION STANDARDS.
9. Emission Warranty will not be affected on the change of owner, provided all the documents are available.

- 
10. All maintenance actions (as specified in the Owner's Manual and Service Booklet) need to be followed and recorded in the manual for emission warranty.
  11. The customer needs to produce the PUC (Pollution Under Control) certificate valid for the period preceding the test during which the failure is discovered. The receipts (for the maintenance of the vehicle as per specification in Owner's Manual and Service Booklet from the date of original purchase of the vehicle) will also be required.

**Conditions under which the Emission Warranty is not APPLICABLE**

1. In the absence of valid PUC certificate.
2. Vehicle not serviced from Maruti Suzuki authorized workshop as per the schedule specified in the Owner's Manual.
3. Vehicle subjected to abnormal use (accident, motor race, rallies or for the purpose of establishing the records etc).
4. Use of non MGP (Maruti Genuine Part).
5. Vehicle tampered in an unauthorized manner.
6. Tampering with odometer so that the actual kilometer reading can not be read.
7. Use of adulterated fuel and/or unspecified oils (Engine oil, Transmission oil and Brake oil etc).

**Annexure - A**

List of parts covered under Emission Warranty

1. Fuel Injection Assembly, Pressure Regulator, Throttle Body Assembly.
2. Electronic Control Module (ECM).
3. Intake Manifold.
4. EGR valve.
5. Distributor and internal parts.
6. Ignition Coil.
7. Canister Assembly.
8. Vapour Liquid Separator.
9. Fuel Tank and Filler Cap.
10. PCV (Positive Crankcase Ventilation) Valve.
11. Oil Filler Cap.
12. Catalytic Converter.
13. Exhaust Manifold.
14. All Fuel Injection System related SENSORS.
15. High Pressure Fuel Pump.
16. Glow Plug.
17. Glow Plug Controller.
18. Maniferter

---

## TABLE OF CONTENTS

<b>FUEL RECOMMENDATION</b>	<b>1</b>
<b>BEFORE DRIVING</b>	<b>2</b>
<b>OPERATING YOUR VEHICLE</b>	<b>3</b>
<b>DRIVING TIPS</b>	<b>4</b>
<b>OTHER CONTROLS AND EQUIPMENT</b>	<b>5</b>
<b>VEHICLE LOADING AND TOWING</b>	<b>6</b>
<b>INSPECTION AND MAINTENANCE</b>	<b>7</b>
<b>EMERGENCY SERVICE</b>	<b>8</b>
<b>APPEARANCE CARE</b>	<b>9</b>
<b>GENERAL INFORMATION</b>	<b>10</b>
<b>SPECIFICATIONS</b>	<b>11</b>
<b>INSTRUCTIONS FOR BODY FABRICATION (chassis variant)</b>	<b>12</b>



# FUEL RECOMMENDATION

Fuel Recommendation ..... 1-1

## FUEL RECOMMENDATION

### Fuel Recommendation

#### (For Petrol and CNG Engine Model)

##### For Petrol Engine Model

To avoid damaging catalytic converter, you must use unleaded petrol with an octane number (RON) of 91 or higher.

##### Gasoline/Ethanol blends

Blends of unleaded gasoline and ethanol, also known as gasohol, are commercially available in the country and can vary with location. Gasoline Ethanol blend up to E20 can be used as fuel for this vehicle.

##### Gasoline containing MTBE

Unleaded gasoline containing MTBE (methyl tertiary butyl ether) may be used in your vehicle if the MTBE content is not greater than 15%. This oxygenated fuel does not contain alcohol.

#### CAUTION

Use of spurious, low quality, adulterated fuel can cause damage to the engine and engine auxiliaries, affect functioning of engine and degrade engine performance including but not limited to engine seizure.

#### NOTICE

- The fuel tank has an air space to allow for fuel expansion in hot weather. If you continue to add fuel after the filler nozzle has automatically shut off or an initial blowback occurs, the air chamber will become full. Exposure to heat when fully fuelled in this manner will result in leakage due to fuel expansion. To prevent such fuel leakage, stop filling after the filler nozzle has automatically shut off, or when initial vent blowback occurs, if using an alternative non-automatic system.
- Be careful not to spill fuel containing alcohol while refueling. If fuel is spilled on the vehicle body, wipe it up immediately. Fuels containing alcohol can cause paint damage, which is not covered under the New Vehicle Limited Warranty.

### For CNG Engine Model

#### CNG

CNG (Compressed Natural Gas) is principally constituted by methane. CNG is considered as clean burning fuel. Due to low density of CNG, it is compressed at a pressure of around 200 bars to enhance the vehicle on-board storage capacity.

#### CAUTION

In case of any symptom of CNG leakage or releasing noise or any external damage to CNG piping or during accident, do not panic.

- Stop the vehicle and switch off the engine, roll down the windows and open all the doors.
- Ensure to close manual shut off valve.
- Contact authorised MARUTI SUZUKI COMMERCIAL workshop immediately for further assistance.

---

## BEFORE DRIVING

Keys .....	2-1
Door Locks .....	2-2
Tailgate .....	2-2
Windows .....	2-3
Mirrors .....	2-4
Seats .....	2-5
Seat Belts .....	2-5
Instrument Cluster .....	2-11
Speedometer .....	2-12
Fuel Gauge .....	2-12
Information Display .....	2-12
Warning and Indicator Lights .....	2-16
Lighting Control Lever .....	2-19
Headlight Leveling Switch .....	2-20
Turn Signal Control Lever .....	2-20
Hazard Warning Switch .....	2-21
Windshield Wiper and Washer Lever .....	2-21
Horn .....	2-23
CNG Cylinder Warning Label (if equipped) .....	2-23
CNG Warning Label (if equipped) .....	2-23
CNG Manual Shut-OFF Valve (if equipped) .....	2-24

### Keys

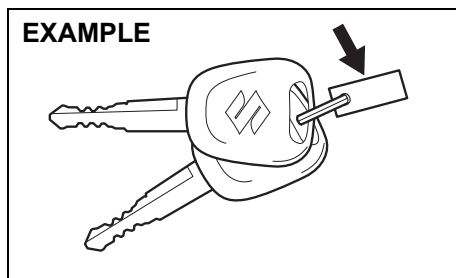

Your vehicle comes with a pair of keys. The key(s) may or may not be equipped with a transmitter depending on model variant. Keep the spare key in a safe place. One key can open all of the locks on the vehicle.

The key identification number is stamped on a metal tag provided with the keys or on the keys. Keep the tag (if equipped) in a safe place. If you lose your keys, you will need this number to have new keys made. Write the number below for your future reference.

KEY NUMBER:

### Immobilizer system

This system is designed to help prevent vehicle theft by electronically disabling the engine starting system.

The engine can be started only with your vehicle's original immobilizer ignition key, which has an electronic identification code programmed into it. The key communicates the identification code to the vehicle when the ignition switch is turned to "ON" position. If you need to make spare keys, see a Maruti Suzuki authorised workshop. The vehicle must be programmed with the correct identification code for the spare. A key made by an ordinary locksmith will not work.



If the immobilizer system warning light blinks when the ignition switch is in "ON" position, the engine will not start.

If this light blinks, turn the ignition switch to "LOCK" position, and then turn it back to "ON" position.

If the light still blinks after the ignition switch is turned back to "ON" position, there may be something wrong with your

key or with the immobilizer system. Ask a Maruti Suzuki authorised workshop to have the system inspected.

#### NOTE:

- If you lose your immobilizer ignition key, ask a Maruti Suzuki authorised workshop as soon as possible to deactivate the lost one, and to make a new key.
- If you own other vehicles with immobilizer keys, keep those keys away from the ignition switch when using your MARUTI SUZUKI vehicle. Otherwise, the engine may not be started because they may interfere with your MARUTI SUZUKI vehicle's immobilizer system.
- If you attach any metal objects to the immobilizer key, it may not start the engine.
- This immobilizer system is maintenance-free.

#### NOTICE

**The immobilizer key is sensitive electronic instrument. To avoid damaging it:**

- **Do not expose it to impacts, moisture or high temperature such as on the dashboard under direct sunlight.**
- **Keep it away from magnetic objects.**

**Door Locks**

**Side Door Locks  
Driver's door**

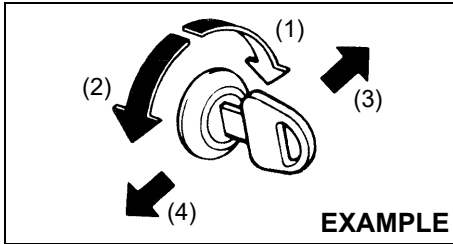

76MH0A001

- (1) LOCK
- (2) UNLOCK
- (3) Front
- (4) Rear

To lock a driver's door from outside the vehicle:

- Insert the key and turn the top of the key toward the front of the vehicle, or
- Push the lock knob down, then pull and hold the door handle as you close the door.

To unlock a driver's door from outside the vehicle, insert the key and turn the top of the key toward the rear of the vehicle.

To lock a passenger's door from outside the vehicle, push the lock knob down, then pull and hold the door handle as you close the door.

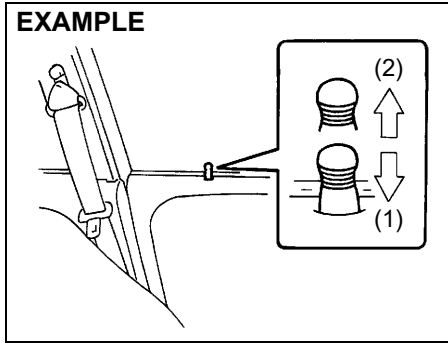

54G005

- (1) LOCK
- (2) UNLOCK

**Tailgate**

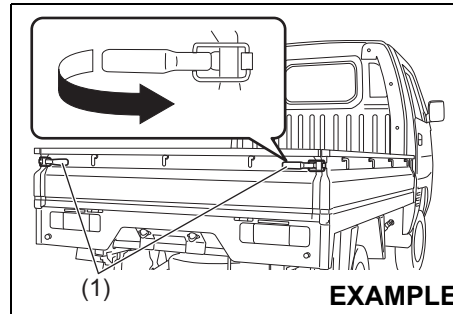

77PH025

The tailgate can be opened by pulling the lock handles (1). When closing, lock them firmly.

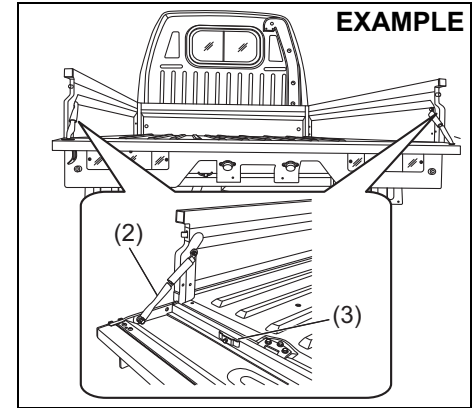

77PM201

The tailgate can also be locked in an intermediate position with the help of tailgate chain (2).

**NOTICE**

**Lock the tailgate chain (2) with pin (3) when not in use.**

## BEFORE DRIVING

### ⚠ WARNING

- Driving with the tailgate in open / intermediate position will allow the tailgate to swing and hit others, causing injury or even death.
- The tailgate in open / intermediate position will hinder other drivers from seeing the taillights, causing accidents. Make sure the tailgate is closed and locked firmly before driving.
- Make sure that the tailgate is always closed and locked firmly to prevent cargo from being thrown out of the vehicle in the event of an accident.
- Do not stand, put load or put cargo on the tailgate when locked at an intermediate position.
- If the tailgate is in fully open condition, vehicle rear lighting devices such as position lamp, turn signal indicator and stop lamp get hidden, and are not visible.

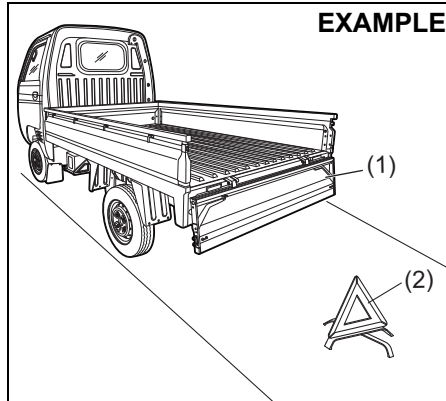

### ⚠ WARNING

- If the loading and unloading is done while tailgate (1) is in fully open position, a warning triangle (2) must be placed on the road in visible manner to alert other users about the presence of the vehicle.

## Windows

### Manual Window Control

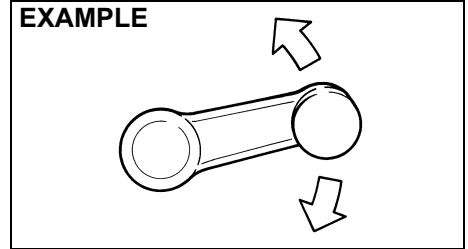

Raise or lower the door windows by turning the handle located on the door panel.

### Rear Window

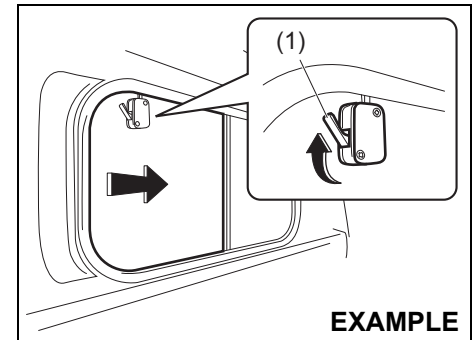

To open the window, push the lock (1) and slide the window.

**Mirrors**

**▲ WARNING**

Failure to observe following point may result in loss of vehicle control and cause an accident, leading to death or serious injury. Always follow below points while driving.

- Do not adjust the mirrors while driving.
- Always unfold all the outside rearview mirrors and adjust properly before driving.
- Do not place objects in the rear of the vehicle which may hinder visibility or interfere with your vision from the rear window glass.

**▲ CAUTION**

Do not modify the inside rearview mirror or install a non-genuine wide mirror. It could result in injury during accident.

**Outside Rearview Mirror(s)**

Adjust the outside rearview mirror(s) so you can just see the side of your vehicle in the mirror(s).

**▲ WARNING**

Be careful when judging the size or distance of a vehicle or other object seen in the side convex mirror. Be aware that objects look smaller and appear farther away than when seen in a flat mirror.

**Inside Rearview Mirror**

You can adjust the inside rearview mirror by hand so as to see the rear of your vehicle in the mirror.

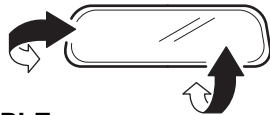

**EXAMPLE**

74LHT0235

**EXAMPLE**

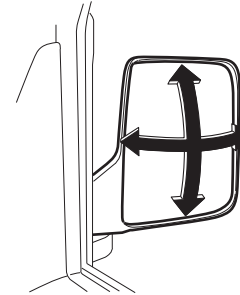

64P0190

## BEFORE DRIVING

### Seats

#### Seat Adjustment (driver's seat)

##### **⚠ WARNING**

Never attempt to adjust the driver's seat while driving. The seat could move unexpectedly, causing loss of control. Make sure that the driver's seat is properly adjusted before you start driving.

##### **⚠ WARNING**

To avoid excessive seat belt slack, which reduces effectiveness of the seat belts as a safety device, make sure that the seats are adjusted before the seat belts are fastened.

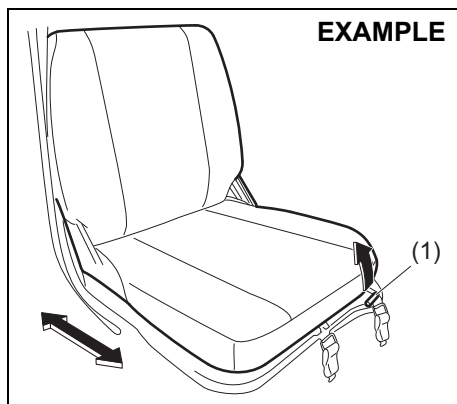

77PH087

#### Seat position adjustment lever (1)

Pull the lever up and slide the seat.

After adjustment, try to move the seat forward and rearward to ensure that it is securely latched.

##### **⚠ CAUTION**

While adjusting the seat, be careful that the seat does not pinch your hands, or hit your body.

#### NOTE:

To operate the seat back smoothly, pull the seat back adjustment lever (2) in upward direction. Ensure to move seat back only after lever is moved to fully up position. After adjustment of seat back, release the

lever gently. Check that seat back is locked by moving it forward and backward.

### Seat Belts

#### EXAMPLE

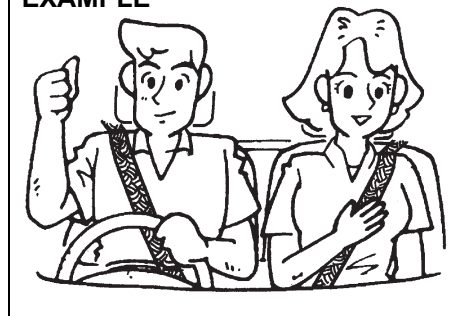

65D231S

##### **⚠ WARNING**

**Wear Your Seat Belts at All Times.**

##### **⚠ WARNING**

The driver and the passenger must be properly restrained by wearing seat belts at all times even if driving for a very short distance, whether or not an air bag is mounted at their seating position, to minimize the risk of severe injury or death in the event of a crash.



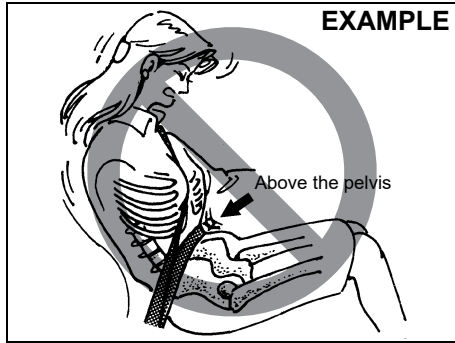

65D606

**⚠ WARNING**

- Never allow persons to ride in the cargo area of a vehicle. In the event of an accident, there is a much greater risk of injury for persons who are not riding in a seat with their seat belt securely fastened.
- Ensure that all seat belts are worn correctly. An improperly worn seat belt increases the risk of injury or death if a collision occurs.
- Seat belts should always be adjusted as follows:
  - the lap portion of the belt should be worn low across the pelvis, not across the waist.
  - the shoulder straps should be worn on the outside shoulder only, and never under the arm.
  - the shoulder straps should be away from your face and neck, but not falling off your shoulder.

(Continued)

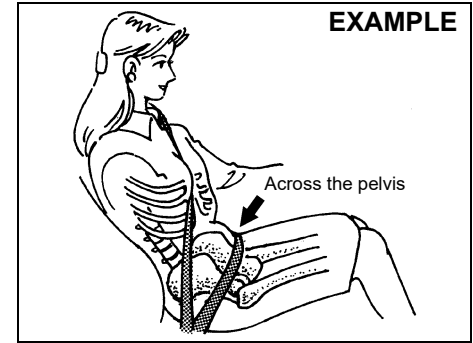

65D201

**⚠ WARNING**

(Continued)

- Seat belts should never be worn with the straps twisted and should be adjusted as tightly as is comfortable to provide the protection for which they have been designed. A slack belt will provide less protection than one which is snug.
- Make sure that each seat belt buckle is inserted into the proper buckle catch.

(Continued)

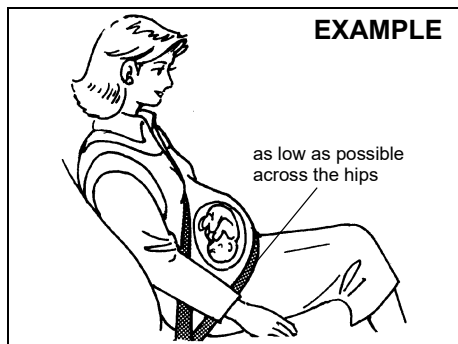

65D199

### ⚠ WARNING

(Continued)

- Pregnant women should use seat belts, although specific recommendations about driving should be made by the woman's medical advisor. Remember that the lap portion of the belt should be worn as low as possible across the hips, as shown in the diagram.
- Do not wear seat belts over hard, fragile, or sharp items such as pens, keys, eyeglasses, etc. in pockets or on clothing. The pressure from seat belt on such items can cause injury in case of an accident.
- Do not wear your seat belt over hard or breakable objects in your pockets or on your clothing. If an accident occurs, objects such as glasses, pens, etc. under the seat belt can cause injury.

(Continued)

### ⚠ WARNING

(Continued)

- Never use the same seat belt on more than one occupant and never attach a seat belt over an infant or child being held on an occupant's lap. Such seat belt use could cause serious injury in the event of an accident.
- Periodically inspect seat belt assemblies for excessive wear and damage. Seat belts should be replaced if webbing becomes frayed, contaminated, or damaged in any way. It is essential to replace the entire seat belt assembly after it has been worn in a severe impact, even if damage to the assembly is not obvious.
- Infants and small children should never be transported unless they are properly restrained.
- For children, if the shoulder belt irritates the neck or face, move the child closer to the center of the vehicle.
- Avoid contamination of seat belt webbing by polishes, oils, chemicals, and particularly battery acid. Cleaning may safely be carried out using mild soap and water.

(Continued)

**⚠ WARNING**

(Continued)

- Do not insert any items such as coins, clips, etc. into the seat belt buckles, and be careful not to spill liquids into these parts. If foreign materials get into a seat belt buckle, the seat belt may not work properly.

**Lap-Shoulder Belt**

**Emergency Locking Retractor (ELR)**

The seat belt has an emergency locking retractor (ELR), which is designed to lock the seat belt only during a sudden stop or impact. It also may lock if you pull the belt across your body very quickly. If this happens, let the belt go back to unlock it, then pull the belt across your body more slowly.

**Safety reminder**

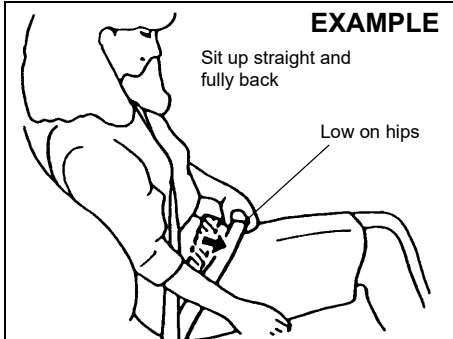

60A038

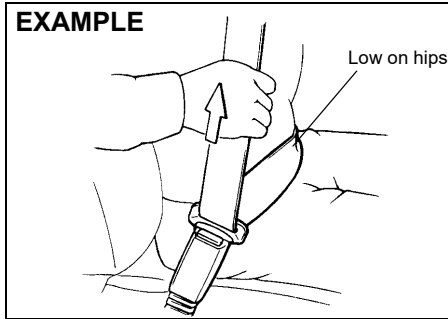

60A040

To reduce the risk of sliding under the belt during a collision, position the lap portion of the belt across your lap as low on your hips as possible and adjust it to a snug fit by pulling the shoulder portion of the belt upward through the latch plate. The length of the diagonal shoulder strap adjusts itself to allow freedom of movement.

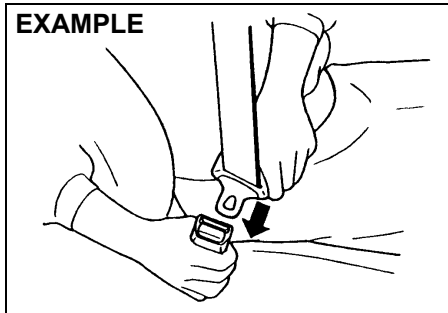

60A036

To fasten the seat belt, sit up straight and well back in the seat, pull the latch plate attached to the seat belt across your body and press it straight into the buckle until you hear a click.

**NOTE:**

*If the seat belt cannot be pulled from its fully retracted position, firmly pull the belt and release it. Then smoothly pull the belt out of the retractor.*

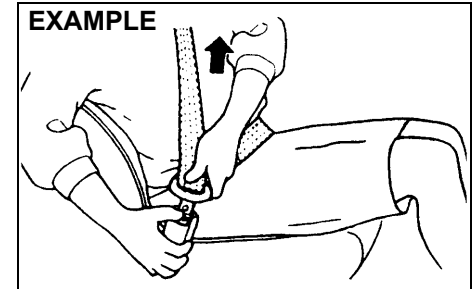

60A039

To unfasten the seat belt, push the button on the buckle and retract the belt slowly while attaching a hand to the belt or/and the latch plate.

## BEFORE DRIVING

### Seat Belt Reminder

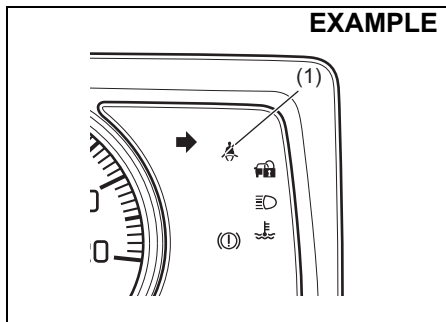

- (1) Driver's seat belt reminder light / front passenger's seat belt reminder light

When the driver and / or front passenger do / does not fasten their seat belts, the seat belt reminder light will come on or blink and a buzzer will sound to remind the driver and/or passenger to fasten their seat belts. For more details, refer to the explanation below.

#### WARNING

**It is absolutely essential that the driver and passengers fasten their seat belts at all times. Persons who are not fastening seat belts have a much greater risk of injury if an accident occurs. Make a regular habit of buckling your seat belt before putting the key in the ignition switch.**

#### NOTE:

*The driver's seat belt reminder light / front passenger's seat belt reminder light is for both the driver and front passenger.*

#### Driver's or front passenger's seat belt reminder

If the driver's or front passenger's seat belt remains unbuckled when the ignition switch is turned "ON", the reminder works as follows:

- 1) The driver's or front passenger's seat belt reminder light will come on.
- 2) After the vehicle's speed has reached about 15 km/h, the driver's or front passenger's seat belt reminder light will blink and a buzzer will sound for about 95 seconds.
- 3) After step 2) has finished, the reminder light will remain on until the driver's or front passenger's seat belt is buckled.

If the driver or front passenger has buckled his or her seat belt and later unbuckles the seat belt, the reminder system will be activated from Step 1) or 2) according to the vehicle's speed. When the vehicle's speed is less than 15 km/h, the reminder will start from Step 1). When the vehicle's speed is more than 15 km/h, the reminder will start from Step 2). The reminder will be automatically canceled when the driver's or front passenger's seat belt is buckled or the ignition switch is turned off.

#### Front passenger's seat belt reminder

If there is a person sitting on the front passenger seat and the front passenger seat belt is unbuckled when the ignition switch is turned to "ON" position, the front passenger's seat belt reminder will activate.

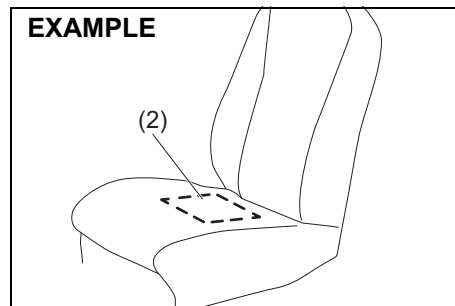

- (2) The sensor of the front passenger's seat belt reminder

The seat belt reminder sensor (2) detects whether a person is sitting in the front seat. The sensor of the front passenger's seat belt reminder is located in the seat cushion. The front passenger's seat belt reminder works in the same manner as the driver's seat belt reminder.

**NOTICE**

- The sensor of the front passenger's seat belt reminder is located in the seat cushion. If heavy or sharp objects are put on the seat cushion, or a removal, disassembly and modification of the passenger's seat are performed, the sensor may not work properly or can be damaged. Do not put heavy or sharp objects on the seat cushion. Do not remove, disassemble and modify the passenger's seat.
- Depending on the variety of seat cover, operation of the sensor may be adversely affected. **MARUTI SUZUKI** highly recommends that you use **MARUTI SUZUKI** genuine seat cover exclusively for this vehicle.
- If you spill liquid such as liquid aromatics, soft drinks or juice on the front passenger's seat cushion, the sensor of the front passenger's seat belt reminder located in the seat cushion can be damaged. Immediately wipe it dry with a soft cloth when spilled.

(Continued)

**NOTICE**

(Continued)

- **When sitting on the front passenger's seat, it is very important that the passenger sits upright, leaning against the seat backrest and centered on the seat cushion in order for the seatbelt reminder system to function effectively. An occupant sitting improperly (slouches, turns sideways, sits forward or sideways) may hamper the functioning of this system as it may not detect the occupant.**

**NOTE:**

- *If you put an object on the passenger's seat, the weight of the object will be sensed by the sensor and the front passenger's seat belt reminder light will come on and then the interior buzzer may beep.*
- *If a child or a small sized person sits on the front passenger's seat or the cushion is put on the front passenger's seat, the weight may not be sensed by the sensor and the interior buzzer may not beep.*

**NOTE:**

*Maruti Suzuki recommends use of Maruti Suzuki Genuine accessory of "Seat cover".*

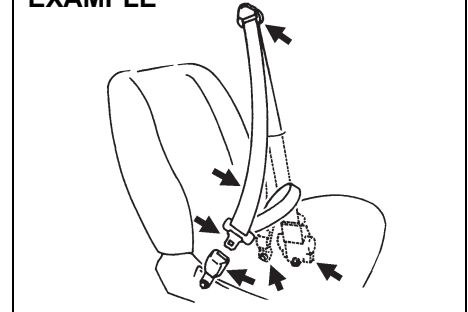
**Seat Belt Inspection****EXAMPLE**

65D209S

Periodically inspect the seat belts to make sure they work properly and are not damaged. Check the webbing, buckles, latch plates, retractors, anchorages, and guide loops. Replace any seat belts which do not work properly or are damaged.

**⚠ WARNING**

**Be sure to inspect all seat belt assemblies after any collision. Any seat belt assembly which was in use during a collision (other than a very minor one) should be replaced, even if damage to the assembly is not obvious. Any seat belt assembly which was not in use during a collision should be replaced if it does not function properly or if it is damaged in any way.**

## BEFORE DRIVING

### Instrument Cluster

1. Speedometer
2. Information display
3. Trip meter selector knob
4. Warning and indicator lights

#### EXAMPLE

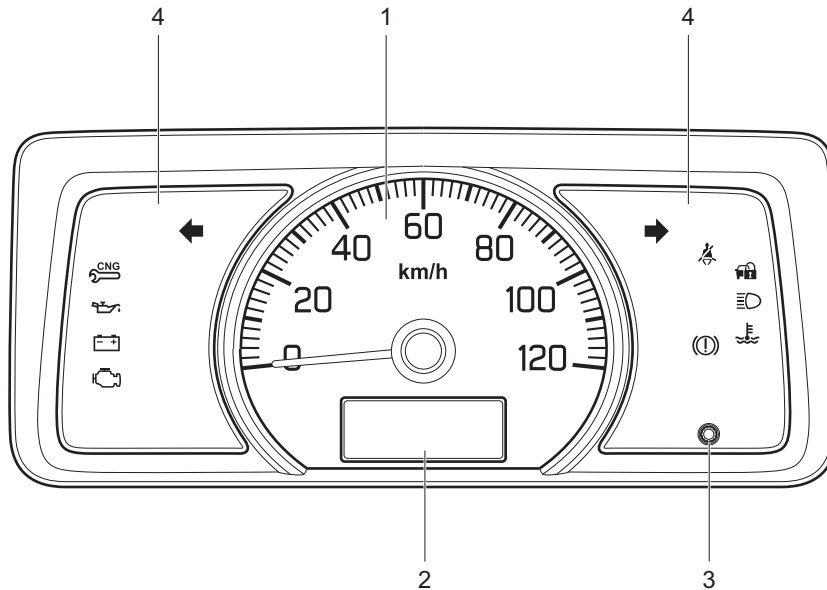

77PM02001

## Speedometer

The speedometer indicates vehicle speed.

### NOTE:

Maximum speed of the vehicle is 80 km/hr as per government regulation.

## Fuel Gauge

### Petrol Model

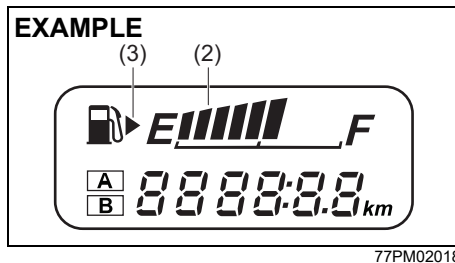

### CNG Model

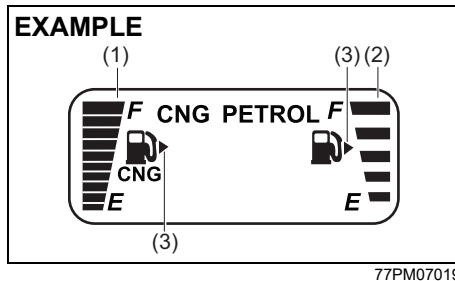

- (1) Indicates CNG fuel gauge.
- (2) Indicates Petrol fuel gauge.

When the ignition switch is in the “ON” position, this gauge gives an approximate indication of the amount of fuel in the fuel tank. “F” stands for full and “E” stands for empty.

If the fuel meter indicator shows only one segment to “E”, refill the tank as soon as possible.

The mark (3) indicates that the fuel filler door is located on the right side of the vehicle.

### NOTICE

To minimize the possibility of damage to catalytic converter or other components of the vehicle, avoid driving the vehicle near empty fuel tank level.

### NOTE:

If the last segment blinks, it means that the fuel is almost empty.

## Information Display

### For CNG Model

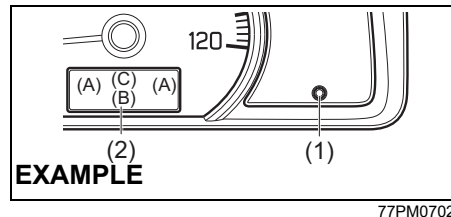

### For Petrol Model

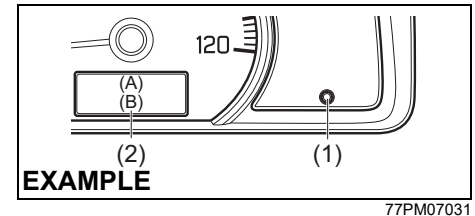

- (1) Trip meter selector knob
- (2) Information display

When the ignition switch is in the “ON” position, the information display shows the following information.

### Display (A)

Fuel gauge

### Display (B)

Odometer / Trip meter / Clock / Brightness control

### Display (C)

Fuel modes (if equipped)

### Fuel Gauge

When the ignition switch is in the “ON” position, the display (A) shows the fuel gauge.

Refer to “Fuel Gauge” in this section.

## BEFORE DRIVING

### Odometer / Trip meter / Clock / Brightness Control

When the ignition switch is in the "ON" position, the display (B) shows one of the following indications, odometer, trip meter A, trip meter B or clock.

To switch the display indication (B), push the trip meter selector knob (1) quickly.

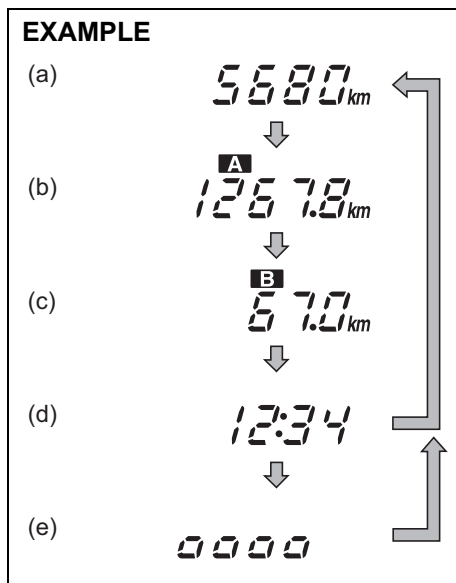

- (a) Odometer  
(b) Trip meter A

- (c) Trip meter B  
(d) Clock  
(e) Brightness control\*

\* The brightness control will appear when the position lights and/or headlights are on.

### ⚠ WARNING

**If you attempt to adjust the display while driving, you could lose control of the vehicle.**

**Do not attempt to adjust the display while driving.**

**NOTE:**  
Indications will change when you push and release the knob.

### Odometer

The odometer records the total distance for which the vehicle has been driven.

### NOTICE

**Keep track of your odometer reading and check the maintenance schedule regularly for required services. Increased wear or damage to certain parts can result from failure to perform required services at the proper mileage intervals.**

### Trip meter

The trip meter can be used to measure the distance traveled on short trips or between fuel stops.

You can use the trip meter A or trip meter B independently.

To reset the trip meter to zero, push and hold the trip meter selector knob (1) for a while when the display shows the trip meter.

### NOTE:

The indicated maximum value of the trip meter is 9999.9. When you run past the maximum value, the indicated value will return to 0.0.

### Clock

The display shows the time.

To change the time indication:

- 1) Push and hold the trip meter selector knob (1) until the minute indication blinks.
- 2) To change the minute indication, push the trip meter selector knob (1) repeatedly when the minute indication blinks. To change the minute indication quickly, push and hold the trip meter selector knob (1). To set the minute indication, wait for about 5 seconds till the hour indication starts to blink.
- 3) To change the hour indication, push the trip meter selector knob (1) repeatedly till the minute indication begins to blink. Wait for about 5 seconds and hour indication will begin to blink. To change the



hour indication, quickly push and hold the trip meter selector knob (1). To set the hour indication, wait for about 5 seconds.

### ⚠ WARNING

If you attempt to adjust the display while driving, you could lose control of the vehicle.

Do not attempt to adjust the display while driving.

#### NOTE:

When you reconnect the negative (-) terminal to the battery, the clock indication will be reinitialized. Change the indication again to your preference.

#### Brightness control

When the position lights and/or headlights are ON, you can control the meter illumination intensity.

To change the brightness of the instrument panel lights, push and hold the trip meter selector knob (1).

### ⚠ WARNING

If you attempt to adjust the display while driving, you could lose control of the vehicle.

Do not attempt to adjust the display while driving.

#### NOTE:

- If you do not push the trip meter selector knob within about 10 seconds of activating the brightness control display, the brightness control display will be canceled automatically.
- When you reconnect the battery, the brightness of the instrument panel lights will be reinitialized. Readjust the brightness according to your preference.

#### Fuel Modes for CNG model (if equipped)

There are three fuel modes in the vehicle Petrol, Auto and Forced CNG modes which are selectable by pressing the selector switch(1) located on the right side of the steering wheel on the dashboard.

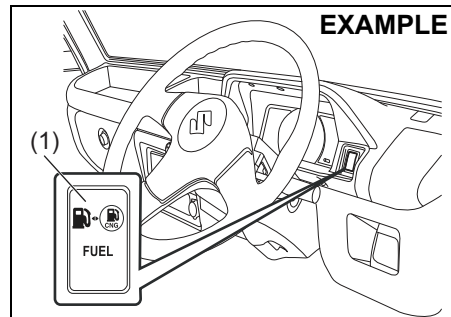

77PM02005

#### Petrol Mode

##### EXAMPLE



77PM02002

In this mode vehicle starts in petrol and continue running in petrol mode. In this mode, petrol indicator is continuously displayed and CNG indicator will remain "OFF".

#### Auto Mode

##### EXAMPLE



77PM02003

In this mode engine starts in petrol mode and then automatically changes to CNG after reaching programmed warming up condition. With ignition switch ON and vehicle started in "AUTO MODE", CNG indicator blinks on the display and PETROL indicator is displayed. After change-over to CNG, CNG indicator will be

## BEFORE DRIVING

displayed and Petrol indicator will switch OFF automatically.

### NOTE:

- It is always recommended to start the vehicle in AUTO MODE or PETROL MODE to enhance the engine life.
- The fuel changeover to CNG may not happen if the vehicle is started when the ambient / engine temperature is below Zero Degree Celsius. In such a case, run the engine in PETROL MODE till it warms up and then try restarting the engine to changeover to CNG.

### Forced CNG Mode

#### EXAMPLE

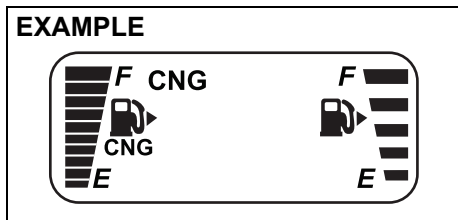

77PM02004

This is emergency mode and may be used in cases where there is no petrol in petrol tank. In this mode vehicle starts in CNG mode and continues running in CNG mode. With ignition "ON" and engine not running, press and hold the changeover switch till only CNG indicator is displayed. In this mode, CNG indicator is displayed and Petrol indicator remains "OFF".

### NOTE:

- It is recommended to keep sufficient amount of petrol in the petrol tank.
- The vehicle may not start in Forced CNG mode if the ambient / engine temperature is below Zero Degree Celsius. It is recommended to start the vehicle in Auto mode.

### Automatic Changeover From CNG Mode To Petrol Mode

If CNG is finished while the engine is running, vehicle will automatically changeover from CNG mode to Petrol mode & CNG malfunction warning lamp will start blinking. Petrol indicator will be displayed continuously and CNG indicator will switch OFF automatically.

To acknowledge this information, press the changeover switch once. The CNG malfunction warning lamp will stop blinking after the changeover switch is pressed and Petrol indicator will glow continuously. However the CNG malfunction indicator lamp will continue to blink after every subsequent Ignition ON - Ignition OFF condition until the vehicle is refilled with CNG. In case CNG is refilled, please press the fuel changeover switch once to changeover to CNG. Then, vehicle can run on CNG.

### NOTE:

- It is recommended to keep sufficient amount of petrol in the petrol tank to prevent engine stalling while automatic changeover from CNG mode to Petrol mode.
- In case the CNG malfunction warning lamp does not stop blinking after pressing the changeover switch, have the vehicle inspected at the nearest authorised MARUTI SUZUKI COMMERCIAL workshop.

## Warning and Indicator Lights

### Brake System Warning Light

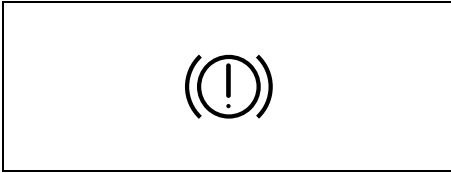

82K170

Four different types of operations exist depending on the vehicle's specification.

- 1) The light comes on briefly when the ignition switch is turned to the "ON" position.
- 2) The light comes on when the parking brake is engaged with the ignition switch in the "ON" position.
- 3) The light comes on when under either or both of above two conditions.
- 4) The light also comes on when the fluid in the brake fluid reservoir falls below the specified level.

The light should go out after starting the engine and fully releasing the parking brake, if the fluid level in the brake fluid reservoir is adequate.

If the brake system warning light comes on while you are driving the vehicle, it may mean that there is something wrong with the vehicle's brake system. If this happens, you should:

- 1) Pull off the road and stop carefully.

#### ⚠ WARNING

**Remember that stopping distance may be longer, you may have to push harder on the pedal, and the pedal may go down farther than normal.**

- 2) Test the brakes by carefully starting and stopping at the side of the road.
  - If you determine that it is safe, drive carefully at low speed to the nearest dealer for repairs, or
  - Have the vehicle towed to the nearest authorised MARUTI SUZUKI COMMERCIAL workshop for repairs.

#### ⚠ WARNING

**If any of the following conditions occur, you should immediately ask your authorised MARUTI SUZUKI COMMERCIAL workshop to inspect the brake system.**

- **If the brake system warning light does not go out after the engine has been started and the parking brake has been fully released.**
- **If the brake system warning light does not come on when the ignition switch is turned to the "ON" position.**
- **If the brake system warning light comes on at any time during vehicle operation.**

#### NOTE:

*Because the brake system is self-adjusting, the fluid level will drop as the brake pads become worn. Replenishing the brake fluid reservoir is considered normal periodic maintenance.*

### Malfunction Indicator Light

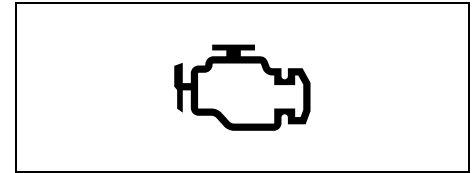

63J031

Your vehicle has a computer-controlled emission control system. A malfunction indicator light is provided on the instrument panel to indicate when it is necessary to have the emission control system serviced. The malfunction indicator light comes on when the ignition switch is turned to "ON" position to let you know the light is working and goes out when the engine is started.

If the malfunction indicator light comes on when the engine is running, there is a problem with the emission control system. Take the vehicle to your nearest authorised MARUTI SUZUKI COMMERCIAL workshop to have the damage fixed.

## BEFORE DRIVING

### NOTICE

Continuing to drive the vehicle when the malfunction indicator light is on can cause permanent damage to the vehicle's emission control system, and can affect fuel economy and driveability.

### Oil Pressure Light

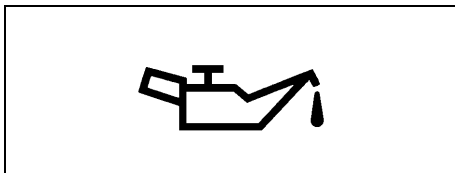

50G051

This light comes on when the ignition switch is turned to the "ON" position, and goes out when the engine is started. The light will come on and remain on if there is insufficient oil pressure. If the light comes on when driving, pull off the road as soon as you can and stop the engine.

Check the oil level and add recommended engine oil if necessary. If there is enough oil, the lubrication system should be inspected by your authorised MARUTI SUZUKI COMMERCIAL workshop before you drive the vehicle again.

### NOTICE

- If you operate the engine with this light on, severe engine damage can result.
- Do not rely on the Oil Pressure Light to indicate the need to add oil. Be sure to periodically check the engine oil level.

### Charging Light

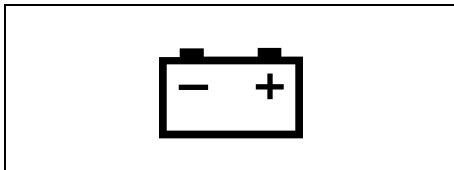

50G052

This light comes on when the ignition switch is turned to the "ON" position, and goes out when the engine is started. The light will come on and remain on if there is something wrong with the battery charging system. If the light comes on when the engine is running, the charging system should be inspected immediately by your authorised MARUTI SUZUKI COMMERCIAL workshop.

### Driver's Seat Belt Warning Light / Front Passenger's Seat Belt Warning Light



60G049

When the driver or front passenger does not buckle his or her seat belt, this light will come on and/or blink.

For details about the seat belt reminder, refer to "Seat Belts and Child Restraint Systems" in this section.

### High Engine Coolant Temperature Warning Light (red color)



54G344

When the ignition switch is turned to the "ON" position, this light comes on briefly so you can check that the light is working. If this light blinks while driving, it means the engine is running hot. Avoid driving conditions that may lead to actual overheating. If the light stays on without blinking, then the engine is overheating. Follow the instructions in the "If the Engine Overheats" or "EMERGENCY SERVICE" section.

#### NOTICE

Continuing to drive the vehicle when engine overheating is indicated can result in severe engine damage.

### Turn Signal Indicators

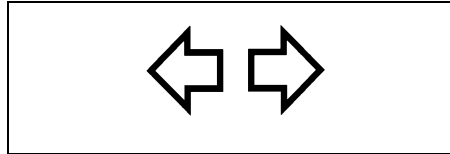

50G055

When you turn on the left or right turn signals, the corresponding green arrow on the instrument panel will flash along with the respective turn signal lights. When you turn on the hazard warning switch, both arrows will flash along with all of the turn signal lights.

#### NOTE:

*If any abnormality of the turn signals is observed, such as fast blinking, there may be malfunction in the turn signal system. Ask your Maruti Suzuki authorized workshop to inspect the system.*

### Main Beam (high beam) Indicator Light

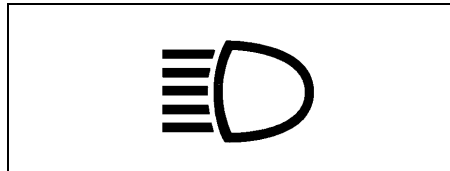

50G056

This indicator comes on when headlight main beams (high beams) are turned on.

### Immobilizer system warning light



65D239

When the ignition switch is turned to the "ON" position, this light comes on to let you know the light is working. If this light blinks with the ignition switch turned to "ON", there may be something wrong with the immobilizer system. Ask a Maruti Suzuki authorised workshop to have the system inspected.

## BEFORE DRIVING

### CNG Malfunction Warning Light (if equipped)



77PMC015

When the ignition switch is turned "ON", this CNG malfunction warning lamp comes on briefly, to check that the CNG malfunction lamp is trouble free.

- If CNG malfunction warning lamp glows continuously, with ignition "ON" there is some problem with the CNG system. Immediately get your vehicle checked by authorised MARUTI SUZUKI COMMERCIAL workshop.
- If CNG malfunction warning lamp blinks during engine running, it means there is some problem in CNG system in which vehicle cannot continue running in CNG-MODE and automatically switchover to petrol mode. Have your vehicle checked at authorised MARUTI SUZUKI COMMERCIAL workshop.

#### NOTE:

With ignition switch "ON" and engine not running, blinking of CNG lamp indicates that fuel lid is open. Vehicle will not start in this condition. Close the lid in order to start the vehicle.

### Lighting Control Lever

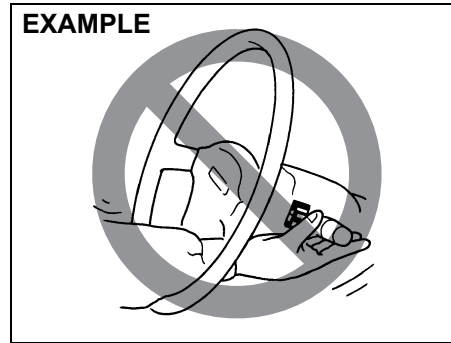

65D611

#### **⚠ WARNING**

**To avoid possible injury, do not operate controls by reaching through the steering wheel.**

### Lighting Operation

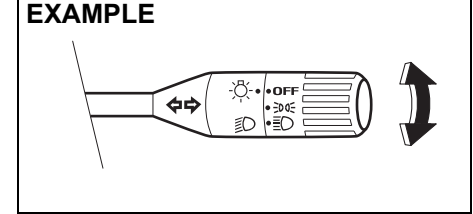

77PH110

To turn the lights on or off, twist the knob at the end of the lever. There are three positions:

#### **OFF**

All lights are off.



Front position lights, tail lights, license plate lights and instrument lights are on, but headlights are off.



Front position lights, tail lights, license plate lights, instrument lights and headlights are on.

EXAMPLE

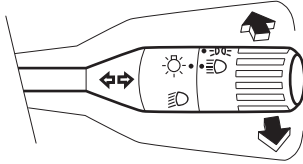

77PH111

With the headlights on, push the lever forward to switch to the high beams (main beams) or pull the lever toward you to switch to the low beams. When the high beams (main beams) are on, main beam (high beam) indicator light on the instrument panel will come on. To momentarily activate the high beams (main beams) as a passing signal, pull the lever slightly toward you and release it when you have completed the signal.

### Headlight Leveling Switch

EXAMPLE

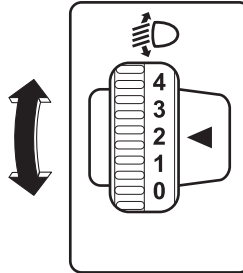

77PH010

Level the headlight beam according to the load condition of your vehicle by turning this switch. The chart below shows the appropriate switch position for different vehicle-load conditions.

Vehicle Load Condition	Switch Position
Driver only	0
Driver + full cargo	2

### Turn Signal Control Lever

EXAMPLE

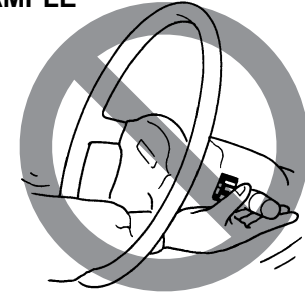

65D611

**⚠ WARNING**

To avoid possible injury, do not operate controls by reaching through the steering wheel.

## BEFORE DRIVING

### Turn Signal Operation

With the ignition switch in the "ON" position, move the lever up or down to activate the right or left turn signals.

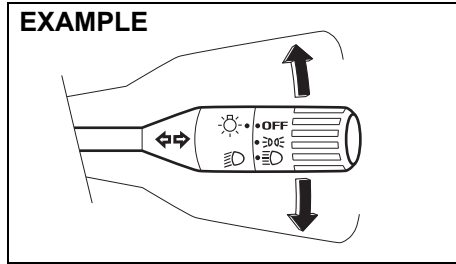

77PH112

Move the lever upward or downward to signal. When the turn is completed, the signal will cancel and the lever will return to its normal position.

### Hazard Warning Switch

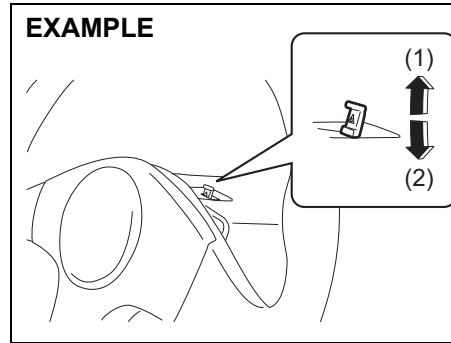

77PH028

- (1) ON
- (2) OFF

Pull up the hazard warning switch to activate the hazard warning lights. All turn signal lights and both turn signal indicators will flash simultaneously. To turn off the lights, push down the switch.

Use the hazard warning lights to warn other traffic during emergency parking or when your vehicle could otherwise become a traffic hazard.

### Windshield Wiper and Washer Lever

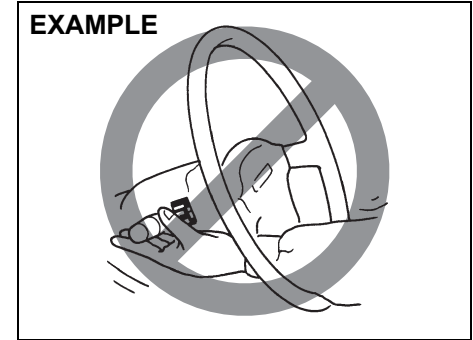

65D611

#### WARNING

To avoid possible injury, do not operate controls by reaching through the steering wheel.

### Wiper Operation

When the ignition switch is in the "ON" position, you can use the wiper lever.



## Windshield Wipers

## EXAMPLE

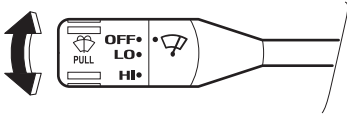

77PM02015

To turn the windshield wipers on, twist the knob at the end of the lever to one of the operating positions. In the “LO” position, the wipers operate at a steady low speed. In the “HI” position, the wipers operate at a steady high speed. To turn off the wipers, twist the lever back to the “OFF” position.

## Windshield Washer

## EXAMPLE

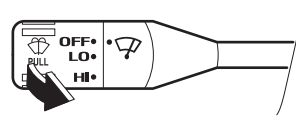

77PM02016

To spray windshield washer fluid, pull the lever towards you.

**! WARNING**

Do not use radiator antifreeze in the windshield washer reservoir. It can severely impair visibility when sprayed on the windshield, and can also damage your vehicle's paint.

**NOTICE**

To help prevent damage to the windshield wiper and washer system components, you should take the following precautions:

- Do not continue to hold in the lever when there is no windshield washer fluid being sprayed or the washer motor can be damaged.
- Do not attempt to remove dirt from a dry windshield with the wipers or you can damage the windshield and the wiper blades. Always wet the windshield with washer fluid before operating the wipers.
- Clear ice or packed snow from the wiper blades before using the wipers.
- Check the washer fluid level regularly. Check it often when the weather is bad.
- Only fill the washer fluid reservoir 3/4 full during cold weather to allow room for expansion if the temperature falls low enough to freeze the solution.

## BEFORE DRIVING

### Horn

#### EXAMPLE

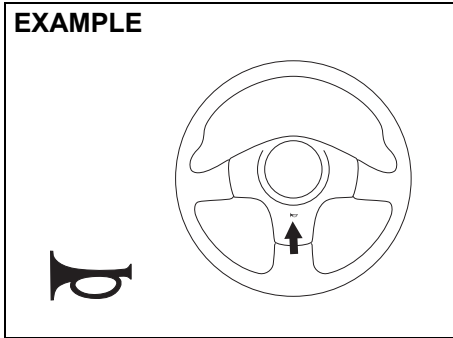

77PH029

Press the horn button of the steering wheel to sound the horn. The horn will sound with the ignition switch in any position.

### CNG Cylinder Warning Label (if equipped)

#### EXAMPLE

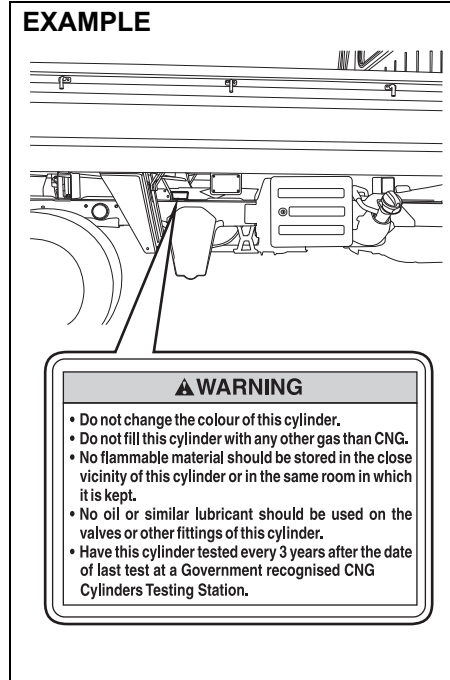

77PM02006

You may find this label on the CNG cylinder.

### CNG Warning Label (if equipped)

#### Front Driver Door

#### EXAMPLE

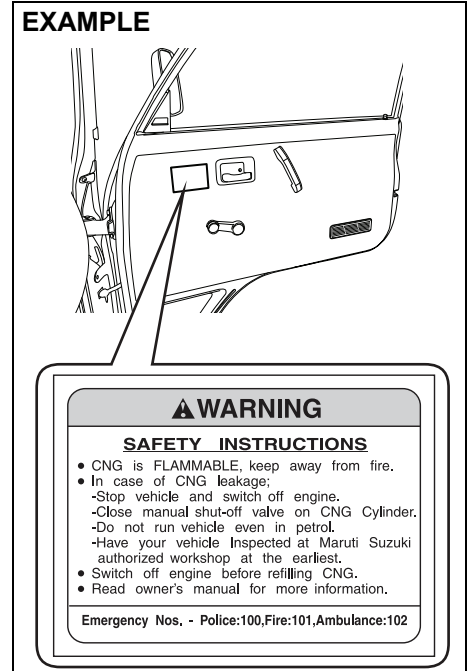

77PM02007

CNG warning label is located on front right door.

**CNG Manual Shut-Off Valve  
(if equipped)**

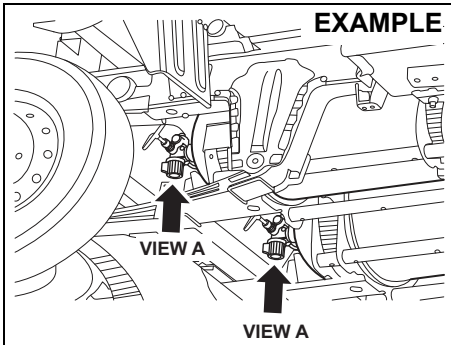

77PM02011

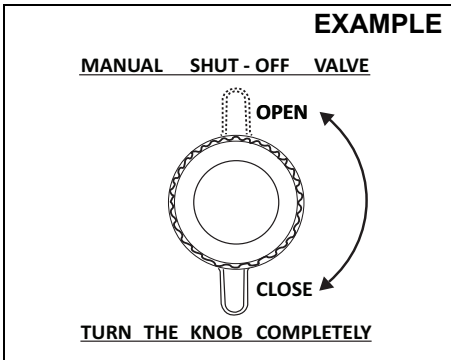

77PM02014

**Right Hand Side (RHS)**

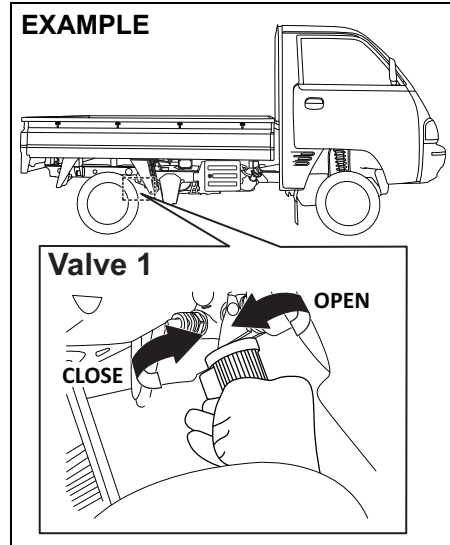

77PM02012

**Left Hand Side (LHS)**

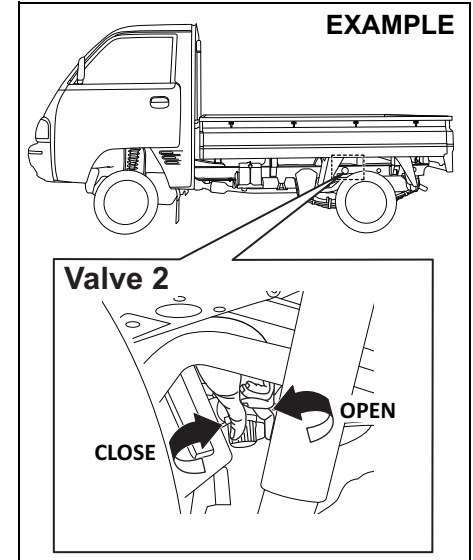

77PM02013

Manual shut off valve is located on CNG cylinders which are provided in vehicle under body.

There are two CNG cylinders in the vehicle under body, each containing one manual shut off valve.

The manual shutoff valve 1 and valve 2 are accessed from right hand side (RHS) and left hand side (LHS) of the vehicle respectively.

## BEFORE DRIVING

CNG supply can be switched off by closing the manual shut-off valve on both the CNG cylinders.

**Valve closing:** Turn the knob completely in clockwise direction (from view A) to close the CNG supply to Engine.

**Valve opening:** Turn the knob completely in anti-clockwise direction (from view A) to open the CNG supply to Engine.

### CAUTION

**Be careful that your hand does not touch exhaust pipe while accessing the manual shut off valve 2 (LHS). After driving, exhaust pipe can be hot enough to burn your hand.**

#### NOTE:

- If the manual shut-off valve is not opened fully, then the engine may not run properly.
- If the manual shut-off valve is in closed condition, it is not possible to fill CNG into the cylinder.

#### NOTE:

- As per Government regulation, CNG cylinder needs to be checked and certified every three (3) years from the date of initial testing as mentioned on the CNG cylinder identification plate.
- Customer has to present the vehicle to a government approved testing agency.
- Failure to test the cylinder may result in denying of CNG filling by the CNG dispensing stations or may result in confiscating the vehicle by enforcement authorities.
- All the expenses for CNG cylinder testing has to be borne by the customer.
- As per Government regulation, CNG cylinder has to be discarded at 20 years from the date of initial testing as mentioned in the CNG cylinder identification plate.
- Customer has to discard the cylinder at his / her expense through government approved scrap agencies.
- No person shall refill any cylinder, which has been repaired under sub-rule (2) with any gas unless a full report on the repairs and test carried out on the cylinder, accompanied by the repairer's certificate of testing are furnished to the Chief Controller and his permission is obtained for its refilling.

### WARNING

- Never remove the cylinder valve from the cylinder assembly. For any assistance consult authorised MARUTI SUZUKI COMMERCIAL workshop.
- Never try to clean the cylinder. In case of any problem, contact authorised MARUTI SUZUKI COMMERCIAL workshop.
- Do not reuse the cylinder valve, once it is replaced / removed from cylinder assembly.
- Even if the CNG from the cylinder is consumed till engine stops, some amount of CNG will be left out in the tank under pressure.

## OPERATING YOUR VEHICLE

Exhaust Gas Warning .....	3-1
Daily Inspection Checklist .....	3-1
Engine Oil Consumption .....	3-2
Ignition Switch .....	3-2
Parking Brake Lever .....	3-4
Pedal .....	3-5
Starting the Engine .....	3-5
Using the Transmission .....	3-6
Parking Sensors .....	3-8
Braking .....	3-11

## OPERATING YOUR VEHICLE

### Exhaust Gas Warning

#### EXAMPLE

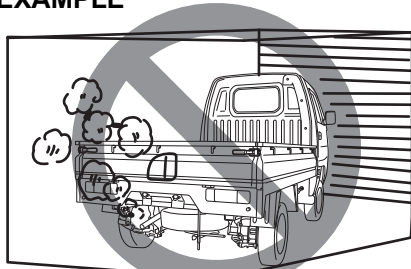

82DY03

#### ⚠ WARNING

Avoid breathing exhaust gases. Exhaust gases contain carbon monoxide, a potentially lethal gas that is colorless and odorless. Since carbon monoxide is difficult to detect by itself, be sure to take the following precautions to help prevent carbon monoxide from entering your vehicle.

- Do not leave engine running in garages or confined areas, with passengers inside. This may result in accumulation of carbon-monoxide in cabin and may lead to suffocation or breathing problems and lead to death.

(Continued)

#### ⚠ WARNING

(Continued)

- Do not park with the engine running for a long period of time, even in an open area. In case of long periods, danger of choking and death on being inside the vehicle is a possibility when the engine is running. If it is necessary to sit for a short time in a parked vehicle with the engine running, make sure the air intake selector is set to "FRESH AIR" and the blower is at high speed.
- To allow proper operation of your vehicle's ventilation system, keep the air inlet grille in front of the vehicle clear of snow, leaves, or other obstructions at all times.
- Keep the exhaust pipe area clear of snow and other material to help reduce the buildup of exhaust gases under the vehicle. This is particularly important when parked in blizzard conditions.
- Have the exhaust system inspected periodically for damage and leaks. Any damage or leaks should be repaired immediately.

### Daily Inspection Checklist

#### Before Driving

#### EXAMPLE

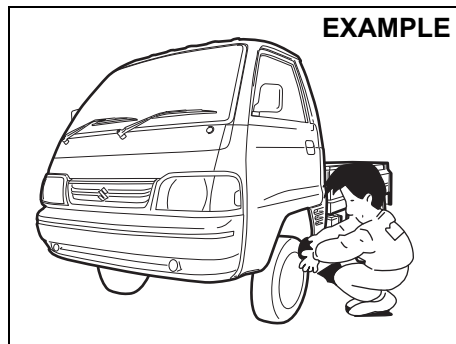

77PM03001

- 1) Make sure that windows, mirrors, lights, and reflectors are clean and unobstructed.
- 2) Visually check the tyres for the following points:
  - the depth of the tread groove
  - abnormal wear, cracks and damage
  - loose wheel nuts
  - existence of foreign material such as nails, stones, etc.

Refer to "Tyres" in "INSPECTION AND MAINTENANCE" section for details.

- 3) Look for fluid and oil leaks.
- 4) Make sure the engine compartment is fully closed and latched.
- 5) Check the headlights, turn signal lights, brake lights and horn for proper operation.

- 6) Adjust the driver's seat.
- 7) Check the brake pedal and the parking brake lever.
- 8) Adjust the mirrors.
- 9) Make sure that you and passenger have properly fastened seat belts.
- 10) Make sure that all warning lights come on as the key is turned to the "ON" position.
- 11) Check all gauges.
- 12) Make sure that the BRAKE SYSTEM WARNING light turns off when the parking brake is released.

Once a week, or each time you fill your fuel tank or before a long distance driving (like highway driving), perform the following under-hood checks:

- 1) Engine oil level
- 2) Coolant level
- 3) Brake fluid level
- 4) Windshield washer fluid (if equipped) level
- 5) Battery electrolyte level
- 6) Latch operation  
See "All latches, hinges & locks" of "CHASSIS AND BODY" in the "Periodic Maintenance Schedule" in the "INSPECTION AND MAINTENANCE" section for lubrication schedule.

Once a month, or each time you fill your fuel tank or before a long distance driving (like highway driving), check the tyre pressure using a tyre pressure gauge. Also check the tyre pressure of the spare tyre.

### Engine Oil Consumption

It is normal for the engine to consume some engine oil during normal vehicle operation.

The amount of engine oil consumed depends on the viscosity of the oil, the quality of the oil and the conditions the vehicle is driven under.

More oil is consumed during high-speed driving and when there is frequent acceleration and deceleration. Under high loads, your engine also will consume more oil. A new engine also consumes more oil, since its pistons, piston rings and cylinder walls have not yet become conditioned. New engines reach the normal level of oil consumption only after approximately 5000 km (3000 miles) driving.

#### Oil consumption:

**Max. 1.0 L per 1000 km  
(1 Qt. per 600 miles)**

When judging the amount of oil consumption, note that the oil may become diluted and make it difficult to accurately judge the true oil level.

As an example, if a vehicle is used for repeated short trips, and consumes a normal amount of oil, the dipstick may not show any drop in the oil level at all, even after 1000 km (600 miles) or more of driving. This is because the oil is gradually becoming diluted with fuel or moisture, making it appear that the oil level has not changed.

You should also be aware that the diluting ingredients evaporate out when the vehicle is subsequently driven at high speeds, such as on an expressway, making it appear that oil is excessively consumed after high-speed driving.

### Ignition Switch

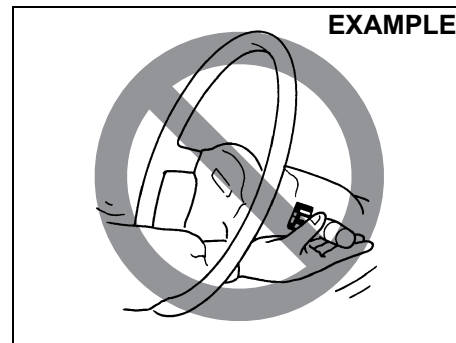

65D611

#### **⚠ WARNING**

**To avoid possible injury, do not operate controls by reaching through the steering wheel.**

## OPERATING YOUR VEHICLE

### EXAMPLE

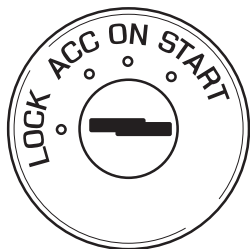

77PH002

The ignition switch has the following four positions:

### LOCK

This is the normal parking position. It is the only position in which the key can be removed.

To release the steering lock, insert the key and turn it clockwise to one of the other positions. If you have trouble turning the key to unlock the steering, try turning the steering wheel slightly to the right or left while turning the key.

### ACC

Accessories such as the accessory socket can operate, but the engine is off.

### ON

This is the normal operating position. All electrical systems are on.

### START

This is the position for starting the engine using the starter motor. The key should be released from this position as soon as the engine starts.

### EXAMPLE

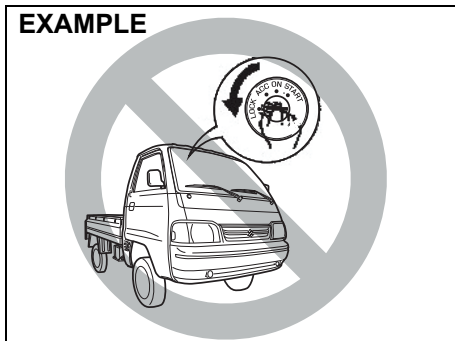

82DY04

### NOTICE

- Do not use the starter motor for more than 30 seconds at a time. If the engine does not start, wait 15 seconds before trying again. If the engine does not start after several attempts, check the fuel and ignition systems or consult your authorised MARUTI SUZUKI COMMERCIAL workshop.
- Do not leave the ignition switch in the "ON" position if the engine is not running as the battery will discharge.

### ⚠ WARNING

- Never remove the ignition key while the vehicle is moving. The steering wheel will lock and you will not be able to steer the vehicle.
- Always remove the ignition key when leaving the vehicle even if only for a short time. Also do not leave children alone in a parked vehicle. They also could suffer from heat stroke in warm or hot weather. These could result in severe injury or even death.



## Parking Brake Lever

### EXAMPLE

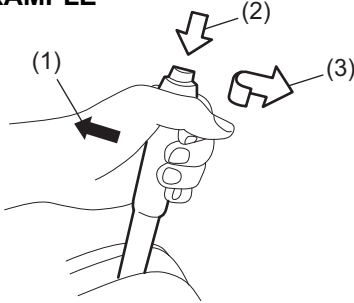

77PH030

- (1) To set
- (2) To release
- (3) To release

The parking brake lever is located between the seats. To set the parking brake, hold the brake pedal down and pull the parking brake lever all the way up. To release the parking brake, hold the brake pedal down, pull up slightly on the parking brake lever, push the button on the end of the lever with your thumb, and lower the lever to its original position.

### ⚠ WARNING

- Never drive your vehicle with the parking brake on: rear brake effectiveness can be reduced from overheating, brake life may be shortened, or permanent brake damage may result.
- If the parking brake does not hold the vehicle securely or does not fully release, have your vehicle inspected immediately by an authorised MARUTI SUZUKI COMMERCIAL workshop.

### ⚠ WARNING

Always set the parking brake fully before leaving your vehicle or it may move, causing injury or damage. When parking, make sure the gear-shift lever is in reverse or first gear. Remember, even though the transmission is in gear, you must set the parking brake fully.

### ⚠ WARNING

When parking the vehicle in extremely cold weather, the following procedure should be used:

- 1) Set the parking brake.
- 2) Turn off the engine, then shift into reverse or first gear.
- 3) Get out of the vehicle and put chocks under the wheels.
- 4) Release the parking brake. When you return to your vehicle, you must remember to first set the parking brake, then remove the wheel chocks.

## OPERATING YOUR VEHICLE

### Pedal

#### EXAMPLE

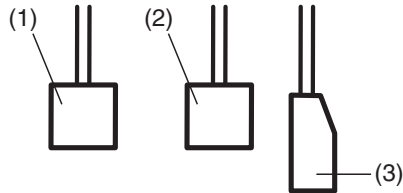

80J2121

#### Clutch Pedal (1)

The clutch pedal is used to disengage the drive to the wheels when starting the engine, stopping, or shifting the gearshift lever. Depressing the pedal disengages the clutch.

#### ⚠ WARNING

Do not drive with your foot resting on the clutch pedal. It could result in excessive clutch wear, clutch damage, or unexpected loss of engine braking.

#### Brake Pedal (2)

Your vehicle is equipped with front disc brakes and rear drum brakes. Depressing the brake pedal applies both sets of brakes.

You may hear occasional brake squeal when you apply the brakes. This is a normal condition caused by environmental factors such as temperature, humidity, snow or dust, etc.

#### ⚠ WARNING

If brake squeal is excessive and occurs each time the brakes are applied, you should have the brakes checked by your authorised MARUTI SUZUKI COMMERCIAL workshop.

#### ⚠ WARNING

Do not ride the brakes by applying them continuously or resting your foot on the pedal. This will result in overheating of the brakes which could cause unpredictable braking action, longer stopping distances, or permanent brake damage.

#### Accelerator Pedal (3)

This pedal controls the speed of the engine. Depressing the accelerator pedal increases power output and speed.

### Starting the Engine

#### Before Starting the Engine

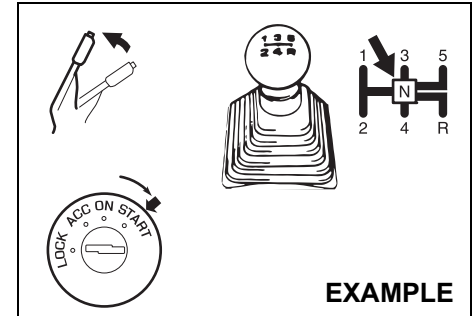

#### EXAMPLE

77PH014

- 1) Make sure the parking brake is set fully.
- 2) Shift into "N" (Neutral) and depress the clutch pedal all the way to the floor. Hold the clutch pedal while starting the engine.

#### ⚠ WARNING

Make sure that the parking brake is set fully and the transmission is in neutral before attempting to start the engine.

### Starting a Cold and Warm Engine

With your foot off the accelerator pedal, crank the engine by turning the ignition key to "START". Release the key when the engine starts.

#### NOTICE

- Stop turning the starter immediately after the engine has started or the starter system can be damaged.
- Do not crank the engine for more than 12 seconds at a time. If the engine doesn't start on the first try, wait about 15 seconds before trying again.

If the engine does not start after 12 seconds of cranking, wait about 15 seconds, then press down the accelerator pedal to 1/3 of its travel and try cranking the engine again. Release the key and accelerator pedal when the engine starts.

If the engine still does not start, try holding the accelerator pedal all the way to the floor while cranking. This should clear the engine if it is flooded.

#### NOTE:

(For CNG Engine Model)

- Do not press the accelerator pedal to changeover from petrol to CNG mode.
- With ignition switch "ON" and engine not running, blinking of CNG malfunction warning lamp indicates that fuel lid is open. Vehicle will not start in this condition.

- It is always recommended to start the vehicle in AUTO MODE or PETROL MODE to enhance the engine life.
- The fuel changeover to CNG may not happen if the vehicle is started when the ambient / engine temperature is below Zero Degree Celsius. In such a case, run the engine in PETROL MODE till it warms up and then try restarting the engine to changeover to CNG.
- It is recommended to keep sufficient amount of petrol in the petrol tank.
- The vehicle may not start in Forced CNG mode if the ambient / engine temperature is below Zero Degree Celsius. It is recommended to start the vehicle in Auto mode.
- It is recommended to keep sufficient amount of petrol in the petrol tank to prevent engine stalling while automatic changeover from CNG mode to Petrol mode.
- In case the CNG malfunction warning lamp does not stop blinking after pressing the changeover switch, take the vehicle to the nearest authorised MARUTI SUZUKI COMMERCIAL workshop.

## Using the Transmission

### Manual Transmission

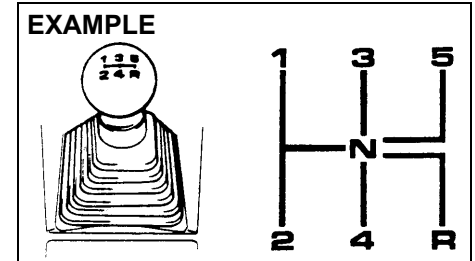

65D038

#### Starting off

To start off, depress the clutch pedal all the way to the floor and shift into 1st or 2nd gear. After releasing the parking brake, gradually release the clutch. When you hear a change in the engine's sound, slowly press the accelerator while continuing to gradually release the clutch.

#### NOTE:

- The recommended gear position for start off during normal driving is 2nd gear.
- In case of the cross country driving, crawling or loading driving that needs big driving force, shift position recommended is 1st gear.

#### Shifting

All forward gears are synchronized, which provides for quiet and easy shifting. Always push in the clutch pedal fully before shifting gears.

## OPERATING YOUR VEHICLE

### Downshifting maximum allowable speeds (For Petrol Model)

Downshifting	km/h
2nd to 1st	10
3rd to 2nd	65
4th to 3rd	100
5th to 4th	140*

### Downshifting maximum allowable speeds (For CNG Model)

Downshifting	km/h
2nd to 1st	10
3rd to 2nd	55
4th to 3rd	90
5th to 4th	125*

**\*NOTE:**

*You may not accelerate to the maximum allowable speed because of the driving situation and/or the vehicle condition.*

### **NOTICE**

**When downshifting to a lower gear, make sure not to downshift at the speed faster than the maximum allowable speeds, or severe engine damage can result.**

### **⚠ WARNING**

- Reduce your speed and downshift to a lower gear before going down a long or steep hill. A lower gear will allow the engine to provide braking. Avoid riding the brakes or they may overheat, resulting in brake failure.
- When driving on slippery roads, be sure to slow down before downshifting. Excessive and or sudden changes in engine speed may cause loss of traction, which could cause you to lose control.

### **NOTICE**

- To help avoid clutch damage, do not use the clutch pedal as a foot-rest while driving or use the clutch to keep the vehicle stationary on a slope. Depress the clutch fully when shifting.
- When shifting or starting off, do not race the engine. Racing the engine can shorten engine life and affect smooth shifting.

### **NOTICE**

**Before engaging reverse gear “R”, check that the vehicle is completely stationary and gear lever is in neutral [N] position. After depressing clutch pedal fully, shift to [R].**

**NOTE:**

*If it is difficult to engage reverse gear “R”, follow below procedure:-*

- 1. Put gear lever in neutral “N”.*
- 2. Release the clutch pedal once.*
- 3. Again depress the clutch pedal, and shift from “N” to “R”.*

## Parking Sensors

- The parking sensor system uses ultrasonic sensors to detect obstacles near the rear bumper. If obstacles are sensed while you are parking or moving the vehicle slowly, the system warns you by sounding a buzzer.
- The system emits an ultrasonic wave and the relevant sensor detects the return of the wave reflected by an obstacle. The system measures the time taken by the ultrasonic wave to reach the obstacle and return from it, from which it determines the obstacle's position.
- The parking sensor function can be used when you turn the ignition switch to "ON" position and the gearshift lever is in the "R" position. This function is helpful in the following cases: pulling over to the curb; parallel parking the vehicle; steering the vehicle into a garage; driving along an alley; and moving slowly in a place with obstacles.

### ⚠ WARNING

- The parking sensor warns you of obstacles with buzzers. However, you still have to drive with particular care.
- The sensors can detect obstacles only within a limited area and only when the vehicle is moving within a limited speed range. So, in tricky areas, you must move the vehicle slowly while checking around it using your direct vision or rearview mirrors. There is increased risk of an accident if you control the vehicle relying only on the parking sensor.

#### NOTE:

When the gearshift lever is shifted to the "R" position, a buzzer will sound once.

### NOTICE

Parking sensors are only for driver's assistance.

## Sensor locations

### On rear bumper

#### EXAMPLE

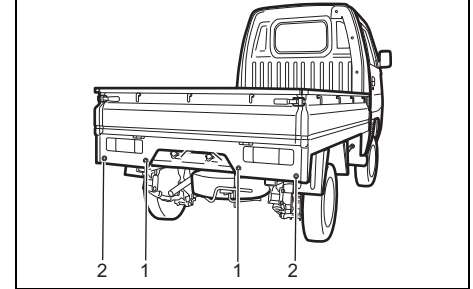

77PM03003

- (1) Rear center sensors (2 places)
- (2) Rear corner sensors (2 places)

### NOTICE

- Avoid hitting the sensor areas or directing the nozzle of a high-pressure car washer onto the sensor areas. Otherwise, the sensors may be damaged.
- If the bumper hits a hard object, the sensors on it may not work properly. If this occurs, have the sensors inspected by a Maruti Suzuki authorised workshop.

## OPERATING YOUR VEHICLE

### Working sensors

The sensors work depending on the gearshift lever position as follows:

Gearshift lever position	R	N, 1st – 5th
Rear sensors	On	Off

### Approximate areas where obstacles can be detected

#### EXAMPLE

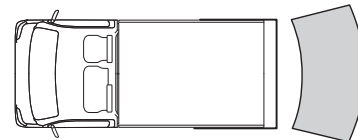

78MM05003

- An obstacle within about 20 cm (8 in) from a sensor or just below a sensor is not detectable.

The sensors can detect an obstacles such as wall up to about 1.8 m (6 ft) from the rear of vehicle.

**⚠ WARNING**

Under the following conditions, the parking sensor system may not work normally because the sensors cannot detect obstacles correctly.

- Sensors are covered with mud, ice or other materials. (Such materials must be removed for normal operation.)
- Sensors are wet from water splashes or heavy rain.
- Sensors are covered by a hand, sticker, accessory, etc.
- There is an accessory or other object attached within the sensor's sensing area.
- Items such as tow hooks, commercially available corner poles, radio antenna, etc. are installed on the bumper.
- The height of the bumper is changed due to alteration to the suspension or other causes.
- The sensor areas are extremely hot from direct sunlight or cold due to freezing weather.
- The vehicle is on a rough surface, slope, gravel road or grass field.
- The vehicle is at a steep angle.

(Continued)

**⚠ WARNING**

(Continued)

- Sensors have intercepted ultrasonic noise from another vehicle's horn, engine, air braking system (large vehicles), or parking sensor.
- Obstacles are too close to the sensors.
- Sensors are at an angle to a highly reflective object such as glass. (Ultrasonic waves are not reflected back from the obstacle.)
- Sensors may not be able to correctly detect the following types of obstacles:
  - Objects made of a thin material such as wire netting and ropes
  - Square-shaped curbstones or other objects with sharp edges
  - Tall objects with a large upper part such as a road sign
  - Low-profile objects such as curbstones
  - Sound-absorbing objects such as cotton and snow

**NOTE:**

*Thin poles or obstacles lower than the sensors may become undetectable as the vehicle moves closer to them even if they have been detected from longer distances.*

- *The system may calculate the distance to a road sign or similar obstacle to be shorter than the actual distance.*

**Obstacle indication by parking sensor**

Upon detecting an obstacle, the parking sensor causes an interior buzzer to sound.

- A buzzer located behind the rear seat sounds when a sensor at the rear detects an obstacle.
- Warnings when obstacles such as wall are detected by sensors

Distance (approx.)	Buzzer
100-180 cm	Short beeps at long intervals
80-100 cm	Short beeps at short intervals
70-80 cm	Short beeps at very short intervals
Less than 70 cm	Continuous beep

**Warning and indicator messages**

If there is a problem or warning regarding the parking sensor system, a buzzer informs it. Follow its instruction.

The buzzer sounds intermittently. The indicated sensor is contaminated. Wipe it clean with a soft cloth. If the buzzer does not stop after wiping, there may be problem with the parking sensor system. Have your vehicle inspected by a Maruti Suzuki authorised workshop.

### Braking

#### EXAMPLE

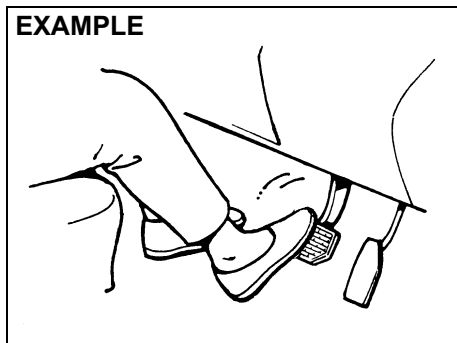

60G165S

The distance needed to bring any vehicle to a halt increases with the speed of the vehicle. The braking distance needed, for example, at 60 km/h (37 mph) will be approximately 4 times greater than the braking distance needed at 30 km/h (19 mph). Start to brake the vehicle when there is plenty of distance between your vehicle and the stopping point, and slow down gradually.

#### **⚠ WARNING**

**If water gets into the brake drums, brake performance may become poor and unpredictable.**

**After driving through water or washing the underside of the vehicle, test the brakes while driving at a slow speed to see if they have maintained their normal effectiveness. If the brakes are less effective than normal, dry them by repeatedly applying the brakes while driving slowly until the brakes have regained their normal effectiveness.**

#### *NOTE:*

*While braking you may hear operational noise due to friction between brake disc/drum and brake lining. This is a normal phenomenon and does not indicate any abnormality or affect normal functioning of the vehicle.*

### Power-Assisted Brakes

Your vehicle has power-assisted brakes. If power assistance is lost due to a stalled engine or other failures, the system is still fully operational on reserve power and you can bring the vehicle to a complete stop by pressing the brake pedal once and holding it down. The reserve power is partly used up when you depress the brake pedal and reduces each time the pedal is pressed. Apply smooth and even pressure to the pedal. Do not pump the pedal.

#### **⚠ WARNING**

**Even without reserve power in the brake system, you can still stop the vehicle by pressing the brake pedal harder than normally required. However, the stopping distance may be longer.**



## DRIVING TIPS

Running-in .....	4-1
Catalytic Converter .....	4-1
Improving Fuel Economy .....	4-2
Highway Driving .....	4-3
Driving on Hills .....	4-3
Driving on Slippery Roads .....	4-4
Driving on Wet Roads .....	4-5
Do's and Dont's for Safe Driving .....	4-6
Margin for Safety .....	4-7

### EXAMPLE



52D078S

### ▲ WARNING

- **WEAR YOUR SEAT BELTS AT ALL TIMES.** The driver and passenger should be properly restrained at all times, using the seat belts provided. Refer to the “Seat Belts” section for instructions on proper use of the seat belts.
- **Never drive while under the influence of alcohol or other drugs.** Alcohol and drugs can seriously impair your ability to drive safely, greatly increasing the risk of injury to yourself and others. You should also avoid driving when you are tired, sick, irritated, or under stress.

## Running-in

### NOTICE

The future performance and reliability of the engine depends on the care and restraint exercised during its early life. It is especially important to observe the following precautions during the initial 960 km of vehicle operation.

- After starting, do not race the engine. Warm it up gradually.
- Avoid prolonged vehicle operation at a constant speed. Moving parts will break in better if you vary your speed.
- Start off from a stop slowly. Avoid full throttle starts.
- Avoid hard braking, especially during the first 320 km of driving.
- Do not drive slowly with the transmission in a high gear.
- Drive the vehicle at moderate engine speeds.
- Do not tow a trailer.

## Catalytic Converter

### EXAMPLE

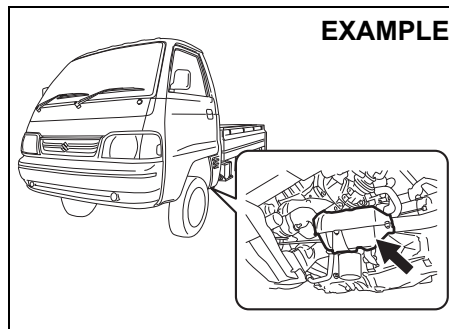

77PH201

The purpose of the catalytic converter is to minimize the amount of harmful pollutants in your vehicle's exhaust. Use of leaded fuel in vehicles equipped with catalytic converters is prohibited, because lead deactivates the pollutant-reducing components of the catalyst system.

The converter is designed to last the life of the vehicle under normal usage and when unleaded fuel is used. No special maintenance is required on the converter. However, it is very important to keep the engine properly tuned. Engine misfiring, which can result from an improperly tuned engine, may cause overheating of the catalyst. This may result in permanent heat damage to the catalyst and other vehicle components.

**NOTICE**

To avoid damaging catalyst or other vehicle damage:

- Maintain the engine in the proper operating condition.
- In the event of an engine malfunction, particularly one involving engine misfiring or other apparent loss of performance, have the vehicle serviced promptly.
- Do not turn off the engine or interrupt the ignition when the transmission is in gear and the vehicle is in motion.
- Do not try to start the engine by pushing or towing the vehicle, or coasting down a hill.
- Do not idle the engine with any spark plug wires disconnected or removed, such as during diagnostic testing.
- Do not idle the vehicle for prolonged periods if idling seems rough or there are other malfunctions.
- Do not allow the fuel tank to get near the empty level.
- Avoid driving your vehicle at excessively high engine speed.

**WARNING**

Be careful in areas where you park and drive; the catalytic converter and other exhaust components can get very hot. As with any vehicle, do not park or operate this vehicle in areas where combustible materials such as dry grass or leaves can come in contact with a hot exhaust system.

**EXAMPLE**

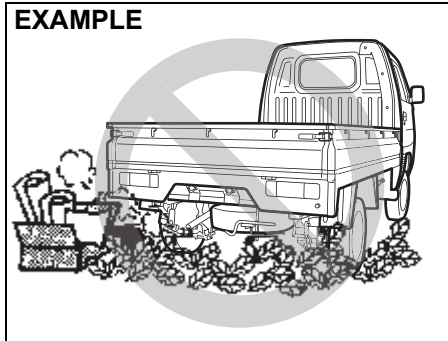

82DY05

**NOTE:**

Non-usage of vehicle for long duration may cause gradual rusting of brake disc surface as it is made of cast iron. This may result in noise/vibration. The same has no bearing on functioning of the vehicle. Regular driving of vehicle may prevent/remove rust, thus reducing the noise and vibration.

**Improving Fuel Economy**

**NOTE:**

Fuel economy (mileage) of the vehicle may vary due to several factors i.e., driving habits - gear change pattern, usage of A.C, Air pressure in the tyres, wind speed, traffic conditions, fuel quality- non adulterated standard fuel, maintenance of vehicle, road conditions, braking etc.

The following instructions will help you improve fuel economy.

**Avoid excessive idling**

If you are to wait for more than a minute while you are parked, stop the engine and start it again later. When warming up a cold engine, do not allow the engine to idle or apply full throttle until the engine has reached operating temperature. Allow the engine to warm up while driving.

**Avoid sudden acceleration**

Sudden acceleration starting from rest or while driving will consume fuel unnecessarily and shorten engine life. Start off slowly.

**Avoid unnecessary stops**

Avoid unnecessary deceleration and stopping. Try to maintain a slow, steady speed whenever possible. Slowing down and then accelerating again uses more fuel.

**Keep a steady cruising speed**

Keep as constant a speed as road and traffic conditions will permit.

## DRIVING TIPS

### Keep the air cleaner clean

#### EXAMPLE

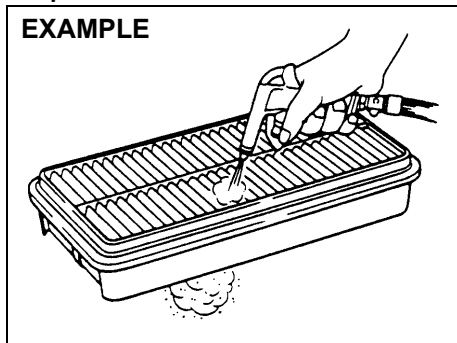

60A183S

If the air cleaner is clogged with dust, there will be greater intake resistance, resulting in decreased power output and increased fuel consumption.

#### Keep weight to a minimum

Heavier the load, more fuel the vehicle consumes. Take out any luggage or cargo when it is not necessary.

#### Keep tyre pressures correct

Underinflation of the tyres can waste fuel due to increased running resistance of the tyres. Keep your tyres inflated to the correct pressure shown on the label on the driver's door lock pillar.

### Highway Driving

When driving at highway speeds, pay attention to the following:

- Stopping distance progressively increases with vehicle speed. Apply the brakes far enough ahead of the stopping point to allow for the extra stopping distance.
- On rainy days, hydroplaning can occur. Hydroplaning is the loss of direct contact between the road surface and the vehicle's tyres due to a water film forming between them. Steering or braking the vehicle while hydroplaning can be very difficult, and loss of control can occur. Keep speed down when the road surface is wet.
- At high speeds, the vehicle may be affected by side winds. Therefore, reduce speed and be prepared for unexpected buffeting, which can occur at the exits of tunnels, when passing by a cut of a hill, or when being overtaken by large vehicles, etc.

### Driving on Hills

- When climbing steep hills, the vehicle may begin to slow down and show a lack of power. If this happens, you should shift to a lower gear so that the engine will again be operating in its normal power range. Shift rapidly to prevent the vehicle from losing momentum.
- When driving down a hill, the engine should be used for braking by shifting into a lower gear.

#### EXAMPLE

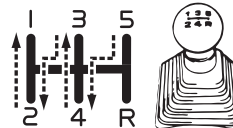

77PH003

#### ⚠ WARNING

Try not to hold the brake pedal down too long or too often while going down a steep or long hill. This could cause the brakes to overheat, resulting in reduced braking efficiency. Failure to take this precaution could result in loss of vehicle control.

**While moving uphill/gradient from a stand still condition**

- Apply the parking brake firmly so that the vehicle does not roll backwards.
- Depress the Clutch pedal and Shift the gearshift lever to 1<sup>st</sup> Select position.
- Do not slip the clutch.
- When ready to start, press accelerator pedal and slowly release the clutch pedal simultaneously. When the vehicle starts to move, gradually release the parking brake.

**NOTICE**

**When descending down a hill, NEVER turn the ignition key to the "LOCK" position. Emission control system damage may result.**

**Driving on Slippery Roads**

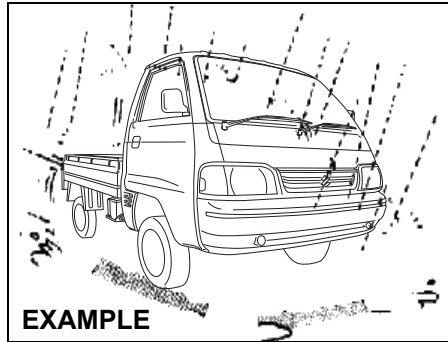

82DY06

Under wet road conditions you should drive at a lower speed than on dry roads due to possible slippage of tyres during braking. When driving on icy, snow-covered, or muddy roads, reduce your speed and avoid sudden acceleration, abrupt braking, or sharp steering movements.

**If Your Vehicle Gets Stuck**

If your vehicle gets stuck in snow, mud, or sand, follow the directions below:

- 1) Shift the transmission back and forth between first gear and reverse. This will create a rocking motion which may give you enough momentum to free the vehicle. Press gently on the accelerator to keep wheel spinning to a minimum wheel rpm. Remove your foot from the accelerator while shifting.

Do not race the engine. Excessive wheel spin will cause the tyres to dig deeper, making it more difficult to free the vehicle.

- 2) If your vehicle remains stuck after a few minutes of rocking, get another vehicle to pull your vehicle out.

**⚠ WARNING**

**Do not allow anyone to stand near the vehicle when you are rocking it, and do not spin the wheels faster than an indicated 40 km/h on the speedometer. Personal injury and/or vehicle damage may result from spinning the wheels too fast.**

**NOTICE**

**Do not continue rocking the vehicle for more than a few minutes. Prolonged rocking can cause engine overheating or transmission damage.**

### Driving on Wet Roads

#### NOTICE

- When driving on wet roads, avoid driving through large amount of standing water on the road. Large amount of water entering the engine compartment may cause damage to the engine and or electrical components.
- If stuck in deep water, do not start till water level drops.
- Water is incompressible substance, water inside engine is harmful to the engine.

#### EXAMPLE

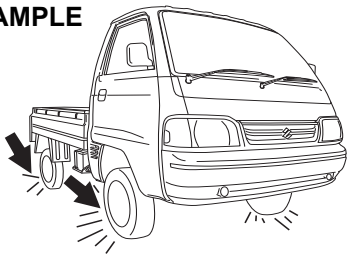

82DY07

#### ⚠ WARNING

In addition to following the driving tips in this section, it is important to observe the following precautions.

- Make sure your tyres are in good condition and always maintain the specified tyre pressure. Refer to “Tyres” in the “INSPECTION AND MAINTENANCE” section for details.
- Do not use tyres other than those specified by MARUTI SUZUKI. Never use different sizes or types of tyres on the front and rear wheels. For information regarding the specified tyres, refer to the Tyre Information Label located on the driver’s door lock pillar.
- Never use oversized tyres or special shock absorbers and springs to raise (jack up) your vehicle. This will change the handling characteristics. Oversized tyres may also rub against the vehicle body over bumps, causing vehicle damage or tyre failure.
- After driving through water, test the brakes while driving at a slow speed to see if they have maintained their normal effectiveness. If they are less effective than normal, dry them by repeatedly applying the brakes while driving slowly until the brakes have regained their normal effectiveness.

### Off-road Driving

**Do not drive in the field covered with grown grass.**

If you drive in the field covered with grass, it may cause accident or fire or vehicle damage by getting caught in grown grass.

### When Encountering a Flooded Area

#### EXAMPLE

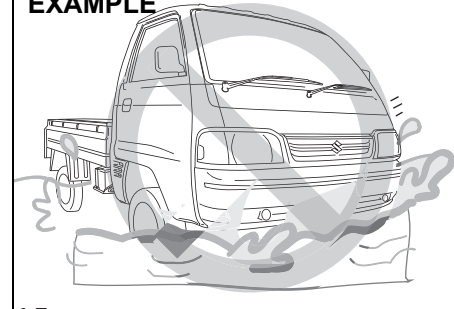

77PM04011

Avoid driving in a flooded area or a deep puddle. If driving in a flooded area is unavoidable, go slowly in the lowest gear. In case that you have driven in a flooded area, stop the vehicle in a safe and non flooded place while checking the brake effectiveness. Then, ask a Maruti Suzuki authorised workshop to check the following inspection items.

- Function of brake
- Function of electrical components

- Changes in oil level and quality for engine and transmission. In case that the oil is turbid whitish, water has been mixed in the oil and an oil change is required.
- Lubricant condition of the bearings, suspension joints, etc.

**NOTICE**

- **Avoid driving in a flooded area or a deep puddle. It may cause an engine stall, short in electrical components, engine and transmission damages, etc.**
- **If the vehicle gets stuck in deep water do not start the engine.**

**Do's and Dont's for Safe Driving**

Exercise care in handling your vehicle. Be conscious of not only your own safety but also the safety of others on the road, and thus enjoy the best and most comfortable driving experience.

Following are basic rules for safe driving. Read them carefully for good understanding of the content so that you can enjoy safe and pleasant driving in your vehicle.

**Starting**

- 1) Adjust the driver's seat for the proper driving posture.
- 2) Adjust the rear view mirror so as to obtain the best possible rear view.

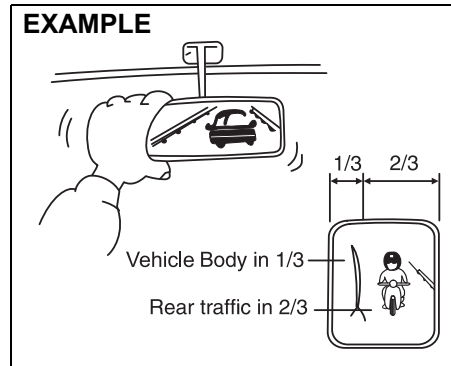

77PM04002

- 3) Before moving, look around your vehicle to confirm safety.
- 4) Don't accelerate suddenly, since it is dangerous and wastes fuel.

**General driving**

- 1) Be sure to stop before a stop light or stop sign. When moving into an intersection without any traffic lights or signs, drive slowly to confirm safety.
- 2) Always follow other vehicles at a safe distance in order to prevent a rear-end collision, in case the vehicle ahead makes a sudden stop.
- 3) Turn ON the turn signal at least 30 meters before making a turn or changing the lane so as to not be hit.
- 4) Before entering a corner, decelerate to a safe speed. Don't apply brakes during cornering, or skidding may occur.
- 5) When overtaking other vehicles, watch out for oncoming vehicles and carefully ensure safety.
- 6) Don't attempt zigzag driving as it will hinder your control over the vehicle and may cause an accident.
- 7) Avoid reckless high speed driving and try to drive at a safe speed suitable for the road conditions while maintaining a constant speed.
- 8) The higher the speed, the narrower the driver's visual range becomes. In such a state, it is difficult to anticipate any hazard and the driver feels fatigued.

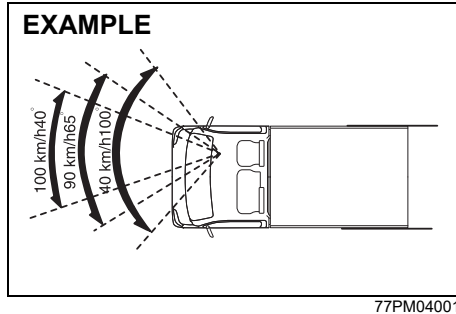

- 9) Do not attempt sharp handling during high speed driving. You may lose your control over your vehicle.
- 10) When overtaking or changing lanes while driving at a high speed, keep ample vehicle-to-vehicle distance.

### Braking

- 1) Use the parking brake when parking your vehicle and shift the gear shift lever into the first gear or reverse gear position for the sake of safety.
- 2) Don't use hand-braking unless unavoidable. It causes the vehicle to skid and a collision may occur. It is especially dangerous when the tyres are worn out as they skid more.

Use foot brake in three stages

1. Warn the vehicle behind you
2. Gradually apply the brake.
3. Bring the vehicle to a halt.

- 3) When driving downhill, try not to apply the brake but use the engine brake effectively. Overuse of the foot-brake may result in reduction of brake effectiveness.

### Long distance driving

- 1) Be sure to perform safety checks before starting a trip.
- 2) Take rest at regular intervals to prevent accidents which may occur due to feeling sleepy or tired.

### Night time driving

- 1) Drive at lower speeds during the night than in the daytime, as the visual range is restricted at night.
- 2) Avoid overtaking other vehicles at night. Darkness bothers your sense of speed and hinders your judgment of vehicle-to-vehicle distance.
- 3) Don't use headlights on high beam unless its use is inevitable. It may cause visual impairment to the driver of the oncoming vehicle or the vehicle ahead of you, which may cause an accident.
- 4) Always keep the window glasses clean. Don't operate the windshield wiper when the windshield glass is dry else the wiper blade and glass may get damaged.

## Margin for Safety

It is important to allow yourself a margin for safety during driving so that you can cope with erroneous or unexpected driving of other drivers. For that, observe the following.

- Drive at a safe speed.
- Maintain a sufficient distance between your vehicle and the vehicle ahead.
- Don't force yourself to overtake other vehicles.
- Don't accelerate suddenly, steer sharply or stop suddenly.
- Keep ample gaps between driving schedules.
- Observe traffic rules and regulations.

### Conclusion

A perfect driver does not exist. The endeavour of every motorist should be to strive for perfection. Safety consciousness not only ensures your safety and the safety of other road users, it also helps reduce the wear and tear on your vehicle, lengthens its life, gives better fuel efficiency and ensures a comfortable driving experience.

**Follow the do's and don'ts listed, and driving will never be the same again.**



## OTHER CONTROLS AND EQUIPMENT

Fuel Filler Cap .....	5-1
Engine Compartment .....	5-3
Sun Visor .....	5-4
Interior Light .....	5-5
Accessory Socket .....	5-5
Glove Box .....	5-5
Storage Area .....	5-6
Air Vent .....	5-6
Frame Hook .....	5-7
Assist Grip .....	5-7

## OTHER CONTROLS AND EQUIPMENT

### Fuel Filler Cap

(For Petrol and CNG Engine Model)

#### CNG filler valve

(For CNG engine model)

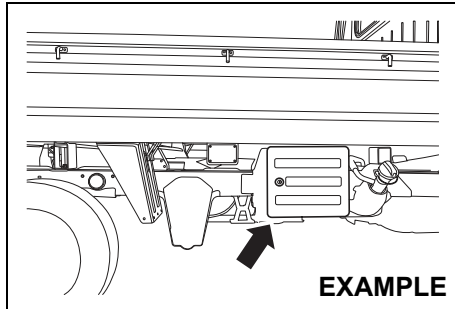

77PM05003

The CNG filler valve is located on the right side of the vehicle.

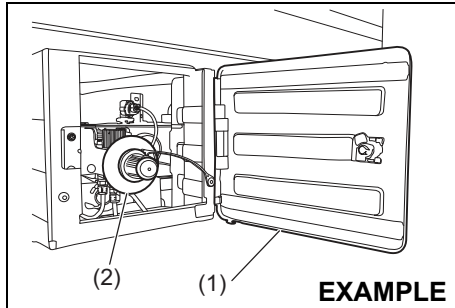

77PM05001

To unlock CNG filler door (1), insert the key and turn top of the key towards front of the vehicle.

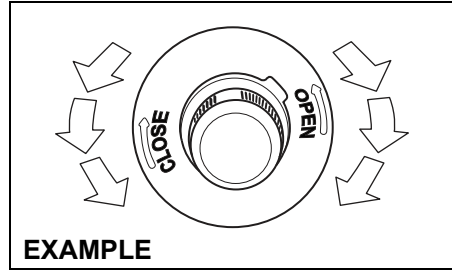

77PM05005

To remove the CNG filler valve cover:

- 1) Open the CNG filler door (1).
- 2) Remove the CNG filler valve cover (2) by turning it anticlockwise direction.

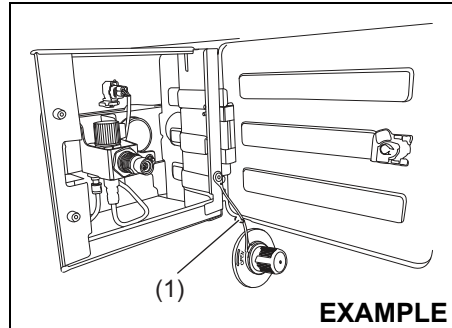

77PM05006

**NOTE:**

*If the fuel filler door is equipped with the cap holder (3), then use the cap holder to hold fuel filler cap while refueling.*

Filling automatically gets cut off when the cylinder pressure becomes equal to dispenser pressure.

To reinstall the CNG filler valve cover:

- 1) Turn the CNG filler valve cover (2) clockwise direction until its completely closed.
- 2) Close the CNG filler door (1).

**NOTE:**

- *If the CNG filler cover (2) is not closed properly, you will not be able to start the vehicle.*
- *Engine will stop if the CNG filler cover (2) is opened in vehicle stationary condition.*

**NOTE:**

*During vehicle operation gravels may enter the CNG filler box. Remove whenever observed.*

**Petrol filling cap  
(For Petrol engine model)**

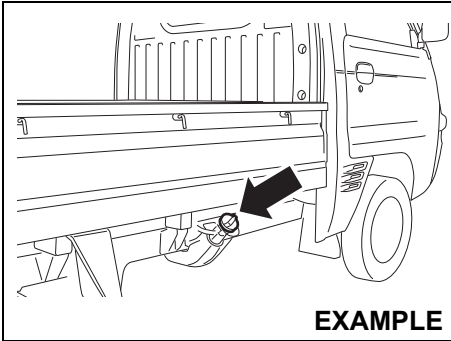

**EXAMPLE**

77PH031

The fuel filler cap is located on the right side of the vehicle.

**EXAMPLE**

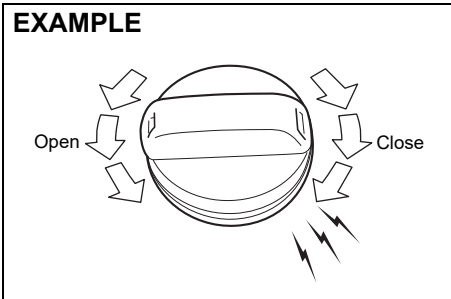

68KN048

To remove the fuel filler cap, turn it counterclockwise. To reinstall the fuel filler cap, turn it in clockwise direction until you hear several clicks.

**⚠ CAUTION**

Remove the fuel filler cap slowly. The fuel may be under pressure and may spray out, causing injury.

**⚠ WARNING**

Fuel is extremely flammable. Do not smoke when refueling, and make sure there are no open flames or sparks in the area.

**⚠ WARNING**

If you need to replace the fuel cap, use a MARUTI genuine cap. Use of an improper cap can result in a malfunction of the fuel system or emission control system. It may also result in fuel leakage in the event of an accident.

**⚠ CAUTION**

Remove the fuel filler cap slowly. The fuel may be under pressure and may spray out, causing injury.

**⚠ WARNING**

Fuel is extremely flammable. Do not smoke when refueling, and make sure there are no open flames or sparks in the area.

**⚠ WARNING**

If you need to replace the fuel cap, use a MARUTI genuine cap. Use of an improper cap can result in a malfunction of the fuel system or emission control system. It may also result in fuel leakage in the event of an accident.

## OTHER CONTROLS AND EQUIPMENT

### Engine Compartment

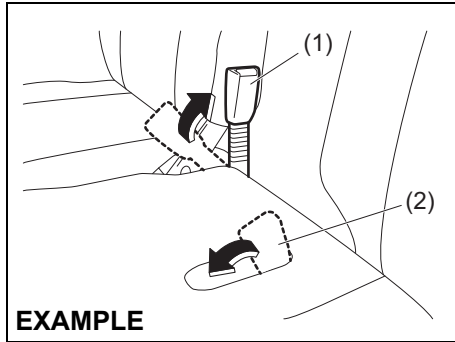

To open the engine compartment:

- 1) Raise the driver's seat belt buckle (1) to the seatback position. Store the passenger's seat belt buckle (2).
- 2) For the driver's seat, slide the seat to the most rearward position.

#### CAUTION

When you slide the driver's seat rearward, push the seatback. If you hold the seatback top, your hand could be pinched between the seatback and cabin back panel, may result in personal injury.

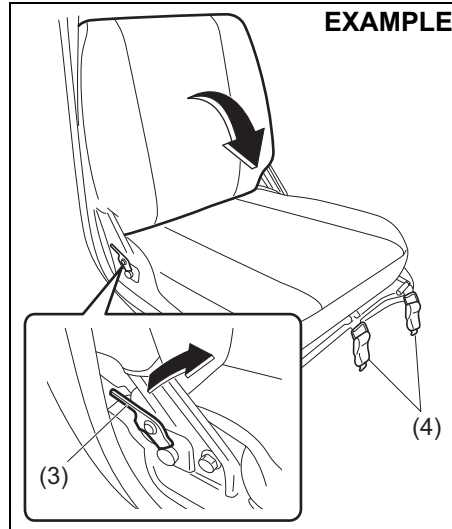

- 3) For the driver's seat, pull the lock lever (3) to fold the seatback forward.

#### NOTE:

The seatback can be folded only up to the position where it comes in contact with the steering wheel.

- 4) Unhook the lock handles (4) on the front end of each seat.

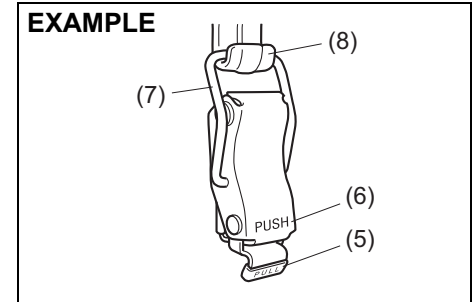

- To unhook the lock handle, pull the "PULL" part (5) and unhook the ring (7) from the hook (8).
- To lock the lock handle, put the ring (7) on the hook (8) and then push the "PUSH" part (6).

#### Driver side

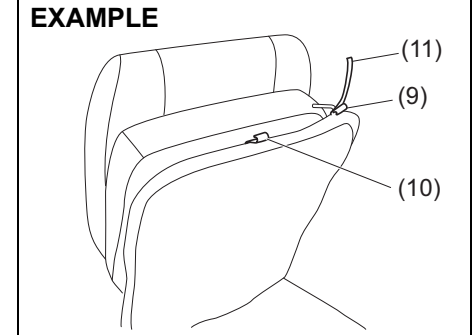

Passenger side

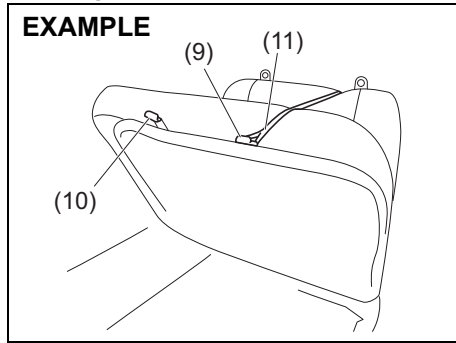

77PH103

EXAMPLE

**NOTE:**  
The straps (11) are available behind the seatback of passenger seat.

- 5) Raise the seat and hook the strap (11) to the hook (9). The hook (10) is not used for attaching the seat strap.

**NOTICE**

Do not hook the strap to the driver's seat position adjustment lever or do not apply undue force to the seats when being hooked by the straps. Doing so could break the straps, hooks and/or the driver's seat position adjustment lever.

- To close the engine compartment, reverse the steps in which you have opened it.

- After closing, try to move the seats to ensure that they are securely latched.
- Store the straps in space behind the passenger's seat as shown in the illustration.

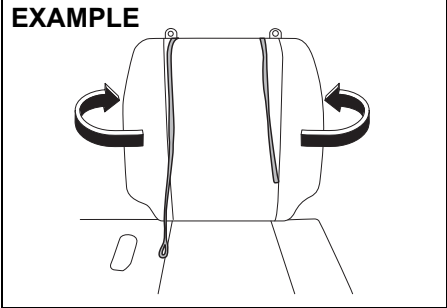

77PH097

EXAMPLE

**WARNING**

Store the straps in space behind the passenger's seat. If an occupant's body gets caught by the straps, there is a risk of serious injury such as suffocation. If this happens, cut the straps with scissors.

**CAUTION**

When closing the engine compartment, be careful that the seats do not pinch your hands or the driver's seat belt buckle, or hit your body.

Sun Visor

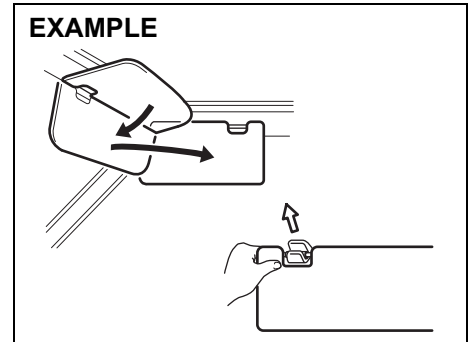

77PH004

EXAMPLE

Sun visor is available on the driver side of the vehicle. The sun visor can be pulled down to block the glare coming through the windshield, or they can be unhooked and turned to the side to block the glare coming through the side window.

**NOTICE**

When unhooking and hooking a sun visor, be sure to handle it by side of the sun visor as shown in the figure else sun visor may get damaged.

## OTHER CONTROLS AND EQUIPMENT

### Interior Light

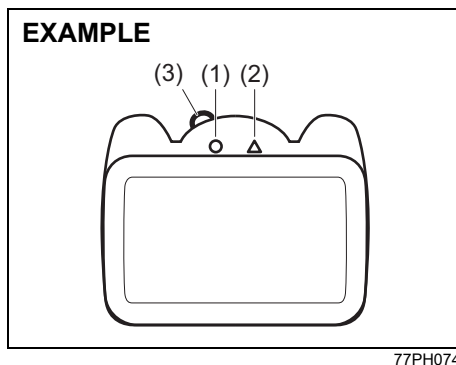

This light switch has two positions. These positions can be selected using knob (3). The functions of the two positions are:

**ON (1)**

The light comes on and stays on.

**OFF (2)**

The light remains off.

### Accessory Socket

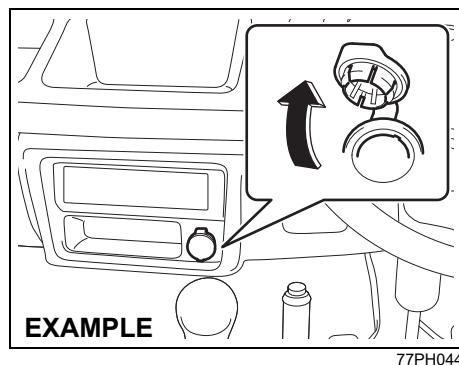

The accessory socket will work when the ignition switch is in the "ACC" or "ON" position. This socket can be used to provide 12 volt/120 watt power for electrical accessories.

**NOTICE**

**Use of inappropriate electrical accessories can cause damage to your vehicle's electrical system. Make sure that any electrical accessories you use are designed to plug into this type of socket.**

### Glove Box

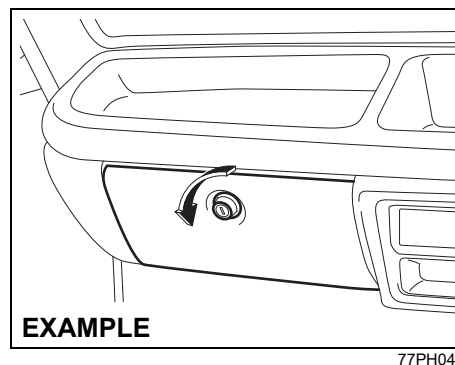

To open the glove box, twist the knob counterclockwise. To close it, push the lid until it latches securely. To lock the glove box, insert the key into the knob and turn it clockwise. To unlock the glove box, insert the key into the knob and turn it counterclockwise.

**⚠ WARNING**

**Never drive with the glove box lid open. It could cause injury if an accident occurs.**

Storage Area

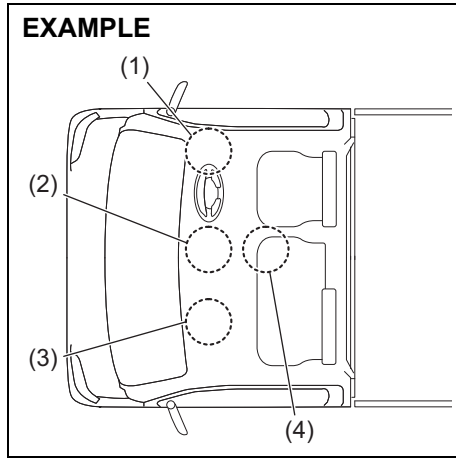

77PH104

- (1) Instrument panel pocket (driver's side)
- (2) Instrument panel tray (center) / Instrument panel pocket (center)
- (3) Instrument panel tray (passenger's side)
- (4) Center pocket

Instrument Panel Pocket (1)/(2) / Instrument Panel Tray (2)/(3) / Center Pocket (4)

**⚠ WARNING**

Do not place any objects which may fall out from the pocket/tray when the vehicle is moving. Failure to take the precaution may result in an object interfering with the pedals and causing a loss of vehicle control or an accident.

Air Vent

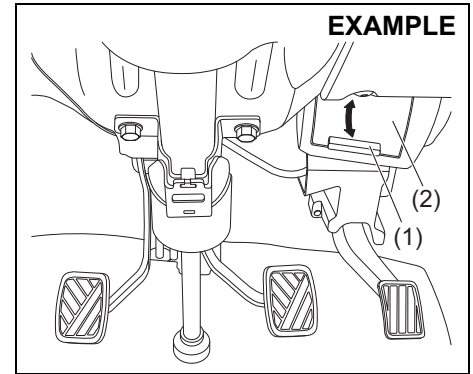

77PM502

Air vents are located on driver side and passenger side of the vehicle. For opening or closing the air vent, move the knob (1) vertically to open or close the flap (2). When "OPEN", fresh air will come inside the cabin.

## OTHER CONTROLS AND EQUIPMENT

### Frame Hook

#### Front

##### EXAMPLE

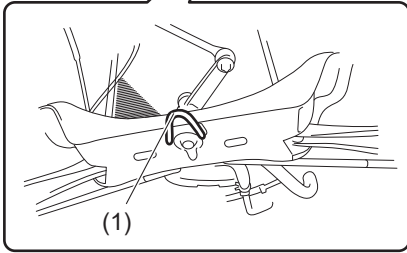
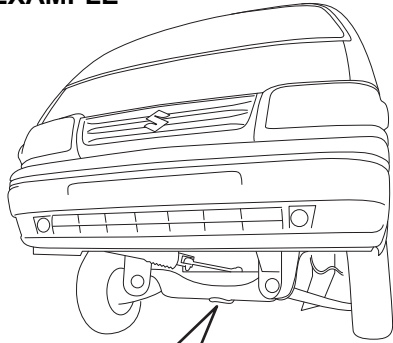

77PH035

The frame hook (1) is provided on the front of the vehicle for use in emergency situations and shipping purposes only.

To tow your vehicle on the road or highway, follow the instruction of "Towing" in "EMERGENCY SERVICE" section.

##### **⚠ WARNING**

**Do not use the frame hook to tow another vehicle or to have your vehicle towed on the road or highway. The hook (1) is designed for use in emergency situations only, such as if your vehicle or another vehicle gets stuck in deep mud or snow.**

##### **NOTICE**

**When you use the frame hook (1), avoid driving in the manner that may give significant shock to the hook. Such operation can damage the hook, or the vehicle body.**

**Do not accelerate suddenly.**

### Assist Grip

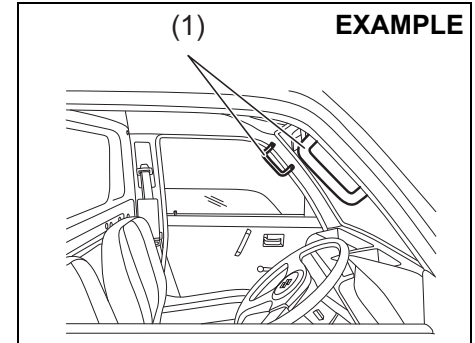

77PM501

Assist grips (1) are available on driver side and passenger side of the vehicle. The assist grips are meant for driver / passenger to get in and get out of the vehicle easily.



## VEHICLE LOADING AND TOWING

Vehicle Loading .....	6-1
Trailer Towing .....	6-1

## VEHICLE LOADING AND TOWING

---

### Vehicle Loading

Your vehicle was designed for specific weight capacities. The weight capacities of your vehicle are indicated by the Gross Vehicle Weight Rating (GVWR) and the Permissible maximum Axle Weight (PAW, front and rear). The GVWR and PAW (front and rear) are listed in the "SPECIFICATIONS" section.

GVWR – Maximum permissible overall weight of the fully loaded vehicle (including all the occupants, accessories and cargo plus the trailer nose weight if towing a trailer).

PAW – (Front and Rear) Maximum permissible weight on an individual axle.

Actual weight of the loaded vehicle and actual loads at the front and rear axles can only be determined by weighing the vehicle. Compare these weights to the GVWR and PAW (front and rear). If the gross vehicle weight or the load on either axle exceeds these ratings, you must remove enough weight to bring the load down to the rated capacity.

#### WARNING

**Never overload your vehicle. The gross vehicle weight (sum of the weights of the vehicle, all the occupants, accessories, cargo plus trailer nose weight if towing a trailer) must never exceed the Gross Vehicle Weight Rating (GVWR). In addition, never distribute a load so that the weight on either the front or rear axle exceeds the Permissible maximum Axle Weight (PAW).**

#### WARNING

**Always distribute cargo evenly. To avoid personal injury or damage to your vehicle, always secure cargo to prevent it from shifting if the vehicle moves suddenly. Place heavier objects on the floor and as far forward in the cargo area as possible. Never pile cargo higher than the top of the seat backs.**

### Trailer Towing

Your vehicle was originally designed to carry one driver, one passenger and a certain amount of cargo, not to tow a trailer. MARUTI does not recommend you to use your vehicle to tow a trailer. Towing a trailer can adversely affect handling, durability, and fuel economy.

## INSPECTION AND MAINTENANCE

Maintenance Schedule .....	7-1
Periodic Maintenance Schedule .....	7-2
Inspection and Maintenance operations to be performed by customer .....	7-6
Drive Belt .....	7-8
Engine Oil and Filter .....	7-8
Engine Coolant .....	7-12
Air Cleaner .....	7-14
Spark Plugs .....	7-14
Gear Oil .....	7-14
Clutch Pedal .....	7-16
Brakes .....	7-16
Steering .....	7-18
Propeller Shaft Universal Joint .....	7-18
Tyres .....	7-19
Battery .....	7-20
Fuses .....	7-21
Bulb Replacement .....	7-24
Wiper Blades .....	7-27
Windshield Washer Fluid (If equipped).....	7-29

### EXAMPLE

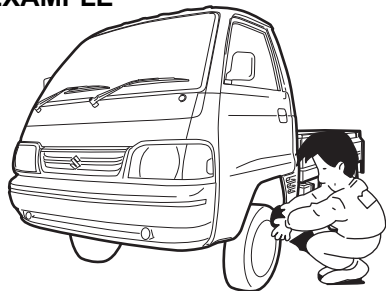

77PM07008

### ⚠ WARNING

You should take extreme care when working on your vehicle to prevent accidental injury. Here are a few precautions that you should be especially careful to observe:

- Do not leave the engine running in garages or other confined areas.
- When the engine is running, keep hands, clothing, tools, and other objects away from the fan and drive belt. Even though the fan may not be moving, it can automatically turn on without warning.

(Continued)

### ⚠ WARNING

(Continued)

- **When it is necessary to do service work with the engine running, make sure that the parking brake is set fully and the transmission is in Neutral.**
- **Do not touch ignition wires or other ignition system parts when starting the engine or when the engine is running, or you could receive an electric shock.**
- **Be careful not to touch a hot engine, exhaust manifold and pipes, muffler, radiator and water hoses.**
- **Do not allow smoking, sparks, or flames around fuel or the battery. Flammable fumes are present.**
- **Do not get under your vehicle if it is supported only with the portable jack provided in your vehicle.**
- **Be careful not to cause accidental short circuits between the positive and negative battery terminals.**
- **Keep used oil, coolant, and other fluids away from children and pets. Dispose of used fluids properly; never pour them on the ground, into sewers, etc.**

## Maintenance Schedule

The following table shows the times when you should perform regular maintenance on your vehicle. This table shows in kilometers and months when you should perform inspections, adjustments, lubrication and other services.

### ⚠ WARNING

**MARUTI SUZUKI recommends that maintenance on your vehicle should be performed by your authorised MARUTI SUZUKI COMMERCIAL workshop.**

### NOTICE

**Whenever it becomes necessary to replace parts on your vehicle, it is recommended that you use MARUTI genuine replacement parts or their equivalent.**

## Periodic Maintenance Schedule

**“C”**: Clean

**“R”**: Replace or Change

**“I”**: Inspect, clean, adjust, lubricate or replace as necessary

**“L”**: Lubricate

**“T”**: Tighten to Specified Torque

**“O”**: Rotate

*NOTE:*

*This table includes services as scheduled up to 90,000 km mileage. Beyond 90,000km, carry out the same services at the same intervals respectively.*

## INSPECTION AND MAINTENANCE

Interval: This interval should be judged by odometer reading or months, whichever comes first.		FREE INSPECTION				PERIODIC MAINTENANCE AT COST						
		km (x1000)	5	10	20	30	40	50	60	70	80	90
		months	2	4	8	12	16	20	24	28	32	36
<b>ENGINE</b>												
1-1.	Water pump drive belt (Tension, Wear)		-	I	I	I	I	I	I	I	R	I
1-2.	Engine Coolant SUZUKI LLC: Super (Blue) (#1,2)		First time only:		Replace at 100000 km or 60 months whichever comes first.							
			Second time and after:		Replace every 40000 km or 24 months whichever comes first.							
	Engine Coolant SUZUKI LLC: Standard (Yellow) (#1,3)		I	I	R	I	R	I	R	I	R	I
1-3.	Engine oil, engine oil filter and drain plug gasket (Level, Leakage)		I	R	R	R	R	R	R	R	R	R
1-4.	Cooling system hoses and connections (Leakage and Damage)		I	I	I	I	I	I	I	I	I	I
1-5.	Engine Mounting and Manifold fixing (Loose, Damage)		I	I	I	I	I	I	I	I	I	I
1-6.	Exhaust System (Noise, Leakage etc.)		I	-	I	-	I	-	I	-	I	-
1-7.	Positive Crank Case Ventilation System (Hoses, Connections and Valve)		I	-	I	-	I	-	I	-	I	-
1-8.	Exhaust Gas Recirculation Valve		-	-	-	C	-	-	C	-	-	C
<b>IGNITION</b>												
2-1.	Ignition wire (Damage, Deterioration)		-	-	I	-	I	-	I	-	I	-
2-2.	Spark Plug		Petrol		Replace every 100000 km or 84 months whichever comes first							
			CNG		Replace every 50000 km or 48 months whichever comes first							
<b>FUEL</b>												
3-1.	Air cleaner filter element		Paved-road		Clean every 5000 km. Replace every 40000 km							
			Dusty Condition		Clean every 2500 km. Replace every 40000 km. More frequent replacement if the conditions are severe.							
3-2.	Fuel tank cap, fuel lines and connections (Leakage and Damage)		I	-	-	-	I	-	-	-	I	-
3-3.	Fuel Filter (Leakage)		I	I	I	I	R	I	I	I	R	I

#1: Perform the engine coolant level check under the daily inspection in the "OPERATING YOUR VEHICLE" section.

The same type of coolant that is filled at the time of a brand new car should be used when you add or replace the coolant. Refer to "Engine coolant" in this section.

#2: Do not add SUZUKI LLC: Standard (Yellow) Coolant or distilled water or others when your vehicle is originally filled with SUZUKI LLC: Super (Blue) Coolant.

#3: When your vehicle is originally filled with SUZUKI LLC: Standard (Yellow) Coolant, follow the maintenance schedule of SUZUKI LLC: Standard (Yellow) Coolant.

## INSPECTION AND MAINTENANCE

Interval: This interval should be judged by odometer reading or months, whichever comes first.		FREE INSPECTION				PERIODIC MAINTENANCE AT COST						
		km (x1000)	5	10	20	30	40	50	60	70	80	90
		months	2	4	8	12	16	20	24	28	32	36
3-4.	CNG fuel line joints (Gas leakage)											
3-5.	CNG low pressure filter cartridge with O-Ring	-	-	R	-	R	-	R	-	R	-	
3-6.	CNG cylinder leak testing and certification	Every 3 years from the date of initial testing by govt. approved testing agency										
3-7.	CNG filler receptacle O-Ring	Replace every 4 years or 300000 km whichever comes earlier										
<b>CLUTCH AND TRANSMISSION</b>												
4-1.	Clutch Pedal (Play)											
4-2.	Clutch slipping (Dragging or Excess Damage)											
4-3.	Gear shifter (Operation)											
4-4.	Manual Transmission Oil (Level, Leakage)											
4-5.	Rear Differential Oil (Level, Leakage)	Replace at 80000 km or 4 years whichever comes first										
4-6.	Propeller shaft / Universal joint (Loose, Damage)		I&L	I&L	I&L	I&L	I&L	I&L	I&L	I&L	I&L	
<b>BRAKE</b>												
5-1.	Brake Fluid (Level, Leakage)											
		Replace every 40000 km or 24 months whichever comes first										
5-2.	Brake pedal (Pedal - Front Panel Clearance)											
5-3.	Parking brake lever and cable (Play, Damage)											
5-4.	Brake disc and pad (Wear)											
5-5.	Brake drum and shoes (Wear)	-										
5-6.	Master cylinder, wheel cylinder and caliper piston (Fluid Leakage, Boot/Seal Damage)											
5-7.	Brake hoses and pipes (Leakage, Damage)											
<b>WHEEL</b>												
6-1.	Tyres (Air pressure, Abnormal wear, Crack and Rotation)	I&O	I&O	I&O	I&O	I&O	I&O	I&O	I&O	I&O	I&O	
6-2.	Wheels (Damage)											
6-3.	Front/Rear wheel bearing (Loose, Damage)											

## INSPECTION AND MAINTENANCE

Interval: This interval should be judged by odometer reading or months, whichever comes first.		FREE INSPECTION				PERIODIC MAINTENANCE AT COST						
		km (x1000)	5	10	20	30	40	50	60	70	80	90
		months	2	4	8	12	16	20	24	28	32	36
<b>FRONT / REAR SUSPENSION</b>												
7-1.	Front suspension strut and shock absorber (Oil leakage, Damage)											
7-2.	Front suspension arms, Knuckle support and Tension rods (Loose, Damage)											
7-3.	Rear leaf spring (Damage)											
7-4.	Rear shock absorber (Oil leakage, Damage)											
7-5.	All bolts and nuts (Loose)	T	T	T	T	T	T	T	T	T	T	
<b>STEERING</b>												
8-1.	Steering wheel (Play, Loose)											
8-2.	Steering column rods and arms (Loose, Damage, Wear)											
<b>ELECTRICAL</b>												
9-1.	Battery - Electrolyte (Level, Leakage) and voltage											
9-2.	Wiring harness connection (Loose, Damage)											
9-3.	Lighting system (Operation)											
9-4.	Wiper (Operation, Stains, Damage)											
9-5.	Horn (Operation)											
9-6.	Accessory socket (Operation)											
<b>BODY</b>												
10-1.	All chassis bolts and nuts (Tighten)		T	T	T	T	T	T	T	T	T	
10-2.	All latches, hinges and locks (Function)	I&L	I&L	I&L	I&L	I&L	I&L	I&L	I&L	I&L	I&L	
10-3.	Cargo bed (Inspect)											
<b>ROAD TEST</b>												
11-1.	Operation of brakes, clutch, gear shifting and speedometer											
11-2.	Body and chassis noise											



**Inspection & Maintenance operations to be performed by customer**

The following table shows the inspection & maintenance operations that you can perform.  
This table shows the frequency when you should perform inspection, greasing, lubrication & other services.

<b>FREQUENCY</b>	<b>SR.NO.</b>	<b>OPERATION</b>	<b>REFERENCE</b>
Daily	1	Inspect all tyres (including spare wheel) for air pressure, abnormal wear, cracks and damage.	Page No. 7-19
Weekly	2	Inspect engine oil level, if necessary, top up with Maruti Genuine Engine oil.	Page No. 7-9
	3	Inspect coolant level in coolant reservoir and if necessary, top up with a mixture of recommended Maruti Genuine Coolant and distilled water in specified ratio.	Page No. 7-12
	4	Inspect transmission oil level and differential oil level.	Page No. 7-15
	5	Inspect brake fluid level in brake fluid reservoir and if necessary, top up with Maruti Genuine Brake Fluid.	Page No. 7-16
	6	Inspect vehicle for <ul style="list-style-type: none"> <li>• Engine oil leakage</li> <li>• Coolant leakage</li> <li>• Brake fluid leakage</li> </ul> <ul style="list-style-type: none"> <li>• Front suspension strut leakage</li> <li>• Rear shock absorber leakage</li> <li>• Fuel leakage</li> <li>• Transmission oil and differential oil leakage</li> </ul>	Inspection & maintenance Section
	7	Inspect battery electrolyte level, terminals and bracket.	Page No. 7-20
	8	Inspect wheel mounting nuts and tighten if necessary.	Page No. 8-5

## INSPECTION AND MAINTENANCE

---

Monthly	9	Inspect drive belt for damage or deterioration.	Page No. 7-8
	10	Clean air filter element.	Page No. 7-13
	11	Grease all latches, hinges and locks using multi purpose grease.	Page No. 7-5
	12	Grease propeller shaft universal joint with grease gun.	Page No. 7-18
As and when required	13	Inspect clutch pedal play.	Page No. 7-16
	14	Inspect the brake pedal to floor panel distance by applying the brakes, when engine is running.	Page No. 7-17
	15	Inspect parking brake for proper adjustment.	Page No. 7-18

**\* Inspect and/or adjust wheel alignment and balancing if the vehicle pulls to one side or vibrates at high speed.**

**Drive Belt**

**⚠ WARNING**

**When the engine is running, keep hands, hair, clothing, tools, etc. away from the moving fan and drive belts.**

Make sure the drive belt tension is correct. If the belt is too loose, insufficient battery charging, engine overheating, or excessive belt wear can result.

The belts should also be examined to ensure that they are not damaged.

If you need to replace or adjust the belt have it done by your Maruti Suzuki authorised workshop.

**Engine Oil and Filter Specified Oil**

**For India**

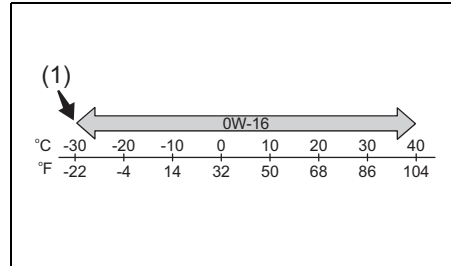

56RM07013

(1) Recommended

Check that the engine oil you use comes under the quality classification of API SN. Select the appropriate oil viscosity according to the above chart

SAE 0W-16 (1) is the best choice for good fuel economy and good startability in cold weather.

**NOTE:**

- The replacement timing varies with the type of engine oil that you choose. Refer to "Maintenance schedule" in this section for corresponding maintenance schedule.
- We recommend that you use MARUTI SUZUKI genuine oil. To purchase it, see a Maruti Suzuki authorised workshop.

## INSPECTION AND MAINTENANCE

### Oil Level Check

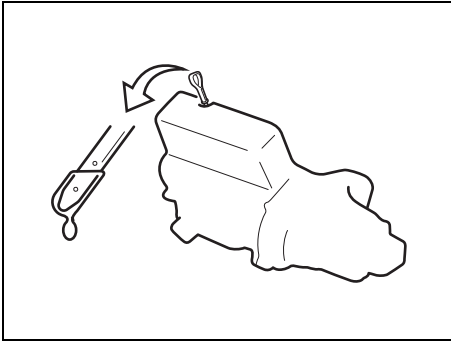

55RH07002

It is important to keep the engine oil at the correct level for proper lubrication of your vehicle's engine. Check the oil level with the vehicle on a level surface. The oil level indication may be inaccurate if the vehicle is on a slope. The oil level should be checked either before starting the engine or at least 5 minutes after stopping the engine.

Pull out the oil dipstick, wipe the oil off with a clean cloth, insert the dipstick all the way into the engine, and then remove it again. The oil on the stick should be between the upper and lower limits shown on the stick. If the oil level indication is near the lower limit, add enough oil to raise the level to the upper limit.

### NOTICE

Failure to check the oil level regularly could lead to serious engine trouble due to insufficient oil.

### Refilling

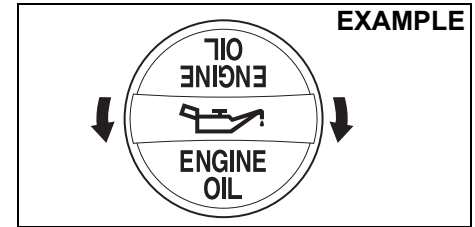

68PH00762

Remove the oil filler cap and pour oil slowly through the filler hole to bring the oil level to the upper limit on the dipstick. Be careful not to overfill. Too much oil is almost as bad as too little oil. After refilling, start the engine and allow it to idle for about a minute. Stop the engine, wait about 5 minutes and check the oil level again.

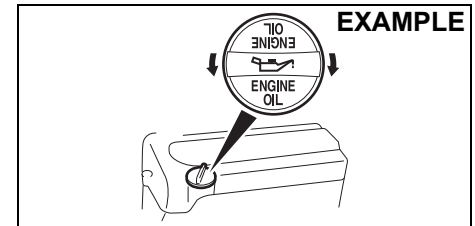

68PM00703

**Changing Engine Oil and Filter**

Drain the engine oil while the engine is still warm.

- 1) Remove the oil filler cap.
- 2) Place a drain pan under the drain plug.
- 3) Using a wrench, remove the drain plug and drain out the engine oil.

**CAUTION**

The engine oil temperature may be high enough to burn your fingers when the drain plug is loosened. Wait until the drain plug is cool enough to touch with your bare hands.

**EXAMPLE**

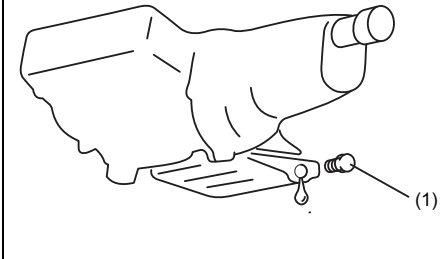

77PM07007

**Tightening torque for drain plug (1):  
50 Nm (5.1 kg-m, 36.9 lb-ft)**

**WARNING**

**New and used oil can be hazardous. Children and pets may be harmed by swallowing new or used oil. Keep new and used oil and used oil filters away from children and pets.**

**Repeated, prolonged contact with used engine oil may cause skin cancer.**

**Brief contact with used oil may irritate skin.**

**To minimize your exposure to used oil, wear a long-sleeve shirt and moisture-proof gloves (such as dish-washing gloves) when changing oil. If oil contacts your skin, wash thoroughly with soap and water.**

**Launder any clothing or rags if wet with oil.**

**Recycle or properly dispose of used oil and filters.**

- 4) Reinstall the drain plug and gasket. Tighten the plug with a wrench to the specified torque.

**Replace the Oil Filter**

- 1) Using an oil filter wrench, turn the oil filter counterclockwise and remove it.
- 2) Using a clean rag, wipe off the mounting surface on the engine where the new filter will be seated.
- 3) Smear a little engine oil around the rubber gasket of the new oil filter.
- 4) Screw on the new filter by hand until the filter gasket contacts the mounting surface.

**EXAMPLE**

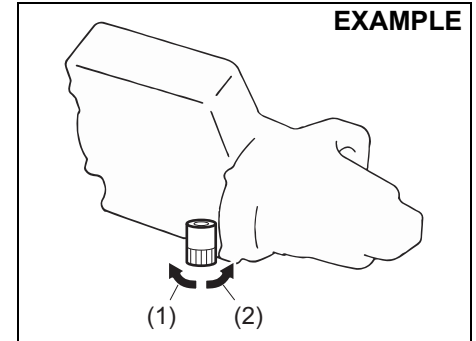

77PH017

- (1) Loosen
- (2) Tighten

## INSPECTION AND MAINTENANCE

### Tightening (viewed from filter top)

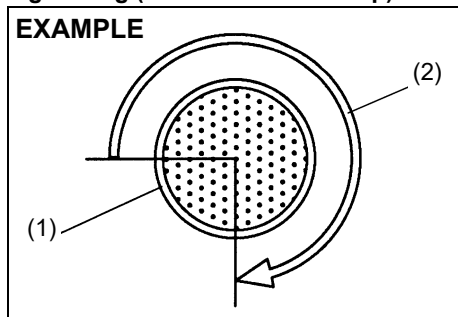

- (1) Oil filter  
(2) 3/4 turn

### **NOTICE**

**To tighten the oil filter properly, it is important to accurately identify the position at which the filter gasket first contacts the mounting surface.**

- 5) Tighten the filter specified turn from the point of contact with the mounting surface (or to the specified torque) using an oil filter wrench.

**Tightening torque for oil filter**  
3/4 turn or  
14 Nm (1.4 kgf-m, 10.3 lbf-ft)

### **NOTICE**

**To prevent oil leakage, make sure that the oil filter is tight, but do not over-tighten it.**

### **Refill with Oil and Check for Leaks**

- 1) Pour oil through the filler hole and install the filler cap.  
For the approximate capacity of the oil, refer to the "CAPACITIES" item in the "SPECIFICATIONS" section.
- 2) Start the engine and look carefully for leaks at the oil filter and drain plug. Run the engine at various speeds for at least 5 minutes.
- 3) Stop the engine and wait about 5 minutes. Check the oil level again and add oil if necessary. Check for leaks again.

### **NOTICE**

- When replacing the oil filter, it is recommended that you use a **MARUTI** genuine filter. If you use an after market filter, make sure it is of equivalent quality and follow the manufacturer's instructions.
- Oil leaks from around the oil filter or drain plug indicate incorrect installation or gasket damage. If you find any leaks or are not sure that the filter has been properly tightened, have the vehicle inspected by your authorised **MARUTI SUZUKI COMMERCIAL** workshop.

## Engine Coolant

### Coolant Level Check

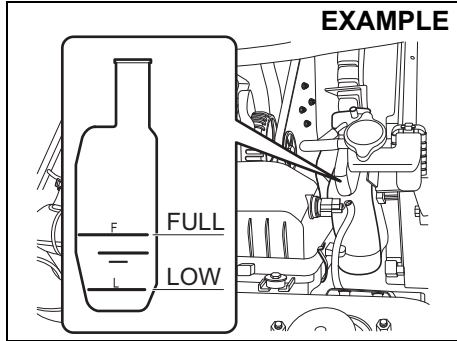

77PM07010

Check the coolant level at the reservoir tank, not at the radiator. With the engine cool, the coolant level should be between "FULL" and "LOW" marks. If the coolant level is below "LOW" mark, coolant should be added.

### Coolant addition and replacement

When you add the coolant, remove the reservoir tank cap and add coolant until the reservoir tank level reaches "FULL" mark while the engine is cool. Never fill the reservoir tank above "FULL" mark.

Since special procedures are required for coolant replacement, ask a Maruti Suzuki authorised workshop for this job.

### ⚠ WARNING

**Swallowing engine coolant can cause severe injury or death. Inhaling coolant mist or vapors or getting coolant in your eyes could result in severe injury.**

- **Do not drink antifreeze or coolant solution. If swallowed, do not induce vomiting. Immediately contact a poison control center or a physician.**
- **Avoid inhaling coolant mist or hot vapors. If inhaled, remove to a fresh air area.**
- **If coolant gets in the eyes, flush with water and seek medical attention.**
- **Wash thoroughly after handling coolant.**
- **Keep engine coolant out of the reach of children and pets.**

### NOTICE

**When putting the cap on the reservoir tank, line up the mark on the cap and the mark on the tank. Failure to follow this can result in coolant leakage.**

### Selection of coolant

To maintain optimum performance and durability of your engine, use MARUTI SUZUKI genuine coolant or equivalent.

This type of coolant is the best for cooling system for the following reasons:

- The coolant helps maintain proper engine temperature.
- It gives proper protection against freezing and boiling.
- It gives proper protection against corrosion and rust.

Failure to use the proper coolant can damage your cooling system. A Maruti Suzuki authorised workshop can help you select the proper coolant.

### NOTICE

**To avoid damaging your cooling system:**

- **Always use a high quality ethylene glycol base non-silicate type coolant diluted with distilled water at the correct mixture concentration.**
- **Do not add extra inhibitors or additives. They may not be compatible with your cooling system.**
- **Do not mix different types of base coolants. Doing so may result in accelerated seal wear and/or the possibility of severe overheating and extensive engine/transmission damage. In case of coolant mix-up**

(Continued)

## INSPECTION AND MAINTENANCE

### NOTICE

(Continued)

**have your vehicle inspected by a Maruti Suzuki authorised workshop.**

#### NOTE:

Maruti Suzuki highly recommends the use of Maruti Suzuki genuine coolant. Maruti Suzuki genuine coolant has been specially formulated for your Maruti Suzuki product and contributes to the desired vehicle performance and ideal driving experience.

Depending on the production period of your vehicle, the coolant type filled at the time of a brand new car differs. There are two coolant types, SUZUKI LLC: Super (Blue) Coolant and SUZUKI LLC: Standard (Yellow) Coolant. You can check the original coolant type in your vehicle by the color of the coolant in the reservoir tank (Refer below figure).

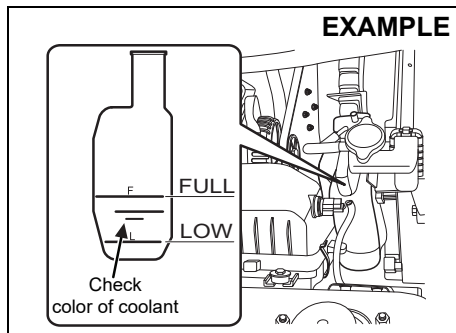

Coolant Color	Coolant Type
Blue	Suzuki LLC : Super
Yellow	Suzuki LLC : Standard

#### NOTE:

The same type of coolant that is filled at the time of a brand new car should be used when you add or replace the coolant.

#### SUZUKI LLC: Super (Blue) Coolant:

### NOTICE

- This coolant is already diluted to the proper percentage. Do not dilute with distilled water additionally. Doing so may result in the possibility of freezing and/or overheating coolant.
- Do not add SUZUKI LLC: Standard (Yellow) Coolant or distilled water or others when your vehicle is originally filled with SUZUKI LLC: Super (Blue) Coolant. If such a case occurs, then get the vehicle inspected by a Maruti Suzuki authorised workshop.

#### SUZUKI LLC: Standard (Yellow) Coolant:

### NOTICE

- The concentration of the mixture to be used shall be 30% antifreeze and 70% distilled water. Do not use straight coolant nor plain water.
- If the lowest ambient temperature in your area is expected to be  $-15^{\circ}\text{C}$  ( $5^{\circ}\text{F}$ ) or below, use higher concentrations up to 60% following the instructions on the antifreeze container. Concentrations greater than 60% will cause overheating conditions.
- When your vehicle is originally filled with SUZUKI LLC: Standard (Yellow) Coolant, follow the maintenance schedule of SUZUKI LLC: Standard (Yellow) Coolant in this section. In case you replace with Suzuki LLC: Super (Blue) Coolant, then get the vehicle inspected by a Maruti Suzuki authorised workshop.



**Air Cleaner**

If the air cleaner is clogged with dust, there will be greater intake resistance, resulting in decreased power output and increased fuel consumption.

**EXAMPLE**

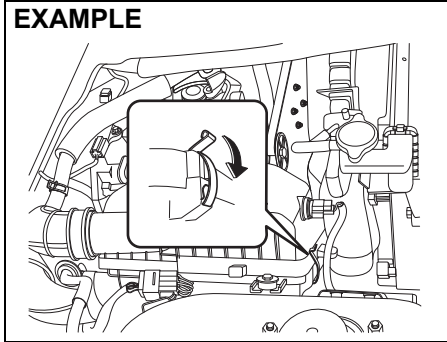

77PM07011

Unclamp the side clamps, and remove the element from the air cleaner case.

**EXAMPLE**

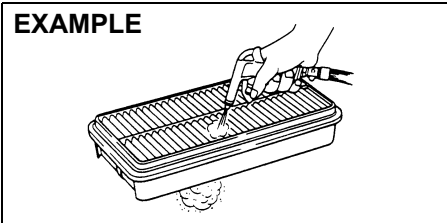

60A183

If it appears to be dirty, clean or replace the air cleaner with a new one as per periodic maintenance schedule.

**Spark Plugs**

**Replacing and inspection of spark plugs**

Since special procedures, materials and tools are required, it is recommended that you trust this job to your Maruti Suzuki authorised workshop.

**Gear Oil**

**Manual Transmission Oil/  
Differential Oil**

When adding gear oil, use gear oil with the appropriate viscosity and grade as shown in the chart below.

**Manual transmission oil**

**EXAMPLE**

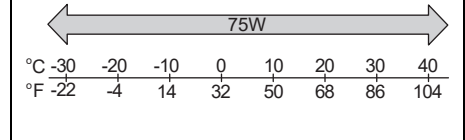

68LM728

We highly recommend you use: "MARUTI GENUINE GEAR OIL **75W**" for manual transmission gear oil.

**Rear differential oil**

**EXAMPLE**

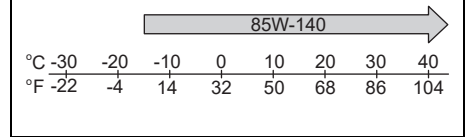

77PH075

We highly recommend you use: "TOTALFINAELF TRANSELF LL **85W-140**" for rear differential oil.

## INSPECTION AND MAINTENANCE

### Gear Oil Level Check

#### Manual transmission

##### EXAMPLE

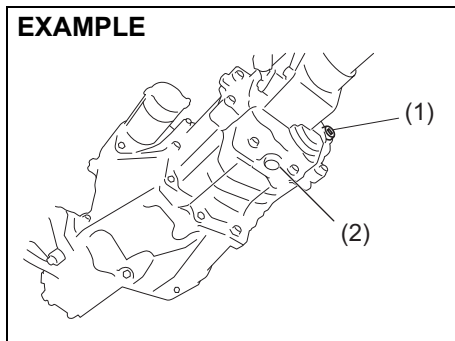

77PH078

#### Rear differential

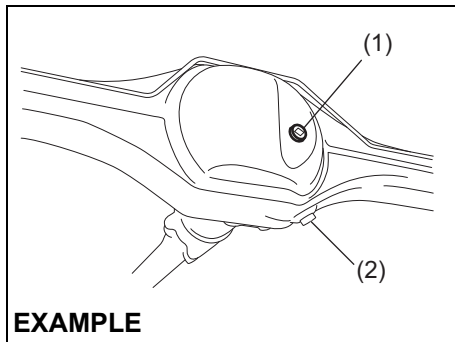

77PH047

1. Oil filler and level plug (Do not reuse).
2. Oil drain plug.

To check the gear oil level, use the following procedure:

- 1) Park the vehicle on a level surface with the parking brake applied. Then, stop the engine.
- 2) Remove the oil filler and level plug (1).
- 3) Check the inside of the hole with your finger. If the oil level comes up to the bottom of the plug hole, the oil level is correct. If so, reinstall the plug.
- 4) If the oil level is low, add gear oil through the oil filler plug hole (1) until the oil level reaches the bottom of the filler hole, then reinstall the plug.

#### Tightening torque for oil filler and level plug

##### Manual transmission (1):

23 Nm (2.3 kgf-m, 17.0 lbf-ft)

##### Rear differential (1):

25 Nm (2.5 kgf-m, 18.5 lbf-ft)

#### NOTE:

For Rear differential always use a new oil filler and level plug (1).

#### NOTICE

When tightening the plug, apply the following sealing compound or equivalent to the plug threads to prevent oil leakage.

MARUTI SUZUKI Bond No. "1216E" or "1217G"

#### Gear Oil Change

Since special procedures, materials and tools are required, it is recommended that you trust this job to your authorised MARUTI SUZUKI COMMERCIAL workshop.

#### ⚠ CAUTION

After driving the vehicle, the gear oil temperature may be high enough to burn your skin. Wait until the oil filler plug is cool enough to touch with your bare hands before inspecting gear oil level.

## Clutch Pedal

### Cable control clutch

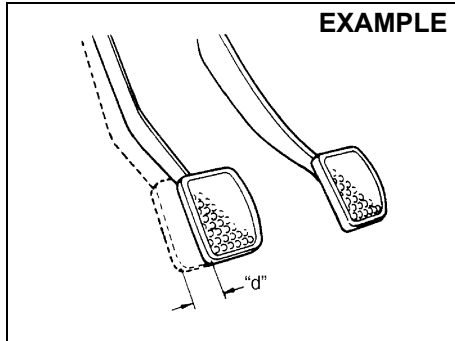

54G274

#### Clutch pedal play "d": 10 - 15 mm (0.4 - 0.6 in.)

Measure the clutch pedal play by moving the clutch pedal with your hand and measuring the distance it moves until you feel slight resistance. The play in the clutch pedal should be between the specified values. If the play is more or less than the above, or clutch dragging is felt with the pedal fully depressed, have the clutch inspected by your authorised MARUTI SUZUKI COMMERCIAL workshop.

## Brakes

### Brake Fluid

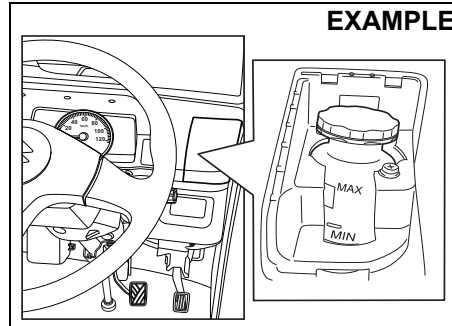

77PM706

Check the brake fluid level by looking at the reservoir in the instrument panel. Remove the cover on right hand side of steering wheel to check the brake fluid reservoir level. Check that the fluid level is between the "MAX" and "MIN" lines. If the brake fluid level is near the "MIN" line, fill it up to the "MAX" line with Maruti Genuine Brake Fluid (MGBF) or DOT 3. We highly recommend to use "Maruti Genuine Brake Fluid" (MGBF).

### ⚠ WARNING

Failure to follow the guidelines below can result in personal injury or serious damage to the brake system.

- If the brake fluid in the reservoir drops below a certain level, the brake warning light on the instrument panel will come 'ON' (the engine must be running with the parking brake fully disengaged). Should the light come on, immediately ask your authorised MARUTI SUZUKI COMMERCIAL workshop to inspect the brake system.
- A rapid fluid loss indicates a leak in the brake system which should be inspected by your authorised MARUTI SUZUKI COMMERCIAL workshop immediately.
- Do not use any fluid other than Maruti Genuine Brake Fluid (MGBF) or DOT 3. We highly recommend to use Maruti Genuine Brake Fluid (MGBF). Do not use reclaimed fluid or fluid that has been stored in old or open containers. It is essential that foreign particles and other liquids are kept out of the brake fluid reservoir.

### ⚠ CAUTION

Brake fluid can harm your eyes and damage painted surfaces. Use caution when refilling the reservoir.

## INSPECTION AND MAINTENANCE

### ⚠ WARNING

- In case vehicle is driven in overloaded condition, the braking distance may be longer and higher pedal force may be required.

### ⚠ WARNING

Brake fluid is harmful or fatal if swallowed, and harmful if it comes in contact with skin or eyes. If swallowed, do not induce vomiting. Immediately contact a poison control center or a physician. If brake fluid gets in eyes, flush eyes with water and seek medical attention. Wash thoroughly after handling. Solution can be poisonous to animals. Keep out of the reach of children and animals.

#### NOTE:

With disc brakes, the fluid level can be expected to gradually fall as the brake pads wear.

#### Brake Pedal

Check if the brake pedal stops at the regular height without spongy feeling when you depress it. If not, have the brake system inspected by your authorised MARUTI SUZUKI COMMERCIAL workshop. If you doubt the brake pedal for the regular height, check it as follows:

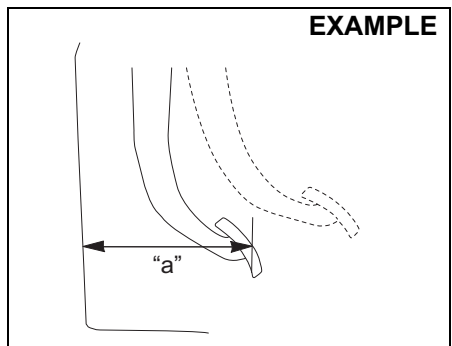

54G108S

**Pedal to Front Panel minimum distance "a":**  
**Petrol and CNG Engine Model:**  
**157 mm**

With the engine running, measure the distance between the brake pedal and front panel when the pedal is depressed with approximately 30 kg (66 lbs) of force. The minimum distance required is as specified. Since your vehicle's brake system is self-adjusting, there is no need for pedal adjustment.

If the pedal to front panel distance as measured above is less than the minimum distance required, have your vehicle inspected by your authorised MARUTI SUZUKI COMMERCIAL workshop.

#### NOTE:

When measuring the distance between the brake pedal and front panel, be sure not to include the floor mat or rubber on the front panel in your measurement.

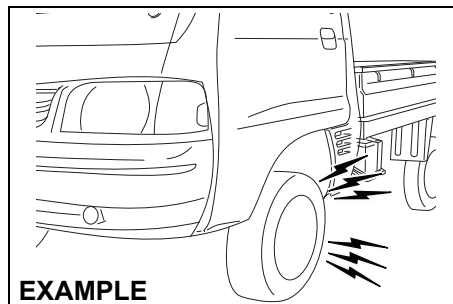

77PM07013

### ⚠ WARNING

If you experience any of the following problems with your vehicle's brake system, have the vehicle inspected immediately by your authorised **MARUTI SUZUKI COMMERCIAL** workshop.

- Poor braking performance
- Uneven braking (brakes not working uniformly on all wheels)
- Excessive pedal travel
- Brake dragging
- Excessive noise
- Pedal pulsation (pedal pulsates when depressed)

## Parking Brake

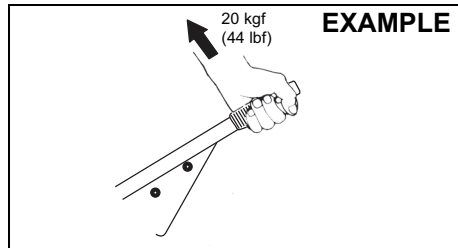

77PM702

**Ratchet tooth specification**  
**6th – 9th teeth**  
**Lever pull force (1):**  
**200 N (20 kgf, 44 lbf)**

Check the parking brake for proper adjustment by counting the number of clicks made by the ratchet teeth as you slowly pull up on the parking brake lever to the point of full engagement. The parking brake lever should stop between the specified ratchet teeth and the rear wheels should be securely locked. If the parking brake is not properly adjusted or the brakes drag after the lever has been fully released, have the parking brake inspected and/or adjusted by your authorised MARUTI SUZUKI COMMERCIAL workshop.

### WARNING

- **Parking Brake may not be effective in case vehicle is over-loaded. Use additional chocks to hold the vehicle.**

## Steering

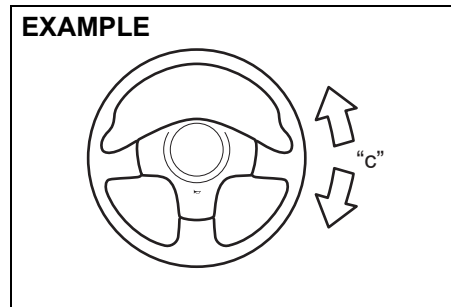

77PH042

**Steering wheel play "c":**  
**0 – 30 mm (0.0 – 1.2 in.)**

Check the play of the steering wheel by gently turning it from left to right and right to left, with wheels in straight ahead position and engine in OFF condition. Measure the distance that the steering moves before you feel slight resistance. The play should be between the specified values. Check that the steering wheel turns easily and smoothly without rattling by turning it all the way to the right and to the left while driving very slowly in an open area. If the amount of free play is outside the specification or you find anything else to be wrong, an inspection must be performed by your authorised MARUTI SUZUKI COMMERCIAL workshop.

## Propeller Shaft Universal Joint

### Front

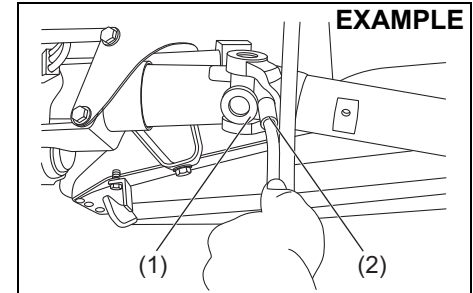

77PM703

### Rear

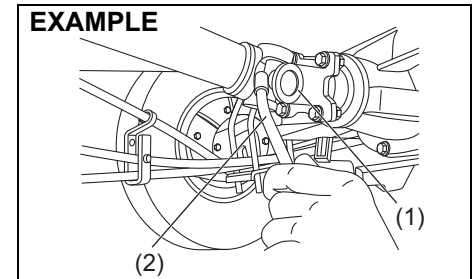

77PM704

Lubricate propeller shaft universal joint (1) (front & rear) as per the service schedule.

To lubricate the propeller shaft universal joint you should use grease gun (2) and specified grease NLGI GRADE 2.

## Tyres

### EXAMPLE

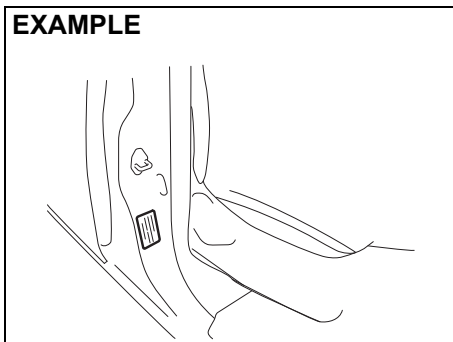

77PM705

The front and rear tyre pressure specifications for your vehicle are listed on the Tyre Information Label. Both the front and rear tyres should have the specified tyre pressure.

Note that the value does not apply to the compact spare tyre, if equipped.

### Tyre Inspection

Inspect your vehicle's tyres at least once a month by performing the following checks:

- 1) Measure the air pressure with a tyre pressure gauge. Adjust the pressure if necessary. Remember to check the spare tyre, too.

### ⚠ WARNING

- Air pressures should be checked when the tyres are cold or you may get inaccurate readings.
- Check the inflation pressure from time to time while inflating the tyre gradually, until the specified pressure is obtained.
- Never under-inflate or over inflate the tyres.
- Under inflation can cause unusual handling characteristics or can cause the rim to slip on the tyre bead, resulting in an accident or damage to the tyre or rim.
- Overinflation can cause the tyre to burst, resulting in personal injury. Overinflation can also cause unusual handling characteristics which may result in an accident.

### EXAMPLE

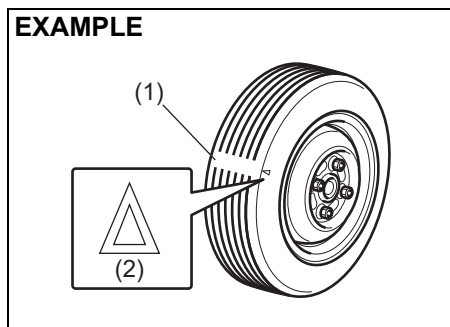

52KM110

- (1) Tread wear indicator
- (2) Indicator location mark

- 2) Check that the depth of the tread groove is more than 1.6 mm (0.06 in.). To help you check this, the tyres have molded-in tread wear indicators in the grooves. When the indicators appear on the tread surface, the remaining depth of the tread is 1.6 mm (0.06 in.) or less and the tyre should be replaced.
- 3) Check for abnormal wear, cracks and damage. Any tyres with cracks or other damage should be replaced. If any tyres show abnormal wear, have them inspected by your authorised MARUTI SUZUKI COMMERCIAL workshop.

### ⚠ CAUTION

Hitting curbs and running over rocks can damage tyres and affect wheel alignment. Be sure to have tyres and wheel alignment checked periodically by your authorised MARUTI SUZUKI COMMERCIAL workshop.

- 4) Check for loose wheel nuts.
- 5) Check that there are no nails, stones or other objects sticking into the tyres.

**⚠ WARNING**

- Your Vehicle is equipped with tyres which are all the same type and size. This is important to ensure proper steering and handling of the vehicle. Never mix tyres of different size or type on the four wheels of your vehicle. The size and type of tyres used should be only those approved by MARUTI SUZUKI as standard or optional equipment for your vehicle.
- Replacing the wheels and tyres equipped on your vehicle with certain combinations of aftermarket wheels and tyres can significantly change the steering and handling characteristics of your vehicle.
- Therefore, use only those wheel and tyre combinations approved by MARUTI SUZUKI as standard or optional equipment for your vehicle.

**NOTICE**

Replacing the original tyres with tyres of a different size may result in incorrect speedometer or odometer readings. Check with your authorised MARUTI SUZUKI COMMERCIAL workshop before purchasing replacement tyres that differ in size from the original tyres.

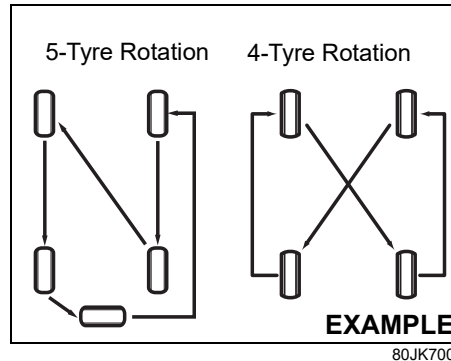
**Tyre Rotation**

To avoid uneven wear of your tyres and to prolong their life, rotate the tyres as illustrated. Tyres should be rotated every 10000 km. After rotation, adjust front and rear tyre pressures to the specification listed on your vehicle's Tyre Information Label.

**Wheel Balancing**

If the vehicle vibrates abnormally on smooth road, have the wheel balanced at authorised MARUTI SUZUKI COMMERCIAL workshop.

**Wheel Alignment**

In case of abnormal tyre wear or pulling towards one side, have the wheel aligned at authorised MARUTI SUZUKI COMMERCIAL workshop.

**Battery****⚠ WARNING**

- Batteries produce flammable hydrogen gas. Keep flames and sparks away from the battery or an explosion may occur. Never smoke when working in the vicinity of the battery.
- When checking or servicing the battery, disconnect the negative cable. Be careful not to cause a short circuit by allowing metal objects to contact the battery posts and the vehicle at the same time.
- To avoid harm to yourself or damage to your vehicle or battery, follow the jump starting instructions in the "EMERGENCY SERVICE" section of this manual if it is necessary to jump start your vehicle.

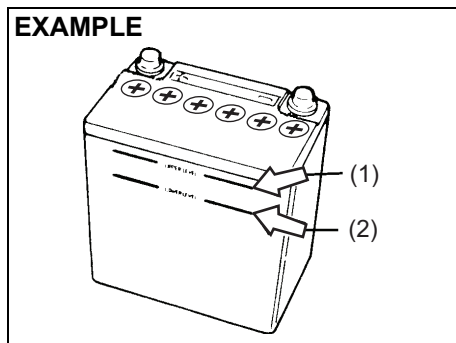

For maintenance-free battery (cap-less type), you need not add water. For traditional type battery, which has water filler caps, the level of the battery solution must be kept between the upper level line (1) and lower level line (2) at all times. You should periodically check the battery, case battery terminals, and battery hold-down bracket for damage or corrosion. Remove corrosion using a stiff brush and ammonia mixed with water, or baking soda mixed with water. After removing corrosion, rinse with clean water.

If your vehicle is not going to be driven for a month or longer, disconnect the cable from the negative terminal of the battery to help prevent discharge.

### **⚠ WARNING**

If the battery is used with battery level being less than the lower level line (2), it may cause reduced battery life, an exothermic heat, or an explosion by hydrogen gas occurring from the battery. Do not use the battery with battery level being less than the lower level line (2).

### **NOTICE**

If the battery liquid is added more than the upper level line (1), liquid may leak by vibrations during driving or liquid may spray out in some case depending on the condition of battery charging. These may cause damage to the parts near the battery. If the battery liquid overflows, immediately wash away with water. Do not add the battery liquid more than the upper level line (1).

#### **NOTE:**

*The battery liquid is consumed when the battery is used. If the level is found to be less than the center of upper level (1) and lower level (2), add distilled water till it reaches the upper level line (1).*

## Fuses

Your vehicle has three types of fuses, as described below:

### **Fusible Link Wire and Main fuse**

The main fuse takes current directly from the battery.

### **Primary fuses**

These fuses are between the main fuse and individual fuses, and are for electrical load groups.

### **Individual fuses**

These fuses are for individual electrical circuits.

#### **NOTE:**

- "Blank" indicates that fuse is not applicable in the variant, even though name of fuse might be available on cover of fuse box of your vehicle.
- Some fuse may not be applicable to your vehicle according to the variant of vehicle, even though it is not mentioned as blank.

To remove a fuse, use the fuse puller (2) provided in the relay box.



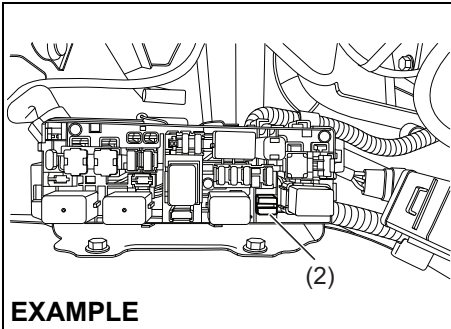

77PM07012

**NOTE:**  
Some fuse may not be applicable to your vehicle according to the variant of vehicle, even though it is not mentioned as blank.

## Fuses in the Engine Compartment

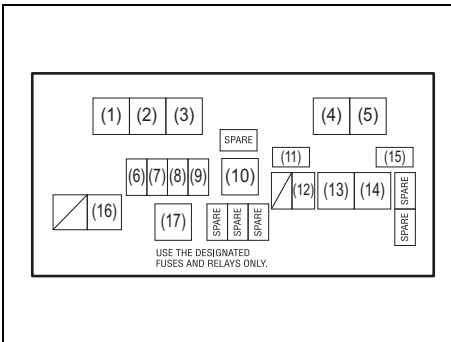

77PM07030

MAIN FUSE/PRIMARY FUSE / RELAY		
S. No.	Rating	Fuse / Relay
(1)	–	CNG valve relay*
(2)	–	Fuse puller
(3)	–	Radiator fan relay
(4)	–	Fuel pump relay
(5)		Starting motor relay
(6)	7.5A	CNG valve*
(7)	20A	Fuel Injection
(8)	30A	Starting motor
(9)	15A	Horn
(10)	70A	Alternator
(11)	7.5A	CNG*
(12)	10A	Hazard warning light
(13)	40A	Battery
(14)	40A	Ignition switch
(15)	7.5A	ST SIG 2 (starting signal)
(16)	30A	Radiator fan
(17)	–	FI main relay

\*: For CNG model

The main fuse, primary fuses and some of the individual fuses are located in the engine compartment. If the main fuse blows, no electrical component will function. If a primary fuse blows, no electrical component in the corresponding load group will function. When replacing the main fuse, a primary fuse or an individual fuse, use a MARUTI genuine replacement. To remove a fuse, use the fuse puller (2) provided in the relay box. The amperage of each fuse is shown inside of the fuse box cover.

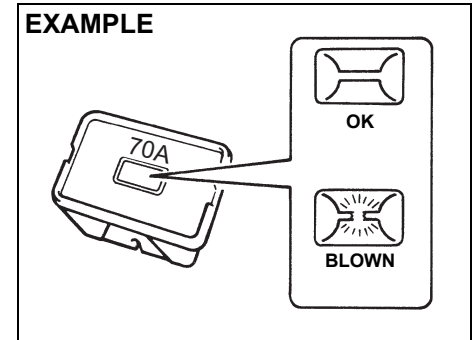

60G111

## ⚠ WARNING

If the main fuse or a primary fuse blows, be sure to have your vehicle inspected by an authorised MARUTI SUZUKI COMMERCIAL workshop. Always use a MARUTI genuine replacement part. Never use a substitute such as a wire even for temporary repair, or extensive electrical damage / fire can result.

**NOTE:**  
Make sure that the fuse box always carries spare fuses and fuse puller.

## Fuses under the Dash Board

### EXAMPLE

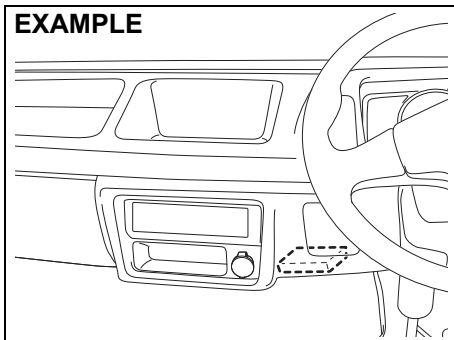

77PH048

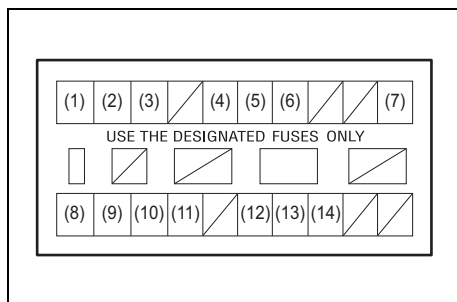

77PH049

MAIN FUSE/PRIMARY FUSE		
(1)	10A	Headlight (Right)
(2)	10A	Headlight (Left)
(3)	10A	Dome light
(4)	10A	Tail light
(5)	10A	Stop light
(6)	15A	Radio
(7)	10A	Starting signal
(8)	10A	Meter
(9)	15A	Ignition
(10)	10A	Back-up light
(11)	15A	Front wiper
(12)	15A	Accessory 2
(13)	10A	Accessory
(14)	7.5A	CNG Ignition*

\*: For CNG model

The fuse box is located under the dashboard.

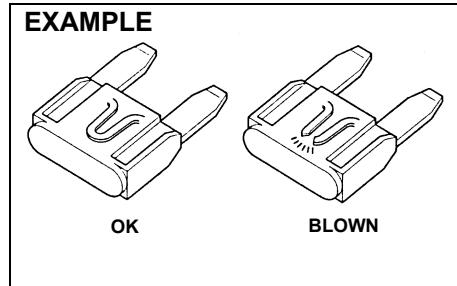

65D046

### **▲ WARNING**

Always be sure to replace a blown fuse with a fuse of the correct amperage. Never use a substitute such as aluminum foil or wire to replace a blown fuse. If you replace a fuse and the new one blows in a short period of time, you may have a major electrical problem. Have your vehicle inspected immediately by your authorised **MARUTI SUZUKI COMMERCIAL** workshop.

## Bulb Replacement

### **▲ CAUTION**

- Light bulbs can be hot enough to burn your finger right after being turned off. This is true especially for halogen headlight bulbs. Replace the bulbs after they become cool enough.
- The headlight bulbs are filled with pressurized halogen gas. They can burst and injure you if they are hit or dropped. Handle them carefully.

### **NOTICE**

The oils from your skin may cause a halogen bulb to overheat and burst when the lights are on. Grasp a new bulb with a clean cloth.

### **NOTICE**

- Frequent replacement of a bulb indicates the need for an inspection of the electrical system. This should be carried out by your Maruti Suzuki authorised workshop.
- During bulb replacement always use same bulb number as used in vehicle which is imprinted on the said bulb/unit and/or mentioned in SPECIFICATIONS.

### **NOTE:**

Mist may form on the lenses of exterior lights (Headlight, Rear combination light etc.) during or after driving in the rain or after car washing. This is a natural phenomenon which occurs due to temperature difference between lamp inside and outside. Temporary mist on the lens is not a malfunction and will not cause any discomfort during vehicle driving.

The mist would get cleared when the environmental condition change to sunny or when headlamp is kept on. However if there is water leakage inside the lamp, contact your authorised Maruti Suzuki workshop.

## INSPECTION AND MAINTENANCE

### Headlights

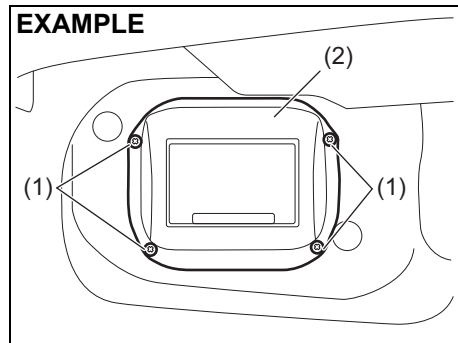

- 1) Remove the screws (1) and remove the air inlet box (2).

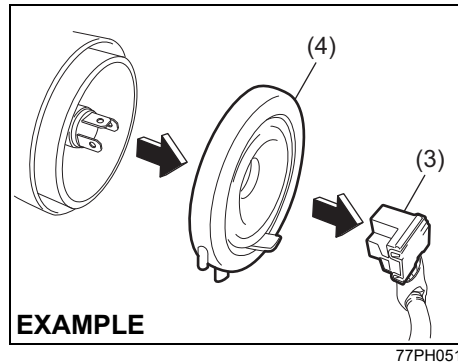

- 2) Disconnect the coupler (3). Remove the sealing rubber (4).

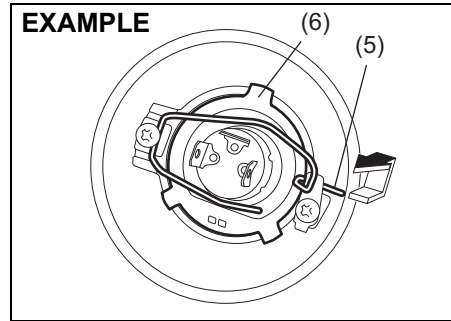

- 3) Push the retaining spring (5) forward and unhook it. Then remove the bulb (6). Install a new bulb in the reverse order of removal.

### Front Turn Signal Light Front Position Light

Since special procedures are required, we recommend you take your vehicle to your authorised MARUTI SUZUKI COMMERCIAL workshop for bulb replacement.

## Rear Combination Light

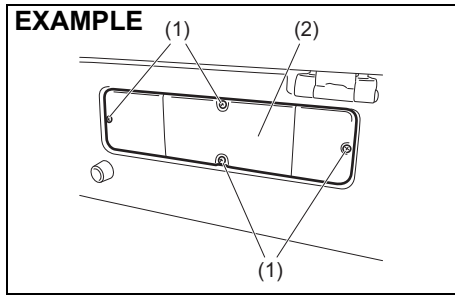

- 1) Remove the screws (1) and remove the cover (2).

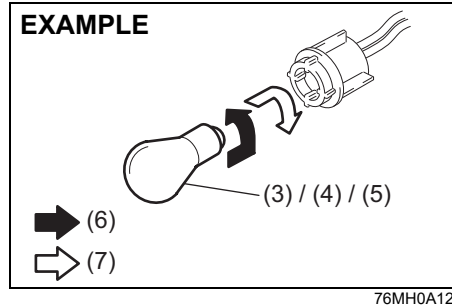
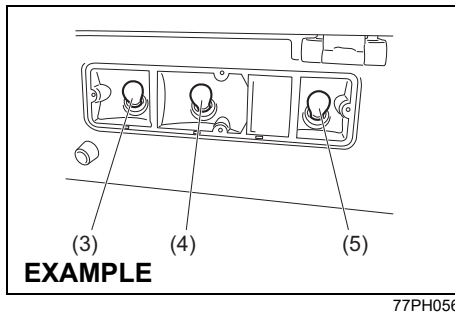

- (6) Removal
  - (7) Install
- 2) To remove the bulb of the turn signal light (3), the tail/brake light (4) or the reversing light (5) bulb holder, push in the bulb and turn it counterclockwise. To install a new bulb, push it in and turn it clockwise.

## License Plate Light

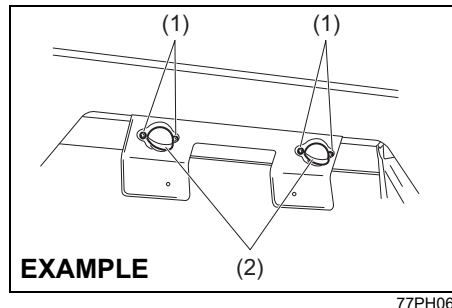

- 1) Remove the screws (1) and remove the cover (2).

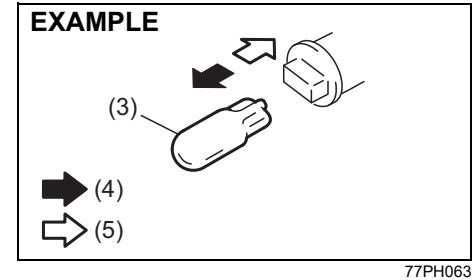

- (4) Removal
  - (5) Install
- 2) To remove and install the bulb of the license plate light (3), simply pull out or push in the bulb.

## Interior Light

Remove the lens by using a flat blade screwdriver covered with a soft cloth as shown. To install it, simply push it back in.

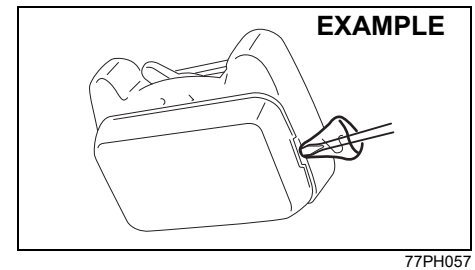

## Wiper Blades

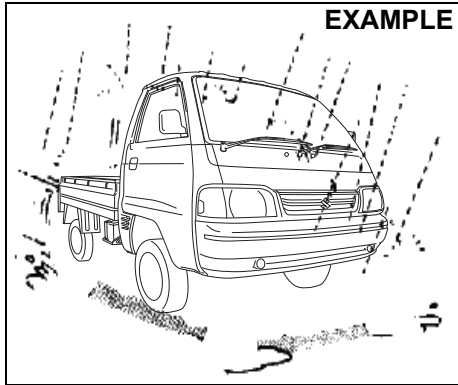

77PM07028

If the wiper blades become brittle or damaged, or make streaks when wiping, replace the wiper blades.

To install new wiper blades, follow the procedures below.

### NOTICE

To avoid scratching or breaking the window, do not let the wiper arm strike the window while replacing the wiper blade.

### NOTE:

Some wiper blades may be different from the ones described here depending on vehicle specifications. If so, consult your authorised MARUTI SUZUKI COMMERCIAL workshop for proper replacement method.

### For windshield wipers:

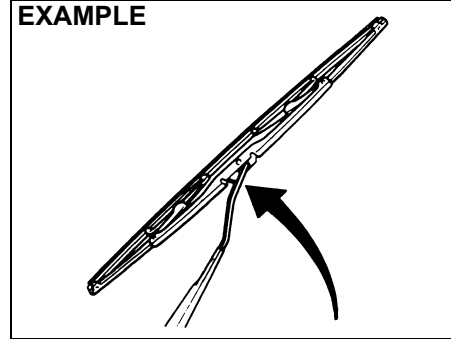

70G119

- 1) Hold the wiper arm away from the windshield.

### NOTE:

When raising both of the front wiper arms, pull the driver's side wiper arm up first. When returning the wiper arms, lower the passenger's side wiper arm first. Otherwise, the wiper arms may interfere with each other.

### EXAMPLE

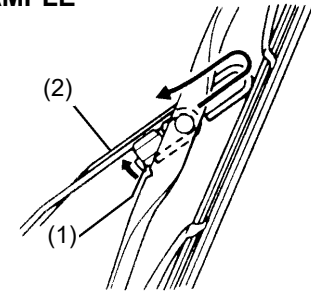

### EXAMPLE

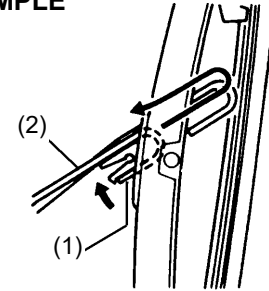

54G130

- 2) Squeeze lock (1) towards wiper arm (2) and remove the wiper frame from the arm as shown.
- 3) Unlock the lock end of the wiper blade and slide the blade out as shown.

Removal

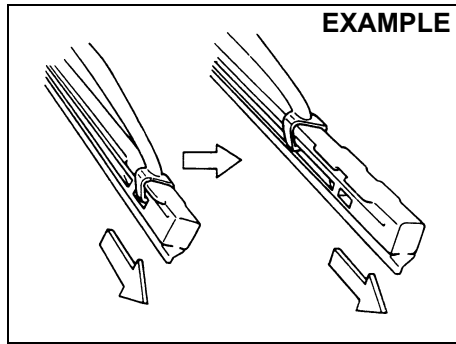

60A260

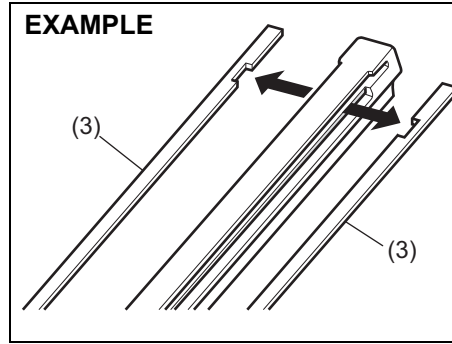

68PH00754

(3) Retainer

4) If the new blade is provided without the two metal retainers, move them from the old blade to the new one.

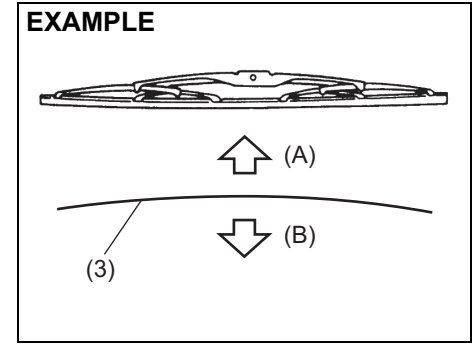

60MH072

(A) Up  
(B) Down

**NOTE:**  
When you install the metal retainers (3), make sure the direction of metal retainers is as shown in the above illustrations.

Installation

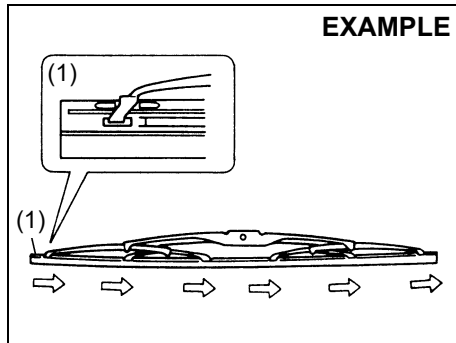

54G132

(1) Locked end

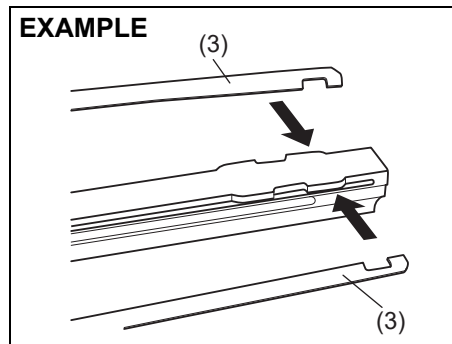

60MH071

- 5) Install the new blade in the reverse order of removal, with the locked end positioned toward the wiper arm. Make sure the blade is properly retained by all the hooks. Lock the blade end into place.
- 6) Reinstall wiper frame to arm, making sure that the lock lever is snapped securely into the arm.

### Windshield Washer Fluid (If equipped)

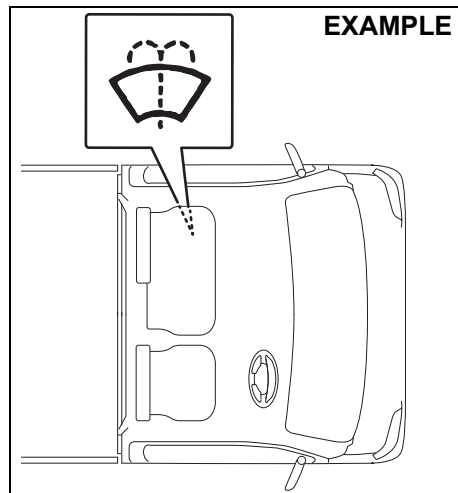

77PM07027

Visually inspect that there is washer fluid in the tank. Refill it if necessary. Use a good quality windshield washer fluid, diluted with water as necessary.

#### **NOTICE**

**Avoid use of hard water to prevent building of lime scale on the vehicle.**

#### **⚠ WARNING**

**Do not use radiator antifreeze in the windshield washer reservoir. This can severely impair visibility when sprayed on the windshield, and can also damage your vehicle's paint.**

#### **NOTICE**

**Damage may result if the washer motor is operated with no fluid in the washer tank.**



## EMERGENCY SERVICE

Tyre Changing Tool .....	8-1
Jacking Instructions .....	8-2
Changing Wheels .....	8-5
Jump Starting Instructions .....	8-6
Towing .....	8-7
If the Starter Does Not Operate .....	8-8
If the Engine is Flooded .....	8-8
If the Engine Overheats .....	8-8
Underbody Trouble by Hitting .....	8-9
Warning Triangle .....	8-9
Fire Extinguisher (if equipped) .....	8-10

## Tyre Changing Tool

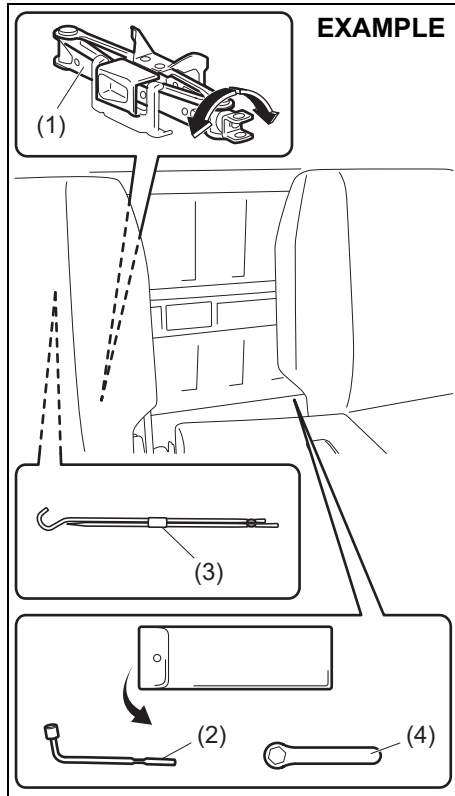

- (1) Jack
- (2) Wheel brace
- (3) Jack handle
- (4) Spanner

The tyre changing tools are stowed behind the driver seat.

To remove the jack, turn its shaft counter-clockwise and pull the jack out of the storage bracket. To stow the jack, place it in the storage bracket and turn the shaft clockwise until the jack is securely held in place.

The spare tyre is stowed under the bed. To remove the spare tyre:

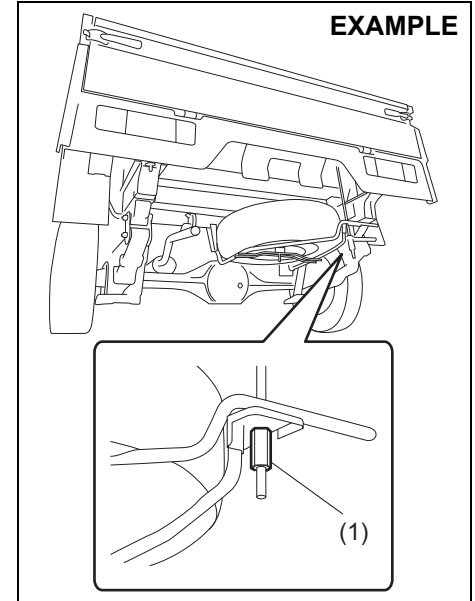

- 1) Loosen the spare tyre holder hook nut (1).
- 2) Unhook the spare tyre holder and lower it slowly.
- 3) Remove the screw in the center of the spare tyre, and remove the tyre.

**⚠ WARNING**

After using the tyre changing tools, be sure to stow them securely or they can cause injury if an accident occurs.

**⚠ CAUTION**

The jack should be used only to change wheels. It is important to read the jacking instructions in this section before attempting to use the jack.

**Jacking Instructions**

**EXAMPLE**

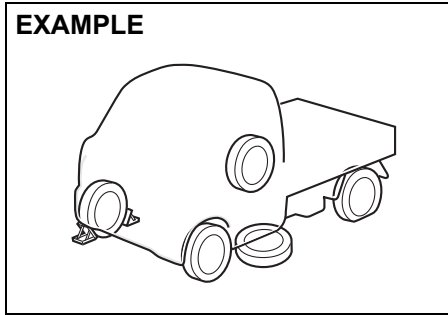

77PH054

- 1) Place the vehicle on level, hard ground.
- 2) Set the parking brake firmly and shift into "R" (Reverse).

**⚠ WARNING**

- Be sure to shift into "R" (Reverse) when you jack up the vehicle.
- Never jack up the vehicle with the transmission in "N" (Neutral). Otherwise, unstable jack may cause an accident.

- 3) Turn on the hazard warning flasher if your vehicle is near traffic.
- 4) Block the front and rear of the wheel diagonally opposite of the wheel being lifted.
- 5) Place the spare wheel near the wheel being lifted as shown in the illustration in case the jack slips.

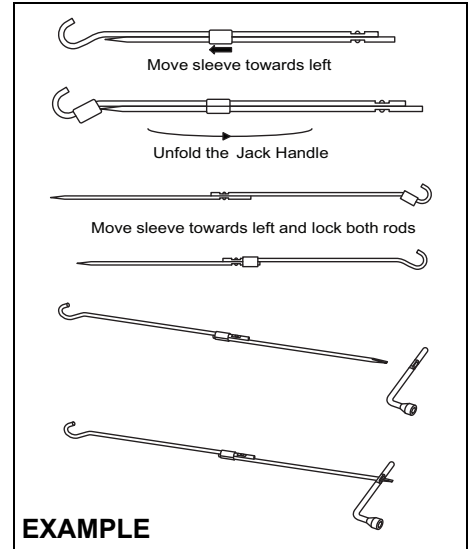

**EXAMPLE**

77PH802

**EXAMPLE**

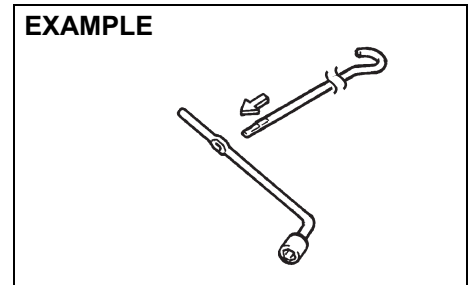

54G253

## EMERGENCY SERVICE

### Front jacking point

#### EXAMPLE

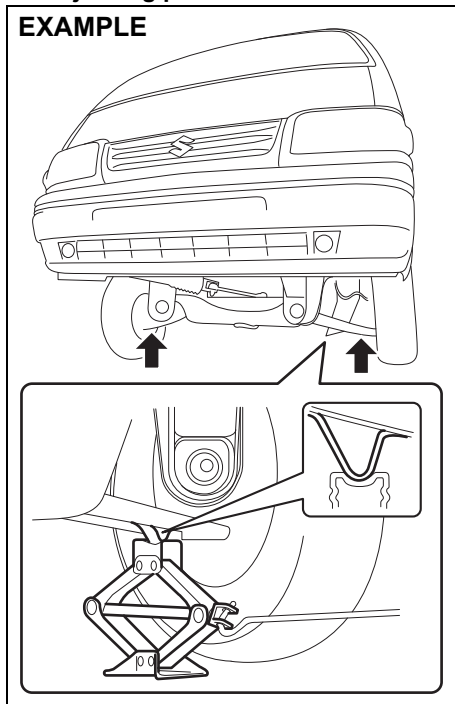

77PH084

### Rear jacking point

#### EXAMPLE

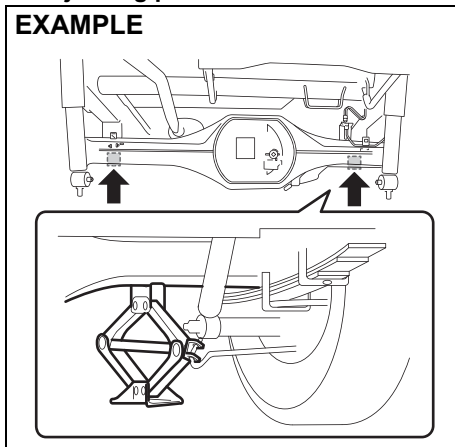

77PH106

#### EXAMPLE

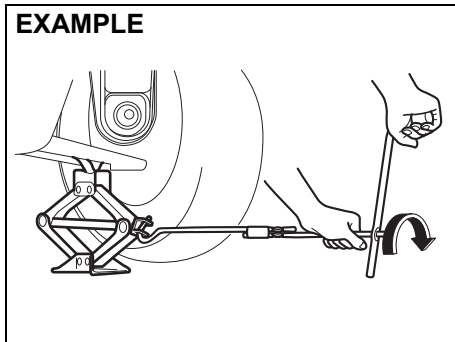

77PS052

- 6) Position the jack vertically and raise the jack by turning the jack handle clockwise until the jack head groove fits around the jacking bar beneath the vehicle body. See illustrations.
- 7) Continue to raise the jack slowly and smoothly until the tyre clears the ground. Do not raise the vehicle more than necessary.

### ⚠ WARNING

- Use the jack only to change wheels on level, hard ground.
- Never jack up the vehicle on an inclined surface.
- Never raise the vehicle with the jack in a location other than the specified jacking point (shown in the illustration) near the wheel to be changed.
- Do not use wooden blocks or similar objects as a jack underlay.
- Never get under the vehicle when it is supported by the jack. Never place your hands and feet under the raised vehicle when it is supported by a jack.
- Never run the engine when the vehicle is supported by the jack and never allow passengers to remain in the vehicle.

**To Raise the Vehicle with a Garage Jack**

- Apply the garage jack to one of the points indicated below.
- Always support the raised vehicle with jack stands (commercially available) at the points indicated below.

**Front jacking point for garage jack (1)**

**EXAMPLE**

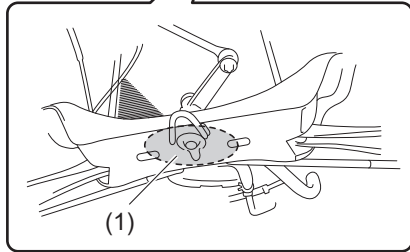
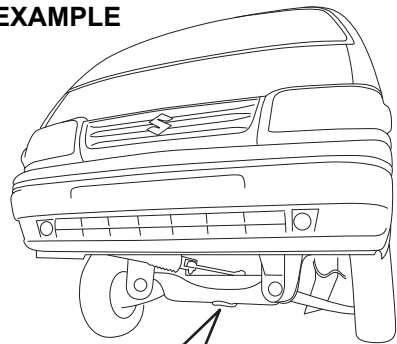

77PH060

**Rear jacking point for garage jack (2)**

**EXAMPLE**

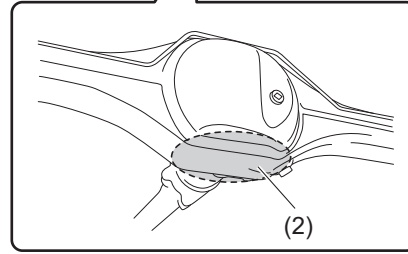
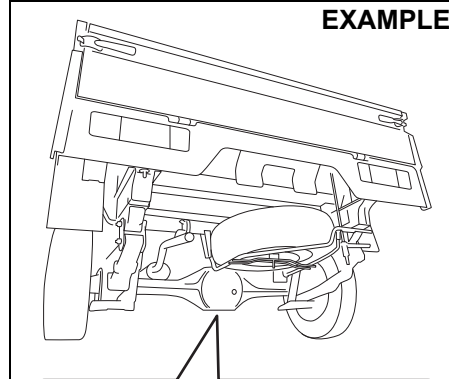

77PH101

**Application point for jack stand (3) or two-column lift**

**EXAMPLE**

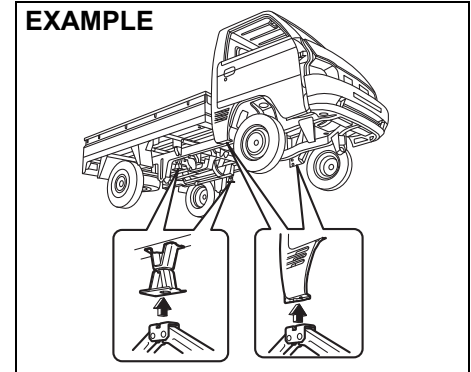

77PS055 (2)

**NOTICE**

- Never apply a garage jack to the exhaust pipe.
- When applying the jack stand or the two-column lift to the application point of the rear side, be careful not to interfere with the surrounding parts such as the parking cable or the flange of the fuel tank.

**NOTE:**

For more details, please contact an authorised MARUTI SUZUKI COMMERCIAL workshop.

### Changing Wheels

#### ⚠ WARNING

**Never change a wheel in traffic lane. Always move the vehicle off the road on level, hard ground away from traffic for changing a wheel. For any further assistance contact your nearest Maruti Suzuki authorised workshop.**

To change a wheel, use the following procedure:

- 1) Clear all passengers and cargo from the vehicle.
- 2) Remove the jack, tools and spare wheel from the vehicle.
- 3) Loosen, but do not remove the wheel nuts.
- 4) Jack up the vehicle.

#### ⚠ CAUTION

**Immediately after the vehicle has been driven, the wheels, the wheel nuts and the area around the brakes might be extremely hot. Touching these areas may cause burn injury. Do not touch these areas immediately after the vehicle has been driven.**

- 5) Remove the wheel nuts and wheel.
- 6) Before installing the new wheel, clean any mud or dirt off from the surface of

the wheel and hub with a clean cloth. Clean the hub carefully; it may be hot from driving.

- 7) Install the new wheel and replace the wheel nuts with their cone shaped end facing the wheel. Tighten each nut snugly by hand until the wheel is securely seated on the hub.

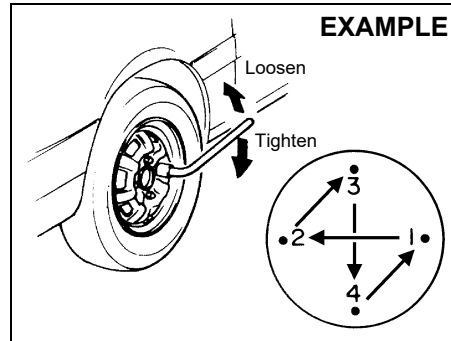

**Tightening torque for wheel nut  
100 Nm (10.2 kgf-m, 73.8 lbf-ft)**

- 8) Lower the jack and fully tighten the nuts in a crisscross fashion with a wrench as shown in the illustration.

#### ⚠ WARNING

**Use genuine wheel nuts and tighten them to the specified torque as soon as possible after changing wheels. Incorrect wheel nuts or improperly tightened wheel nuts may come loose or fall off, which can result in an accident. If you do not have a torque wrench, have the wheel nut torque checked by an authorised MARUTI SUZUKI COMMERCIAL workshop.**

## Jump Starting Instructions

### ⚠ WARNING

- Never attempt to jump start your vehicle if the battery appears to be frozen. Batteries in this condition may explode or rupture if jump starting is attempted.
- When making jump lead connections, be certain that your hands and the jump leads remain clear from pulleys, belts, or fans.
- Batteries produce flammable hydrogen gas. Keep flames and sparks away from the battery or an explosion may occur. Never smoke when working in the vicinity of the battery.
- If the booster battery you use for jump starting is installed in another vehicle, make sure the two vehicles are not touching each other.
- If your battery discharges repeatedly, for no apparent reason, have your vehicle inspected by an authorised MARUTI SUZUKI COMMERCIAL workshop.
- To avoid harm to yourself or damage to your vehicle or battery, follow the jump starting instructions below precisely and in order. If you are in doubt, call for qualified road service.

### NOTICE

Your vehicle should not be started by pushing or towing. This starting method could result in permanent damage to the catalytic converter. Use jump leads to start a vehicle with a weak or flat battery.

### When Jump Starting Your Vehicle, Use the Following Procedure:

- 1) Use only a 12-volt battery to jump start your vehicle. Position the good 12-volt battery close to your vehicle so that the jump leads will reach both batteries. When using a battery installed on another vehicle, DO NOT LET THE VEHICLES TOUCH. Set the parking brakes fully on both vehicles.
- 2) Turn off all vehicle accessories, except those necessary for safety reasons (for example, headlights or hazard lights).

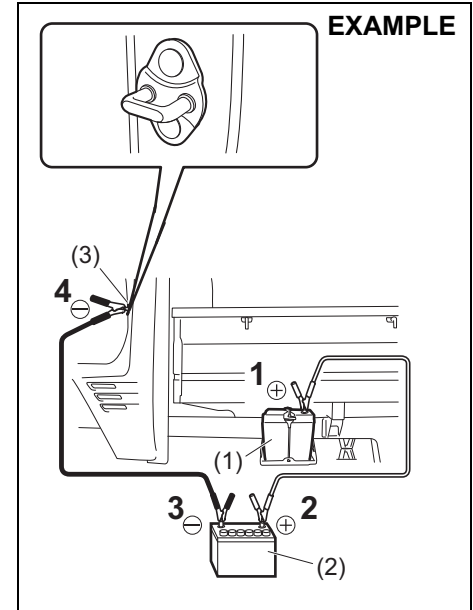

77PS056

- 3) Make jump lead connections as follows:
  1. Connect one end of the first jump lead to the positive (+) terminal of the flat battery (1).
  2. Connect the other end to the positive (+) terminal of the booster battery (2).

## EMERGENCY SERVICE

3. Connect one end of the second jump lead to the negative (-) terminal of the booster battery (2).
4. Make the final connection to an unpainted, heavy metal part (i.e. door latch striker (3)) of the vehicle with the flat battery (1).

### **WARNING**

**Never connect the jump lead directly to the negative (-) terminal of the discharged battery, or an explosion may occur.**

- 4) If the booster battery you are using is fitted to another vehicle, start the engine of the vehicle with the booster battery. Run the engine at moderate speed.
- 5) Start the engine of the vehicle with the flat battery.
- 6) Remove the jump leads in the exact reverse order in which you connected them.

## Towing

If you need to have your vehicle towed, contact a professional service. Your dealer can provide you with detailed towing instructions.

### **NOTICE**

**To help avoid damage to your vehicle during towing, proper equipment and towing procedures must be used.**

## 2-Wheel Drive (2WD) Manual Transmission

Manual transmission vehicles may be towed using either of the following methods.

- 1) From the front, with the front wheels lifted and the rear wheels on the ground. Before towing, make sure that the transmission is in neutral and the parking brake is released.
- 2) From the rear, with the rear wheels lifted and the front wheels on the ground, provided the steering and drivetrain are in operational condition. Before towing, make sure that the steering wheel is unlocked (the ignition key should be in the "ACC" position), and the steering wheel is secured with a clamping device designed for towing service.

### **NOTICE**

**The steering column is not strong enough to withstand shocks transmitted from the front wheels during towing. Always unlock the steering wheel before towing.**



## If the Starter Does Not Operate

- 1) Try turning the ignition switch to the "START" position with the headlights turned on to determine the battery condition. If the headlights go excessively dim or go off, it usually means that either the battery is flat or the battery terminal contact is poor. Recharge the battery or correct battery terminal contact as necessary.
- 2) If the headlights remain bright, check the fuses. If the reason for failure of the starter is not obvious, there may be a major electrical problem. Have the vehicle inspected by your authorised MARUTI SUZUKI COMMERCIAL workshop.

## If the Engine is Flooded

If the engine is flooded with fuel, it may be hard to start. If this happens, press the accelerator pedal all the way to the floor and hold it there while cranking the engine.

- Do not operate the starter motor for more than 30 seconds.

## If the Engine Overheats

The engine could overheat temporarily under severe driving conditions. If the high engine coolant temperature warning light comes on during driving:

- 1) Take the vehicle to a safe place and park.
- 2) Let the engine run at the normal idle speed for a few minutes until the high engine coolant temperature warning light goes off.

### ⚠ WARNING

**If you see or hear escaping steam, stop the vehicle in a safe place and immediately turn off the engine to let it cool. Do not open the engine compartment when steam is present. When the steam can no longer be seen or heard, open the engine compartment to see if the coolant is still boiling. If it is, you must wait until it stops boiling before you proceed.**

If the high engine coolant temperature warning light does not go off:

- 1) Turn off the engine and check that the water pump belt and pulleys are not damaged or slipping. If any abnormality is found, correct it.

- 2) Check the coolant level in the reservoir. If it is found to be lower than the "LOW" line, look for leaks at the radiator, water pump, and radiator and heater hoses. If you locate any leaks that may have caused the overheating, do not run the engine until these problems have been corrected.
- 3) If you do not find a leak, carefully add coolant to the reservoir and then the radiator, if necessary. (Refer to "Engine Coolant" in the "INSPECTION AND MAINTENANCE" section.)

### NOTE:

*If your engine overheats and you are unsure what to do, contact your authorised MARUTI SUZUKI COMMERCIAL workshop.*

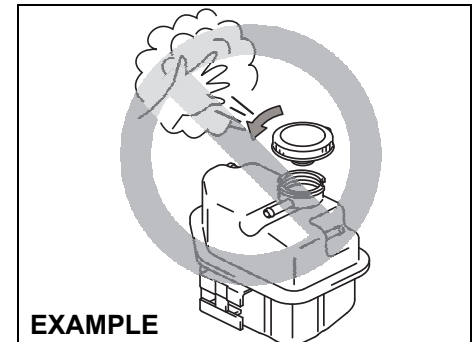

65D350d

### WARNING

- It is hazardous to remove the radiator cap (or degassing tank cap for a diesel engine) when the water temperature is high, because scalding fluid and steam may be blown out under pressure. The cap should only be taken off when the coolant temperature has lowered.
- To help prevent personal injury, keep hands, tools and clothing away from the engine cooling fan. These electric fans can automatically turn on without warning.

## Underbody Trouble by Hitting

If you hit underbody of your vehicle, ask an authorised MARUTI SUZUKI COMMERCIAL workshop for inspection. Otherwise damage to steering, Suspension, Drive-line, and Brake etc. could prevent your safe driving.

## Warning Triangle

### EXAMPLE

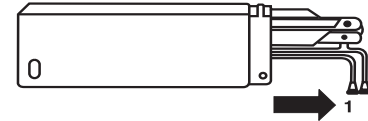

MHO-07-001

In case of vehicle break-down or during emergency stopping, where, your vehicle could become a potential traffic hazard, keep the warning triangle, provided with your vehicle, on the road free from any obstacles behind your vehicle so as to warn the approaching traffic, at an approximate distance of 50-100 m. The reflecting side of the triangle should face the on coming traffic. Please activate the hazard warning lamps before alighting the vehicle to keep the warning triangle.

**EXAMPLE**

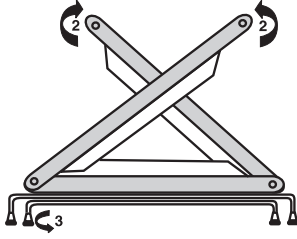

MHO-07-014-1

- Remove the warning triangle carefully from the cover as shown by arrow 1.
- Open both the reflector arms as shown by arrow and lock the arms with each other with the clip provided in the right arm. Open the bottom stand in counter clock-wise direction as shown by arrow 3. Position the warning triangle behind the vehicle on a plain surface.
- Reverse the removal procedure for keeping inside the cover.

**EXAMPLE**

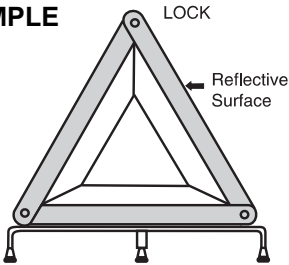

MHO-07-014

**Fire Extinguisher  
(if equipped)**

**EXAMPLE**

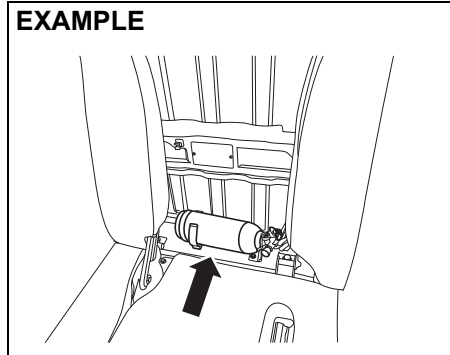

77PM08009

Fire extinguisher is stowed behind the seats (between driver seat and passenger seat).

**EXAMPLE**

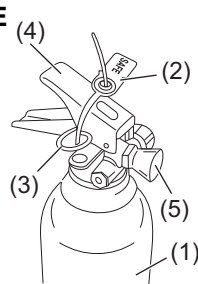

77PM08003

- (1) Fire extinguisher cylinder
- (2) Seal
- (3) Safety Pin
- (4) Lever
- (5) Nozzle

**Removal and Refitment of Fire Extinguisher**

**For Removal of Fire Extinguisher**

**EXAMPLE**

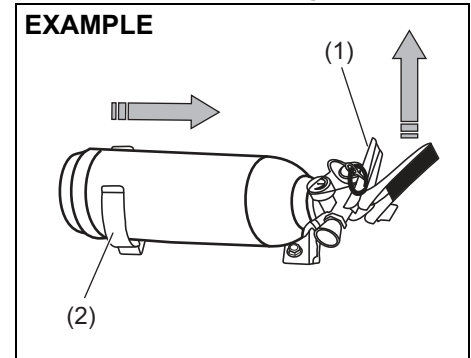

77PM08004

Lift Lever (1) of fire extinguisher slightly upwards and pull the fire extinguisher in the direction as shown in the figure, in order to disengage it from clamp (2).

# EMERGENCY SERVICE

## For Refitment of Fire Extinguisher

### EXAMPLE

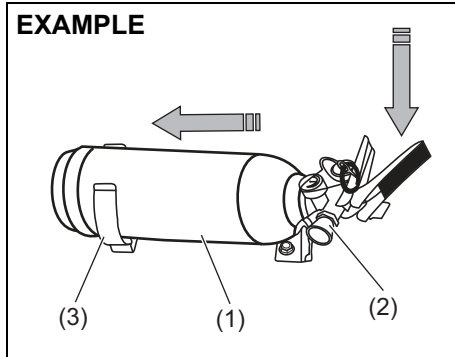

Insert the body of fire extinguisher (1) in to the clamp (3) and place the nozzle (2) carefully downwards, on the clamp.

**NOTE:**  
Ensure that the nozzle of fire extinguisher is properly seated on the clamp.

## Procedure of Operation

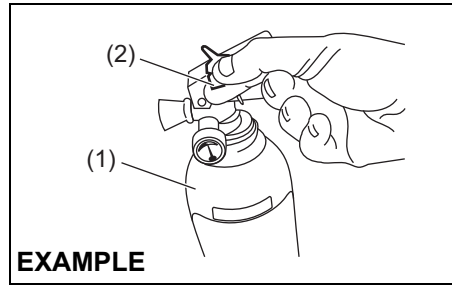

- 1) Hold the fire extinguisher (1) upright.  
2) Break seal (2) by rotating the safety pin(3).

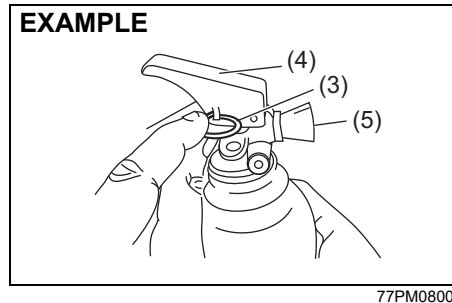

- 3) Pull Safety pin (3)  
4) Squeeze lever (4) and direct the jet from nozzle (5) towards the near edge of the fire with a rapid (fast) sweeping motion.

### EXAMPLE

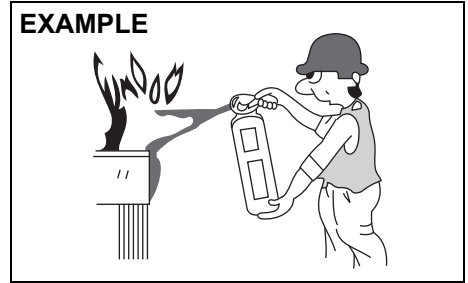

77PM08008

- 5) Drive the fire towards the far edge until flames are extinguished.

**NOTE:**  
Fire extinguisher is only meant for small fire caused in vehicle by external source only.

## Do's and Dont's

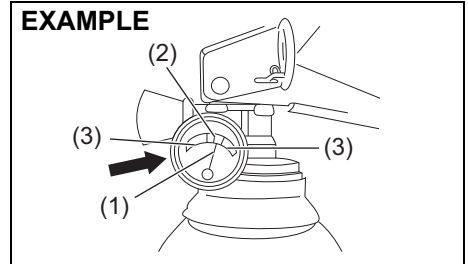

### **Do's**

- 1) Check pressure gauge periodically. Max charging pressure is 15Kgf/cm<sup>2</sup> (in green zone (2)).
- 2) When pressure drops, indicator needle(1) will shift to the red zone (3).Immediately contact the fire extinguisher manufacturer as per the information provided on the fire extinguisher.
- 3) Get the fire extinguisher serviced only through the manufacturer service centre.Refer the information provided on the fire extinguisher to locate the nearest service centre.
- 4) Ensure that the Fire extinguisher is always kept at its prescribed position in the vehicle.
- 5) Refill the fire extinguisher immediately after use.

### **Don't**

- 1) Do not use water for cleaning fire extinguisher. (Use clean cloth for removing dust)
- 2) Do not rely on used or discharged fire extinguisher.

### **NOTE:**

- *Refilling is necessary after every use.*
- *Fire extinguisher needs refilling after every 3 years even if it is not used.*

## APPEARANCE CARE

Corrosion Prevention .....	9-1
Vehicle Cleaning .....	9-2

### Corrosion Prevention

It is important to take good care of your vehicle to protect it from corrosion. Listed below are instructions for how to maintain your vehicle to prevent corrosion. Please read and follow these instructions carefully.

#### Important Information About Corrosion

##### Common causes of corrosion

- 1) Accumulation of road salt, dirt, moisture, or chemicals in hard-to-reach areas of the vehicle underbody or frame.
- 2) Chipping, scratches and any damage to treated or painted metal surfaces resulting from minor accidents or abrasion by stones and gravel.
- 3) Any or all of the below mentioned points:
  - Continuous exposure to sunlight
  - Hard water and sea water coming in contact with vehicle.
  - Foot rubbing (skirting).

##### Environmental conditions which accelerate corrosion

- 1) Road salt, dust control chemicals, sea air or industrial pollution will all accelerate the corrosion of metal.
- 2) High humidity will increase the rate of corrosion particularly when the temperature range is just above the freezing point.

- 3) Moisture in certain areas of a vehicle for an extended period of time may promote corrosion even though other body sections may be completely dry.
- 4) High temperatures will cause an accelerated rate of corrosion to parts of the vehicle which are not well ventilated to permit quick drying.

This information illustrates the necessity of keeping your vehicle (particularly the underbody) as clean and dry as possible. It is equally important to repair any damage to the paint or protective coatings as soon as possible.

#### How to Help Prevent Corrosion

##### Wash your vehicle frequently

The best way to preserve the finish on your vehicle and to help avoid corrosion is to keep it clean with frequent washing.

Wash your vehicle at least once during the winter and once immediately after the winter. Keep your vehicle, particularly the underside, as clean and dry as possible.

If you frequently drive on salted roads, your vehicle should be washed at least once a month during the winter. If you live near the ocean, your vehicle should be washed at least once a month throughout the year.

For washing instructions, refer to the "Vehicle Cleaning" section.

##### Remove foreign material deposits

Foreign material such as salts, chemicals, road oil or tar, tree sap, bird droppings and industrial fall-out may damage the finish of your vehicle if it is left on painted surfaces. Remove these types of deposits as quickly as possible. If these deposits are difficult to wash off, an additional cleaner may be required. Be sure that any cleaner you use is not harmful to painted surfaces and is specifically intended for your purposes. Follow the manufacturer's directions when using these special cleaners.

##### Repair finish damage

Carefully examine your vehicle for damage to the painted surfaces. If you find any chips or scratches in the paint, touch them up immediately to prevent corrosion from starting. If the chips or scratches have gone through to the bare metal, have a qualified body shop make the repair.

##### Keep passenger and luggage compartments clean

Moisture, dirt or mud can accumulate under the floor mats and may cause corrosion. Occasionally, check under these mats to ensure that this area is clean and dry. More frequent checks are necessary if the vehicle is used off road or in wet weather.

Certain cargos such as chemicals, fertilizers, cleaners, salts, etc. are extremely corrosive by nature. These products should be transported in sealed containers. If a spill or leak does occur, clean and dry the area immediately.

**Store your vehicle in a dry, well-ventilated area**

Park your vehicle to save it from continuous exposure to direct sunlight. Do not park your vehicle in a damp, poorly ventilated area. If you often wash your vehicle in the garage or if you frequently drive it in when wet, your garage may be damp. The high humidity in the garage may cause or accelerate corrosion. A wet vehicle may corrode even in a heated garage if the ventilation is poor.

**⚠ WARNING**

**Do not apply additional undercoating or rust preventive coating on or around exhaust system components such as the catalytic converter, exhaust pipes, etc. A fire could be started if the undercoating substance becomes overheated.**

**Vehicle Cleaning**

**EXAMPLE**

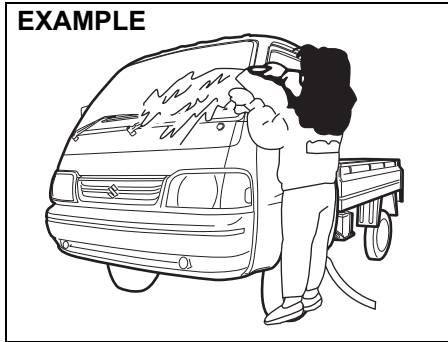

77PM09001

**⚠ WARNING**

**When cleaning the interior or exterior of the vehicle, NEVER USE flammable solvents such as lacquer thinners, Petrol, benzene or cleaning materials such as bleaches or strong household detergents. The materials could cause personal injury or damage to the vehicle.**

**Cleaning the Interior**

**Vinyl upholstery**

Prepare a solution of soap or mild detergent mixed with warm water. Apply the solution to the vinyl with a sponge or soft cloth and let it soak for a few minutes to loosen dirt. Rub the surface with a clean, damp cloth to remove dirt and the soap solution. If some dirt still remains on the surface, repeat this procedure.

**Fabric upholstery (Except front passenger seat)**

Remove loose dirt with a vacuum cleaner. Using a mild soap solution, rub stained areas with a clean damp cloth. To remove soap, rub the areas again with a cloth dampened with water. Repeat this until the stain is removed, or use a commercial fabric cleaner for tougher stains. If you use a fabric cleaner, carefully follow the manufacturer's instructions and precautions.

**⚠ CAUTION**

- **Do not spill liquid or semi-solid on the front passenger's seat. If you spill it on the front passenger's seat, immediately wipe it dry with a soft cloth. Contact of liquid with sensor may impact the function of seat belt reminder sensor.**
- **Do not place any sharp or heavy object on passenger seat which can penetrate through seat upholstery and can cause damage to sensor.**



## APPEARANCE CARE

### Fabric upholstery (For front passenger seat)

Do not use liquid for cleaning as it may penetrate the fabric and damage the seat sensor.

### Leather upholstery

Remove loose dirt with a vacuum cleaner. Using a mild soap or saddle soap solution, wipe dirt off with a clean damp soft cloth. To remove soap, wipe the areas again with a soft cloth dampened with water. Wipe the areas dry with a soft dry cloth. Repeat this until the dirt or stain is removed, or use a commercial leather cleaner for tougher dirt or stains. If you use a leather cleaner, carefully follow the manufacturer's instructions and precautions. Do not use solvent type cleaners or abrasive cleaners.

#### NOTE:

- In order to keep leather upholstery looking good, it should be cleaned at least twice a year.
- If leather upholstery becomes wet, immediately wipe it dry with tissue paper or a soft cloth. Water may cause leather to harden and shrink if it is not wiped off.
- When parking on sunny days, select a shady place or use a sunshade. If leather upholstery is exposed to direct sunlight for a long time, it may discolor and shrink.
- As is common with natural materials, leather is inherently irregular in grain and cowhide has spots in its natural state. These do not affect the performance of the leather in any way.

### Seat belts

Clean seat belts with a mild soap and water. Do not use bleach or dye on the belts. They may weaken the fabric in the belts.

### Vinyl floor mats

Ordinary dirt can be removed from vinyl with water or mild soap. Use a brush to help loosen dirt. After the dirt is loosened, rinse the mat thoroughly with water and dry it in the shade.

### Carpets

Remove dirt and soil as much as possible with a vacuum cleaner. Using a mild soap solution, rub stained areas with a clean damp cloth. To remove soap, rub the areas again with a cloth dampened with water. Repeat this until the stain is removed, or use a commercial carpet cleaner for tougher stains. If you use a carpet cleaner, carefully follow the manufacturer's instructions and precautions.

### Instrument panel and console

Remove loose dirt with a vacuum cleaner. Gently wipe dirt off with a tightly squeezed damp clean cloth. Repeat this until the dirt is removed.

### NOTICE

**Do not use chemical products that contain silicon to wipe electrical components such as the switches. These will cause damage to the components.**

**Do not spray water or any liquid directly on instrument cluster or any other electrical or electronic components. This may cause damage and/or lead to non-functioning of the part.**

### EXAMPLE

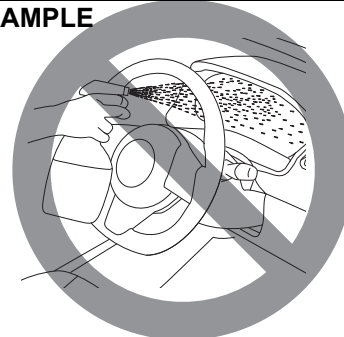

81RM08005

**Cleaning the Exterior**

**NOTICE**

It is important that your vehicle to be kept clean and free from dirt. Failure to keep your vehicle clean may result in fading of the paint or corrosion to various parts of the vehicle body.

**Washing**

**EXAMPLE**



82DY0

**⚠ WARNING**

- Never attempt to wash and wax your vehicle with the engine running.
- When cleaning the underside of the body and fender, where there may be sharp-edged parts, you should wear gloves and a long-sleeved shirt to protect your hands and arms from being cut.
- After washing your vehicle, carefully test the brakes before driving to make sure they have maintained their normal effectiveness.

When washing the vehicle, park it where direct sunlight does not fall on it and follow the instructions below:

- 1) Flush the underside of body and wheel housings with pressurized water to remove mud and debris. Use plenty of water.

**NOTICE**

**When washing the vehicle:**

- Avoid directing steam or hot water of more than 80°C (176°F) on plastic parts.
- To avoid damaging engine components, do not use pressurized water in the engine compartment.

- 2) Rinse the body to loosen the dirt. Remove dirt and mud from the body exterior with running water. You may use a soft sponge or brush. Do not use hard materials which can scratch the paint or plastic. Remember that the headlight covers or lenses are made of plastic in many cases.

**NOTICE**

To avoid damage to the paint or plastic surface, do not wipe the dirt off without ample water. Be sure to follow above procedure.

- 3) Wash the entire exterior with a mild detergent or car wash soap using a sponge or soft cloth. The sponge or cloth should be frequently soaked in the soap solution.

**NOTICE**

When using a commercial car wash product, observe the cautions specified by the manufacturer. Never use strong household detergents or soaps.

- 4) Once the dirt has been completely removed, rinse off the detergent with running water.
- 5) After rinsing, wipe off the vehicle body with a wet chamois or cloth and allow it to dry in the shade.

## APPEARANCE CARE

- 6) Check carefully for damage to painted surfaces. If there is any damage, touch up the damage following the procedure below:
1. Clean all damaged spots and allow them to dry.
  2. Stir the paint and touch up the damaged spots lightly using a small brush.
  3. Allow the paint to dry completely.

### NOTICE

**If you use an automatic car wash, make sure that your vehicle's body parts, such as spoilers, cannot be damaged. If you are in doubt, consult the car wash operator for advice.**

## Waxing

### EXAMPLE

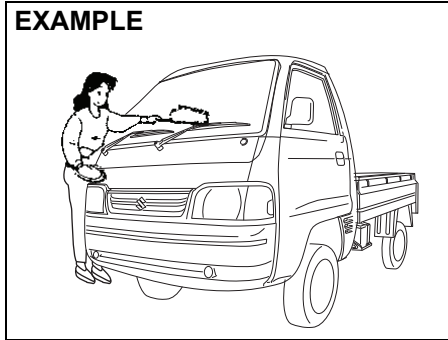

77PM09002

After washing the vehicle, waxing and polishing are recommended to further protect and beautify the paint.

- Only use waxes and polishes of good quality.
- When using waxes and polishes, observe the precautions specified by the manufacturers.

# GENERAL INFORMATION

Vehicle Identification ..... 10-1  
FASTag (if equipped)..... 10-1  
CNG Kit Number Identification (if equipped) ..... 10-2  
High Security Registration Plate (HSRP)  
(if applicable)..... 10-3

## GENERAL INFORMATION

### Vehicle Identification

#### Chassis Serial Number

##### EXAMPLE

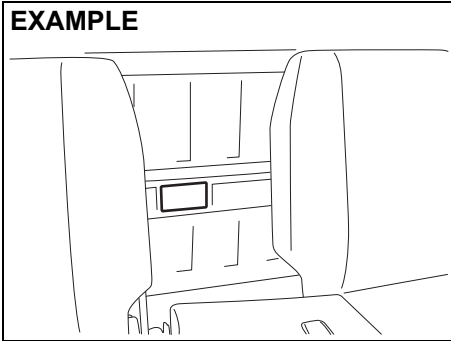

77PH059

The chassis and/or engine serial numbers are used to register the vehicle. They are also used to assist your dealer when ordering or referring to special service information. Whenever you have occasion to consult your authorised MARUTI SUZUKI COMMERCIAL workshop, remember to identify your vehicle with this number. If you find the number difficult to read, you can also find it on the identification plate.

#### Engine Serial Number

##### EXAMPLE

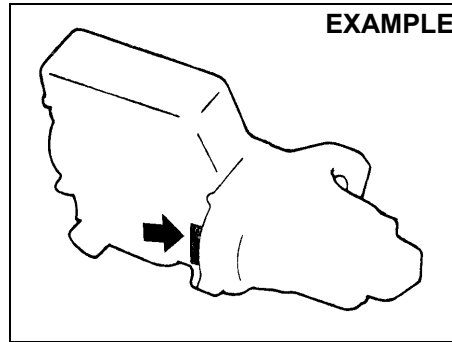

54G082

The engine serial number is stamped on the cylinder block as shown in the illustration.

#### FASTag (if equipped)

As per Ministry of Road Transport and Highways, the FASTag (1) is mandatory for each vehicle for the purpose of electronic toll collection or any other purpose as may be defined by the Government of India.

In case of any damage to FASTag or replacement of front windscreen, please contact your nearest authorised Maruti Suzuki workshop.

##### EXAMPLE

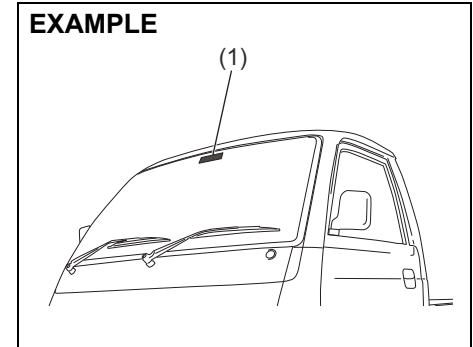

66MM01001

As seen from inside of the vehicle

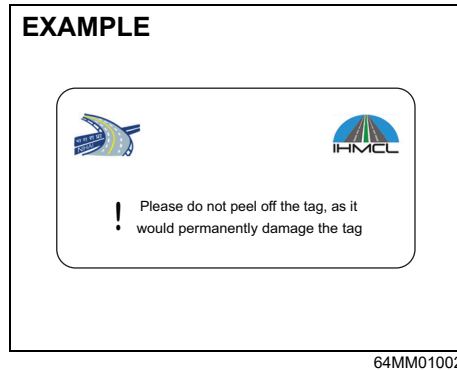

**NOTE:**  
The picture shown is for indicative purpose only. Internal structure of actual device mounted on vehicle may be different.

As seen from outside of the vehicle

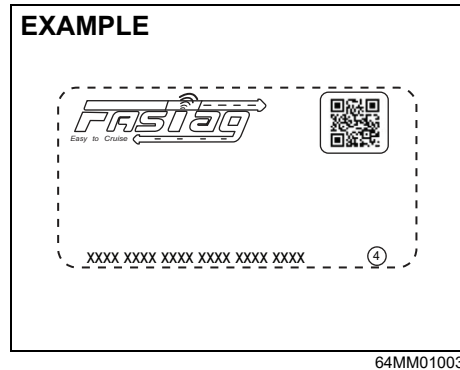

**NOTE:**  
The picture shown is for indicative purpose only. Internal structure of actual device mounted on vehicle may be different.

- NOTE:**
- Any attempt to remove the tag from the windscreen will result in permanent damage to the tag.
  - Use of chemical cleaners to clean the windscreen area where the tag is mounted can damage the tag.
  - Use of any sharp objects on the tag can damage the tag.

CNG Kit Number Identification (if equipped)

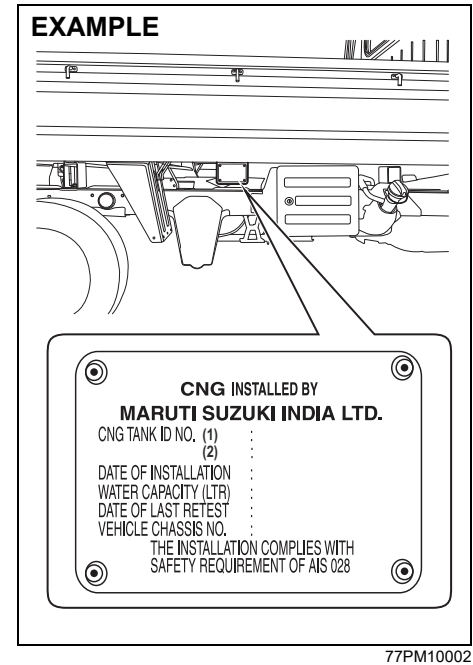

CNG cylinder identification number and CNG kit installation date is located on right side of cargo body as shown.

## GENERAL INFORMATION

### High Security Registration Plate (HSRP) (if applicable)

As per Ministry of Road Transport and Highways, every new vehicle must have HSRP.

HSRP contains;

- Front and rear HSRP, which will be fitted with 2 snap-locks each on number plate area.
- Third license plate on front windshield.

### Third License Plate

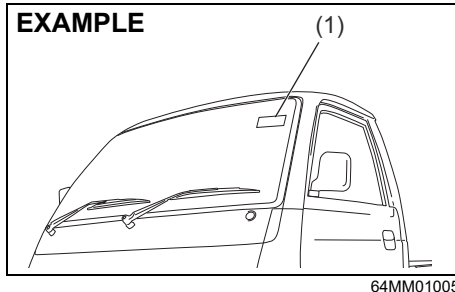

(1) Third license plate

Third license plate - As seen from outside of the vehicle

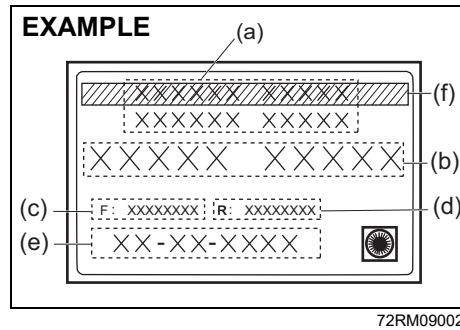

- (a) HSRP issuing authority name
- (b) Vehicle registration number
- (c) Unique laser number - Front plate
- (d) Unique laser number - Rear plate
- (e) Date of 1st registration  
(in DD-MM-YYYY format)
- (f) Green strips (BS6 vehicle)

**NOTE:**

*The picture shown is for indicative purpose only. Internal structure of actual label mounted on vehicle may be different.*

**NOTE:**

- Any attempt to remove the third license plate from the windscreen will result in permanent damage to the label.
- Use of chemical cleaners to clean the windscreen area where the label is mounted can damage the same.

- Use of any sharp objects on the label can damage the label.
- In the event of any replacement of the third license plate, may please contact the approved authority.

Third license plate - As seen from inside of the vehicle

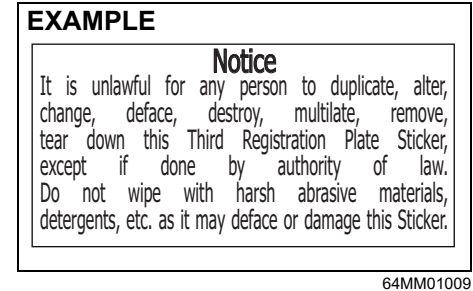

**NOTE:**

*The picture shown is for indicative purpose only.*

**NOTE:**

*Color of third license plate (back) is as per HSRP regulation as defined by Ministry of Road Transport and highways.*

## SPECIFICATIONS

---

# SPECIFICATIONS

**NOTE:**

*Specifications are subject to change without notice.*

*Specification related to “chassis” variants refer “Instructions For Body Fabrication”*

ITEM: Dimensions		UNIT: mm
Overall length		3800
Overall width		1562
Overall height		1883
Wheelbase		2110
Track	Front	1345
	Rear	1330

ITEM: Mass (weight)		UNIT: kg
Curb mass (weight)	Petrol	860
	CNG	975
Gross Vehicle Mass (weight) Rating		1600
Permissible maximum Axle Weight	Front	900
	Rear	1020



## SPECIFICATIONS

<b>ITEM: Engine</b>	<b>Petrol and CNG</b>
Type	K12N (DOHC)
Number of cylinders	4
Bore	73.0 mm
Stroke	71.5 mm
Piston displacement	1197 cm <sup>3</sup> (1197 cc)
Compression ratio	12.0: 1

<b>ITEM: Electrical</b>	
Spark plug	NGK ILZKR6F11
Battery	12V 38B20R
Fuses	See "INSPECTION AND MAINTENANCE" section.

<b>ITEM: Lights</b>	<b>WATTAGE</b>	<b>BULB No.</b>	
Headlight	12V 60/55W	H4	
Position light	12V 5W	W5W	
Turn signal light	Front	12V 21W	PY21W
	Rear	12V 21W	P21W
Brake/tail light	12V 21/5W	P21/5W	
Reversing light	12V 21W	P21W	
License plate light	12V 5W	W5W	
Interior light	12V 5W	C5W	

## SPECIFICATIONS

---

<b>ITEM: Wheels and Tyres</b>	
Tyre size, front, rear and spare	155R13 LT 8PR 89/88S* / 155R13 LT 8PR 90/89Q*
Rim size	13X4J
Tyre pressures	For the specified Tyre pressure, see the Tyre Information Label located on the driver's door lock pillar.

\* If you cannot prepare a tyre with the specified load index rate and speed symbol, prepare a tyre with higher load index rate and speed symbol.

<b>ITEM: Recommended Fuel / Lubricants and Capacities (approx.)</b>			
Fuel	Petrol		30 L <sup>#</sup>
	CNG	Petrol	5 L <sup>#</sup>
		CNG	35 L × 2 tanks <sup>#</sup>
Engine oil	Petrol		Classification: API SN Viscosity: SAE 0W-16
	CNG		3.8 L (replacement without oil filter) 4.2 L (replacement with oil filter)
Engine coolant		“SUZUKI LLC: Super (Blue) Coolant” *1 “SUZUKI LLC: Standard (Yellow) Coolant” *1	3.5 L (including reservoir tank)
Manual transmission oil		MARUTI GENUINE GEAR OIL 75W	1.4 L
Rear differential oil		“TOTALFINAELF TRANSELF LL 85W-140”	1.6 L
Brake fluid		Maruti Genuine Brake Fluid (MGBF) or DOT 3	Refill to the proper oil level according to the instructions in the “INSPECTION AND MAINTENANCE” section.

\*1: The recommended coolant varies depending on your vehicle. Refer to “INSPECTION AND MAINTENANCE” section.

#: The fuel tank capacity is slightly more than the recommended quantity of fuel that you can fill. The additional voluminous space is provided for safety and scientific reasons.

## INSTRUCTIONS FOR BODY FABRICATION

---

### INSTRUCTIONS FOR BODY FABRICATION (Chassis Variant)

The body fabrication on the cab-chassis vehicle shall be carried out ensuring the following instructions and boundary conditions:

- (a) **Body exteriors:** The load body/ application shall be fabricated such that the external surface of the vehicle shall not have sharp edges or sharp projecting parts which are likely to increase the risk or seriousness of bodily injury to a person hit by the bodywork or brushing against it in the event of a collision. This is valid both when the complete vehicle is stationary and in motion. It is to be ensured a minimum 2.5mm or more radius of curvature on external edges and projecting parts. Body shall meet the stipulated requirement as defined under CMVR Rule 124(1)-11.

For body layouts (like Tipper Application), where battery mountings are exposed, a cover shall be provided in order to meet the necessary requirements of exterior projections as defined under CMVR Rule 124(1)-11.

- (b) **Reflective Tape:** The body builder shall paste a red reflective tape (of not less than 20mm width) running across the width of the body on the rear of the vehicle and shall comply with requirements under CMVR Rule No. 104.
- (c) **Head Lamp:** After the body fabrication, Initial inclination of Head lamp shall be adjusted as marked on the headlamp (as per CMVR 124 (1)-20). The head lamp leveling switch position for GVW condition shall be specified by Body Fabricator to the Customer.
- (d) **Body Builder's Plate:** The body builder shall place the body-builder's plate specifying the unladen weight, payload and other details as per requirement under CMVR Rule 122.
- (e) **Form 22A Part II:** The body builder shall provide Form 22A Part II as per requirement under CMVR Rule 47.
- (f) The body builder shall not alter with the electrical wiring, electrical equipment, brake connections, brake piping, fuel connection, exhaust system and chassis components during the body fabrication.

## INSTRUCTIONS FOR BODY FABRICATION

- (g) **Dimensions:** The load body/application to be built upon the manufacturer supplied cab chassis vehicle shall be designed to fit within a minimum and maximum envelop as specified in below illustration.

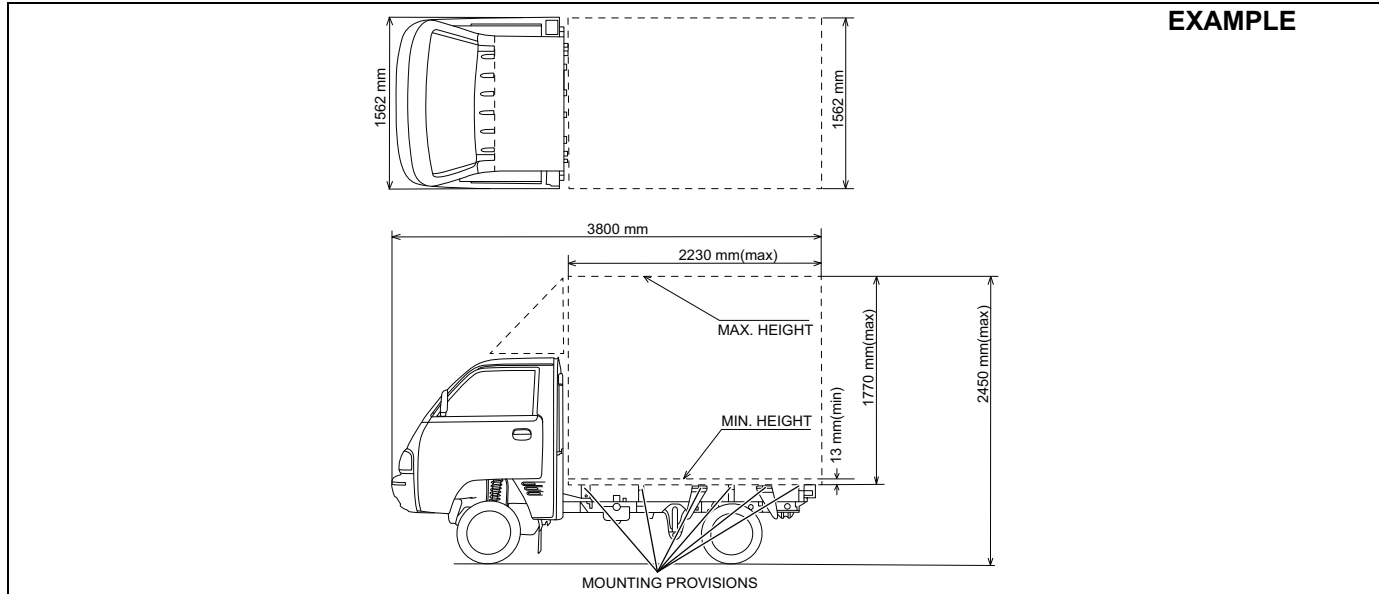

77PM12003

**INSTRUCTIONS FOR BODY FABRICATION**

For Petrol Model Tipper (Open Tipper & Closed Tipper)

The load body/application to be built upon the manufacturer supplied cab chassis vehicle shall be designed to fit within specified dimension as in the below illustration.

- Open Tipper:

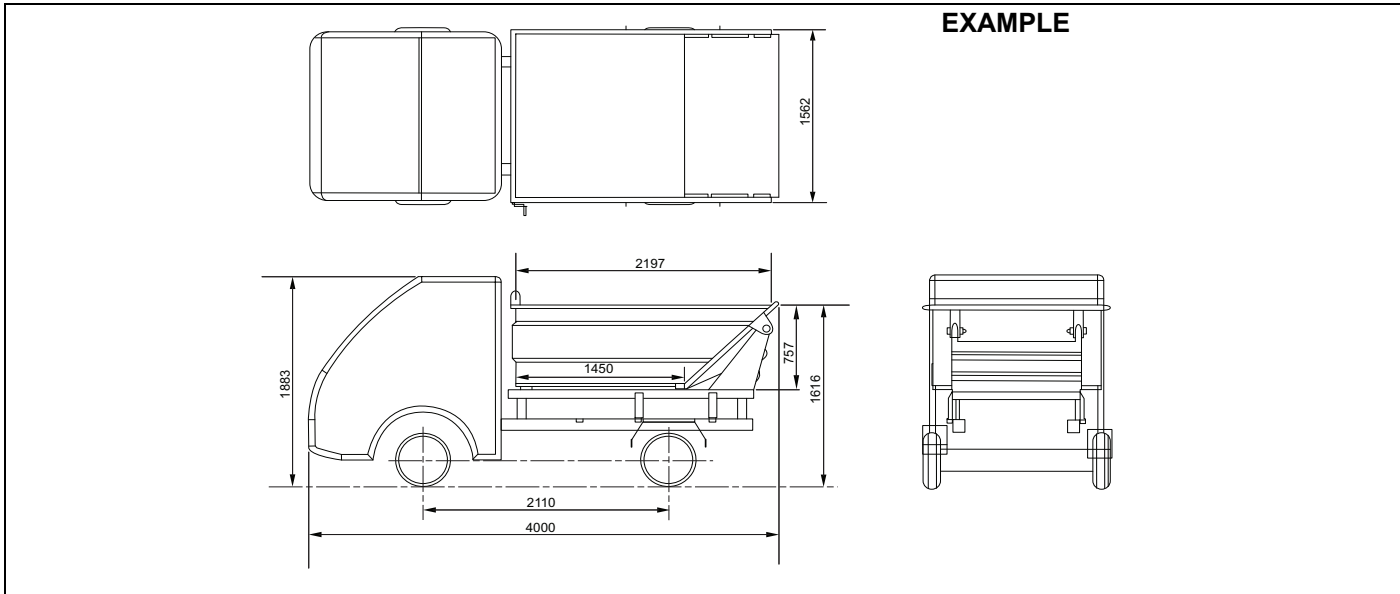

77PM12006

## INSTRUCTIONS FOR BODY FABRICATION

- Closed Tipper:

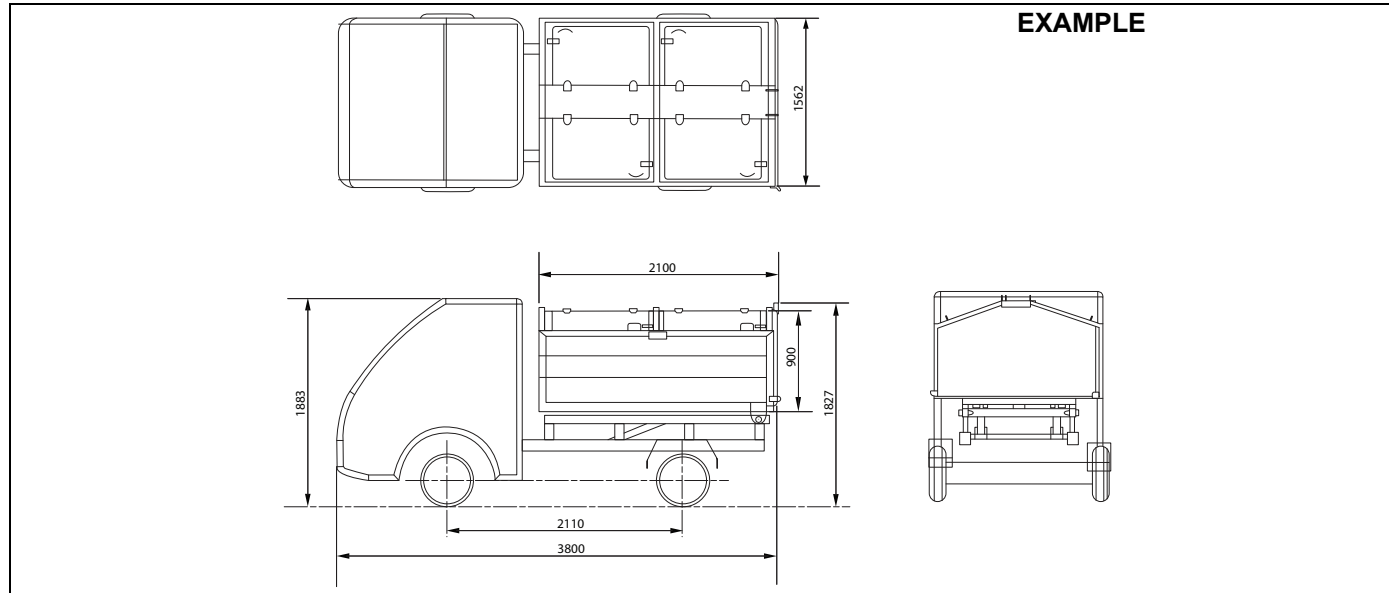

77PM12007

- (h) **Weight and its distribution:** The load body/application shall be fabricated considering the minimum kerb weight of complete vehicle as 860kg (Petrol), 975kg (CNG) and maximum kerb weight of complete vehicle as 1140kg (Petrol), 1255kg (CNG). The ratio of front axle and rear axle kerb weight shall not exceed 1.46 (Petrol), 1.24 (CNG).

For Petrol Model Tipper Application, the load body/application shall be fabricated considering the following Kerb weight.

Kerb weight of open tipper: 1070kg

Kerb weight of closed tipper: 1140kg

The ratio of front axle and rear axle Kerb weight shall not exceed 1.46.

## INSTRUCTIONS FOR BODY FABRICATION

- (i) **Lighting and signaling devices:** The cab chassis is being supplied with head lamp assembly inbuilt with the cab and a temporary panel with rear combination lamps and registration plate lamps. There shall not be any modifications done with the position of Head lamp assembly. The rear combination lamps, registration plate lamps and parking sensors (provided along with vehicle in glove box) shall be fitted on the load body/ application as per the specified position as in below illustration.

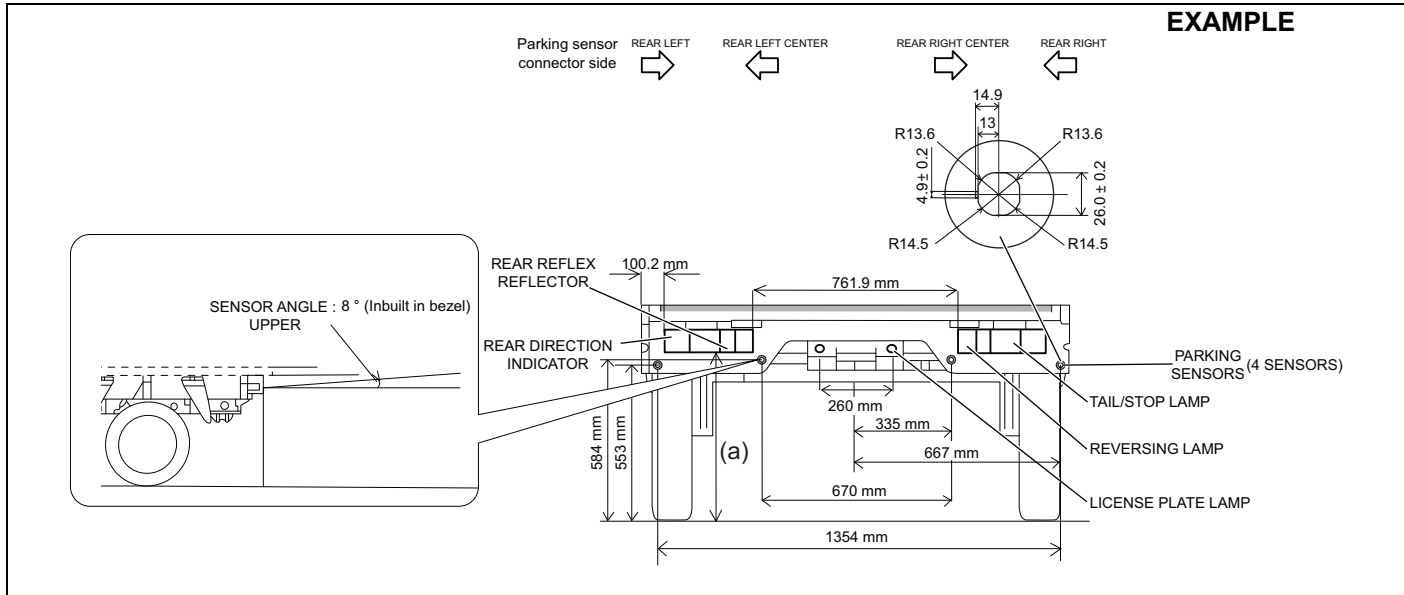

77PM12008

<b>“a” Value</b>	
Chassis Applications (Petrol & CNG)	612 mm
Petrol Model Open Tipper Application	620 mm
Petrol Model Closed Tipper Application	660 mm



## INSTRUCTIONS FOR BODY FABRICATION

(j) **Wheel Guard:** Wheel guards shall comply with requirements under CMVR Rule No. 124(1)-13. The wheel guard (rear) must be fabricated as per design parameters specified in below illustration.

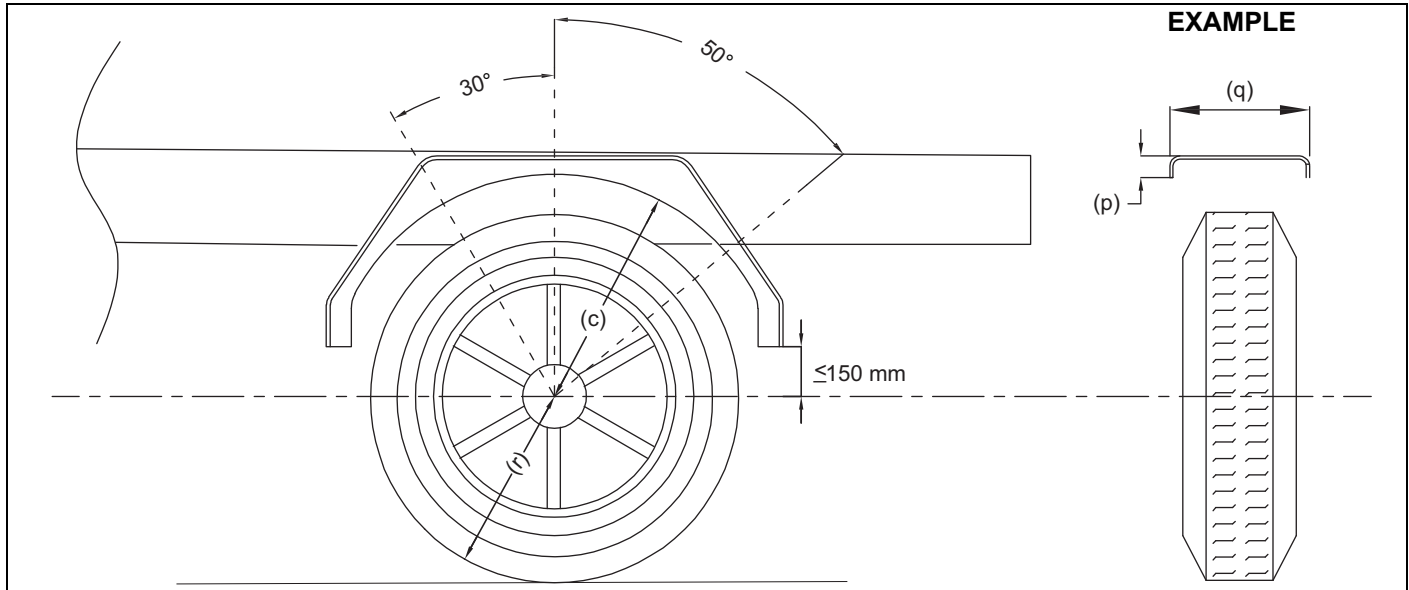

77PM12106

c	$\leq 2r$
p	> 30 mm
q	> Total Tyre Width
r	Tyre Static Radius

## INSTRUCTIONS FOR BODY FABRICATION

### (k) Application for CNG Variant :

#### CNG Label:

The body builder shall paste “CNG Label” (provided along with vehicle Tool kit packet) on the load body on rear side as per below guidelines.

#### EXAMPLE



77PM12011

- Label shall be affixed in a vertical position (as shown above) on flat surface as close to the vehicle number plate as practical.
- Affixed label shall ensure visibility from rear sides.
- The label shall be in position at all times, shall be in good condition, and the shape, colouring and lettering shall be easily identifiable.

#### CNG Kit Number Identification:

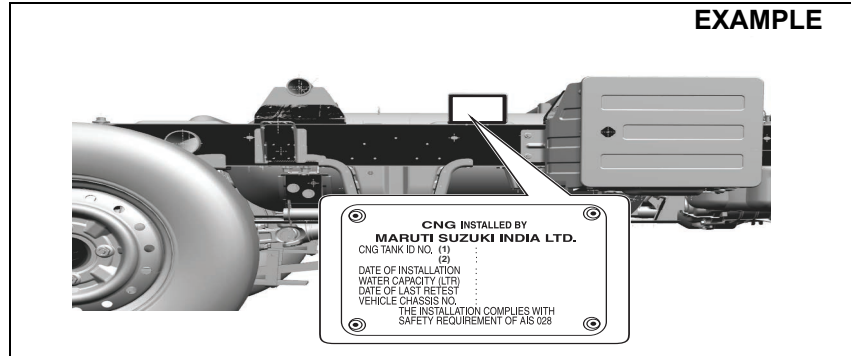

77PM07032

The load body/application shall be fabricated such that it does not impact the visibility of CNG compliance plate.

#### Disclaimer:

The owner/body-builder shall comply to applicable CMVR requirements and also State Motor vehicle Rules as applicable from time to time in respect of body fabrication of super carry chassis variant. The vehicle manufacturer shall not be liable for any non-conformity of applicable laws arising due to fabrication of body/ application, in contradiction to manufacturer's instructions and prevailing regulations.

#### CAUTION

**Do not keep your super carry vehicle without deck/body fabrication**

# Hkfedk

यह सूचना—पुस्तिका आपके वाहन का एक अनिवार्य हिस्सा है और इसे तब भी वाहन के साथ ही रहना चाहिए जब आप उसे किसी नए स्वामी या ऑपरेटर को बेच दें या उसके नाम स्थानांतरित कर दें। अपनी नई मारुति सुजुकी का परिचालन आरंभ करने से पहले इस पुस्तिका को सावधानी से पढ़ें और समय-समय पर उसका फिर से अवलोकन किया करें। इसमें सुरक्षा, परिचालन और रखरखाव इत्यादि के बारे में महत्वपूर्ण जानकारियां दी गई हैं। जैसाकि इस पुस्तिका में बताया गया है, आप तीन निःशुल्क निरीक्षण सेवा प्राप्त करने के हकदार हैं। इस पुस्तिका के साथ तीन निःशुल्क निरीक्षण कूपन संलग्न हैं। किसी भी सर्विस के लिए अपनी मारुति सुजुकी को अपने डीलर के पास ले जाते समय यह पुस्तिका उसे दिखाएं। अपने वाहन को ज्यादा टिकाऊ बनाने और रखरखाव का व्यय कम करने के लिए, इस पुस्तिका के “निरीक्षण एवं रखरखाव” खंड के अंतर्गत “आवधिक रख रखाव शिड्यूल” में किए गए वर्णन के अनुसार वाहन का नियमित रूप से समय-समय पर रखरखाव करना जरूरी है। आपकी संतुष्टि और सुरक्षा सुनिश्चित करने हेतु दिक्कतों और दुर्घटनाओं से बचाव के लिए यह अत्यावश्यक है। वाहन को टिकाऊ बनाए रखने और सुरक्षित वाहन परिचालन की दृष्टि से, इस पुस्तिका के “आपके वाहन का परिचालन” खंड के अंतर्गत दिए गए “दैनिक निरीक्षण चेकलिस्ट” के अनुसार, दैनिक निरीक्षण और देखभाल जरूरी है।

व्हेईकल और उसमें उपलब्ध सुविधाएं/सहायक उपकरण का इस्तेमाल मालिक/उपयोगकर्ता द्वारा कानूनी आवश्यकताओं के अनुसार किया जाना चाहिए।

मारुति सुजुकी इंडिया लिमिटेड पृथ्वी के प्राकृतिक संसाधनों के संरक्षण में विश्वास करती है।

इस उद्देश्य से, हम प्रत्येक वाहन—स्वामी को इस बात के लिए प्रोत्साहित करते हैं कि वे प्रयोग में लाए गए इंजन ऑयल, कूलेंट एवं अन्य तरल पदार्थों, बैटरियों और टायर, इत्यादि की रीसायक्लिंग, विक्रय या नष्टीकरण समुचित तरीके से करें।

ek#fr l tqdph bfm; k fyfeVM

bl i(lrdk ea nh xbl l eR l puk bl ds çdk'ku  
ds l e; mi yC/k mRi kn l aRkh uohure tkudkfj; ka  
ij vk/kkfjr gA fodkl ; k vl; ifjorLka ds  
dkj .k] vki ds okgu vksj bl i(lrdk ea nh xbl  
tkudkfj; ka ds chip vl ærrk gks l drh gA ek#fr  
l tqdph bfm; k fyfeVM ds ik l ; g vf/kdkj  
l jffkr gSfd og fcuk l puk fn, fd l h Hk l e;  
mRi kn ea ifjorL dj l ds vksj l puk nsus dh  
fd l h Hk ck/; rk l s ega gkdj os k gh ; k ml h  
l eku vl; i fjorL igys fufeir ; k cps x, okgu  
ea Hk dj l dA

; g okgu vl; ns'kka ds ekudka ; k fofu; eka ds  
vuq i' ugha Hk gks l drk gA fd l h vl; ns'k  
ea bl okgu dks jftLVMZ djkus ds ç; kl l s  
i gys ykxw gkus okys l Hk fu; eka dks tku ya  
vksj vko'; d ifjorL dj ya

## egROI w kZ

▲ prkouh/ ▲ I ko/kkuh/ I puk/ नोट

कृपया इस पुस्तिका को पढ़ें और दिए गए निर्देशों का सावधानीपूर्वक पालन करें। विशेष सूचनाओं पर जोर देने के उद्देश्य से ▲ चिन्हों और शब्दों prkouh| I ko/kkuh| I puk और नोट का खास महत्व है। इन विशेष शब्दों के अंतर्गत दी गई सूचनाओं पर खास ध्यान दें:

▲ prkouh

; g I kkkfor [krjs dh vlg I dr nrk gSftI ds  
ifj.kkeLo: i eR; q ; k xkkhj pkV/ yxus dh  
I kkkouk gA

▲ I ko/kkuh

; g I kkkfor [krjs dh vlg I dr nrk gSftI ds  
ifj.kkeLo: i ekwih I sydj e/; Lrj rd dh  
{kfr igp I dri gA

I puk

; g I kkkfor [krjs dh vlg I dr nrk gSftI ds  
ifj.kkeLo: i okgu dks upl ku gks I drk gA

नोट:

विशेष सूचनाओं की ओर संकेत देता है जिनसे रखरखाव करना आसान होता है या निर्देश स्पष्ट होते हैं।

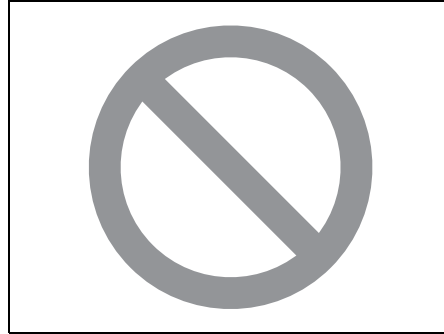

75F135

इस पुस्तिका में स्लैश के साथ दिए गए सर्किल का अर्थ है "ऐसा न करें" या "ऐसा न होने दें"।

ध्यान दें:

- कार, मॉडल/वैरिएंट जैसे शब्द "व्हेईकल" को संबोधित करने के लिए इस मैनुअल में हमेशा उपयोग किए जाते हैं।
- इस मैनुअल में इस्तेमाल हुए चित्रमय प्रतिनिधित्व केवल संदर्भ उद्देश्यों के लिए हैं।

## ifjorZu I cakh prkouh

▲ prkouh

अपने व्हेईकल को संशोधित न करें। संशोधन सुरक्षा, हैंडलिंग, प्रदर्शन या स्थायित्व पर गलत प्रभाव डाल सकता है और सरकारी नियमों का उल्लंघन कर सकता है। इसके अलावा, क्षति या प्रदर्शन की समस्याओं को संशोधन वारंटी के तहत कवर नहीं किया जाएगा।

I puk

I s/; gyj VfyOku ; k I hch WfI Vhtu cMh/ jfM; ks  
tS s ekckby I pkj mi dj.kka dks xyr <ak I s  
bLV,y djus ds dkj.k vki ds okgu dh bfxu'ku  
ç.kkyh ea ck/kk igp I dri gSftI s okgu ds  
dk; Bçn'ku ea Iel; k vk I dri gA , s s  
ekckby mi dj.kka ds bLV,ysku ds I cakh ea  
I ykg yus ds fy, vius vf/kNr ek#fr I qtph  
odZ kkw I s I ä dz djA

I puk

ek#fr I qtph }kjk vuqka k u fd, x, [kjc  
xqkoulk okys bZku vlg@; k Y; fcdW/4 ds  
ç; kx I s xkkhj upl ku gks I drk gA

## okj&/h uhfr

मारुति सुजुकी इंडिया लिमिटेड (जिसे यहां के बाद "मारुति सुजुकी" कहा जाएगा) यह वारंटी देता है कि मारुति सुजुकी द्वारा भारत में वितरित और अधिकृत मारुति सुजुकी डीलर द्वारा बेची गई प्रत्येक नई मारुति सुजुकी सामान्य प्रयोग और सर्विस की स्थिति में, निर्माण के समय किसी भी सामग्री—जनित या वर्कमैनशिप संबंधी खामियों से मुक्त होगी। यह वारंटी निम्नांकित नियमों और शर्तों के अधीन है:

### (1) ik=rk%

इस वारंटी के लिए पात्र बनने के लिए वाहन बेचने से लेकर उसकी सभी व्यवस्था तथा सर्विस अधिकृत मारुति सुजुकी डीलर तथा मारुति की अधिकृत वर्कशॉप द्वारा ही संपन्न की जानी चाहिए।

### (2) vof/k%

okj&/h dh vof/k cFke okgu&Lokhe fcy tkjh djus dh frffk l s छत्तीस %36% eghus ; k 1]00]000 fdykshVj %tks Hkh i gys gk% rd gkxhA

### (3) ek#fr l qtph okj&/h ck/; rk%

यदि उपरोक्त अवधि में मारुति सुजुकी वाहन में कोई खामी (या खामियां) पाई जाएं तो मारुति सुजुकी की एकमात्र बाध्यता है दोषपूर्ण पार्ट को अपने विवेकानुसार नए या समकक्ष पार्ट से निःशुल्क बदल देना या उसे ठीक कर देना, बशर्त कि मारुति सुजुकी को यह लगता हो कि उक्त दोष निर्माण के समय खराब सामग्री या कारीगरी के कारण उत्पन्न हुआ है। जो रिपेयर और रिप्लेसमेंट इस वारंटी द्वारा कवर नहीं किए गए हैं उनका दायित्व वाहन—स्वामी के ऊपर है। बदले गए खराब पुर्जे मारुति सुजुकी की संपत्ति बन जाएगी। मारुति सुजुकी का निर्णय अंतिम और बाध्यकारी होगा।

## (4) I hek, %

यह वारंटी निम्नांकित स्थितियों में लागू नहीं होगी:

- 1) चार निःशुल्क सर्विसों के अलावा रखरखाव संबंधी सामान्य सर्विस जिसके अंतर्गत, असीमित रूप से, ऑयल और फ्लूइड बदलना, उपभोग्य सामान, हेडलाइट एमिंग, नट—बोल्टों का फिर से कसना, व्हील बैलेंसिंग, व्हील एलाइनमेंट और टायर रोटेशन, इंजेक्टरों की सफाई, क्लच और वाल्व क्लीयरेंस एडजस्ट करना शामिल हैं।
- 2) पुर्जों का किसी भी सीमा तक सामान्य रूप से घिसना, बल्ब, टायर और ट्यूब, स्पाक फ्लग, बेल्ट, होज, फिल्टर, वाइपर ब्लेड, ब्रश, कॉन्टैक्ट प्वाइंट, फ्यूज, क्लच डिस्क, ब्रेक शूज, ब्रेक पैड, केबल और रबर के सभी पार्ट शामिल हैं (ऑयल सील और ग्लास रन को छोड़कर)।
- 3) कोई भी वाहन जिसका प्रयोग प्रतियोगिता, रैली या रेसिंग के लिए किया गया हो।
- 4) दुर्घटना या टक्कर के कारण की जाने वाली कोई मरम्मत या पुर्जों का बदलना।
- 5) दुरुपयोग, अवहेलना, असामान्य प्रयोग, अपर्याप्त देखभाल, तोड़फोड़, चोरी, दंगे, आग, बाढ़—जो पुर्जों में पानी चले जाने के कारण इंजन सीज़ होने तक ही सीमित नहीं है, हाइड्रोस्टैटिक लॉक आदि या बॉडी/पुर्जों को बाहरी तौर पर नुकसान के कारण हुई कोई भी खराबी/क्षति।
- 6) मिलावट वाला फ्यूल/ लुब्रीकेंट/ ऑयल/ कूलेंट/ फ्लूइड/ पॉलिशिंग उत्पाद तथा उपयोगकर्ता पुस्तिका में विनिर्दिष्ट के अतिरिक्त अन्य किस्म के फ्यूल/ लुब्रीकेंट/ ऑयल/ कूलेंट/ फ्लूइड के उपयोग के फलस्वरूप हुआ कोई भी नुकसान।
- 7) कोई भी वाहन जिसे परिवर्तित या जिसमें फेरबदल किया गया हो जिसके अंतर्गत, असीमित रूप से, परफॉर्मैस एक्सेसरीज, लाइट का बड़ा कर देना, अन्य परिवर्तन और बाहरी/परिस्थितिजनक कारण शामिल हैं।
- 8) कोई भी ऐसा वाहन जिसके लिए मारुति सुजुकी द्वारा मंजूर न किए गए पुर्जों या एक्सेसरीज (नॉन—एमएसजीए, नॉन—एमएसजीपी) लगी हैं, का उपयोग किया गया है।
- 9) कोई भी वाहन जिसका परिचालन मारुति सुजुकी की उपयोगकर्ता पुस्तिका और सेवा—पुस्तिका में दिए गए परिचालन संबंधी निर्देशों के अनुसार नहीं किया गया हो।

- 10) कोई भी वाहन जिसका मारुति सुजुकी की उपयोगकर्ता पुस्तिका और सेवा-पुस्तिका में निर्धारित सर्विस निरीक्षणों के अनुरूप वारंटी अवधि में सर्विस निरीक्षण न कराया गया हो।
- 11) कोई भी वाहन जिसे मारुति सुजुकी के अधिकृत वर्कशॉप से एसेम्बल, डिसेम्बल, एडजस्ट या रिपेयर का कार्य न करवा कर किसी अन्य से करवाया गया हो।
- 12) कोई भी वाहन जिसका इस्तेमाल वाहन के स्पष्ट उद्देश्य के अलावा किसी भी अन्य उद्देश्य के लिए किया गया हो।
- 13) एयरबोर्न फॉलआउट, ऑद्योगिक फॉलआउट, ऐसिड वर्षा, ओलावृष्टि या धूलभरी आंधियों, बिजली कौंधना, पक्षियों की बीट टकराना, कीट जंतुओं/ चूहों द्वारा काटना तथा इस प्रकार की कोई अन्य वस्तु जिससे वाहन को क्षति हो सकती है।
- 14) मामूली खराबियां/शोर जिनसे वाहन का कार्य-प्रदर्शन प्रभावित न होता हो जिसके अंतर्गत, असीमित रूप से, साउंड, वाइब्रेशन और फ्लूड रिसाव जैसी बातें शामिल हैं।
- 15) प्राकृतिक रूप से होने वाला कोई भी असीमित घिसाव जिसके अंतर्गत, वाहन का पुराना होना, टूट-फूट या खराब होना या ब्लरिंग तथा फेब्रिक का रंग फीका पड़ना आदि शामिल है।
- 16) घरेलू एलपीजी गैस/एलपीजी सिलिंडर का प्रयोग।
- 17) वी-बेल्ड्स, होज और गैस रिसाव।
- 18) एलपीजी/सीएनजी किट्स फिट किया हुआ कोई भी वाहन।
- 19) मरम्मत कार्य जिसमें पैचवर्क, बॉडीवर्क तथा मोल्लिडिंग और इंटीरियर ट्रिम शामिल है।
- 20) बॉडी पार्ट्स और/या पुर्जों में जंग लगना।
- 21) ऐसा कोई वाहन जिसकी अनधिकृत रूप से ऑडोमीटर या ऑडोमीटर की रीडिंग बदली गई है/छेड़छाड़ की गई है या सर्विस रिकार्ड से मेल नहीं खाती है।
- 22) वाहन की लावारिस स्थिति के कारण हुआ ऐसा नुकसान जिसके बारे में वाहन के मालिक/यूजर को पता था कि उनकी लापरवाही के कारण खराबी हुई है।
- 23) ऐसा कोई भी नुकसान जिसमें लंबी अवधि के लिए वाहन को स्थिर अवस्था में खड़ी करने के कारण हुआ है जिसमें बैटरी/टायर शामिल है।

- 24) कोई भी व्हेईकल, जिस पर संबंधित प्राधिकारी द्वारा निर्धारित मानकों के अनुसार रेट्रो-फिटमेंट अधिकृत नहीं है और/या स्वीकृत नहीं है, जिसमें भारत के ऑटोमोटिव मानक शामिल हैं लेकिन इस तक सीमित नहीं है।
- 25) कोई भी व्हेईकल जिस पर रेट्रो-फिटमेंट ऐसा होता है जो प्रत्यक्ष या अप्रत्यक्ष रूप से व्हेईकल को किसी भी तरह की हानि पहुंचा सकता है या किसी भी तरीके से व्हेईकल के कार्यों को प्रभावित करता है।

### (5) okjā/h dk nk; jk%

यह वारंटी मारुति सुजुकी द्वारा मारुति सुजुकी वाहनों के लिए दी गई सम्पूर्ण लिखित वारंटी है और कोई भी डीलर या उसका कोई एजेंट या कर्मचारी इस वारंटी के दायरे को विस्तारित करने या उसे बढ़ाने के लिए अधिकृत नहीं है और कोई भी डीलर या उसका कोई एजेंट या कर्मचारी मारुति सुजुकी की ओर से कोई भी मौखिक गारंटी या प्रतिवेदन या आश्वासन देने के लिए अधिकृत नहीं है।

मारुति सुजुकी किसी भी समय किसी भी मॉडल की डिजाइन में परिवर्तन करने या उनमें नए सुधार करने का अधिकार सुरक्षित रखता है और वह इसके लिए बाध्य नहीं है कि पहले विक्रय किए जा चुके वाहनों में भी वह ये सुधार या परिवर्तन करे।

### (6) okjā/h | foł %

वारंटी सर्विस प्राप्त करने के लिए, वाहन-स्वामी को स्वयं अपने खर्चे पर पूरा वाहन किसी भी अधिकृत मारुति सुजुकी वर्कशॉप में लाना होगा।

वाहन को सर्विस में लाते समय उसमें रखे हुए कस्टमर के सामान तथा फिटिंग के लिए कस्टमर स्वयं जिम्मेदार होगा तथा किसी भी स्थिति में किसी भी प्रकार के दावों को स्वीकार नहीं किया जाएगा।

## (7) okgu&Lokel ds okj\h जिम्मेदारियाँ:

### नोटिस

मालिक खराब हालत में व्हेईकल का उपयोग नहीं करेगा और निकटतम मारुति सुजुकी अधिकृत कार्यशाला में तुरंत रिपोर्ट करेगा। इससे व्हेईकल का शीघ्र निरीक्षण और मरम्मत हो सकेगी और व्यक्ति को किसी भी प्रकार की हानि या व्हेईकल की खराबी से बचा जा सकता है।

प्रत्येक वाहन-स्वामी का दायित्व है कि:

- स्वयं अपने खर्च पर मारुति सुजुकी "उपयोगकर्ता पुस्तिका और सेवा-पुस्तिका" में निर्देशित सभी सर्विस निरीक्षण किसी अधिकृत मारुति सुजुकी वर्कशॉप से कराए और सर्विस निरीक्षण किए गए हैं इसके लिए पर्याप्त सबूत अपने पास रखे।
- जब भी अधिकृत मारुति सुजुकी वर्कशॉप में वाहन का सर्विस निरीक्षण या वारंटी सर्विस की जाती है तब "उपयोगकर्ता पुस्तिका और सेवा-पुस्तिका" में पृष्ठ पर 'कस्टमर सर्विस अनुरक्षण रिकार्ड' अपडेट करें।
- सर्विस निरीक्षण अथवा वारंटी सर्विस के लिए निवेदन करते समय मारुति सुजुकी "उपयोगकर्ता पुस्तिका और सेवा-पुस्तिका" अधिकृत मारुति सुजुकी वर्कशॉप में दिखाएं।

यदि "उपयोगकर्ता पुस्तिका और सेवा-पुस्तिका" गुम या नष्ट हो जाए तो दूसरी "उपयोगकर्ता पुस्तिका और सेवा-पुस्तिका" प्राप्त करने संबंधी निर्देशों के लिए वाहन-स्वामी को मारुति सुजुकी के उस अधिकृत डीलर से सलाह लेनी चाहिए जिससे वाहन खरीदा गया था।

## (8) ckn ea gks l dus okyh VM&QW ds ckjs ea çR; k[; ku%

इस वारंटी में कवर की गई किसी भी त्रुटि के कारण वाहन-स्वामी को वाहन उपलब्ध न हो पाने के फलस्वरूप वाहन के अभाव, समय नष्ट होने, असुविधा अथवा किसी भी प्रत्यक्ष या अप्रत्यक्ष आकरिस्मिक या पारिणामिक नुकसान के लिए मारुति सुजुकी कोई भी दायित्व स्वीकार नहीं करता।

## (9) Lokfero&i fjoRl

वाहन का स्वामित्व बदल जाने के बाद भी, शेष वारंटी अवधि नए वाहन-स्वामी के लिए प्रभावी रहेगी।

यह वारंटी केवल भारत में लागू है और किसी अन्य देश में हस्तांतरणीय नहीं है।

## mRI tL ¼, fe' ku½ okjΔ/h uhfr

1 जुलाई 2001 से प्रभावी होते हुए, मारुति सुजुकी सभी मारुति सुजुकी वाहनों पर उत्सर्जन (एमिशन) संबंधी वारंटी (नियमित वारंटी के अलावा जो कि नियमित उत्पाद वारंटी के साथ-साथ चलेगी) केवल इन चार महानगरों में देता है (नई दिल्ली, कोलकाता, मुंबई और चेन्नई)।

### vof/k%

उत्सर्जन (एमिशन) वारंटी प्रथम वाहन-स्वामी को वाहन की डिलिवरी दिए जाने की तिथि से 80,000 किलोमीटर या 3 वर्षों के लिए (जो भी पहले हो) की अवधि के लिए लागू होगी। स्वामित्व में परिवर्तन होने की स्थिति में, शेष वारंटी अवधि सभी मान्य दस्तावेजों की प्रस्तुति पर निर्भर होगी।

### 'kr%

- यदि वाहन केंद्रीय मोटर वाहन नियमावली (सीएमवीआर), 1989 के नियम 115 के उपनियम (2) में निर्धारित उत्सर्जन संबंधी मानक को पूरा करने से चूक जाता हो तो उत्सर्जन (एमिशन) वारंटी के अंतर्गत, वारंटी का दावा प्रत्यक्ष जांच/निरीक्षण के आधार पर स्वीकार किया जाएगा।
- वारंटी का दावा केवल मारुति सुजुकी या उसके डीलर द्वारा किए गए परीक्षण के बाद ही स्वीकार किया जाएगा जिसमें यह सुदृढ़ निष्कर्ष निकलता हो कि  
(क) मूल स्वरूप के साथ किसी भी हालत में छेड़छाड़ नहीं की गई है।  
(ख) पार्ट (जैसाकि परिशिष्ट-ए में दिया गया है) में निर्माण संबंधी खामी है।  
(ग) वाहन उत्सर्जन संबंधी मानकों (जैसाकि 1 में दिया गया है) को पूरा करने में सक्षम नहीं है, हालांकि वाहन का रखरखाव और उपयोगकर्ता पुस्तिका और सेवा-पुस्तिका के निर्देशों के अनुसार किया गया है तथा प्रयोग में लाए गए ईंधन और अन्य ऑयल (इंजन ऑयल, ट्रांसमिशन ऑयल, ब्रेक ऑयल, इत्यादि) भी निर्देशानुसार ही हैं।

- पार्टों की वारंटी तय करने के लिए परीक्षण की विधि तय करना मारुति सुजुकी और उसके डीलर के पूर्ण विवेकाधिकार के अधीन होगा और परीक्षण के परिणाम अंतिम एवं बाध्यकारी होंगे। यदि परीक्षण के बाद वारंटी-योग्य दशा निर्धारित नहीं होती है तो मारुति सुजुकी और उसके डीलर को ऐसे परीक्षण का सम्पूर्ण या आंशिक व्यय प्राप्त करने का अधिकार होगा।
- उत्सर्जन (एमिशन) वारंटी के अंतर्गत, पार्ट (जैसाकि परिशिष्ट-ए में दिया गया है) निःशुल्क बदले जाएंगे लेकिन उपभोक्ता वस्तुओं की वास्तविक कीमत ली जाएगी।
- यदि उत्सर्जन (एमिशन) वारंटी के अंतर्गत कवर किए गए पार्ट या संबंधित पार्ट्स अलग से बदले जाने योग्य नहीं हैं तो सम्पूर्ण एसेम्बली से जुड़े हुए पार्ट के रूप में यह मारुति सुजुकी और उसके डीलर के विवेकाधिकार पर निर्भर होगा कि वे सम्पूर्ण एसेम्बली को बदलें या सिस्टम के कुछ पार्टों की उचित रूप से मरम्मत करके या उनमें बदलाव लाकर उनका प्रयोग करें।
- उत्सर्जन (एमिशन) वारंटी के साथ अनुरूपता बनाए रखने के लिए, यदि बाद में किसी पार्ट की मरम्मत या उसे बदला जाना आवश्यक समझा जाएगा तो उसे वारंटी के अधीन नहीं माना जाएगा बशर्ते कि वह उत्पाद वारंटी के अंतर्गत न हो। ऐसी किसी भी मरम्मत या रिप्लेसमेंट की दशा में वास्तविक कीमत वसूली जाएगी।
- मारुति सुजुकी वाहन को निकटतम मारुति सुजुकी डीलर तक ले जाए जाने के व्यय अथवा वारंटी क्लेम दर्ज किए जाने और/या मारुति सुजुकी डीलर द्वारा परीक्षण किए जाने और/या मरम्मत किए जाने की अवधि में वाहन के उपलब्ध न होने के कारण किसी भी नुकसान के लिए उत्तरदायी नहीं होगा।
- उत्सर्जन (एमिशन) संबंधी मानकों को पूरा न कर पाने के कारण वैधानिक अधिकारियों द्वारा कोई भी दंड लागू किए जाने की स्थिति में मारुति सुजुकी उत्तरदायी नहीं होगा।
- उत्सर्जन (एमिशन) वारंटी वाहन का स्वामित्व बदल जाने से प्रभावित नहीं होगा बशर्ते कि सभी दस्तावेज उपलब्ध हों।



10. रखरखाव संबंधी सभी कार्यों (जैसाकि उपयोगकर्ता पुस्तिका और सेवा-पुस्तिका में उल्लिखित है) का अनुपालन आवश्यक है और उत्सर्जन (एमिशन) वारंटी के लिए उन्हें पुस्तिका में अंकित किया जाना चाहिए।
11. जिस परीक्षण के दौरान त्रुटि के बारे में पता चला है उसके पूर्व की अवधि के लिए मान्य सभी पीयूसी (प्रदूषण नियंत्रण में) प्रमाणपत्र प्रस्तुत करना ग्राहक के लिए आवश्यक होगा। सभी रसीदें (वाहन के मूल क्रय की तिथि से उपयोगकर्ता पुस्तिका और सेवा-पुस्तिका में दिए गए विनिर्देशों के अनुसार वाहन के रखरखाव के संबंध में) भी आवश्यक होंगी।

## , s 'kræftuds rgr mRl tL okjã/h ykxw ugÉ gkrh gs

1. वैध पी यू सी प्रमाणपत्र के अभाव में।
2. ओनर्स मैनुअल में निर्दिष्ट अनुसूची के अनुसार मारुति सुजुकी के अधिकृत कार्यशाला से कार्य नहीं किया हुआ व्हीकल।
3. असामान्य उपयोग (दुर्घटना, मोटर दौड़, रैलियों या रिकॉर्ड आदि की स्थापना के उद्देश्य से) के अधीन व्हीकल।
4. गैर एम एस जी पी (मारुति सुजुकी जेनुइन पार्ट) का उपयोग।
5. जिस व्हीकल के साथ छेड़छाड़ की गई है।
6. ओडोमीटर के साथ छेड़छाड़ ताकि वास्तविक किलोमीटर रीडिंग निर्धारित न हो सके।
7. मिलावटी फ्यूल और/या अनिर्दिष्ट आइल्स (इंजन आइल, ट्रांसमिशन आइल और ब्रेक आइल आदि) का उपयोग।

## ifjf'k"V & ,

- उत्सर्जन वारंटी के अंतर्गत आने वाले भागों की सूची (यदि लागू हो)
1. फ्यूल इंजेक्शन असंबलीए प्रेशर रेगुलेटरए थ्रॉटल बॉडी असंबली।
  2. ई सी एम (इलेक्ट्रॉनिक कन्ट्रोल मॉड्यूल)।
  3. इनटेक मॅनिफोल्ड।
  4. ई जी आर वाल्व।
  5. इग्निशन कॉइल।
  6. कैनिस्टर असंबली।
  7. वेपर लिक्विड सेपरेटर।
  8. फ्यूल टैंक और फिलर कैप।
  9. पी सी वी (पॉजिटिव क्रैंककेस वेंटिलेशन) वाल्व।
  10. आइल फिलर कैप।
  11. कैटालिटिक कनवर्टर।
  12. इग्जॉस्ट मॅनिफोल्ड।
  13. समस्त फ्यूल इंजेक्शन सिस्टम सम्बंधित सेन्सर्स।
  14. हाई प्रेशर फ्यूल पंप।
  15. ग्लो प्लग।
  16. ग्लो प्लग कंट्रोलर।

¶; wy ¼boku½ vud ka k

1

¶; wy ¼boku½ vud ka k ..... 1-1

१।: ॥y vuq ka k

१।: ॥y 1/2vaku 1/2 vuq ka k

1/4 s/ksy vks | h-, u-th- (CNG) bat u e, My ds fy, 1/2

i s/ksy bat u e, My dfy,

कैटलिटिक कनवर्टर (catalytic converter) को नुकसान से बचाने के लिए, आपको 91 या अधिक का ऑक्टेव (octane) संख्या (RON) युक्त अनलेडेड पेट्रोल उपयोग करना होगा।

xj ksyhu (Gasoline) / bFku,y (Ethanol) feJ.k

अनलेडेड गैसोलीन और इथेनॉल के मिश्रण, गैसो. होल के रूप में भी जाने जाते हैं, जो व्यावसायिक रूप से देश में उपलब्ध हैं और स्थान के अनुसार अलग हो सकते हैं। गैसोलीन इथेनॉल का मिश्रण, E20 तक, इस वाहन के लिए ईंधन के रूप में उपयोग किया जा सकता है।

xj ksyhu ; Or MTBE

यदि MTBE (मिथाइल टर्ट-ब्यूटाइल इथर) की मात्रा 15% से कम होने पर MTBE युक्त अनलेडेड गैसोलीन को वाहन में उपयोग कर सकते हैं।

▲ I koekkuh

udyhj de xqkoUkk vks feykoVh १।: ॥y dk mi ; ksx djus l s bat u] bat u vkfXtY; jht+ dks upl ku] bat u dk; c.kkyh dks cHkkfor vks bat u dk; kkerk dks de gks l drh gs vks bl ds l kFk gh bat u tke gks l drk gA

I puk

• १।: ॥y Vadh (fuel tank) ea xeZ ekS e ds dkj.k १।: ॥y QSyko gkus l s gok fudyus dh txg gkrh gA ; fn Qhyj u, tY (filler nozzle) vius vki c n gkus tkus ; k ckj fHkd Cykcd (blow-back) gkus ds ckn १।: ॥y Mkyrs jgrs gS rks , ; j pfcj (air chamber) Hkj tk; xkA १।: ॥y Vadh (fuel tank) dks bl rjg l s ijh rjg Hkjus ds ckn xef mRi lu gkus ij १।: ॥y foLrkj l s fj l ko gksxA bl rjg ds १।: ॥y fj l ko dks jks dus ds fy, ] Qhyj u, tY (filler nozzle) Lor% c n gkus ; k ckj fHkd oA/ Cykcd gkus ds ckn १।: ॥y u Hkj ; fn obfYi d xj & Lopkfy r c.kkyh dk c ; ksx djrs gA

(जारी)

I puk

(जारी)

• १।: ॥y Hkjrs l e ; vYdkgy ; Or १।: ॥y dks fxjus u nA ; fn okgu c, Mh ij १।: ॥y fxj tkrk gS rks rjar i k n nA vYdkgy ; Or १।: ॥y l s okgu dk jx&jksxu [kjkc gks l drk gS tks U ; w lghdy fyfeVM okjA/h ds varxir uge vkrk gA

I h-, u-th- bat u e, My (CNG Engine Model) ds fy,

I h-, u-th- (CNG)

CNG (संपीडित प्राकृतिक गैस) मुख्य रूप से मीथेन द्वारा निर्मित होती है। CNG को साफ ज्वलनशील फ्यूल (ईंधन) माना जाता है। CNG की कम घनत्वता के कारण, इसे वाहन ऑन-बोर्ड भंडारण क्षमता को बढ़ाने के लिए लगभग 200 बार दाब पर संपीडित किया जाता है।

▲ I koèkkuh

; fn CNG fj l ko ; k CNG i kbfi æ ea  
 vkokt vkrh gs ; k ckgjh upl ku gs ; k  
 n?k?uk ds nkš ku dkbz y{k. k fn [kkbz nrs  
 gš rks ?k?kus dh t+ jr ugÉ gš

- okgu dks jkdā vks batu dks can djā  
 f[kMfd; kā dks uhps djā vks I Hkh  
 njoktka dks [kksyš
- ešuy 'kv v,Q okYo (**manual shut  
 off valve**) dks fuf'pr : i l s can  
 djā
- vfekd l gk; rk ds fy, njar çkfek—r  
 ek#fr l qdph def'k; y odZ k,i l s  
 l i dz djā

## ड्राइविंग करने से पहल

चाबियां .....	2-1
डोर लॉक्स .....	2-2
टेलगेट .....	2-2
विंडो (खिड़किया) .....	2-4
मिरर (सीसें) .....	2-4
सीटें .....	2-5
सीट बेल्ट .....	2-6
इंस्ट्रूमेंट क्लस्टर .....	2-12
स्पीडोमीटर .....	2-13
फ्यूल गेज .....	2-13
सूचना डिस्पले .....	2-13
चेतावनी और इंडिकेटर लाइटें .....	2-17
लाइटिंग कंट्रोल लीवर .....	2-21
हेडलाइट लेवलिंग स्विच .....	2-22
टर्न सिग्नल कंट्रोल लीवर .....	2-22
हैजर्ड वार्निंग स्विच .....	2-23
विंडशिल्ड वाइपर और वाशर लीवर .....	2-23
भोंपू (होर्न) .....	2-24
सी.एन.जी. सिलेंडर चेतावनी लेबल (यदि लगा हो) .....	2-25
सी.एन.जी. चेतावनी लेबल (यदि लगा हो) .....	2-25
सी.एन.जी. मैनुअल शट-ऑफ वाल्व (यदि लगा हो) .....	2-26

## चाबियां

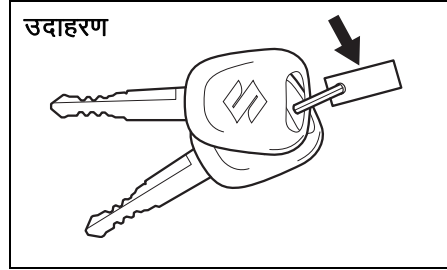

51KM024

आपके वाहन के साथ एक जोड़ी चाबी आती है। इन चाबियों में मॉडल प्रकार के आधार पर ट्रांसमिटर लगा हुआ या बिना लगा आ सकता है। अतिरिक्त चाबी को सुरक्षित स्थान पर रखें। एक चाबी से वाहन के सभी लॉक खोल सकते हैं।

चाबी पहचान संख्या को चाबी के साथ दिये गये मेटल टैग या चाबी पर अंकित किया गया है। टैग (यदि लगा हो) को सुरक्षित स्थान पर रखें। यदि आपकी चाबियां खो जाती हैं, तो नई चाबी बनवाने के लिए इस संख्या की जरूरत पड़ेगी। आपके भावी संदर्भ के लिए इस संख्या को नीचे लिखें।

चाबी संख्या:

## इमोबिलाइज़र सिस्टम (Immobilizer system)

यह सिस्टम, इंजन स्टार्टिंग सिस्टम को इलेक्ट्रॉनिक रूप से अक्षम करके वाहन चोरी की घटना को रोकने में मदद करने के लिए बनाया गया है। इंजन को स्टार्ट, इलेक्ट्रॉनिक पहचान कोड प्रोग्राम की गई मूल इमोबिलाइज़र इग्निशन चाबी से ही किया जा सकता है। इस चाबी द्वारा वाहन को पहचान कोड भेजा जाता है तब इग्निशन बटन "चालू" होता है। यदि आपको अतिरिक्त चाबी बनवानी है, तो मारुति सुजुकी प्राधिकृत वर्कशॉप से संपर्क करें। वाहन को अतिरिक्त चाबी के लिए सही पहचान कोड से प्रोग्राम करना होगा। सामान्य तालेवाले से बनाई गई चाबी काम नहीं करेगी।

## उदाहरण



65D239

इग्निशन बटन "चालू" स्थिति में होने पर इमोबिलाइज़र सिस्टम चेतावनी लाइट ब्लिंक करती है, तो इंजन स्टार्ट नहीं होगा।

यदि यह लाइट ब्लिंक करती है, तो इग्निशन बटन को "लॉक" स्थिति में करें, और फिर इसे वापस "चालू" स्थिति में करें।

यदि इग्निशन बटन को वापस "चालू" स्थिति में करने पर भी यह लाइट ब्लिंक करती है, तो

आपकी चाबी या इमोबिलाइज़र सिस्टम में गड़बड़ी हो सकती है। मारुति सुजुकी प्राधिकृत वर्कशॉप से सिस्टम की जाँच करवायें।

नोट:

- यदि आपके इमोबिलाइज़र चाबी वाले अन्य वाहन हैं, तो उन चाबियों को अपने मारुति सुजुकी वाहन का उपयोग करते समय इग्निशन बटन से दूर रखें।
- अन्यथा, ये अन्य चाबियां आपकी मारुति सुजुकी वाहन के इमोबिलाइज़र सिस्टम को बाधित कर सकती हैं जिससे इंजन स्टार्ट नहीं हो सकता। अन्यथा, ये अन्य चाबियां आपकी मारुति सुजुकी वाहन के इमोबिलाइज़र सिस्टम को बाधित कर सकती हैं जिससे इंजन स्टार्ट नहीं हो सकता।
- यदि इमोबिलाइज़र चाबी में कोई भी धातु की वस्तु जोड़ने पर, इंजन स्टार्ट नहीं हो सकता।
- यह इमोबिलाइज़र सिस्टम रखरखाव-मुक्त है।

## सूचना

इमोबिलाइज़र चाबी संवेदी इलेक्ट्रॉनिक उपकरण है। इसे नुकसान से बचाने के लिए:

- इसे डैशबोर्ड पर सीधी धूप के प्रभाव, नमी या उच्च तापमान में न रखें।
- इसे मैग्नेटिक (magnetic) वस्तुओं से दूर रखें।

## डोर लॉक्स (Door Locks)

साइड डोर लॉक्स (Side Door Locks)  
चालक द्वार

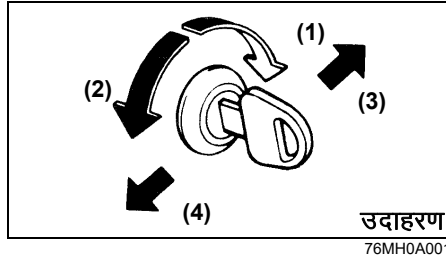

- (1) लॉक (LOCK)
- (2) अनलॉक (UNLOCK)
- (3) फ्रंट (Front)
- (4) रियर (Rear)

चालक द्वार को वाहन के बाहर से लॉक करना:

- चाबी प्रविष्ट करें और चाबी के ऊपरी सिरे को वाहन के आगे तरफ घूमायें, या
- लॉक नॉब (lock knob) को नीचे दबायें, दरवाजे को बंद करते ही खींचकर रोके रहें।

चालक द्वार को वाहन के बाहर से अनलॉक (खोलने) के लिए, चाबी प्रविष्ट करें और चाबी के सिरे को वाहन के पीछे की तरफ घूमायें।

यात्री द्वार को वाहन के बाहर की तरफ से लॉक (can) करने के लिए, लॉक नॉब को नीचे दबायें, और द्वार को बंद करते ही खींचकर रोकें।

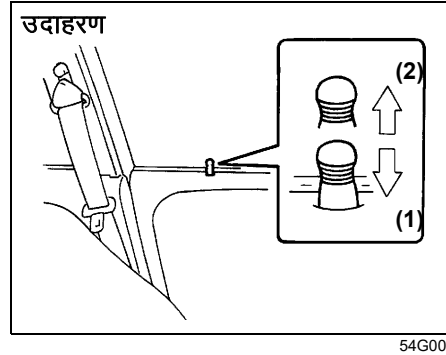

- (1) लॉक (LOCK)
- (2) अनलॉक (UNLOCK)

## टेलगेट (Tailgate)

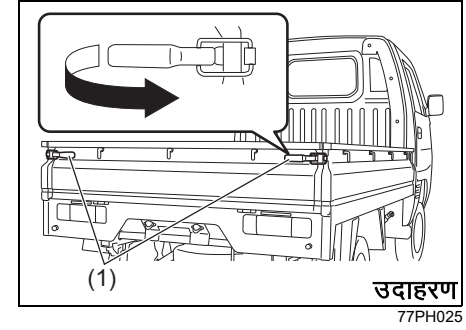

लॉक हैंडल (lock handles) (1) को खींचने पर टेलगेट (tailgate) खुल सकता है। दरवाजा बंद करते समय, उन्हें मजबूती से लॉक करें।

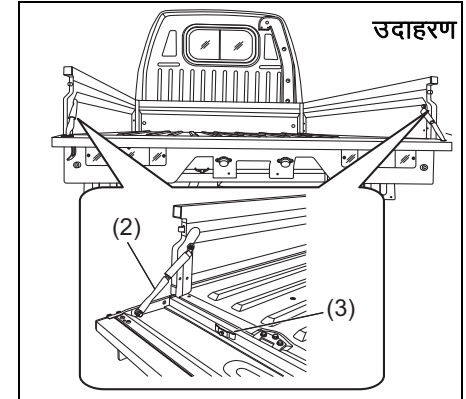

## ड्राइविंग करने से पहले

टेलगेट को टेलगेट चैन (tailgate chain) (2) की सहायता से भी मध्यम स्थिति में भी खोला जा सकता है।

### सूचना

टेलगेट चैन (tailgate chain) (2) का उपयोग न होने पर इसे पिन (pin) (3) से लॉक करें।

### ⚠ चेतावनी

- टेलगेट (Tailgate) को खुला/मध्यम स्थिति में ड्राइविंग करने से, टेलगेट झूलकर अन्य व्यक्तियों से टकरा सकता है, जिससे चोट या मौत भी हो सकती है।
- टेलगेट (Tailgate) खुली/मध्यम स्थिति में होने पर दूसरे चालकों को गाड़ी की पिछली लाइटें दिखाई नहीं देती हैं जिससे दुर्घटना हो सकती है। ड्राइविंग करने से पहले सुनिश्चित कर लें कि टेलगेट (tailgate) बंद है और मजबूती के साथ लॉक है। सुनिश्चित करें कि टेलगेट हमेशा बंद और मजबूती के साथ लॉक किया हुआ हो ताकि दुर्घटना की स्थिति में वाहन से सामान बाहर न निकल सकें।

(जारी)

### ⚠ चेतावनी

(जारी)

- टेलगेट (tailgate) मध्यम स्थिति में लॉक होने पर इस पर खड़ा न हो, भार या सामान न रखें।
- यदि टेलगेट (tailgate) पूरी तरह खुली स्थिति में है, तो वाहन की पिछली लाइटिंग उपकरण जैसे पॉजिशन लैम्प (position lamp), टर्न सिग्नल इंडिकेटर (turn signal indicator) और स्टॉप लैम्प (stop lamp) छिप जाने पर दिखाई नहीं देते हैं।

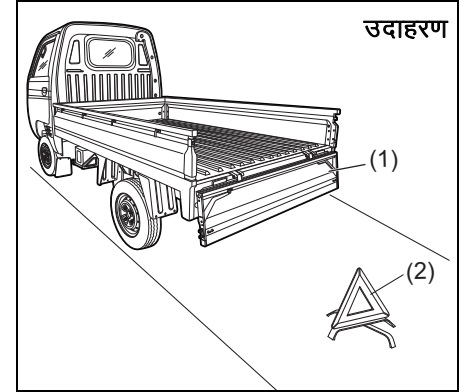

77PM202

### ⚠ चेतावनी

- यदि टेलगेट (Tailgate) (1) पूरी तरह खुली स्थिति में रखकर सामान भराई और उतराई की जाती है, तो गाड़ी की उपस्थिति के बारे में दूसरे प्रयोक्ताओं को सावधानी करने के लिए सड़क पर दिखाई देती ही जगह पर चेतावनी त्रिकोण (2) लगाना होगा।



## विंडो (खिड़कियां)

### मैन्युअल विंडो कंट्रोल

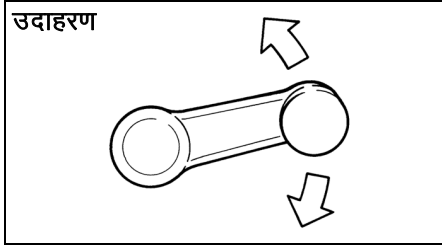

डोर पैनल (door panel) पर स्थित हैंडल को घूमाकर, डोर विंडो (door windows) को ऊपर या नीचे करें।

### रियर विंडो

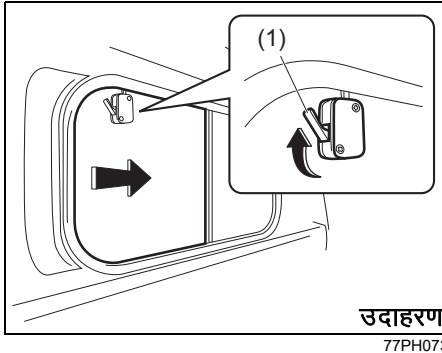

खिड़की को खोलने के लिए, लॉक (lock) (1) को दबाकर खिड़की को खिसकायें।

### मिरर (सीसों)

#### ⚠ चेतावनी

निम्नलिखित बिन्दुओं का पालन न करने पर वाहन नियंत्रण खत्म हो सकता है और इससे दुर्घटना होती है, जिससे मौत या गंभीर चोट लग सकती है। गाड़ी चलाते समय हमेशा निम्नलिखित बिन्दुओं का पालन करें।

- गाड़ी चलाते समय सीसों एडजस्ट न करें।
- हमेशा गाड़ी चलाने से पहले सभी आउटसाइड रियरव्यू मिरर्स (outside rearview mirror) को खोलकर सही ढंग से एडजस्ट करें।
- गाड़ी के पीछे ऐसी कोई भी वस्तु न रखें जो दिखने में नज़र नहीं आता है या रियर विंडो सीसे से दिखाई देने में बाधा उत्पन्न करते हैं।

### इनसाइड रियरव्यू मिरर (Inside Rearview Mirror)

आप सीसे से वाहन के पीछे देखने के अनुसार इनसाइड रियरव्यू मिरर (inside rearview mirror) को हाथ से एडजस्ट कर सकते हैं।

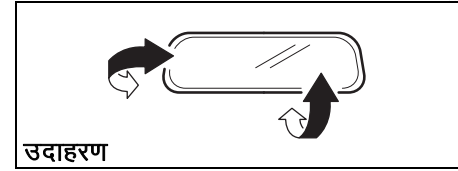

#### ⚠ सावधानी

इनसाइड रियरव्यू मिरर (inside rearview mirror) को संशोधित न करें न ही गैर-जेनुअन वाइड मिरर लगायें। इससे दुर्घटना के दौरान चोट लग सकती है।

### आउटसाइड रियरव्यू मिरर (Outside Rearview Mirror(s))

आप सीसे से वाहन के बगल में देखने के अनुसार आउटसाइड रियरव्यू मिरर (outside rearview mirror) को हाथ से एडजस्ट करें।

#### ⚠ चेतावनी

साइड कॉन्वेक्स मिरर (side convex mirror) में देखे गए वाहन या अन्य वस्तु के आकार या दूरी को निर्धारित करते समय सावधानी बरतें। ध्यान रहे कि फ्लैट मिरर (flat mirror) में देखी गई वस्तु अधिक छोटी और दूर दिखाई देती है।

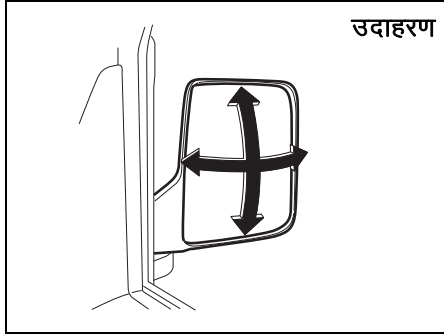

सीटें

सीट एडजस्टमेंट (Seat Adjustment)  
(चालक सीट)

⚠ चेतावनी

गाड़ी चलाते समय चालक सीट को एडजस्ट करने की कोशिश न करें। सीट अचानक खिसक सकती है, जिससे नियंत्रण खत्म हो जाता है। गाड़ी चलाने से पहले चालक सीट को सही ढंग से एडजस्ट करके देख लें।

⚠ चेतावनी

सीट बेल्ट के अधिक ढीलेपन से सुरक्षा उपकरण के रूप में सीट बेल्ट की प्रभावशीलता कम होती है, जिससे बचने के लिए सीट बेल्ट को बांधने से पहले सीटों को एडजस्ट करके देख लें।



सीट पॉजिशन एडजस्टमेंट लीवर (Seat position adjustment lever) (1)

लीवर ऊपर (lever up) खींचें और सीट को खिसकायें।

एडजस्टमेंट करने के बाद, सीट को आगे-पीछे करके सुनिश्चित कर लें कि इसमें सुरक्षित रूप से चिटकनी लग गई है।

⚠ सावधानी

सीट एडजस्ट करते समय, सावधानी रहे कि सीट से आपके हाथ में चिकोटी या, शरीर पर चोट न लगे।

नोट:

सीट बैक को सुचारु रूप से प्रचालित करने के लिए, सीट बैक एडजस्टमेंट लीवर (seat back adjustment lever) (2) को ऊपर की दिशा में खींचें। सुनिश्चित करें कि लीवर को पूरी तरह ऊपर खींचने के बाद ही सीट बैक को खिसकाना है। सीट बैक को एडजस्ट करने के बाद, लीवर को धीरे-धीरे छोड़ें। सीट बैक को आगे-पीछे करके लॉक लगने की स्थिति जान लें।

## सीट बेल्ट (Seat Belts)

उदाहरण

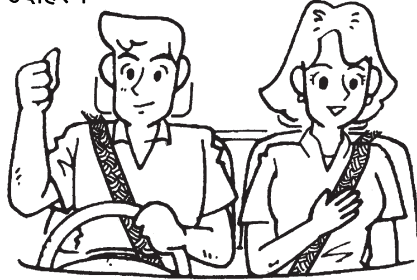

65D231S

### ⚠ चेतावनी

हमेशा सीट बेल्ट (Seat Belts) पहनें।

### ⚠ चेतावनी

दुर्घटना होने की स्थिति में गंभीर चोट या मौत के जोखिम को कम करने के लिए, अपनी सीट पर एयर बैग लगा हो या नहीं, कम दूरी पर चलाने पर भी चालक और यात्री हर समय उचित रूप से सीट बेल्ट लगाकर नियंत्रित करें।

उदाहरण



65D606

### ⚠ चेतावनी

- लोगों को कभी-भी गाड़ी के माल क्षेत्र में सवार न करने दें। दुर्घटना होने की स्थिति में, सुरक्षित रूप से सीट बेल्ट बंधे हुए लोगों की तुलना में सीट पर सवार न करने वाले लोगों को अधिक चोट लगने का खतरा होता है।
- सुनिश्चित करें कि सभी सीट बेल्ट सही ढंग से पहना है। गलत ढंग से पहने पहनी गई सीट बेल्ट से टक्कर लगने की स्थिति में चोट या मौत होने का खतरा बढ़ जाता है।
- सीट बेल्ट को हमेशा निम्नलिखित रूप से एडजस्ट करें:
  - सीट के गोद वाले हिस्से को श्रोणी के नीचे, न कि कमर से ऊपर पहनें।
  - कंधे की पट्टियों को कंधे के ऊपर बाहर की तरफ ही पहनें, न कि कांख के नीचे।
  - कंधे की पट्टियों को चेहरे और गर्दन से दूर रखें, न कि कंधे से नीचे की तरफ।

(जारी)

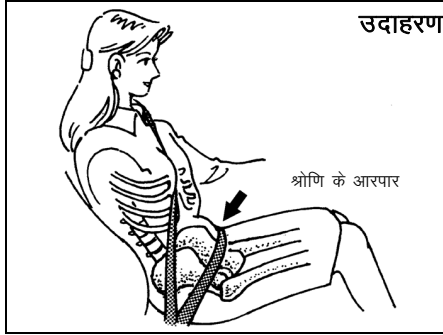

65D201



65D199

### ⚠ चेतावनी

(जारी)

- सीट बेल्ट को कभी-भी मुड़ी हुई स्थिति में और कसकर एडजस्ट किया हुआ न पहनें क्योंकि ये आरामदायक तरीके से सुरक्षा प्रदान करने के लिए बनाये गये हैं। आरामदायक चुस्त बेल्ट की तुलना में ढीले बेल्ट से कम सुरक्षा मिलती है।
- सुनिश्चित करें कि प्रत्येक सीट बेल्ट बकल को उचित बकल कैच (buckle catch) में प्रविष्ट कर दिया है।

(जारी)

### ⚠ चेतावनी

- गर्भवती महिलाओं को सीट बेल्ट उपयोग करना चाहिए, हालांकि स्त्री चिकित्सक द्वारा ड्राइविंग के बारे में विशेष सिफारिश की जानी चाहिए। याद रखें कि बेल्ट के गोद वाले हिस्से को चित्र में दिखाये अनुसार कूल्हे के आरपार जितना हो सके उतना नीचे पहनना चाहिए।
- सीट बेल्ट को जेब या कपड़े में कठोर, नाजूक, या नुकीली चीजें जैसे पेन, चाबी, चश्मे पर नहीं पहनें। दुर्घटना की स्थिति में इस तरह की वस्तुओं पर सीट बेल्ट का दाब पड़ने से चोट लग सकती है।
- अपने जेब या कपड़े में कठोर या टूटने वाली चीजों पर सीट बेल्ट न पहनें। यदि दुर्घटना हो जाती है, तो सीट बेल्ट के नीचे स्थित चश्मे, पेन इत्यादि वस्तुओं से चोट लग सकती है।

(जारी)

### ⚠ चेतावनी

(जारी)

- सिक्के, चिमटी जैसे किसी भी वस्तु को सीट बेल्ट बकल्स में न फंसायें, और इन भागों में तरल पदार्थ न डालें। यदि सीट बेल्ट बकल में बाहरी सामग्री फंस जाती है, तो सीट बेल्ट सही ढंग से काम नहीं कर सकती।

## लैप-शोल्डर बेल्ट (Lap-Shoulder Belt)

### इमरजेंसी लॉकिंग रिट्रैक्टर (Emergency Locking Retractor) (ELR)

सीट बेल्ट में इमरजेंसी लॉकिंग रिट्रैक्टर (ELR) होता है, जो अचानक रुकने या इसके प्रभाव के दौरान ही सीट बेल्ट को लॉक करने के लिए बनाया गया है। यदि आप बेल्ट को तेजी से शरीर पर खींचते हैं तो भी यह बेल्ट को लॉक कर सकता है। यदि बेल्ट लॉक हो जाता है, तो इसे अनलॉक करने के लिए बेल्ट को वापस जाने दें, और फिर बेल्ट को धीरे-धीरे अपने शरीर पर खींचें।

### सुरक्षा चेतावनी

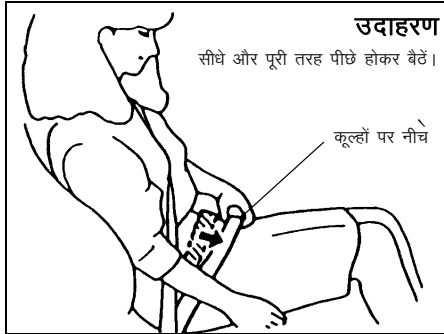

60A038

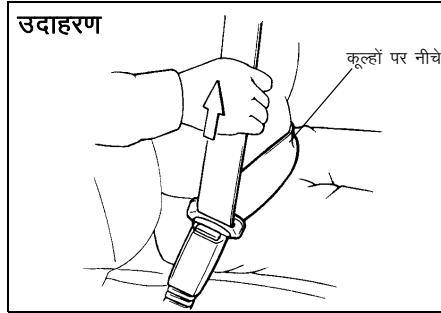

60A040

दुर्घटना के दौरान बेल्ट नीचे खिसकने के जोखिम को कम करने के लिए, बेल्ट के गोद वाले हिस्से को अपने कूले पर नीचे की तरफ चारों तरफ लगायें और बेल्ट के कंधे वाले हिस्से को लैच प्लेट (latch plate) से खींचते हुए आरामदायक तंग फिट करें। तिरछी कंधे वाली लम्बी पट्टी को स्वतंत्र रूप से संचलन करने के लिए एडजस्ट करें।

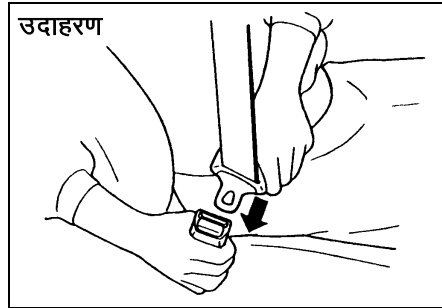

60A036

सीट बेल्ट बांधने के लिए, सीट पर सीधे ऊपर की तरफ पीछे होकर बैठ जायें, सीट बेल्ट से जुड़ी लैच प्लेट (latch plate) को शरीर के आरपार खींचें और इसे क्लिक की आवाज आने तक सीधे बकल में दबायें।

नोट:

यदि सीट बेल्ट को पूरी तरह पीछे होने, रिट्रैक्टर टेडब्लू पर भी नहीं खींचा जा सकता है, तो बेल्ट को जोर से खींचकर छोड़ दें। इसके बाद बेल्ट को रिट्रैक्टर (retractor) से धीरे-धीरे खींचें।

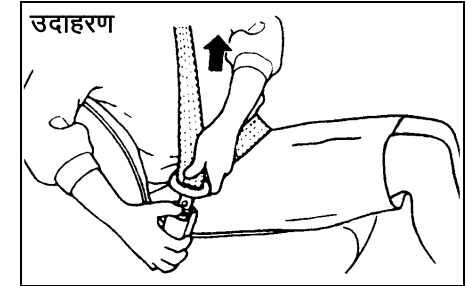

60A039

सीट बेल्ट खोलने के लिए, बकल पर स्थित बटन को दबायें और बेल्ट या/ और लैच प्लेट (latch plate) पर हाथ लगाते हुए बेल्ट को धीरे-धीरे पीछे की तरफ खींचें।

## सीट बेल्ट चेतावनी

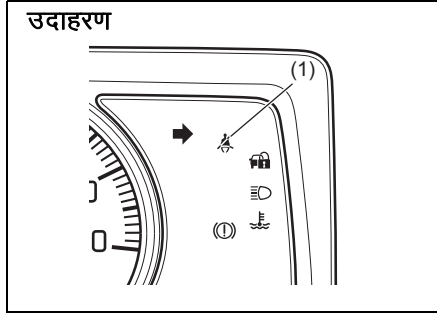

77PM02017

(1) चालक सीट बेल्ट चेतावनी लाइट/आगे के यात्री की सीट बेल्ट चेतावनी लाइट

जब चालक और/या फ्रंट यात्री अपने सीट बेल्ट नहीं बांधते हैं, तो सीट बेल्ट चेतावनी लाइट जलने लगेगी या ब्लिंक करेगी और बज्र की आवाज में चालक और/या फ्रंट यात्री को अपनी सीट बेल्ट बांधने के लिए याद दिलाया जायेगा। अधिक जानकारी के लिए, नीचे स्पष्टीकरण देखें।

### ⚠ चेतावनी

चालक और यात्रियों को हमेशा अपनी सीट बेल्ट बांधना अति आवश्यक है। सीट बेल्ट नहीं बांधने वाले व्यक्तियों को दुर्घटना होने की स्थिति में चोट का खतरा अधिक होता है। इग्निशन स्विच (ignition switch) में चाबी लगाने से पहले अपनी सीट बेल्ट बांधने की नियमित आदत बना,।

नोट:

चालक सीट बेल्ट चेतावनी लाइट/आगे के यात्री सीट बेल्ट चेतावनी लाइट, चालक और आगे के यात्री दोनों के लिए है।

### चालक या फ्रंट यात्री की सीट बेल्ट रिमाइंडर (seat belt reminder)

यदि इग्निशन स्वीच "चालू" स्थिति में है और चालक या फ्रंट यात्री की सीट बेल्ट खुल है, तो रिमाइंडर निम्न प्रकार काम करती है:

- 1) चालक या फ्रंट यात्री की सीट बेल्ट रिमाइंडर बत्ती (seat belt reminder) जलेगी।
- 2) गाड़ी की गति लगभग **15 km/h** पहुँचने के बाद, चालक या फ्रंट यात्री की सीट बेल्ट रिमाइंडर लाइट (seat belt reminder light) ब्लिंक करेगी और लगभग **95** सेकण्ड तक बज्र बजेगा।
- 3) चरण **2** पूरा होने के बाद, चालक या फ्रंट यात्री द्वारा सीट बेल्ट बाँधने तक यह रिमाइंडर लाइट जलती रहेगी।

यदि चालक या फ्रंट यात्री ने अपनी सेट बेल्ट बांध ली है और बाद में खोल दी है, तो गाड़ी की स्पीड के अनुसार चरण **1**) या **2**) के अनुसार चेतावनी प्रणाली सक्रिय होगी। गाड़ी की स्पीड **15 km/h** से कम है तो चेतावनी चरण **1**) से चालू होगी। गाड़ी की स्पीड **15 km/h** से अधिक है तो चेतावनी चरण **2**) से चालू होगी। यह चेतावनी लाइट, यदि चालक ने सीट बेल्ट बांध दिया (buckled) है या इग्निशन स्विच (ignition switch) बंद कर दिया है तो अपने आप बंद जायेगी।

आगे के यात्री सीट बेल्ट (front passenger's seat belt) चेतावनी

यदि इग्निशन स्वीच "चालू" होने की स्थिति में आगे की यात्री सीट में कोई व्यक्ति सीट बेल्ट बांधे बगैर बैठा है, तो आगे की यात्री सीट बेल्ट चेतावनी सक्रिय हो जायेगी।

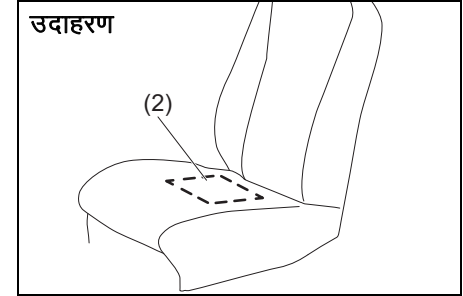

69RH203

(2) आगे की यात्री सीट बेल्ट चेतावनी सेंसर (sensor)

सीट बेल्ट रिमाइंडर सेंसर (seat belt reminder sensor) (2) द्वारा यदि आगे की सीट पर कोई व्यक्ति बैठा है तो उसका पता लगाया जाता है। आगे की यात्री सीट बेल्ट चेतावनी सेंसर (sensor of the front passenger's seat belt reminder), सीट की गद्दी में स्थित होता है। आगे की यात्री सीट बेल्ट चेतावनी (front passenger's seat belt reminder) भी चालक सीट बेल्ट चेतावनी की तरह ही काम करता है।

## सीट बेल्ट (Seat Belt) की जाँच

### उदाहरण

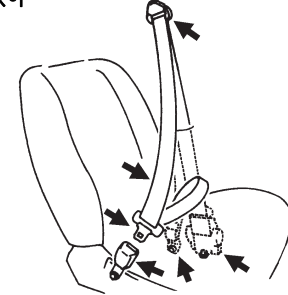

65D209S

सीट बेल्ट की समय-समय पर जाँच करके सुनिश्चित करें कि ये सही ढंग से प्रचालित है और क्षतिग्रस्त नहीं है। वेबिंग, (webbing), बकल्स (buckles), लैच प्लेट (latch plates), रीट्रैक्टर (retractors), एंकरेजेज (anchorage), और गाइड लूप (guide loops) की जाँच करें। कोई भी सीट बेल्ट जो सही ढंग से प्रचालित नहीं है या क्षतिग्रस्त है तो उसे बदल दें।

### सूचना

- आगे की यात्री सीट बेल्ट चेतावनी सेंसर (sensor of the front passenger's seat belt reminder), सीट की गद्दी में स्थित होता है। यदि सीट की गद्दी पर भारी या नुकीली वस्तु रखते हैं, या यात्री सीट को निकालते हैं, खोलते हैं और संशोधित करते हैं, तो सेंसर सही ढंग से काम नहीं कर सकते या क्षतिग्रस्त हो सकते हैं। सीट गद्दी पर भारी या नुकीली वस्तु न रखें। यात्री सीट को निकालें, खोलें या संशोधित न करें।
- विभिन्न सीट कवर के आधार पर, सेंसर का कार्य अत्यधिक रूप से प्रभावित हो सकता है। आप विशेष रूप से इस गाड़ी के लिए मारुति सुजुकी जेनुअन सीट कवर ही उपयोग करें।
- यदि आप आगे की यात्री सीट की गद्दी पर लिक्विड ऐरोमैटिक, सॉफ्ट ड्रिंक्स या ज्यूस जैसे तरल पदार्थ गिरा देते हैं, तो सीट की गद्दी में स्थित आगे की यात्री सीट बेल्ट चेतावनी सेंसर क्षतिग्रस्त हो सकता है। तरल पदार्थ गिरने पर तुरंत मुलायम कपड़े से पोंछकर सुखा लें।

(जारी)

### सूचना

(जारी)

- आगे की यात्री सीट पर बैठते समय, यात्री को सीधे ऊपर, सीट बैकरेस्ट के विपरीत झुका हुआ और सीट के बीच में बैठना आवश्यक है ताकि सीटबेल्ट चेतावनी प्रणाली प्रभावी रूप से काम कर सकेगी। अनुचित रूप से (आगे झुका, बगल में घूमा, आगे या बगल में) बैठे यात्री से इस प्रणाली की कार्यप्रणाली बाधित हो सकती है क्योंकि यह यात्री की पहचान नहीं कर पाता है।

नोट:

- यदि आप यात्री सीट पर कोई वस्तु रखते हैं, तो सेंसर द्वारा वस्तु का वजन महसूस किया जायेगा और आगे की यात्री सीट बेल्ट चेतावनी लाइट चालू होगी और फिर आंतरिक बज़र की आवाज़ आ सकती है।
- यदि आगे की यात्री सीट पर कोई बच्चा या छोटे आकार का व्यक्ति बैठता है या गद्दी रखते हैं, तो सेंसर द्वारा वजन महसूस नहीं किया जा सकता है और आंतरिक बज़र की आवाज़ आ सकती है।

नोट:

मारुति सुजुकी द्वारा "सीट कवर" (Seat cover) की मारुति सुजुकी जेनुअन एक्सेसरीज को उपयोग करने की अनुशंसा की जाती है।

**⚠ चेतावनी**

किसी भी तरह टक्कर के बाद सभी सीट बेल्ट असेम्बली की सुनिश्चित रूप से जाँच करें। टक्कर (काफी कम होने के अलावा) के दौरान जो भी सीट बेल्ट असेम्बली का उपयोग हो रहा था उसे बदल दें, चाहे असेम्बली में स्पष्ट रूप से नुकसान नहीं हुआ है। टक्कर के दौरान जो भी सीट बेल्ट का उपयोग नहीं हुआ है और वह सही ढंग से प्रचालित नहीं है या किसी भी तरीके से क्षतिग्रस्त हो गई तो उसे बदल दें।



## इंस्ट्रूमेंट क्लस्टर (Instrument Cluster)

1. स्पीडोमीटर (Speedometer)
2. सूचना डिस्प्ले (Information display)
3. ट्रिप मीटर सिलेक्टर नॉब (Trip meter selector knob)
4. चेतावनी और इंडिकेटर लाइट्स (Warning and indicator lights)

उदाहरण

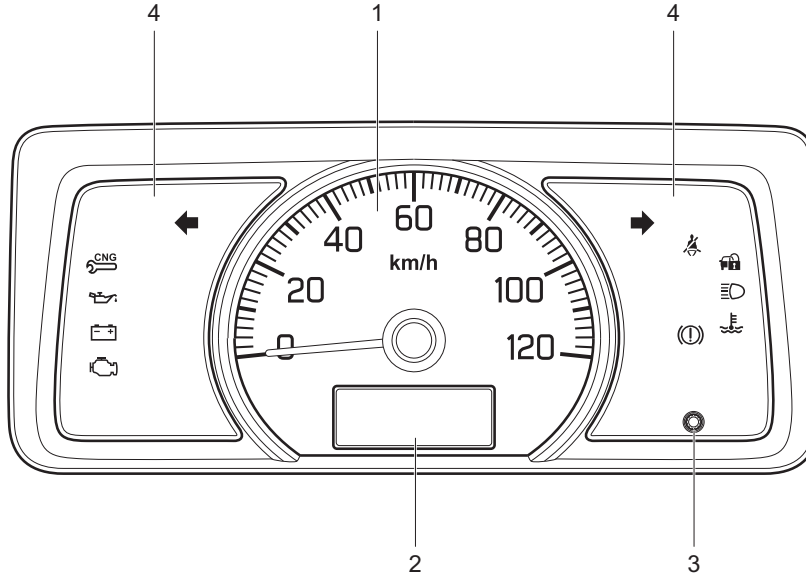

77PM02001

## स्पीडोमीटर (Speedometer)

स्पीडोमीटर में वाहन की गति दर्शाया जाता है।

नोट:

सरकारी नियमों के अनुसार वाहन की अधिकतम गति 80 कि.मी./घं. निर्धारित है।

## फ्यूल गेज (Fuel Gauge)

पेट्रोल मॉडल

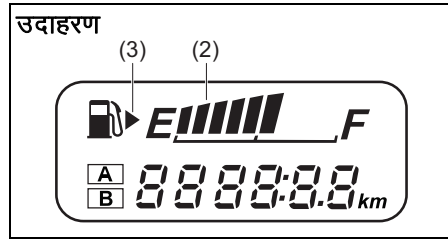

सी.एन.जी. मॉडल (CNG Model)

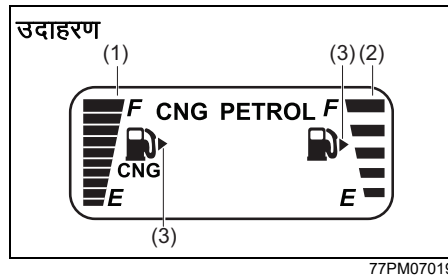

1) सी.एन.जी. फ्यूल गेज (CNG निमस हंनहम) सूचित करता है।

2) पेट्रोल फ्यूल गेज (Petrol fuel gauge) सूचित करता है।

इग्निशन स्विच (ignition switch) "चालू" होने पर, इस गेज द्वारा फ्यूल टंकी (fuel tank) में स्थित फ्यूल मात्रा का अनुमानित संकेत दिया जाता है। "F" का मतलब भरा और "E" का मतलब खाली होता है।

यदि फ्यूल मीटर इंडिकेटर केवल एक "E" भाग दिखाता है, तो तुरंत टंकी भरार्यें।

चिन्ह (3) सूचित करता है कि फ्यूल फिलर डोर (fuel filler door), गाड़ी की दायीं तरफ स्थित होता है।

### सूचना

गाड़ी के कैटलिटिक कनवर्टर या अन्य पुर्जों के नुकसान की संभावना को कम करने के लिए, गाड़ी निकटतम खाली फ्यूल टैंकी स्तर पर चलाने से बचें।

नोट:

यदि आंतिम भाग ब्लिंक करता है, तो इसका मतलब है कि फ्यूल लगभग खत्म है।

## सूचना डिस्पले

सी.एन.जी. मॉडल (CNG Model) के लिए

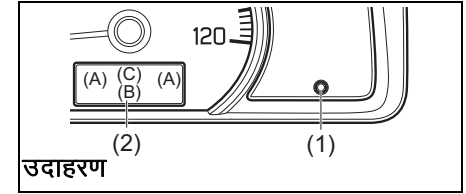

पेट्रोल मॉडल (Petrol Model) के लिए

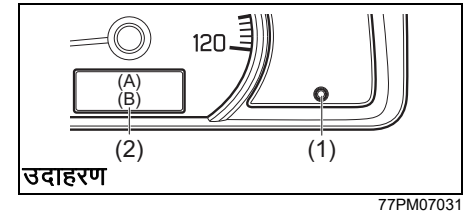

(1) ट्रिप मीटर सिलेक्टर नॉब (Trip meter selector knob)

(2) सूचना डिस्पले

इग्निशन स्विच (ignition switch) "चालू" होने पर, सूचना डिस्पले में निम्नलिखित सूचना दिखाई जाती है।

डिस्पले (A)

फ्यूल गेज (Fuel gauge)

डिस्पले (B)

ओडोमीटर (Odometer) / ट्रिप मीटर (Trip meter) / घड़ी (Clock) / चमक नियंत्रण (Brightness control)

डिस्पले (C)

फ्यूल मोड्स (यदि लगा हो)

फ्यूल गेज (Fuel Gauge)

इग्निशन स्विच (ignition switch) "चालू" होने पर, डिस्पले (A) में फ्यूल गेज दिखाया जाता है।

इस भाग में "फ्यूल गेज" (Fuel Gauge) देखें।

ओडोमीटर (Odometer) / ट्रिप मीटर (Trip meter) / घड़ी (Clock) / चमक नियंत्रण (Brightness control)

इग्निशन स्विच (ignition switch) "ऑन" होने पर, डिस्पले (B) में निम्नलिखित एक संकेत, ओडोमीटर (odometer), ट्रिप मीटर (trip meter) A, ट्रिप मीटर (trip meter) B या घड़ी दिखाया जाता है।

डिस्पले संकेत (B) बदलने के लिए, तुरंत ट्रिप मीटर सिलेक्टर नॉब (trip meter selector knob) (1) दबायें।

उदाहरण

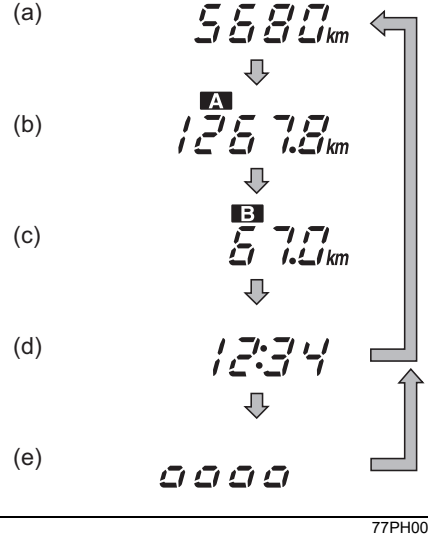

77PH007

- (a) ओडोमीटर (Odometer)  
(b) ट्रिप मीटर (Trip meter) A  
(c) ट्रिप मीटर (Trip meter) B  
(d) घड़ी (Clock)  
(e) चमक नियंत्रण (Brightness control)

पॉजिशन लाइट्स (position lights) और/ या हेडलाइट्स चालू होने पर चमक नियंत्रण दिखाई देगी।

⚠ चेतावनी

यदि गाड़ी चलाते समय डिस्पले को एडजस्ट करने का प्रयास करते हैं, तो वाहन का नियंत्रण हो सकते हैं।

गाड़ी चलाते समय डिस्पले को एडजस्ट करने का प्रयास न करें।

नोट:

जब आप नॉब को दबाकर छोड़ते हैं तो संकेत बदल जायेंगे।

ओडोमीटर (Odometer)

ओडोमीटर (odometer) में वह कुल दूरी दर्ज होती है जहाँ तक वाहन चला है।

सूचना

अपने ऑडोमीटर की रीडिंग पर ध्यान रखें और आवश्यक सर्विस के लिए नियमित रूप से रखरखाव अनुसूची जाँचें।

उचित माइलेज अंतराल पर आवश्यक सर्विस न करने पर कुछ पुर्जों में अत्यधिक घिसावट या नुकसान हो सकता है।

ट्रिप मीटर (Trip meter)

ट्रिप मीटर का उपयोग, लघु यात्रा या फ्यूल रुकने के बीच यात्रा की गई दूरी को मापने के लिए किया जाता है।

आप स्वतंत्र रूप से ट्रिप मीटर (trip meter) A या ट्रिप मीटर (trip meter) B का उपयोग कर सकते हैं।

ट्रिप मीटर को शून्य पर रिसेट करने के लिए, डिस्पले में ट्रिप मीटर दिखाई देने तक ट्रिप मीटर सिलेक्टर नॉब (trip meter selector knob) (1) को दबाकर रोके रहें।

नोट:

ट्रिप मीटर का सूचित अधिकतम मान 9999.9 है। जब आप पिछला अधिकतम मान चलाते हैं, तो सूचित मान 0-0 पर लौट आयेगा।

घड़ी

डिस्पले में समय दिखाता है।

समय संकेत बदलने के लिए:

- 1) ट्रिप मीटर सिलेक्टर नॉब (trip meter selector knob) (1) को मिनट संकेत ब्लिंक होने तक दबाकर रोके रहें।
- 2) मिनट संकेत को बदलने के लिए, मिनट संकेत ब्लिंक होने पर ट्रिप मीटर सिलेक्टर नॉब (trip meter selector knob) (1) को बार-बार दबायें। मिनट संकेत को तुरंत बदलने के लिए, ट्रिप मीटर सिलेक्टर नॉब (trip meter selector knob) (1) को दबाकर रोके रहें। मिनट संकेत को निर्धारित करने के लिए, घंटे के संकेत को ब्लिंक करने तक लगभग 5 सेकण्ड इंतजार करें।
- 3) घंटे के संकेत को बदलने के लिए, मिनट संकेत ब्लिंक होने तक ट्रिप मीटर सिलेक्टर नॉब (trip meter selector knob) (1) को बार-बार दबायें। लगभग 5 मिनट इंतजार करें और घंटे के संकेत को ब्लिंक करने दें। घंटे के संकेत को बदलने के लिए, तुरंत ट्रिप मीटर सिलेक्टर नॉब (trip meter selector knob) (1) को दबाकर रोके रहें। घंटे के

संकेत को निर्धारित करने के लिए, लगभग 5 मिनट इंतजार करें।

### ⚠ चेतावनी

यदि गाड़ी चलाते समय डिस्पले एडजस्ट करने की कोशिश करते हैं, तो वाहन का नियंत्रण खो सकते हैं।

गाड़ी चलाते समय डिस्पले एडजस्ट करने का प्रयास न करें।

नोट:

जब बैट्री से ऋणात्मक (negative) (&) टर्मिनल जोड़ते हैं, तो घड़ी का संकेत दुबारा प्रारंभ होगा। इस संकेत को अपनी प्राथमिकता के अनुसार दुबारा बदलें।

चमक नियंत्रण

पॉजिशन लाइट (position lights) और/ या हेडलाइट चालू होने पर, मीटर रोशनी घनत्व को नियंत्रित कर सकते हैं।

इंस्ट्रूमेंट पैनल लाइट (instrument panel lights) की चमक को बदलने के लिए, ट्रिप मीटर सिलेक्टर नॉब (trip meter selector knob) (1) दबाकर रोके रहें।

### ⚠ चेतावनी

यदि गाड़ी चलाते समय डिस्पले एडजस्ट करने की कोशिश करते हैं, तो वाहन का नियंत्रण खो सकते हैं।

गाड़ी चलाते समय डिस्पले एडजस्ट करने का प्रयास न करें।

नोट:

- यदि आप चमक नियंत्रण डिस्पले सक्रिय होने से करीब 10 मिनट तक ट्रिप मीटर सिलेक्टर नॉब (trip meter selector knob) को नहीं दबाते हैं, तो चमक नियंत्रण डिस्पले स्वतः ही रद्द हो जायेगी।
- बैट्री दुबारा जोड़ते हैं, तो इंस्ट्रूमेंट पैनल लाइट की चमक दुबारा प्रारंभ होगी। चमक को अपनी प्राथमिकता के अनुसार पुनः एडजस्ट करें।

सी.एन.जी. मॉडल (CNG model) के लिए फ्यूल मोड्स (Fuel Modes)(यदि लगा हो)

इस गाड़ी में तीन प्रकार—पेट्रोल, ऑटो और फोर्सड (Forced) सी.एन.जी. मोड्स होते हैं जिसे डैशबोर्ड पर स्टीयरिंग के दायीं तरफ स्थित सिलेक्टर स्विच (selector switch) (1) को दबाकर चुना जा सकता है।

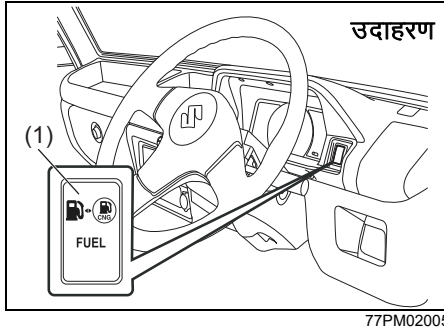

77PM02005

### पेट्रोल मोड (Petrol Mode)

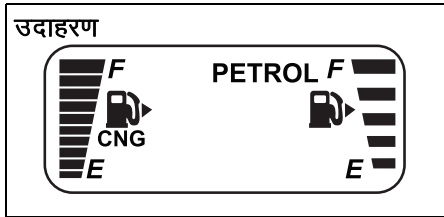

77PM02002

इस मोड में गाड़ी पेट्रोल से स्टार्ट होती है और पेट्रोल मोड में ही चलती रहती है। इस मोड में, पेट्रोल इंडिकेटर लगातार दिखाई देता है और सी.एन.जी. इंडिकेटर (CNG indicator) "बंद" रहेगा।

### ऑटो मोड (Auto Mode)

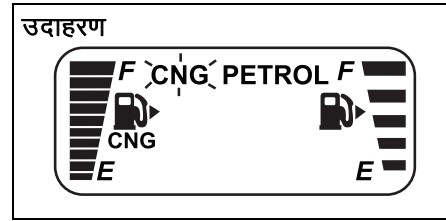

77PM02003

इस मोड में इंजन पेट्रोल मोड (PETROL MODE) में स्टार्ट होता है और फिर प्रोग्राम्ड की गई गर्माहट स्थित पर पहुँचने के बाद स्वतः ही CNG में बदल जाता है। इग्निशन स्विच (ignition switch) चालू है और गाड़ी "ऑटो मोड" (AUTO MODE) में स्टार्ट हुई है, तो डिस्पले में सी.एन.जी. इंडिकेटर (CNG indicator) ब्लिंक करता है और पेट्रोल इंडिकेटर प्रदर्शित होता है। सी.एन.जी. (CNG) में बदलने के बाद, सी.एन.जी. इंडिकेटर (CNG indicator) प्रदर्शित होगा और पेट्रोल इंडिकेटर स्वतः ही बंद हो जायेगा।

नोट:

- इंजन की जीवनवाधि बढ़ाने के लिए गाड़ी को हमेशा ऑटो मोड (AUTO MODE) या पेट्रोल मोड (PETROL MODE) में स्टार्ट करें।
- यदि परिवेश/इंजन तापमान शून्य डिग्री सेल्सियस से कम होने पर गाड़ी स्टार्ट करते हैं तो सी.एन.जी. (CNG) में फ्यूल बदलाव नहीं हो सकता। ऐसे मामले में, इंजन को गर्म होने तक पेट्रोल मोड (PETROL MODE) में चलायें

और फिर सी.एन.जी. (CNG) में बदलने के लिए इंजन को दुबारा स्टार्ट करने की कोशिश करें।

### फोर्सड सी.एन.जी. मोड (Forced CNG Mode)

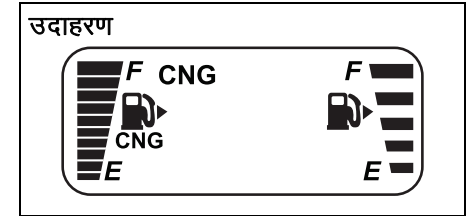

77PM02004

यह आपातकालीन मोड होता है जिसे पेट्रोल टंकी में पेट्रोल न होने की स्थिति में ही उपयोग किया जा सकता है। इस मोड में गाड़ी सी.एन.जी. मोड (CNG mode) में स्टार्ट होती है और इसी मोड में चलती रहती है। इंजन बंद और इग्निशन "चालू" स्थिति में, चेंजओवर स्विच (changeover switch) को सी.एन.जी. इंडिकेटर (CNG indicator) दिखाई देने तक दबाकर रोके रहें। इस मोड में, सी.एन.जी. इंडिकेटर (CNG indicator) दिखाई देता है और पेट्रोल इंडिकेटर "बंद" रहता है।

नोट:

- पेट्रोल की टंकी में पर्याप्त पेट्रोल रखना आवश्यक है।
- यदि परिवेश/इंजन तापमान शून्य डिग्री सेल्सियस से कम है तो गाड़ी फोर्सड सी.एन.जी. मोड (Forced CNG mode) में स्टार्ट नहीं हो

सकती। गाड़ी को ऑटो मोड (AUTO MODE) में स्टार्ट करना होगा।

सी.एन.जी. मोड (CNG MODE) से पेट्रोल मोड (PETROL MODE) में स्वतः बदलाव

यदि इंजन की चालू स्थिति में CNG खत्म हो जाती है, तो गाड़ी स्वतः ही सी.एन.जी. मोड (CNG MODE) से पेट्रोल मोड (PETROL MODE) में बदल जायेगी और CNG खराबी चेतावनी बत्ती (CNG malfunction warning lamp) ब्लिंकिंग करने लगेगी। पेट्रोल इंडिकेटर लगातार प्रदर्शित होगा और सी.एन.जी. इंडिकेटर (CNG indicator) स्वतः ही बंद हो जायेगा।

इस जानकारी मानने के लिए, एकबार चेंजओवर स्विच (changeover switch) को दबाएं। चेंजओवर स्विच (changeover switch) दबाने के बाद सी.एन.जी. खराबी चेतावनी बत्ती (CNG malfunction warning lamp) ब्लिंकिंग करना बंद हो जायेगी और पेट्रोल इंडिकेटर लगातार चमकता रहेगा। हालांकि गाड़ी में CNG भरवाने तक हर आगामी इग्निशन चालू-बंद होने के बाद सी.एन.जी. खराबी चेतावनी बत्ती (CNG malfunction warning lamp) ब्लिंक करती रहेगी। यदि सी.एन.जी. (CNG) भर दिया है, तो CNG में बदलाव के लिए एकबार फ्यूल चेंजओवर स्विच (fuel changeover switch) दबायें। इसके बाद, गाड़ी सी.एन.जी. (CNG) पर चल सकती है।

नोट:

- सी.एन.जी. मोड (CNG Mode) से पेट्रोल मोड (PETROL Mode) में स्वतः बदलाव करते समय, इंजन को अचानक रूकने से बचाने के लिए पेट्रोल टंकी में पर्याप्त मात्रा में पेट्रोल भरकर रखना जरूरी है।
- यदि चेंजओवर स्विच (changeover switch) को दबाने के बाद सी.एन.जी. खराबी चेतावनी बत्ती (CNG malfunction warning lamp) ब्लिंक करना बंद नहीं होती है, तो गाड़ी की निकटतम प्राधिकृत मारुति सुजुकी कमर्शियल वर्कशॉप पर जांच करवायें।

## चेतावनी और इंडिकेटर लाइटें (Warning and Indicator Lights)

### ब्रेक सिस्टम चेतावनी लाइट (Brake System Warning Light)

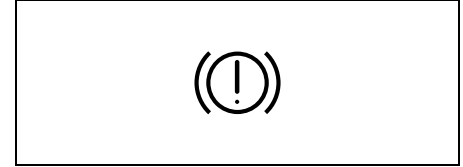

82K170

वाहन स्पेसिफिकेशन (विशेष विवरण) के आधार पर चार प्रकार के प्रचालन होते हैं।

- 1) इग्निशन स्विच (ignition switch) को "चालू" करने पर थोड़ी देर के लिए लाइट जलती है।
- 2) इग्निशन स्विच (ignition switch) की "चालू" स्थिति में पार्किंग ब्रेक लगाने पर यह लाइट जलती है।
- 3) उपर्युक्त एक या दोनों स्थितियों में लाइट जलती है।
- 4) यह लाइट, ब्रेक फ्लूइड रिजर्वॉयर (brake fluid reservoir) में निर्दिष्ट स्तर से कम फ्लूइड होने पर भी जलती है।

यदि ब्रेक फ्लूइड रिजर्वॉयर (brake fluid reservoir) में फ्लूइड स्तर पर्याप्त है तो इंजन स्टार्ट

करके पार्किंग ब्रेक पूरी तरह मुक्त करने के बाद यह लाइट बंद हो जायेगी।

यदि गाड़ी चलाते समय ब्रेक सिस्टम चेतावनी लाइट (**brake system warning light**) जलती है, तो इसका मतलब है कि गाड़ी के ब्रेक सिस्टम में कुछ गड़बड़ है। यदि ऐसा होता है, तो आप करें:

- 1) सड़क से दूर जाकर सावधानीपूर्वक रुक जायें।

### ⚠ चेतावनी

याद रखें कि रूकने की दूरी अधिक हो सकती है, तो आपको पेडल को जोर से दबाना होगा, और पेडल सामान्य से अधिक नीचे जा सकता है।

- 2) गाड़ी को सड़क किनारे सावधानीपूर्वक स्टार्ट और रोककर ब्रेक की जाँच करें।
  - यदि आपको लगता है कि यह सुरक्षित है, तो गाड़ी को मरम्मत करवाने के लिए सावधानीपूर्वक कम गति पर निकटतम डीलर के पास ले जायें, या
  - गाड़ी को टो करके निकटतम प्राधिकृत मारुति सुजुकी कमर्शियल वर्कशॉप पर ले जाकर मरम्मत करवायें।

### ⚠ चेतावनी

यदि निम्नलिखित कोई भी स्थिति होती है, तो आप तुरंत अपने प्राधिकृत मारुति सुजुकी कमर्शियल वर्कशॉप से ब्रेक सिस्टम (**brake system**) की जाँच करने के लिए कहें।

- यदि इंजन स्टार्ट करके पार्किंग ब्रेक (**parking brake**) को पूरी तरह मुक्त करने के बाद ब्रेक सिस्टम चेतावनी लाइट (**brake system warning light**) बंद नहीं होती है।
- यदि इग्निशन स्विच (**ignition switch**) को "चालू" करने पर ब्रेक सिस्टम चेतावनी लाइट (**brake system warning light**) नहीं जलती है।
- यदि गाड़ी प्रचालन के दौरान किसी भी समय ब्रेक सिस्टम चेतावनी लाइट (**brake system warning light**) नहीं जलती है।

नोट:

क्योंकि ब्रेक सिस्टम अपने आप एडजस्ट होता है, इसलिए ब्रेक पैड घिस जाने पर प्लूड स्तर कम हो जायेगा। ब्रेक प्लूड रिजर्वॉयर को सामान्य आवधिक रखरखाव के अनुसार भरें।

### खराबी सूचक लाइट (Malfunction Indicator Light)

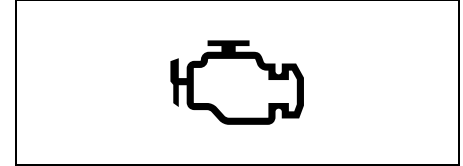

63J031

आपकी गाड़ी में कम्प्यूटर-नियंत्रित उत्सर्जन नियंत्रण प्रणाली होती है। इंस्ट्रूमेंट पैनल पर खराबी सूचक लाइट (**malfunction indicator light**) दी गई है जो उत्सर्जन नियंत्रण प्रणाली (**emission control system**) की सर्विस की जरूरत पड़ने पर सूचित करता है। इग्निशन स्विच (**ignition switch**) को "चालू" करने पर खराबी सूचक लाइट (**malfunction indicator light**) जलती है तो लाइट चालू स्थिति में है और इंजन स्टार्ट करने पर यह लाइट बंद हो जाती है।

यदि इंजन की चालू स्थिति में खराबी सूचक लाइट (**malfunction indicator light**) जलती है, तो उत्सर्जन नियंत्रण प्रणाली (**emission control system**) में समस्या है। गाड़ी की समस्या को ठीक करने के लिए इसे अपने निकटतम मारुति सुजुकी कमर्शियल वर्कशॉप पर ले जायें।

सूचना
खराबी सूचक लाइट (malfunction indicator light) चालू स्थिति में लगातार गाड़ी चलाने पर गाड़ी की उत्सर्जन नियंत्रण प्रणाली में स्थायी रूप से नुकसान हो सकता है, और पथूल बचत और चालनक्षमता प्रभावित हो सकती है।

### ऑयल प्रेशर लाइट (Oil Pressure Light)

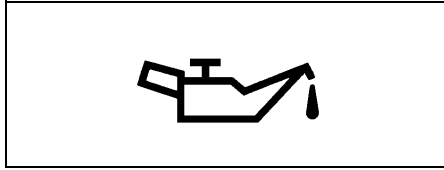

50G051

इग्निशन स्विच (ignition switch) को "चालू" करने पर यह लाइट जलती है और इंजन को स्टार्ट करने पर बंद हो जाती है। यदि ऑयल प्रेशर कम है और यह लाइट जलती रहती है। यदि गाड़ी चलते समय लाइट जलती है, तो जितना जल्दी हो सके गाड़ी को रोड़ से दूर ले जाकर इंजन को बंद कर दें।

ऑयल स्तर जाँचें और आवश्यक हो तो अनुशंसित इंजन ऑयल डालें। यदि ऑयल पर्याप्त है, तो गाड़ी को दुबारा चलाने से पहले अपने प्राधिकृत मारुति सुजुकी कमाशियल वर्कशॉप से लुब्रिकेशन सिस्टम की जाँच करवायें।

सूचना
<ul style="list-style-type: none"> <li>यदि इस लाइट की चालू स्थिति में इंजन चलाते हैं, तो इंजन में गंभीर नुकसान हो सकता है।</li> <li>ऑयल डालने की आवश्यकता सूचित करने के लिए ऑयल प्रेशर लाइट (Oil Pressure Light) पर निर्भर न रहें। समय-समय पर इंजन ऑयल स्तर की अवश्य जाँच करें।</li> </ul>

### चार्जिंग लाइट

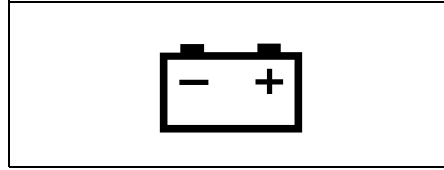

50G052

इग्निशन स्विच (ignition switch) "चालू" करने पर यह लाइट जलती है, तो इंजन स्टार्ट करने पर बंद हो जाती है। यदि बैट्री चार्जिंग सिस्टम में कुछ गड़बड़ है तो यह लाइट जलती रहती है। इंजन की चालू स्थिति में यह लाइट जलती है, तो अपने प्राधिकृत मारुति सुजुकी कमाशियल वर्कशॉप से तुरंत चार्जिंग सिस्टम की जाँच करवायें।

### चालक सीट बेल्ट चेतावनी लाइट (Driver's Seat Belt Warning Light) / आगे के यात्री की सीट बेल्ट चेतावनी लाइट (Front Passenger's Seat Belt Warning Light)



60G049

जब चालक या आगे का यात्री अपनी सीट बेल्ट नहीं बांधता है, तो यह लाइट जलेगी और/ या ब्लिंक करेगी।

सीट बेल्ट चेतावनी के बारे में अधिक जानकारी के लिए, इस भाग में "सीट बेल्ट और बाल नियंत्रण प्रणाली" देखें।

### इंजन कूलन्ट उच्च तापमान चेतावनी लाइट (High Engine Coolant Temperature Warning Light) (लाल रंग)

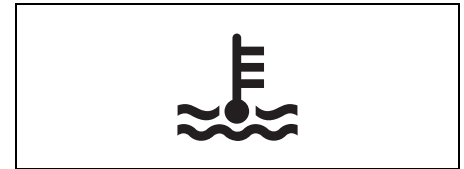

54G344



इग्निशन को "चालू" करने पर, यह लाइट थोड़ी देर के लिए जलती है तो यह माना जाता है कि लाइट चालू स्थिति में है। यदि गाड़ी चलाते समय यह लाइट ब्लिंक करती है, तो इसका मतलब इंजन गर्म हो रहा है। गाड़ी ऐसी स्थितियों में चलाने से बचें जिससे वास्तविक ओवरहीटिंग हो सकती है। यदि यह लाइट ब्लिंक (झपके) बगैर स्थिर रूप से जलती है, तो इंजन ओवरहीटिंग हो रहा है। "आपातकालीन सेवा" (EMERGENCY SERVICE) भाग में "यदि इंजन ओवरहीट करता है" के निर्देशों का पालन करें।

**सूचना**

इंजन ओवरहीटिंग सूचित करने के बाद गाड़ी चलाते रहते हैं तो इंजन को गंभीर नुकसान हो सकता है।

**टर्न सिग्नल इंडिकेटर्स (Turn Signal Indicators)**



50G055

जब आप बायें या दाये मुड़ने के संकेत चालू करते हैं, तो इंस्ट्रूमेंट पैनल पर संबंधित टर्न सिग्नल लाइट (turn signal lights) के साथ हरा तीर का निशान चमकेगा। जब आप हैजर्ड वार्निंग स्विच

(hazard warning switch) को चालू करते हैं, तो सभी टर्न सिग्नल लाइट (turn signal lights) के साथ दोनों तीर के निशान चमकेंगे।

नोट:

यदि टर्न सिग्नल (turn signals) में कोई समस्या जैसे तेजी से झपकना, देखा गया है, तो टर्न सिग्नल सिस्टम (turn signal system) में खराबी हो सकती है। अपने मारुति सुजुकी प्राधिकृत वर्कशॉप से सिस्टम की जाँच करवायें।

**मैन बीम (हाई बीम) इंडिकेटर लाइट (Main Beam (high beam) Indicator Light)**

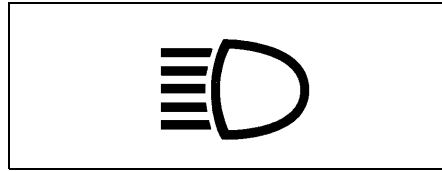

50G056

हेडलाइट मैन बीम (high beams) चालू करने पर यह इंडिकेटर जलता है।

**इम्मोबिलाइजर सिस्टम चेतावनी लाइट (Immobilizer system warning light)**



65D239

• इग्निशन स्विच (ignition switch) को "चालू" करने पर, यह लाइट जलती है तो लाइट चालू स्थिति में है। यदि इग्निशन स्विच (ignition switch) "चालू" करने पर यह लाइट जलती रहती है, तो इम्मोबिलाइजर सिस्टम में कुछ गड़बड़ हो सकती है। मारुति सुजुकी प्राधिकृत वर्कशॉप से इस सिस्टम की जाँच करवायें।

**सी.एन.जी. खराबी चेतावनी लाइट (CNG Malfunction Warning Light)(यदि लगा हो)**

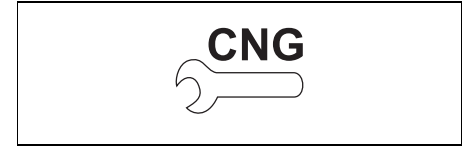

77PMC015

इग्निशन स्विच (ignition switch) "चालू" करने पर, यह सी.एन.जी. खराबी चेतावनी बत्ती (CNG malfunction warning lamp) थोड़ी देर के लिए जलती है, तो इस बत्ती में कोई समस्या नहीं है।

• इग्निशन "चालू" होने पर, यह सी.एन.जी. खराबी चेतावनी बत्ती (CNG malfunction warning lamp) जलती रहती है, तो CNG सिस्टम कुछ समस्या है। अपनी गाड़ी की तुरंत प्राधिकृत मारुति सुजुकी कमर्शियल वर्कशॉप से जाँच करवायें।

• यदि इंजन की चालू स्थिति में सी.एन.जी. खराबी चेतावनी बत्ती (CNG malfunction

**warning lamp**) जलती रहती है, तो इसका मतलब है कि **CNG** सिस्टम में कुछ गड़बड़ी है जिसमें गाड़ी सी.एन.जी. मोड (**CNGMODE**) में चलना जारी नहीं रह सकती है और स्वतः ही पेट्रोल मोड (**PETROL MODE**) में बदल जाती है। अपनी गाड़ी को प्राधिकृत मारुति सुजुकी कमर्शियल वर्कशॉप पर जाँच करवायें।

नोट:

इग्निशन स्विच (**ignition switch**) "चालू" है और इंजन नहीं चल रहा है, तो सी.एन.जी. (**CNG**) खराबी चेतावनी बत्ती ब्लिंक (झपकने) का मतलब है कि फ्यूल ढक्कन खुला है। इस स्थिति में गाड़ी स्टार्ट नहीं होगी। गाड़ी स्टार्ट करने के लिए ढक्कन को बंद करें।

## लाइटिंग कंट्रोल लीवर (Lighting Control Lever)



**⚠ चेतावनी**  
संभावित चोट से बचने के लिए, स्टीयरिंग व्हील से कंट्रोल्स प्रचालित न करें।

## लाइटिंग परिचालन (Lighting Operation)

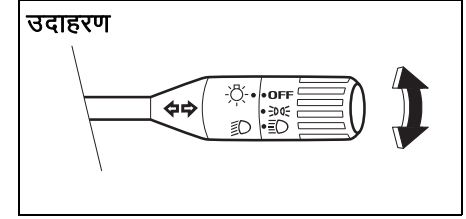

लाइट को चालू या बंद करने के लिए, नॉब (घुंड़ी) को लीवर के अंत तक घूमायें। इसमें तीन पॉजिशन होती है:

### बंद

सभी लाइटें बंद है।

### ☀

फ्रंट पॉजिशन लाइटें (**Front position lights**), टेल लाइट (**tail lights**), लाइसेंस प्लेट लाइट (**license plate lights**) और इंस्ट्रूमेंट लाइट (**instrument lights**) चालू है, लेकिन हेडलाइट बंद है।

### ☀

फ्रंट पॉजिशन लाइटें (**Front position lights**), टेल लाइट (**tail lights**), लाइसेंस प्लेट लाइट (**license plate lights**), इंस्ट्रूमेंट लाइट (**instrument lights**) और हेडलाइट चालू है।

उदाहरण

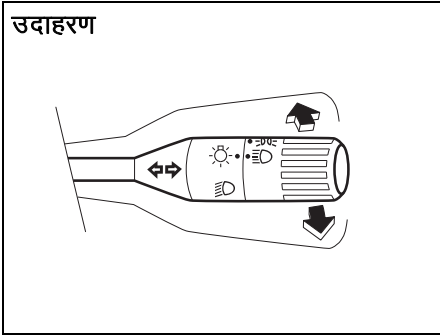

77PH111

हेडलाइट की चालू स्थिति में, हाई बीम (**high beams**) (मैन बीम) में बदलने के लिए लीवर को आगे की तरफ दबायें या लो बीम (**low beams**) में बदलने के लिए लीवर को अपनी तरफ खींचें। हाई बीम (मैन बीम) चालू होने पर, इंस्ट्रूमेंट पैनल पर मैन बीम (हाई बीम) इंडिकेटर लाइट जलेगी। हाई बीम (मैन बीम) को पासिंग सिग्नल (**passing signal**) के रूप में क्षणिक रूप से सक्रिय करने के लिए, लीवर को हल्की से अपनी ओर खींचें और सिग्नल पूरी होने के बाद इसे छोड़ दें।

हेडलाइट लेवलिंग स्विच (Headlight Leveling Switch)

उदाहरण

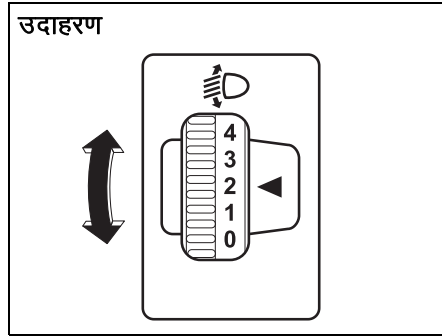

77PH010

इस स्विच को घुमाते हुए गाड़ी की भार स्थिति के अनुसार हेडलाइट बीम को लेवल में करें। विभिन्न गाड़ी-भार स्थितियों के लिए निम्नलिखित चार्ट में उपयुक्त स्वीच स्थिति दिखाई गई है।

वाहन भार स्थिति	स्विच स्थिति
केवल चालक	0
चालक+पूरा कार्गो	2

टर्न सिग्नल कंट्रोल लीवर (Turn Signal Control Lever)

उदाहरण



65D611

⚠ चेतावनी

संभावित चोट से बचने के लिए, स्टीयरिंग व्हील से कंट्रोल्स प्रचालित न करें।

टर्न सिग्नल प्रचालन

इग्निशन स्विच (**ignition switch**) "चालू" स्थिति में, दायां या बायां टर्न सिग्नल (**turn signals**) चालू करने के लिए लीवर को ऊपर या नीचे करें।

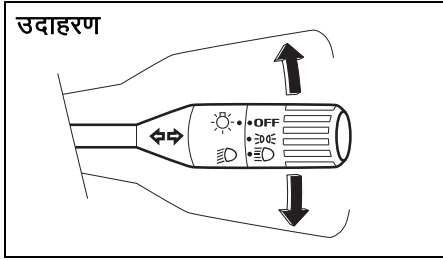

77PH112

सिग्नल के लिए लीवर को ऊपर या नीचे की तरफ करें। मोड़ पूरी होने के बाद, सिग्नल रद्द होकर, लीवर अपनी मूल स्थिति में लौट आयेगा।

## हैज़र्ड वार्निंग स्विच (Hazard Warning Switch)

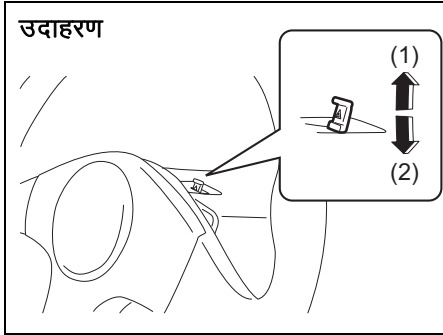

77PH028

- (1) चालू
- (2) बंद

हैज़र्ड वार्निंग लाइट चालू करने के लिए हैज़र्ड वार्निंग स्विच (hazard warning switch) को ऊपर खींचें। सभी टर्न सिग्नल लाइटें (turn signal lights) और दोनों टर्न सिग्नल इंडिकेटर साथ-साथ चमकेंगे। इन लाइटों को बंद करने के लिए, स्विच को नीचे दबायें।

आपातकालीन पार्किंग के दौरान अन्य ट्रैफिक को चेतावनी देने या आपका गाड़ी यातायात के लिए खतरा बन सकती है, तो हैज़र्ड वार्निंग लाइट (hazard warning lights) का उपयोग करें।

## विंडशिल्ड वाइपर (Windshield Wiper) और वाशर लीवर (Washer Lever)

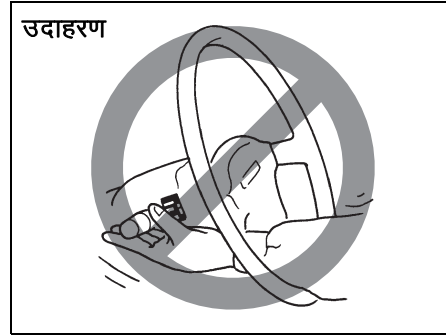

65D611

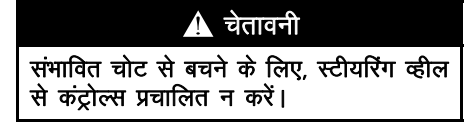

## वाइपर प्रचालन

इग्निशन की "चालू" स्थिति में, आप वाइपर लीवर का इस्तेमाल कर सकते हैं।

## विंडशिल्ड वाइपर्स (Windshield Wipers)

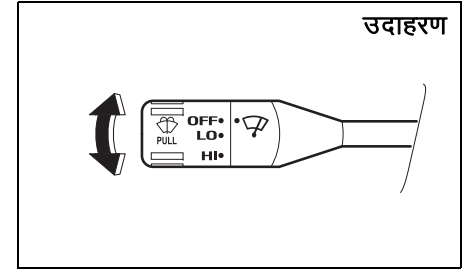

77PM02015

विंडशिल्ड वाइपर को चालू करने के लिए, नॉब (घुंड़ी) को लीवर के अंत एक प्रचालन स्थिति तक घूमायें। "स्ट" स्थिति में, वाइपर स्थिर कम गति पर चलता है। "भ" स्थिति में, वाइपर स्थिर उच्च गति पर चलता है। वाइपर को बंद करने के लिए, लीवर को वापस "बंद" स्थिति में घूमायें।

## विंडशील्ड वाशर (Windshield Washer)

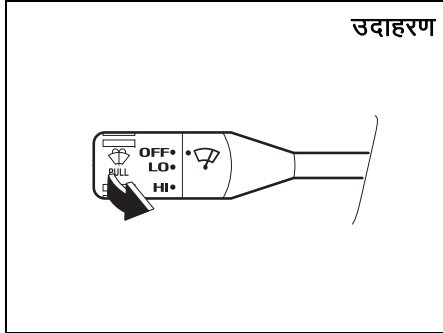

विंडशील्ड वाशर फ्लूइड छिड़कने के लिए, लीवर को अपनी ओर खींचें।

### ⚠ चेतावनी

विंडशील्ड वाशर रिजर्वॉयर (windshield washer reservoir) में रेडियेटर एंटीफ्रीज का इस्तेमाल न करें। इसे विंडशील्ड पर छिड़कने से इस पर गंभीर रूप से अंधापन आ सकता है, और गाड़ी के रंग-रोगन को भी नुकसान कर सकती है।

### सूचना

विंडशील्ड वाइपर और वाशर सिस्टम पुर्जों को नुकसान से बचाने के लिए, निम्नलिखित सावध. अनियां बरतें:

- विंडशील्ड वाशर फ्लूइड का छिड़काव नहीं हो रहा है तो लीवर को पकड़कर न रखें अन्यथा इससे वाशर मोटर में नुकसान हो सकता है।
- वाइपर से सूखी विंडशील्ड से मिट्टी हटाने का प्रयास न करें अन्यथा विंडशील्ड और वाइपर ब्लेड में नुकसान हो सकता है। वाइपर प्रचालित करने से पहले विंडशील्ड को वाशर फ्लूइड से गीला करें।
- वाइपर का इस्तेमाल करने से पहले वाइपर ब्लेड से बर्फ या भरे हुए बर्फ को साफ करें।
- वाशर फ्लूइड लेवल (washer fluid level) की नियमित रूप से जाँच करें। मौसम खराब होने पर इसकी जाँच करें।
- सर्दी के मौसम में वाशर फ्लूइड रिजर्वॉयर को = ही भरें ताकि तापमान अत्यधिक गिर जाने से घोल जम जाये तो फँस सकता है।

## भोंपू (होर्न)

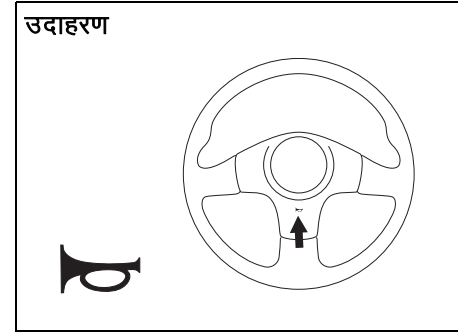

भोंपू बजाने के लिए स्टीयरिंग व्हील के होर्न बटन को दबायें। यह भोंपू इग्निशन स्विच (ignition switch) की किसी भी स्थिति में बजेगा।

सी.एन.जी. सिलेंडर चेतावनी लेबल  
(CNG Cylinder Warning Label)  
(यदि लगा हो)

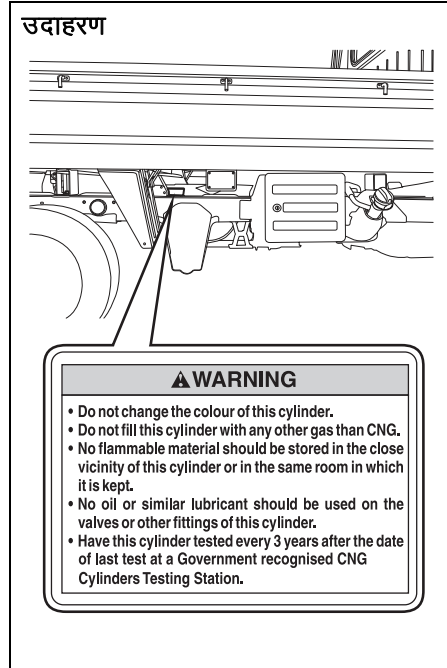

यह लेबल सीएनजी सिलेंडर (CNG बलस. पदकमतद्ध पर मिल सकता है।

सी.एन.जी. चेतावनी लेबल (CNG  
Warning Label)  
(यदि लगा हो)

फ्रंट चालक द्वार (Front Driver Door)

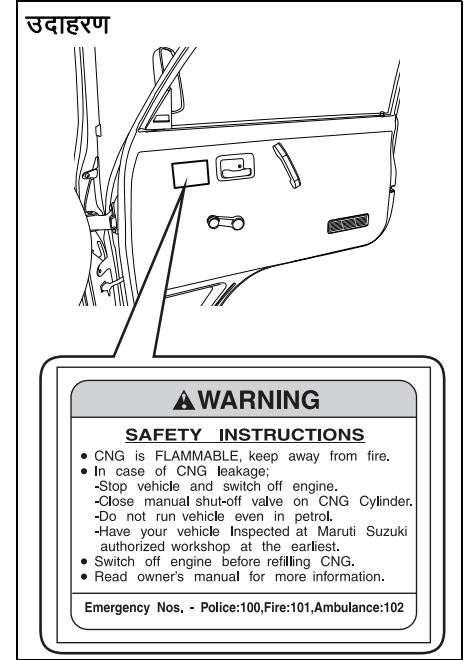

सी.एन.जी. चेतावनी लेबल (CNG warning label), फ्रंट दायें द्वार पर स्थित है।

सी.एन.जी. मैनुअल शट-ऑफ वाल्व  
(CNG Manual Shut-OFF Valve)  
(यदि लगा हो)

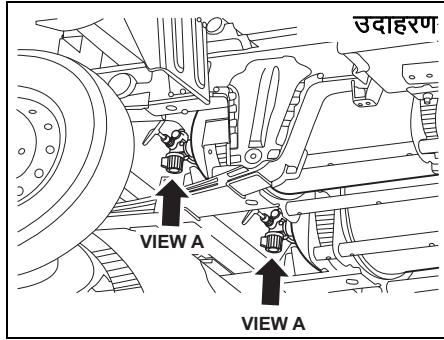

77PM02011

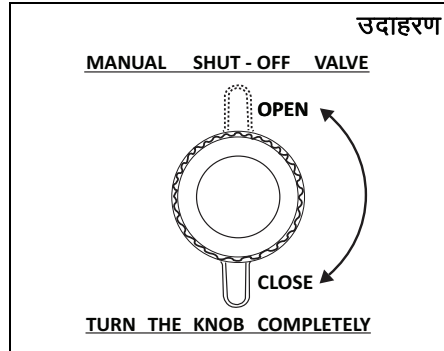

77PM02014

दाहिने हाथ की ओर (RHS)

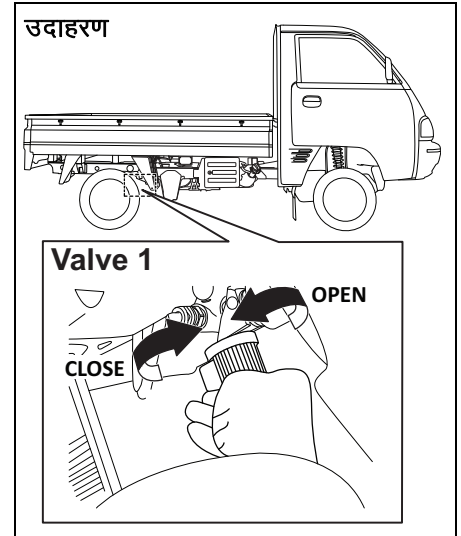

77PM02012

## बायें हाथ की ओर (LHS)

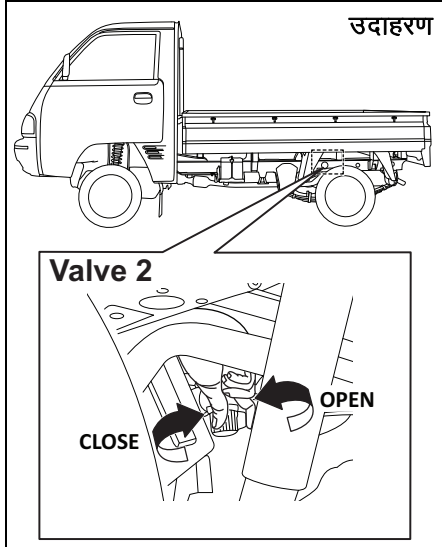

77PM02013

मैनुअल शट ऑफ वाल्व (Manual shut off valve), गाड़ी की बाँडी के नीचे लगे सी.एन.जी. सिलेंडर (CNG cylinders) पर स्थित होता है। गाड़ी की बाँडी के नीचे दो CNG सिलेंडर (CNG cylinders) होते हैं, प्रत्येक में एक मैनुअल शट-ऑफ वाल्व होता है। मैनुअल शट ऑफ वाल्व (manual shutoff valve) 1 और वाल्व (valve) 2 को क्रमशः गाड़ी के दाहिने हाथ की ओर (RHS) और बायें हाथ

की ओर (LHS) से एक्सेस (उपयोग) किया जाता है।

सी.एन.जी. (CNG) आपूर्ति को दोनों CNG सिल. डर के मैनुअल शट-ऑफ वाल्व को बंद करके रोका जा सकता है।

**वाल्व (Valve) बंद करना:** इंजन में सी.एन.जी. (CNG) आपूर्ति बंद करने के लिए नॉब (घुंड़ी) को (दृश्य A से) घड़ी की दिशा में पूरी तरह घूमायें।

**वाल्व (Valve) खोलना:** इंजन में सी.एन.जी. (CNG) आपूर्ति चालू करने के लिए नॉब (घुंड़ी) को (दृश्य A से) घड़ी की विपरीत-दिशा में पूरी तरह घूमायें।

### ⚠ सावधानी

मैनुअल शट ऑफ वाल्व (manual shut-off valve) 2 (LHS) का उपयोग करते समय अपने हाथ को सावधानीपूर्वक एग्जास्ट पाइप (exhaust pipe) को छूने न दें। गाड़ी चलाने के बाद, एग्जास्ट पाइप (exhaust pipe) इतना गर्म हो जाता है कि आपका हाथ जल सकता है।

नोट:

- यदि मैनुअल शट ऑफ वाल्व (manual shut-off valve) पूरी तरह नहीं खुला है, तो इंजन सही ढंग से नहीं चल सकता।

- यदि मैनुअल शट ऑफ वाल्व (manual shut-off valve) बंद स्थिति में है, तो सिलेंडर में CNG भरना असंभव है।

नोट:

- सरकारी नियमानुसार, सी.एन.जी. सिलेंडर (CNG cylinder) पहचान प्लेट पर उल्लेखित प्रारंभिक जाँच तिथि से हर तीन (3) वर्ष में CNG सिलेंडर (CNG cylinder) की जाँच और प्रमाणित करना आवश्यक है।
- ग्राहक द्वारा गाड़ी को सरकारी अनुमोदित जाँच एजेंसी को पेश करना होता है।
- सिलेंडर की जाँच न करने पर सी.एन.जी. (CNG) वितरण केन्द्रों द्वारा CNG भरने से मना किया जा सकता है या प्रवर्तन प्राधिकरण द्वारा वाहन को जब्त किया जा सकता है।
- सी.एन.जी. सिलेंडर (CNG बलसपदकमतद्ध जाँच का सम्पूर्ण खर्चा ग्राहक द्वारा वहन किया जाता है।
- सरकारी नियमानुसार, सी.एन.जी. सिलेंडर (CNG cylinder) पहचान प्लेट में उल्लेखित प्रारंभिक जाँच तिथि से 20 वर्ष होने पर सी.एन.जी. सिलेंडर (CNG cylinder) को निष्कासित किया जाता है।
- ग्राहक द्वारा सरकारी अनुमोदित स्क्रेप एजेंसियों के माध्यम से सिलेंडर (cylinder) को अपने खर्च पर निष्कासित करना होता है।
- कोई भी व्यक्ति उप-नियम (2) के अंतर्गत मरम्मत किये गये किसी भी सिलेंडर (cylinder) में तब तक गैस नहीं भरेगा जब तक मरम्मत कर्ता के जाँच प्रमाण-पत्र के साथ सिलेंडर पर



की गई मरम्मत और जाँच की पूर्ण रिपोर्ट मुख्य नियंत्रक को प्रस्तुत करके उनसे सिफिलिंग के लिए अनुमति प्राप्त नहीं की जाती है।

**⚠ चेतावनी**

- सिलेंडर असेम्बली (cylinder assembly) से सिलेंडर वाल्व (cylinder valve) को कभी-भी न निकालें। किसी भी सहायता के लिए प्राधिकृत मारुति सुजुकी कमर्शियल वर्कशॉप से परामर्श करें।
- सिलेंडर को साफ करने की कभी-भी कोशिश न करें। यदि कोई समस्या हो, तो प्राधिकृत मारुति सुजुकी कमर्शियल वर्कशॉप से संपर्क करें।
- सिलेंडर वाल्व (cylinder valve) को एक बार रिप्लेस करने/ सिलेंडर असेम्बली (cylinder assembly) से निकालने के बाद दुबारा उपयोग न करें।
- चाहे इंजन बंद होने तक सिलेंडर की सी.एन.जी. (CNG) का उपयोग कर लिया है, तो भी टंकी में बची कुछ CNG मात्रा में प्रेशर (दाब) होता है।



## vi us okgu dks çpkfyr djuk

, XtKLv xđ prkouh .....	3-1
nřud tkp pđfyLV.....	3-2
batu v,; y dñ [ki r.....	3-2
břXu'ku fLop.....	3-3
i křdř cđ yhoj .....	3-4
i My.....	3-5
batu LVKVZ djuk.....	3-6
Vřđ fe' ku dk mi ; ks djuk.....	3-7
i křdř l đ j .....	3-9
cřdř .....	3-12

, XtKLV xš prkouh (Exhaust Gas Warning)

mntkj .k

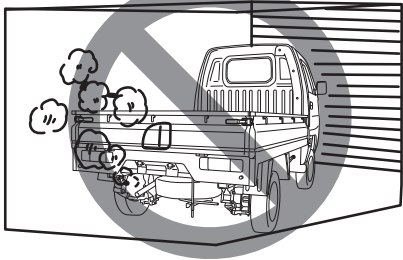

82DY03

⚠ prkouh

, XtKLV xš ka (exhaust gases) ea l ka u ya, XtKLV xš ka ea jaqghu vks xakghu l akkfor ?kkrd xš dkcü ekuskv,DI kbM (carbon monoxide) gkrh gA dkcü ekuskv,DI kbM (carbon monoxide) dks Lo; a i rk yxkuk eif' dy gkrk gš bl fy, vi uh xkMh ea dkcü ekuskv,DI kbM ds çoç k dks çpkus ds fy, fuEufyf[kr l koekfku; ka fuf'pr : i l s çjra

- xkMh ea ; k=h cBkdj batu dks pkyw djds xškt ; k çn txg ea u NkMA bl l s dçcu ea dkcü ekuskv,DI kbM (carbon monoxide) ,df=r gkdj ne ?k/us ; k l ka dh l eL; k gkus l s ekš gks l drh gA
- xkMh dk batu pkyw djds yEcs l e; [kMk u dj] pks og [kayh txg gh gkA ; fn yEcs l e; rd batu pkyw jgrk gš rks xkMh ds vanj ?k/ü vks ekš dk [krjk gkus dh l akkouk gkrh gA ; fn [kMh xkMh ea batu dh pkyw flFkfr ea dN nj ds fy, cBuk vko' ; d gš rks l fuf'pr djaf d ; j buVsd fl yDVj (air intake selector) dks Brktk gokp (FRESH AIR) ea vks çykvj dks mPp Li hM ea l s/ dj fn; k gA

(जारी)

⚠ prkouh

(जारी)

- xkMh dh ofVys'ku fl LVe (ventilation system) l gh <x l s çpkfyr gks l dš bl ds fy, xkMh ds l keus ; j buyv fxy dks gj l e; cQ] i fUk; kš ; k vU; vojkekdk dks l kQ dj ds j [kA
- xkMh ds uhps , XtKLV xš ka (exhaust gases) ds fuekZk dks de djus ds fy, , XtKLV ikbi (exhaust pipe) {ks= dks cQ] vks vU; l kexh dks l kQ djds j [kA , š k xkMh dks cQEyh flFkfr; ka ea [kMk djus ij vko' ; d gA
- bXt+LV fl LVe dh l e; & l e; ij {kfr vks fjl ko dh tkp djok; A fdl h Hkh {kfr ; k fjl ko dh rjar ejEer djok; A

## nfud tkp pafyLV (Daily Inspection Checklist)

xkM# pykus l s igys

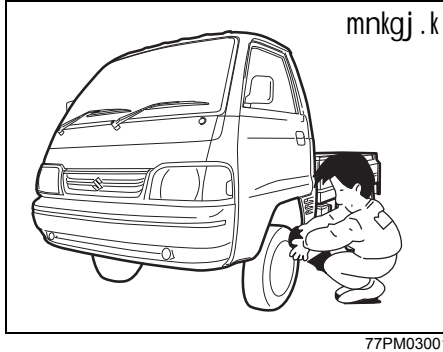

- 1) सुनिश्चित करें कि खिड़कियां, सीसों, लाइटों, और रिफ्लेक्टर साफ और बाधरहित हैं।
- 2) टायरों में निम्नलिखित बिन्दुओं की बारीकी से जाँच करें:
  - ट्रेड ग्रूव (tread groove) की गहराई
  - असामान्य घिसाव, क्रैक और क्षति
  - ढीले व्हील नट
  - कील, पत्थर जैसी बाह्य सामग्री की उपस्थिति।

अधिक जानकारी के लिए “जाँच और रखरखाव” में “टायर” भाग देखें।

- 3) फ्लूइड और ऑयल रिसाव की जाँच करें।

- 4) सुनिश्चित करें कि इंजन कम्पार्टमेंट पूरी तरह बंद और सिटकनी लगी है।
- 5) हेडलाइट (headlights), टर्न सिग्नल लाइट (turn signal lights), ब्रेक लाइट (brake lights) और भोंपू (हॉर्न) के उचित प्रचालन की जाँच करें।
- 6) चालक सीट को एडजस्ट करें।
- 7) ब्रेक पेडल और पार्किंग ब्रेक लीवर (parking brake lever) को जाँचें।
- 8) सीसों को एडजस्ट करें।
- 9) सुनिश्चित करें कि आप और यात्रीगण सही ढंग से सीट बेल्ट बांधे हैं।
- 10) सुनिश्चित करें कि चाबी को “चालू” स्थिति में घूमने पर सभी चेतावनी लाइटें जलती हैं।
- 11) सभी गेज जाँचें।
- 12) सुनिश्चित करें कि पार्किंग ब्रेक हटाने के बाद ब्रेक सिस्टम चेतावनी लाइट (brake system warning light) बंद हो जाती है।

सप्ताह में एक बार, या हर बार या लम्बी दूरी की यात्रा (राजमार्ग यात्रा) पर गाड़ी चलाने से पहले फ्यूल टंकी (fuel tank) भरवाते हैं, तो निम्न लिखित अंडर-हुड (under-hood) जाँच करें:

- 1) इंजन ऑयल स्तर (Engine oil level)
- 2) कूलन्ट (Coolant) स्तर
- 3) ब्रेक फ्लूइड स्तर (Brake fluid level)
- 4) विंडशील्ड वाशर फ्लूइड (यदि लगा हो) स्तर
- 5) बैट्री इलेक्ट्रोलाइट स्तर (Battery electrolyte level)
- 6) लैच (सिटकनी) का प्रचालन लुब्रिकेशन अनुसूची के लिए “जाँच और

रखरखाव” (INSPECTION AND MAINTENANCE) भाग की “आवधिक रखरखाव अनुसूची” (Periodic Maintenance Schedule) में “चैसिस और बॉडी” के “सभी सिटकनी (latches), हिंजे (hinges) और लॉक (locks) देखें।

सप्ताह में एक बार, या हर बार या लम्बी दूरी की यात्रा (राजमार्ग यात्रा) पर गाड़ी चलाने से पहले फ्यूल टंकी (fuel tank) भरवाते हैं, तो टायर प्रेशर गेज (tyre pressure gauge) से टायर प्रेशर की जाँच करें। इसके अलावा अतिरिक्त टायर की प्रेशर जाँचें।

batu v; y dh [ki r

सामान्य वाहन प्रचालन के दौरान सामान्य रूप से इंजन में कुछ इंजन ऑयल की खपत होती है।

खपत किये गये इंजन ऑयल की मात्रा, ऑयल की श्यानता, गुणवत्ता और जिन परिस्थिति में गाड़ी चली है उस पर निर्भर करती है।

गाड़ी को उच्च-गति और बार-बार तेज और कम गति करने पर अधिक ऑयल की खपत होती है। अधिक भार में भी इंजन अधिक ऑयल की खपत करता है।

नया इंजन भी अधिक ऑयल की खपत करता है, क्योंकि इसके पिस्टन, पिस्टन रिंग्स और सिलेंडर वॉल अभी तक वातानुकूलित नहीं हुई हैं। लगभग 5000 कि.मी. (3000 मील) चलने के बाद ही नया इंजन सामान्य ऑयल खपत स्तर पर पहुँचता है।

v,; y dh [ki r%

1000 fd-eh- ij vfkdre 1-0 yh-  
½600 ethy ij 1 pkfkkb)

ऑयल खपत मात्रा का निर्धारण करते समय, ध्यान दें कि ऑयल पतला हो सकता है तो ऑयल का सही स्तर निर्धारित करना मुश्किल होता है।

उदाहरण के लिए, यदि गाड़ी को बार-बार छोटी दूरी की यात्रा के लिए उपयोग किया है, तो सामान्य ऑयल मात्रा की खपत होती है, और 1000 कि.मी. (600 मील) या इससे अधिक चलने के बाद भी, डिपस्टिक (dipstick) से ऑयल लेवल की मात्रा में बिल्कुल भी कमी नहीं दिखा सकता है। इसका कारण यह है कि फ्यूल (ईंधन) या नमी से ऑयल धीरे-धीरे पतला होता जाता है, जिससे लगता है कि ऑयल स्तर में बदलाव नहीं हुआ।

यह भी ध्यान रखें कि गाड़ी को एक्सप्रेसवे जैसी हाई स्पीड पर चलाने के बाद पतला करने वाली सामग्री वाष्पित हो जाती है, जिससे लगता है कि हाई-स्पीड चलाने के बाद ऑयल की अत्यधिक खपत हुई है।

## bfXu'ku fLop (Ignition Switch)

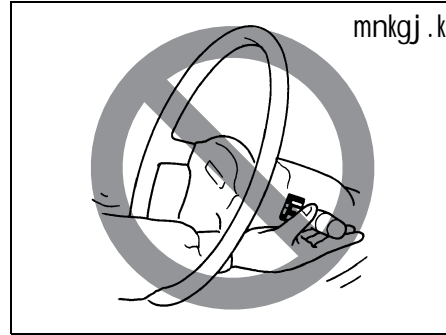

⚠ prkouh

I kkkfor pkv/ I s cpus ds fy, ] LVh; fjx  
0ghy I s gkdj d/vkyl çpkfyr u djA

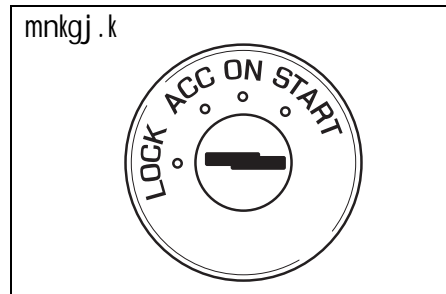

इग्निशन स्विच (ignition switch) में निम्न लिखित चार स्थितियां होती हैं:

y,d (LOCK)

यह सामान्य पार्किंग स्थिति है। इस स्थिति में चाबी निकाल सकते हैं।

स्टीयरिंग लॉक खोलने के लिए, चाबी लगायें और इसे घड़ी की दिशा में एक स्थित तक घूमायें। यदि स्टीयरिंग अनलॉक (खोलने) के लिए चाबी को घूमने में समस्या आ रही है, तो चाबी को घुमाते समय स्टीयरिंग व्हील को हल्का-हल्का दायें या बायें मोड़ने की कोशिश करें।

, I h I h (ACC)

एक्सेसरी सॉकेट जैसी एक्सेसरीज़ को प्रचालित किया जा सकता है, लेकिन इंजन बंद है।

pkv (ON)

यह सामान्य प्रचालन स्थिति है। सभी इलेक्ट्रिकल सिस्टम चालू हैं।

LVkVZ ½pkv½ dj uk½

यह स्टार्टर मोटर से इंजन को स्टार्ट करने की स्थिति है। इंजन जैसे ही स्टार्ट होता है तो चाबी को इस स्थिति से ढीली छोड़ दें।

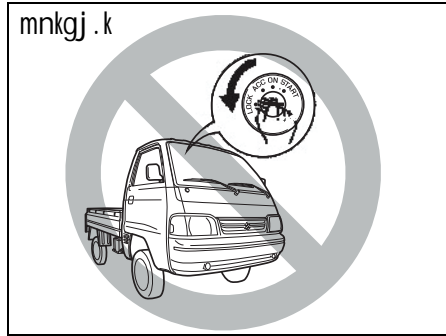

82DY04

**⚠ prkouh**

- xkMh dh pkyw fLFkfr ea bfxu'ku pkch u fudkyA LVh; fjæ 0ghy y,d gks tkus ij xkMh l pkyfyr ugê dj ik; xA
- xkMh l s dñ nj ds fy, gh ckj fudyrsl e; ge'skk bfxu'ku pkch dks fudkyA [kMh xkMh ea cPps dks vdsyk u NkMhA mUgæ xef; ;k xeZ ekJ e ds ckj .k rki k?kkr Hkh gks l drk gA bl l s xkMh pkv ; k eks- Hkh gks l drh gA

**l puk**

- LVkVZ ekv/j dks , d ckj ea 30 l d.M l s vfekd l e; rd mi; ks u djA ; fn batu LVkVZ ugê gkrk g\$ rks nçkj k dks'k'k djus l s igys 15 l d.M rd bartkj djA ; fn dbZ ç; kl ka ds ckn Hkh batu LVkVZ ugê gkrk g\$ rks \$j; wy ; k bfxu'ku fl LVe dh tkp djA ; k vi us çkfeK—r ek#fr l qdph def'kz; y odZ k,i l s ijke'kz djA
- batu dh cn fLFkfr ea bfxu'ku fLop (ignition switch) dks Bpkyw fLFkfr ea u NkMh D; kfd bl l s cVh fMLpktZ gks tk; xhA

**i kfdæ cd yhoj (Parking Brake Lever)**

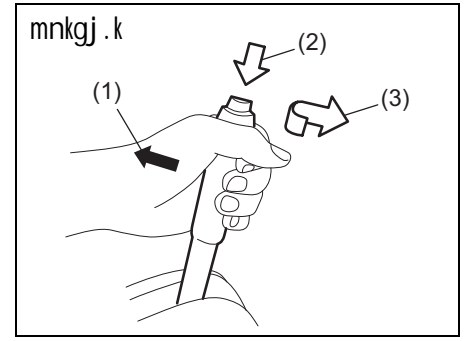

77PH030

- (1) लगाना
- (2) हटाना
- (3) हटाना

पार्किंग ब्रेक लीवर (parking brake lever) सीटों के बीच स्थित होता है। पार्किंग ब्रेक लगाने के लिए, ब्रेक पेडल को दबाकर रखें और पार्किंग ब्रेक लीवर को पूरी तरह खींचें। पार्किंग ब्रेक हटाने के लिए, ब्रेक पेडल को दबाकर रखें, पार्किंग ब्रेक लीवर (parking brake lever) को हल्का सा खींचें, लीवर के सिरे पर स्थित बटन को अपने अंगूठे से दबायें, और लीवर को अपनी मूल स्थिति में नीचे करें।

**⚠ prkouh**

- xkMh dks ikfdæ cæd yxkdj dHkh&Hkh u pyk; % vkøjghVæx gkus l s fi Nys cæd dk vl j] cæd ykbQ de] ; k cæd LFkk; h : i l s {kfrxLr gks l drk gA
- ; fn ikfdæ cæd }kjk xkMh dks l jf{kr : i l s ugE jkædrk gS ; k ijh rjg ugE gVk gS rks çkfk—r ek#fr l qtp h def' k; y odZ k, i }kjk vi uh xkMh dh rjg r tkp djok; A

**⚠ prkouh**

vi uh xkMh l s fudyus l s igys ge'skk ijh rjg ikfdæ cæd yxk; A vl; Fkk xkMh vkxs c+ l drh gS ft l l s pkV ; k {kfr gks l drh gA xkMh [kMh djrs l e;] l {uf'pr djæ fd fx; jf'kV yhoj (gearshift lever) fjoL ; k çFke fx; j ea gA è; ku jgæ fd] Vka fe'ku (transmission) fx; j ea gkus ij Hkh] ikfdæ cæd ijh rjg yxkuk gkskA

**⚠ prkouh**

vR; fekd BM ds ekd e ea xkMh [kMh djrs l e;] fuEufyf[kr çfØ; k dk mi ; kx dj%

- 1) ikfdæ cæd yxk; A
- 2) batu cn djæ fQj fjoL ; k çFke fx; j yxk; A
- 3) xkMh l s ckj fudydj ifg; s ds uhs vojækd yxk; A
- 4) ikfdæ cæd gVk; A vi uh xkMh ea ykVus ds ckn] l cl s igys ikfdæ cæd yxk; j fQj ifg; s ds vojækdka dks gVk; A

## i My

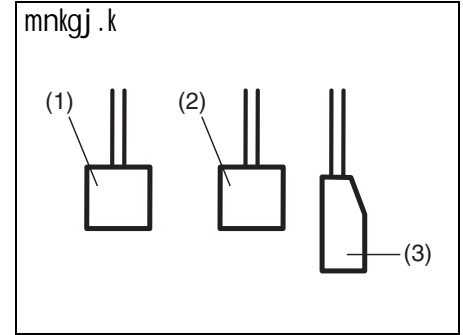

80J2121

### Dyp i My (Clutch Pedal) (1)

इंजन स्टार्ट, रोकते, या गियरशिफ्ट लीवर बदलते समय पहियों से ड्राइव हटाने के लिए क्लच पेडल का उपयोग किया जाता है। पेडल दबाने से क्लच हट जाता है।

**⚠ prkouh**

Dyp i My ij i j [kdj] xkMh u pyk; A bl l s Dyp ea vR; fekd f?k l ko] Dyp ea upl ku] ; k vçR; kf'kr batu çfdæ upl ku gks l drk gA

### cæd i My (2)

आपकी गाड़ी में फ्रंट डिस्क ब्रेक (front disc brakes) और रियर ड्रम ब्रेक (rear drum



**brakes**) लगे हैं। ब्रेक पेडल दबाने से दोनों ब्रेक सेट लगते हैं।

ब्रेक लगाते समय कभी-कभी ब्रेक से आवाज आ सकती है। यह तापमान, नमी, बर्फ या धूल इत्यादि पर्यावरण कारकों से उत्पन्न सामान्य स्थिति है।

**⚠ prkouh**

; fn çad l s vfekd vkokt vkrh gš vksj gj çkj çad yxkus ij vkokt vkrh gš rks vius çkfe—r ek#fr l qtpch def'kz y odZk,i l s çad dh tkp djok; A

**⚠ prkouh**

çad yxkdj ; k i My ij i š j [kdj xkMh u pyk; A bl ds ifj.kkeLo: i çad vfekd xeł gks tkrs gš ftlls vpkud çad yxuk] vfekd niyh ij : duk] ; k çad LFkk; h : i l s [kjkç gks l drk gš

**, Dl hyjšj i My (Accelerator Pedal) (3)**

इस पेडल से इंजन की गति नियंत्रित की जाती है। एकसीलरेटर पेडल दबाने पर पावर आउटपुट और गति बढ़ती है।

**bat u LVkVZ djuk**

**bat u LVkVZ djus l s igys**

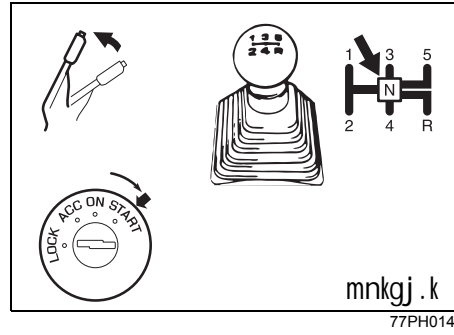

- 1) सुनिश्चित करें कि पार्किंग ब्रेक पूरी तरह लगा है।
- 2) गियर “N” (न्यूट्रल) में लायें और क्लच पेडल को पूरी तरह फर्श की तरफ दबायें। इंजन स्टार्ट करते समय क्लच पेडल को दबाये रखें।

**⚠ prkouh**

bat u LVkVZ djus l s igys l fuf'pr djš fd ikfdç çad iyh rjg yxk gš vksj Vkd fe'ku U; W/y ea gš

**B/Mk vksj xeł bat u LVkVZ djuk**

एकसीलरेटर पेडल से पैर हटाकर, इग्निशन चाबी को “स्टार्ट” की तरफ घूमाते हुए इंजन को क्रैंक करें। इंजन स्टार्ट होने पर चाबी को ढीला छोड़ दें।

**l puk**

- bat u LVkVZ gkrs gh LVkVj dks ?kkekuk çn dja vU; Fkk LVkVj fl Lve [kjkç gks l drk gš
- bat u dks , d çkj ea 12 l çd.M l s vfekd Øšd u dja ; fn çFke ç; kl ea bat u LVkVZ ugš gkrk gš rks nçkj k dks'k'k djus l s igys 15 l çd.M b'rtkj dja

यदि क्रैंकिंग के 12 सेकण्ड बाद इंजन स्टार्ट नहीं होता है, तो एकसीलरेटर पेडल को 1/3 भाग दबायें और इंजन को दुबारा क्रैंक करने की कोशिश करें। इंजन स्टार्ट होने पर चाबी और एकसीलरेटर पेडल को ढीला छोड़ दें।

यदि फिर भी इंजन स्टार्ट नहीं होता है, तो क्रैंकिंग करते समय एकसीलरेटर पेडल को पूरी तरह फर्श की तरफ दबाने की कोशिश करें। अगर इंजन भर गया है तो साफ करें।

ukV%  
 ¼ h, u-th bat u e,My (CNG Engine Model) ds fy, ½

- *i s/ky l s l h, u-th ekM (CNG MODE) e s cnyko ds fy, , DI hyjs/j i My dks u nck; A*
- *brku'ku fLop (ignition switch) bƆky bƆ vky batu ugƆ py jgk gƆ rks CNG [kjkch prkouh cŭth flƳad %i du% dk eryc gƆfd %; % <Ddu [kyk gA bl fLFfr e s xkM# LVkVZ ugƆ gtsxhA*
- *batu dh thoukofek c<kus ds fy, xkM# dks ges'kk v, Vks ekM (AUTO MODE) ; k i s/ky ekM (PETROL MODE) e s LVkVZ djA*
- *;fn ifjok@batu rkieku 'M: fMxh l sƳI ; l l s de gkus ij xkM# LVkVZ djrs gA rks l h, u-th (CNG) e s %; % cnyko ugƆ gks l drhA , s s ekeys e s batu dks xel gkus rd i s/ky ekM (PETROL MODE) e s pyk; a vky fQj l h, u-th (CNG) e s cnyus ds fy, batu dks nckjk LVkVZ djus dh dks'k'k djA*
- *i s/ky dh Vadh e s i ; klr i s/ky j [kuk vko' ; d gA*
- *;fn ifjok@batu rkieku 'M: fMxh l sƳI ; l l s de gƆ rks xkM# Okd M l h, u-th ekM (Forced CNG mode) e s LVkVZ ugƆ gks l drhA xkM# dks v, Vks ekM e s LVkVZ djuk gtsxhA*
- *l h, u-th ekM (CNG MODE) l s i s/ky ekM (PETROL MODE) e s Lor% cnyko djrs l e ; j batu dks vƆkud : dus l s*

*cƆkus ds fy, i s/ky Vadh e s i ; klr ek=k e s i s/ky Hkj dj j [kuk t+ jh gA*

- *;fn pņtvkoj fLop (changeover switch) dks nckus ds dkn l h, u-th [kjkch prkouh cŭth (CNG malfunction warning lamp) flƳad djuk cņ ugƆ gsrh gƆ rks xkM# dh fudVre cƆfek-r ek#fr l qdth def'kz; y odZk, i ij thƆ djok; A*

**Vkd fe'ku (Transmission) dk mi ; ksx djuk**

**eŭvy Vkd fe'ku (Manual Transmission)**

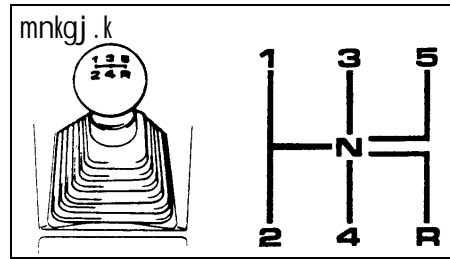

65D038

*vks c<kuk*

आगे बढ़ाने के लिए, क्लच पेडल को पूरी तरह फर्श तक दबायें और 1 या 2 गियर लगायें। पार्किंग ब्रेक हटाने के बाद, क्लच को धीरे-धीरे

छोड़ें। इंजन की आवाज में बदलाव आने पर, क्लच को धीरे-धीरे छोड़ने के साथ-साथ एकसील रेटर को लगातार धीरे-धीरे दबायें।

*uk%#*

- *xkM# dks l keld; : i l s vks c<kus ds fy, l gh fx; j fLFfr 2 fx; j gA*
- *[kys eŭkuj eŭ xfr ; k Hkj; Dr xkM# pykus e s VR; fekd pkyu cy yxrk gƆ bl fy, 1 fx; j yxkuk vko' ; d gA*

**f' kƆVx (Shifting)**

आगे के सभी गियर सिंक्रनाइज़ किये गये हैं, जो शांत और आसानी से बदले जाते हैं। गियर बदलने से पहले हमेशा क्लच पेडल को पूरी तरह दबायें।

*Mkmuf' kƆVx %de fx; j e s yxku% ds fy, vfekdre lohdk; l xfr i s/ky e, My ds fy, (For Petrol Model)*

डाउनशिफ्टिंग (गियर कम करना)	कि.मी. /घं.
2 से 1 में	10
3 से 2 में	65
4 से 3 में	100
5 से 4 में	140

Mkmuf' křŃVx %de fx; j ea yxku½ ds fy, vřekdre Lohdk; l xřr l h-, u-ti- e, My ds fy, (For CNG Model)

डाउनशिफ्टिंग (गियर कम करना)	कि.मी. /घं.
2 से 1 में	10
3 से 2 में	55
4 से 3 में	90
5 से 4 में	125

ukš/%

pkyu fLFkr vkš@ ; k xkMh gkykr ds dñj.k vřekdre Lohdk; l xřr rd , DI hy-jš/ uđ nck l drs gš

I puk
fx; j de djrs l e; ] vřekdre Lohdk; l xřr l s vřekd xřr ij fx; j de u djš vU; Fkk batu dks xkMh uđl ku gks l drk gš

! prkouh
<ul style="list-style-type: none"> <li>• yEch ; k [kMh igkMh ij tkus l sigys LiM de dja vkš fx; j de dja de fx; j ea batu ea çd yxk; k tk l drk gš çd ij p&lt;us l s çp vU; Fkk vřekd xel gkus l s çd Qy gks l drs gš</li> <li>• fQl yu okyh l Mēd ij xkMh pykrs l e; ] fx; j de djus l s igys xřr de vo'; dja batu xřr ea vR; řekd ; k vpkud cnyko djus l s f[kpko {kerk ea uđl ku gks l drk gš ft l l s xkMh dk fu; ã=k [kks l drs gš</li> </ul>

I puk
<ul style="list-style-type: none"> <li>• Dyp dks uđl ku l s çpkus ds fy, ] xkMh pykrs l e; iš j [kus ds fy, Dyp iMy dk mi; ksx u dja ; k &lt;yku ij xkMh dks fLFkj j [kus ds fy, Dyp dk mi; ksx u dja fx; j cnyrs l e; Dyp dks iñh řjg nck; š</li> <li>• fx; j cnyrs ; k xkMh vkxs c&lt;krš l e; ] batu dh jš %ox½ u c&lt;k; š batu dh jš %ox½ c&lt;kus l s batu dh thoukofek de vkš vkl ku fx; j cnyus dh çř; k çhkkfor gks l drh gš</li> </ul>

I puk
fjol l fx; j "R" yxkus l s igyš ; g ns[k ya fd xkMh řcVdy fLFkj gš vkš fx; j yhoj U; W/y [N] fLFkr ea gš Dyp iMy dks iñh řjg nckus ds ckn] fx; j dks [R] ea cnyš

ukš/%

; fn fjol l fx; j "R" yxkuk ef' dy gks jgk gš rks fuEufyf[kr çř; k dk ikyu djš

1. fx; j yhoj dks U; W/y "N" ea yxk; š
2. yp iMy dks, dñj <hyk NkMš
3. Dyp iMy dks nçjkk nck; š vkš fx; j yhoj dks "N" l s "R" ea yxk; š

## ikfdꝛ l d j (Parking Sensors)

- पार्किंग सेंसर सिस्टम में अल्ट्रासॉनिक सेंसर का उपयोग किया जाता है ताकि पिछले बम्पर के निकट अवरोधकों का पता लगाया जा सकें। गाड़ी को खड़ी करते या धीरे-धीरे आगे बढ़ाते समय अवरोधकों का पता चलता है, तो इस सिस्टम द्वारा आपको बज़र बजाकर चेतावनी दी जाती है।
- इस सिस्टम द्वारा अल्ट्रासॉनिक तरंग छोड़ी जाती है और संबंधित सेंसर द्वारा अवरोधक से परावर्तित तरंग की वापसी का पता लगाया जाता है। इस सिस्टम द्वारा अल्ट्रासॉनिक तरंग को अवरोधक तक पहुँचकर वहाँ से लौटने में लगे समय की माप की जाती है, जिससे उस अवरोधक की स्थिति निर्धारित की जाती है।
- इस पार्किंग सेंसर फंक्शन का उपयोग आप तब कर सकते हैं जब आप इग्निशन स्विच (**ignition switch**) को “चालू” स्थिति में घुमाते हैं और गियरशिफ्ट लीवर को “R” स्थिति में करते हैं। यह फंक्शन निम्नलिखित मामलों में सहायक है: गाड़ी को सड़क के किनारे लगाना; समान. इंटर पार्किंग करना; गैरेज में गाड़ी चलाना; गलियारे में चलाना; और अवरोधकों से भरी जगह में धीरे-धीरे चलाना।

▲ prkouh

- ikfdꝛ l d j }kjk vki dks ctj eofu ds l kfk vojkekda ds ckjs ea prkouh nh tkrh gꝛ gkykfd] fQj Hkh fo'ks'k l koekkuhi wld xkMh pykuk gksxkA
- bl l d j }kjk l hfer {ks= ds varxir fLFkr vojkekda dh igpu rc gh fd;k tk l drk gꝛ tc xkMh dks l hfer xfr l hek ea pyk jgs gꝛ bl fy, l npxe bykdka eꝛ vki dks l hēkh -f"V ; k fj ; j0 ; w fejj (**rearview mirrors**) dk mi ; ks djrs gꝛ vkl & ikl ns[krs gꝛ xkMh dks ekhj & ekhjs pykuk gksxkA ; fn vki ikfdꝛ l d j ij fuHkꝛ jgdj xkMh fu ; f=r djrs gꝛ nꝑkꝛvuk dk [krjk c<+ trk gꝛA

ukꝛ%  
fx; jf'kꝛV yhoj dks "R" fLFkr ea cnyus ds dkn] , dckj ctj dh vtokt vk; xhA

l pꝛuk

ikfdꝛ l d j dꝛy pyd dh l gk; rk ds fy, gꝛA

## l d j ykcds kul (Sensor locations)

fj ; j cEij (rear bumper) ij mngkj . k

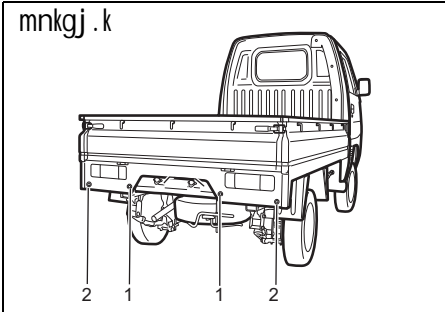

77PM03003

- (1) रियर सेण्टर सेंसर (2 जगह)
- (2) रियर कोर्नर सेंसर (2 जगह)

l pꝛuk

- l d j {ks= ij pkꝛ ekjus ; k mꝑꝑ&nkc; ꝑr dkj ok'kj ds u,tꝛy dks l hēks l d j {ks= ij l ꝑkfyꝛ djus l s cꝑꝛ vlu; Fkk] l d j [kjkꝛ gks l drs gꝛA
- ; fn cEij l s dBkꝛ oLrq Vdj k tkrh gꝛ rks bl ij fLFkr l d j l gh <x l s dke ugē dj ik; xꝛA ; fn , d k gkrk gꝛ rks l d j dks ek#fr l ꝑꝑth cꝛfek—r odZ k, i l s tkꝑ djok; ꝛA

ofdx | d | l (Working sensors)

किसी भी वाहन को रोकने के लिए आवश्यक दूरी के साथ गाड़ी की गति बढ़ती जाती है।

fx; jf' kv yhoj (Gearshift lever) fLFkfr	R	N, 1st & 5th
रियर सेंसर (Rear sensors)	चालू	बंद

vupkufr {ks= tgi; l s vojkekdkk dh  
igpku dh tk l dA

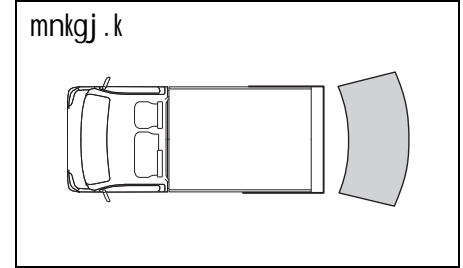

78MM05003

- सेंसर से लगभग **20 cm (8 in.)** के अंतर्गत या सेंसर के ठीक नीचे अवरोधक की पहचान नहीं की जा सकती है।
- सेंसर द्वारा वाहन के पीछे से लगभग **1-8 m (6 ft)** ऊँची दीवार जैसे अवरोधकों की पहचान की जा सकती है।

▲ prkouh

fuEufyf [kr ifj flFkr; k eã l d j }kjk vojkek dka dh l gh < x l s igpku ugE dj ikus ds dkj .k ikfdæ l d j fl LVe l kedu; : i l s dk; Z ugE dj l drs gA

- l d j feVvh] cOZ ; k vU; l kexh l s < ds gq gA %bl rjg dh l kexh dks l kedu; çpkyu ds fy, gVukuk gksxkA½
- i kuh ds NEVa ; k Hkkjh o"kkZ l s l d j xhys gks tkrs gA
- gkFk] flVdj] , DI d j h l s l d j < ds gq gA
- l d j ds l onh {ks= eã , DI d j h ; k vU; oLrq tMh gpl gA
- cEij ij Vks gpl] cktkj eã miyCek dkuj ikvI] jM; ks , dhuk tS h oLrq ayxh gpl gA
- l l i dku eã cnyko ; k vU; dkj .kka l s cEij dh Åpkbz eã ifjorlu fd; k gA
- l d j {ks=} l hëkh èkri l s vR; fekd xel ; k Bm ds ekl e ds dkj .k vR; fekd Bm k gA
- xkMh mcM& [kkcM+ l rg] < yku] d dM& iRFkj dh l MEd ; k ?kkl ds eñku ij gA
- xkMh [kMh < yku ij gA

(जासी)

▲ prkouh

(जासी)

- l d j vU; xkMh ds Hkkh y batu] , ; j cfdæ fl LVe %cMh xkMh% ; k ikfdæ l d j dh vVkl , fud eofu l s ckfkr gks x; s gA
- vojkek] l d j ds dkOh djhc gA
- l d j] dkp mPp ijkorz oLrq ds dks k ij gA %vojkek l s vVkl , fud rjæã okil ijkorir ugE gkrh g%

- l d j fuEufyf [kr çdkj ds vojkek dka dk l gh l s i r k yxkus eã v {ke g%
- rkj dh tkyh vkj j l l h tS h ckjhd l kexh l s cuh oLrq A
- uphyh fdukjs okyh pkdkg dclVku ; k vU; oLrq A
- l MEd l drs tS s cMh Åijh Hkkx ; Dr yeCh oLrq A
- dclVku tS h ncdh gpl oLrq A
- di kl vkj cOZ tS h eofu & vo' kks'kd oLrq A

uksv%

*l d j l s i r y s [kka ; k vojkek d ft l s okgu muds fudV tkus ij igpku ugE dj i krs gA p l g s n i j h l s i r k y x k f y ; k g k A*

- fl LVe }kjk l MEd l drs ; k bl h rjg ds vojkek dh njih dks okLrfod njih l s de njih vkd l drk gA

ikfdæ l d j }kjk vojkek l dr

अवरोधक का पता लगाने पर, पार्किंग सेंसर में आंतरिक बज़र की ध्वनि उत्पन्न होती है।

- पिछली सीट के नीचे स्थित बज़र तब बजता है जब सेंसर द्वारा पीछे कोई अवरोधक का पता लगाया जाता है।
- चेतावनी जब सेंसर द्वारा दिवार जैसी अवरोधक का पता लगा लिया है।

दूरी (अनुमानित)	बज़र
100-180 सेमी.	लम्बे अंतराल पर हल्की सी बीप की आवाज़।
80-100 सेमी.	कम अंतराल पर बार-बार बीप की आवाज़।
70-80 सेमी.	बहुत कम अंतराल पर बार-बार बीप की आवाज़।
70 सेमी. से कम	लगातार बीप की आवाज़ आती है।

prkouh vks l pcd l nsk

यदि पार्किंग सेंसर सिस्टम से संबंधित कोई समस्या या चेतावनी है, तो बज़र इसके बारे में सूचित करता है। इसके निर्देशों की पालना करें। बज़र रुक-रुक कर बजता है। संकेतित सेंसर दूषित है। इसे मुलायम कपड़े से साफ करें। यदि इसे पोंछने के बाद भी बज़र बंद नहीं होता है, तो पार्किंग सेंसर सिस्टम में समस्या हो सकती है। अपनी गाड़ी को मारुति सुजुकी प्राधिकृत वर्कशॉप से जाँच करवायें।

çfdax

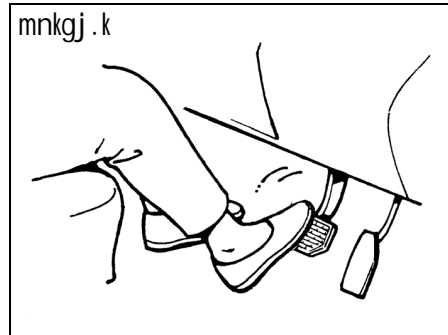

60G165S

किसी भी वाहन को रोकने के लिए आवश्यक दूरी के साथ गाड़ी की गति बढ़ती जाती है। उदाहरण के लिए, **30 km/h (19 mph)** पर आवश्यक ब्रेकिंग दूरी की तुलना में **60 कि.मी./घं. (37 mph)** पर आवश्यक ब्रेकिंग दूरी लगभग **4** गुना अधिक

होगी। अपनी गाड़ी और रुकने की जगह के बीच पर्याप्त दूरी होने पर ब्रेक लगाना प्रारंभ करें और धीरे-धीरे रफ़्तार कम करें।

⚠ prkouh

; fn çad Mfe ea ikuh pyk tkrk gš rks çad dk; ðkerk detkj vks vfLFkj gks l drh gš  
 xkMh dks ikuh ea pykus; k xkMh ds uhps dh rjQ ekvkbz djus ds çkn] xkMh dks ekteh xfr l s pykdj çad dh tkp djds ns[ka fd D; k budh l kekl; çHkko'khyrk cuh gpz gš ; fn çad l kekl; çpkyu l s de çHkko'kkyh gš rks mlga l kekl; çHkko ea vkus rd xkMh dks ekteh xfr l s pykrs gš çkj&çkj çad yxkrs gš l çkk; Å

ukv/%

ब्रेक लगाने के समय आपको ब्रेक डिस्क/ ड्रम और ब्रेक लाइनिंग के बीच घर्षण की वजह से ऑपरेशनल शोर सुनाई दे सकता है। यह सामान्य घटना है और इससे किसी भी असामान्यता का संकेत नहीं मिलता है या इससे वाहन के सामान्य फंक्शन पर कोई असर नहीं पड़ता है।

ikoj & vfl LV M çad

आपकी गाड़ी में पावर-असिस्टेड ब्रेक लगे हैं। यदि बंद पड़े हुए इंजन या अन्य विफलता के कारण पावर सहायता खत्म हो जाती है, तो भी सिस्टम आरक्षित पावर पर पूरी तरह प्रचालित होता है और एकबार ब्रेक पेडल को दबाये रखकर गाड़ी को पूरी तरह रोका जा सकता है। जब आप ब्रेक पेडल दबाते हैं तो आरक्षित पावर का आंशिक उपयोग होता है और यह हर बार पेडल दबाने पर कम होता है। पेडल पर आराम से समान दबाव लगायें। पेडल को बार-बार न दबायें।

⚠ prkouh

çad fl LVe (**brake system**) ea vkj f{kr i koj ds fcuk Hkh] çad i My dks l kekl; : i l s vko'; d rkd r l s vfked tkj yxkdj nckus l s Hkh xkMh dks jkd l drs gš gkykfd] xkMh : dus dh njh vfked gks l drh gš

## xkM# pykus ds I ꞑko

i wkh; kl .....	4-1
ds/fyfVd duoVj .....	4-1
¶; wy bzd,u,eh ea I ꞑkj .....	4-2
jk tekxZ ij xkM# pykuk .....	4-3
igkM# ij xkM# pykuk .....	4-3
fQI yu; ꞑr I Md ij xkM# pykuk .....	4-4
xhyh I Md ij xkM# pykuk .....	4-5
I Md&I s gVdj xkM# pykuk .....	4-5
ck<+okys bykds ea ços'k djrs I e; .....	4-6
xkM# I gjf{kr pykus ds fy, D; k dja vkšj D; k u dja .....	4-6
I gj{kk ds fy, I hek .....	4-8



उदाहरण

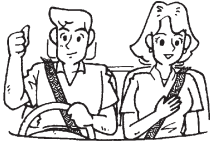

52D078S

⚠ चेतावनी

- हमेशा अपनी सीट बेल्ट पहनें। चालक और यात्री प्रदत्त सीट बेल्ट का उचित उपयोग करके हर समय नियंत्रित रहें। सीट बेल्ट के उचित उपयोग के निर्देशों के लिए "सीट बेल्ट" भाग देखें।
- शराब या अन्य नशीले पदार्थों का सेवन करके कभी-भी गाड़ी न चलायें। शराब और नशीले पदार्थों के सेवन से आपकी सुरक्षित रूप से गाड़ी चलाने की क्षमता काफी प्रभावित हो सकती है, जिससे आप और अन्य को चोट लगने का खतरा बढ़ जाता है। आप थक गये, बीमार हैं, क्रोधित हैं, या तनाव में हैं, तो गाड़ी चलाने से भी बचना चाहिए।

पूर्वाभ्यास

सूचना

इंजन की भावी कार्यक्षमता और विश्वसनीयता, शुरुआती परिचालन के दौरान की गई देखभाल और संयम पर निर्भर करती है। गाड़ी को शुरुआत 960 कि.मी. चलाने के दौरान निम्न लिखित सावधानियों का विशेष रूप से पालन करना आवश्यक है।

- इंजन को स्टार्ट करने के बाद, इंजन की गति न बढ़ायें। इसे धीरे-धीरे गर्म होने दें।
- स्थिर गति के साथ गाड़ी को लम्बी दूरी पर चलाने से बचें। गति बदलते हैं तो घूमने वाले पुर्जों सही से काम करेंगे।
- बंद से धीरे-धीरे आगे बढ़ें। पूर्ण थ्रोटल (throttle) स्टार्ट करने से बचें।
- गाड़ी को शुरुआत विशेष रूप से 320 कि.मी. चलाने के दौरान बलपूर्वक ब्रेक लगाने से बचें।
- ट्रांसमिशन को (transmission) को हाई गियर (high gear) में लगाकर गाड़ी को धीरे-धीरे न चलायें।
- गाड़ी को इंजन की मध्यम गति पर चलायें।
- ट्रेलर को न खींचें।

कैटलिटिक कनवर्टर (Catalytic Converter)

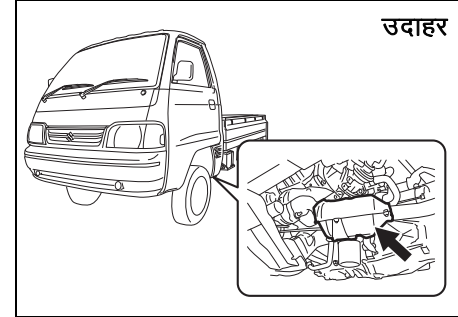

उदाहर

77PH201

कैटलिटिक कनवर्टर (Catalytic Converter) का कार्य, गाड़ी की एग्जास्ट में जमे हुए हानिकारक प्रदूषकों की मात्रा को कम करना है। कैटलिटिक कनवर्टर लगे वाहनों में लेडिड प्यूल का उपयोग करना निषिद्ध है, क्योंकि इसके द्वारा कैटलिटिक सिस्टम के प्रदूषक-कम करने वाले पुर्जों को निष्क्रिय कर दिया जाता है।

अनलेडेड प्यूल का उपयोग और गाड़ी की जीवन अवधि को सामान्य उपयोग के अंतर्गत कायम रखने के लिए कनवर्टर की डिजाइन की गई है। कनवर्टर में कोई विशेष रखरखाव की जरूरत नहीं होती है। हालांकि, इंजन को उचित रूप से समायोजित करना बहुत आवश्यक है। इंजन के अनुचित समायोजन से इंजन मिसफायर करता है (चालू नहीं होता है), जिससे कैटलिटिस्ट गर्म हो

सकता है। इससे कैटलिस्ट और गाड़ी के अन्य पुर्जों में स्थायी ताप नुकसान हो सकता है।

### सूचना

कैटलिस्ट या गाड़ी के अन्य नुकसान से बचने के लिए:

- इंजन को उचित परिचालन स्थिति में बनाये रखें।
- यदि इंजन खराब है, विशेष रूप से इंजन चालू न होना या अन्य कार्यक्षमता में प्रत्यक्ष नुकसान है, तो गाड़ी की तुरंत सर्विस करायें।
- ट्रांसमिशन गियर में है और गाड़ी गतिशील है तो इंजन को बंद न करें या इग्निशन न रोकें।
- इंजन को धक्का देकर या गाड़ी से खींचकर, या पहाड़ी से नीचे की तरफ स्टार्ट करने की कोशिश न करें।
- डायग्नोस्टिक जाँच के दौरान किसी भी स्पार्क प्लग तार को हटाकर या निकालकर इंजन को खाली न चलायें।
- इंजन को खाली चलाने में गड़बड़ी या अन्य खराबी है तो गाड़ी को लम्बे समय तक खाली न चलायें।
- फ्यूल टंकी (fuel tank) को बिल्कुल खाली न होने दें।
- गाड़ी को अत्यधिक उच्च इंजन गति पर न चलायें।

### चेतावनी

ऐसे इलाकों में गाड़ी खड़ी करने और चलाने पर सावधानी बरतें; जहाँ कैटलिटिक कनवर्टर (catalytic converter) और अन्य एग्जास्ट पुर्जें अत्यधिक गर्म हो सकते हैं। इस गाड़ी को किसी भी गाड़ी के साथ, ऐसी जगह पर खड़ी न करें या प्रचालित न करें जहाँ गर्म एग्जास्ट सिस्टम के संपर्क में सूखी घास या पत्तियाँ जैसी ज्वलनशील सामग्री आ सकती है।

### उदाहर



82DY05

### नोट:

लंबे समय तक वाहन का इस्तेमाल नहीं करने से ब्रेक डिस्क की सतह में धीरे-धीरे जंग लग सकती है क्योंकि यह कच्चे लोहे से बना होता है। नतीजतन, शोर/कंपन हो सकता है। इससे वाहन के फंक्शन पर कोई असर नहीं पड़ता है। जंग रो. कने/हटाने के लिए वाहन को नियमित तौर पर

चलाया जाना चाहिए, इससे शोर और कंपन हो सकती है।

### फ्यूल ईकॉनॉमी में सुधार

#### नोट:

गाड़ी की फ्यूल ईकॉनॉमी (माइलेज), कई कारकों के कारण अलग-अलग हो सकती है जैसे— ड्राइ. विंग आदतें—गियर बदलने का तरीकाए। णवका उपयोग, टायरों में वायुदाब, हवा की गति, यातायात की स्थिति, फ्यूल गुणवत्ता—मिलावटरहित मानक फ्यूल (ईंधन), गाड़ी का रखरखाव, सड़की की स्थिति, ब्रेक लगाना इत्यादि।

आप निम्नलिखित निर्देशों का पालन करके फ्यूल की बचत कर सकते हैं।

### अधिक आइडलिंग करने से बचें

गाड़ी को खड़ी रखकर एक मिनट से अधिक समय तक रुकना है तो इंजन को बंद करें और बाद में दुबारा स्टार्ट करें। ठंडे इंजन को वार्म-अप करते समय, इंजन को ऑपरेटिंग टेम्परेचर पर पहुँचने तक आइडल या पूरे थ्रोटल पर न चलायें। गाड़ी को आगे बढ़ाने से पहले इंजन को वार्म-अप होने दें।

### अचानक एक्सीलेरेटर न दबायें

गाड़ी की रूकी हुई स्थिति में स्टार्ट करते ही या चालू स्थिति में अचानक एक्सीलेरेटर दबाते हैं तो ईंधन की अनावश्यक रूप से खपत होती है और इंजन की लाइफ कम हो जाती है। धीरे-धीरे स्टार्ट करें।

## गाड़ी चलाने के सुझाव

### अनावश्यक रोकने से बचें

इंजन को अनावश्यक रूप से धीमा व रोकने से बचें। संभव हो तो धीमी, एकसमान गति बनाये रखें। एकसीलरेटर बंबमसमतंतजंतद्ध को अचानक कम व ज्यादा करने से ईंधन की अधिक खपत होती है।

### स्पीड को एक समान सामान्य बनाये रखें

स्पीड को सड़क और यातायात नियमों के अनुसार सामान्य बनाये रखें।

### एयर क्लीनर (air cleaner) को साफ रखें

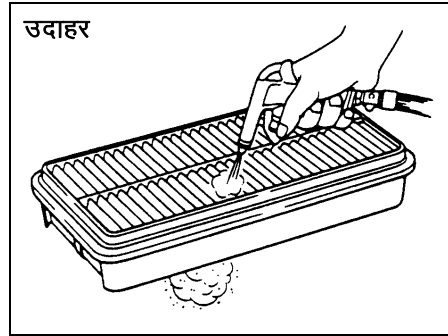

60A183S

यदि एयर क्लीनर में धूल भर गई है, तो अत्यधिक इनटेक प्रतिरोधकता लगेगी, जिससे पावर आउटपुट में कमी और फ्यूल खपत में वृद्धि होगी।

### कम से कम वजन रखें।

गाड़ी में अधिक भार रखने से अधिक फ्यूल की खपत होती है। किसी भी अनावश्यक सामान या माल को निकाल दें।

### टायर दबाव सही रखें।

टायरों में हवा न होने से टायरों की बढी हुई चालन प्रतिरोधकता के कारण फ्यूल बर्बाद हो सकता है। चालक डोर लॉक पिलर पर स्थित लेबलमें दिखाये अनुसार टायरों में सही प्रेशर (दाब) पर हवा भरकर रखें।

### राजमार्ग पर गाड़ी चलाना

राजमार्ग गति पर गाड़ी चलाने समय, निम्नलिखित बातों का ध्यान रखें:

- गाड़ी की गति के साथ-साथ रूकने की दूरी भी बढ़ती जाती है। अतिरिक्त रूप से रोकने की दूरी के लिए, रोकने की जगह से काफी दूर पहले ही ब्रेक लगायें।
- वर्षा के दिनों में, हाइड्रोप्लानिंग (भीगी सतह पर) फिसलन हो सकती है। सड़क सतह और गाड़ी के पहियों के बीच पानी की परत जमने से इनके बीच का संपर्क खत्म हो जाता है, उसे हाइड्रोप्लानिंग कहते हैं। हाइड्रोप्लानिंग के समय गाड़ी चलाना या ब्रेक लगाना काफी मुश्किल हो सकता है, और कंट्रोल खो सकते हैं। सड़क सतह गीली होने पर गति कम रखें।
- उच्च गति रखने पर, बगल की हवाओं से गाड़ी प्रभावित हो सकती है। सुरंग के निकास द्वार पर, पहाड़ी के कट से गुजरते समय, या भारी गाड़ी को ओवरटेक करते समय आकस्मिक झोंका लग सकता है, इसलिए ऐसी जगह पर गति करें और इसके लिए तैयार रहें।

### पहाड़ी पर गाड़ी चलाना

- खड़ी पहाड़ियों पर चढ़ते समय, गाड़ी धीमी और ताकत में कमी हो सकती है। यदि ऐसा होता है, तो गियर कम करें ताकि इंजन पुनः अपनी सामान्य पावर रेंज में प्रचालित हो सकें। तुरंत गियर बदलें ताकि गाड़ी को गति खोने से रोका जा सकें।
- गाड़ी को पहाड़ी से उतारते समय, ब्रेक लगाकर गियर कम करना चाहिए।

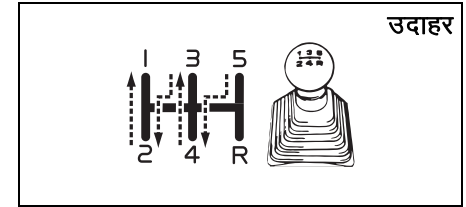

77PH003

### ⚠ चेतावनी

खड़ी या लम्बी पहाड़ी से नीचे उतरते समय ब्रेक पेडल को अधिक समय तक या अत्यधिक दबाकर रखने की कोशिश न करें। इससे ब्रेक गर्म हो सकते हैं, जिसके परिणामस्वरूप ब्रेक कार्यक्षमता कम हो सकती है। यह सावधानी न बरतने पर गाड़ी नियंत्रण खो सकती है।

पहाड़ी पर चढ़ते/खड़ी स्थिर स्थिति से उतरते समय

- पार्किंग ब्रेक मजबूती के साथ लगायें ताकि गाड़ी पीछे की तरफ न लुढ़कें।
- क्लच पेडल दबायें और गियरशिफ्ट लीवर को 1 चयन स्थिति में लगायें।
- क्लच न छोड़ें।
- आगे बढ़ने के लिए तैयार होने पर, एकसीलरेटर पेडल को दबाने के साथ-साथ क्लच पेडल को धीरे-धीरे छोड़ें। गाड़ी आगे बढ़ने लगे, तो पार्किंग ब्रेक को धीरे-धीरे छोड़ें।

### सूचना

पहाड़ी से उतरते समय, इग्निशन चाबी को कभी-भी "लॉक" स्थिति में न घूमायें। उत्सर्जन नियंत्रण प्रणाली में नुकसान हो सकता है।

फिसलनयुक्त सड़क पर गाड़ी चलाना

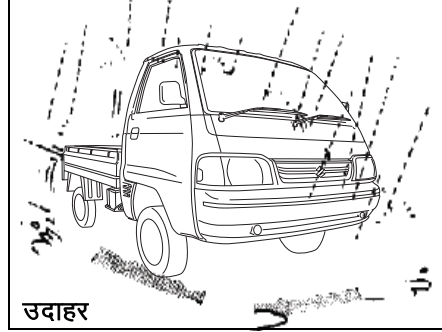

82DY06

सूखी सड़कों की तुलना में गीली सड़क पर ब्रेक लगाने से टायर फिसलने की संभावना के कारण गाड़ी को कम गति पर चलायें। बर्फदार, बर्फ से ढकी हुई, या कीचड़युक्त सड़कों पर गाड़ी चलाने समय गति कम करें और अचानक गति बढ़ाने, अचानक ब्रेक लगाने, या अचानक स्टीयरिंग घूमने से बचें।

यदि गाड़ी फंस जाती है

यदि आपकी गाड़ी बर्फ, कीचड़, या रेत में फंस जाती है, तो निम्नलिखित निर्देशों का पालन करें:

- 1) ट्रांसमिशन को प्रथम और रिवर्स गियर में आगे-पीछे लगायें। इससे जबरदस्त (रॉकिंग) गति मिलेगी जो आपकी गाड़ी को बाहर निकालने के लिए पर्याप्त गति दे सकती है। पहिये को न्यूनतम व्हील तचउ पर घूमता हुआ रखने

के लिए एकसीलरेटर को हल्का सा दबायें। गियर बदलते समय एकसीलरेटर से अपने पैर हटा लें।

इंजन की गति न बढ़ायें। पहिये अधिक घूमने के कारण टायरों से अधिक गहरा गड्ढा होगा, जिससे गाड़ी को बाहर निकालना बड़ा मुश्किल होगा।

- 2) यदि कुछ मिनट आगे-पीछे करने के बाद भी गाड़ी फंसी रहती है, तो दूसरी गाड़ी से अपनी गाड़ी को बाहर निकलवायें।

### ⚠ चेतावनी

गाड़ी को आगे-पीछे करते समय किसी भी व्यक्ति को इसके करीब खड़ा न रहने दें, और पहियों को स्पीडोमीटर पर अंकित 40 कि.मी./घं. से अधिक तेज़ न घूमायें। पहियों को अत्यधिक तेज़ घूमने से व्यक्तिगत चोट और/या गाड़ी में नुकसान हो सकता है।

### सूचना

गाड़ी को एक मिनट से अधिक आगे-पीछे करना जारी न रखें। अत्यधिक समय तक आगे-पीछे करने से इंजन गर्म या ट्रांसमिशन में नुकसान हो सकता है।

गीली सड़क पर गाड़ी चलाना

सूचना
<ul style="list-style-type: none"> <li>• गीली सड़कों पर गाड़ी चलाने के समय, सड़क पर अत्यधिक मात्रा में स्थिर पानी में गाड़ी चलाने से बचें। इससे इंजन कम्पार्टमेंट में अत्यधिक मात्रा में पानी प्रवेश करने से इंजन या इलेक्ट्रिकल पुर्जों में नुकसान हो सकता है।</li> <li>• यदि गाड़ी गहरे पानी में फंस जाती है, तो पानी का स्तर कम होने तक गाड़ी को स्टार्ट न करें।</li> <li>• पानी असंपीड़नयोग्य पदार्थ है, इंजन में प्रवेश करने से इसे नुकसान पहुँचा सकता है।</li> </ul>

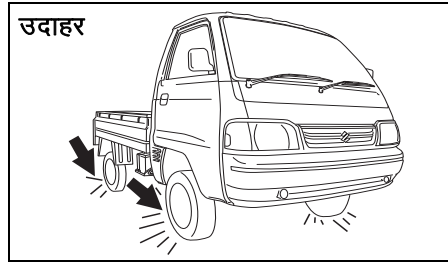

82DY07

**⚠ चेतावनी**

इस भाग में गाड़ी चलाने के सुझावों का पालन करने के अतिरिक्त, निम्नलिखित सावधानियों का पालन करना आवश्यक है।

- सुनिश्चित करें कि गाड़ी के टायर सही हालात में हैं और इनमें हमेशा निर्दिष्ट वायु टायर प्रेशर बनाये रखें। अधिक जानकारी के लिए "जाँच और रखरखाव" भाग में "टायर" देखें।
- मारुति सुजुकी द्वारा निर्धारित टायरों के अलावा अन्य टायरों का उपयोग न करें। आगे और पीछे के पहियों में अलग आकार या प्रकार के टायरों का उपयोग न करें। निर्दिष्ट टायरों से संबंधित जानकारी के लिए, चालक डोर लॉक पिलर (door lock pillar) पर स्थित टायर सूचना लेबल देखें।
- गाड़ी को ऊपर उठाने (जैक (jack) से उठाने) के लिए बड़े आकार के टायर या विशेष शॉक अब्जॉर्बर और स्प्रिंग का इस्तेमाल कभी-भी न करें। इससे संचालन विशेषताएं बदल जायेगी। बड़े आकार के टायर से गाड़ी की बॉडी पर रगड़ से उभार हो सकते हैं, जिससे गाड़ी में नुकसान या टायर फेल हो सकते हैं।

(जारी)

**⚠ चेतावनी**

(जारी)

- गाड़ी को पानी में चलाने के बाद, गाड़ी को धीमी गति से चलाकर ब्रेक की जाँच करके देखें कि क्या इनकी सामान्य प्रभावशीलता बनी हुई है। यदि ब्रेक सामान्य प्रचालन से कम प्रभावशाली हैं, तो उन्हें सामान्य प्रभाव में आने तक गाड़ी को धीमी गति से चलाते हुए बार-बार ब्रेक लगाते हुए सुखायें।

**सड़क-से हटकर गाड़ी चलाना**

उगे हुए घास से ढके से मैदान में गाड़ी न चलायें।

यदि आप घास से ढके हुए मैदान में गाड़ी चलाते हैं, तो इससे दुर्घटना या आग लग सकती है या उगे हुए घास में फंसने से गाड़ी में नुकसान हो सकता है।

## बाढ़ वाले इलाके में प्रवेश करते समय

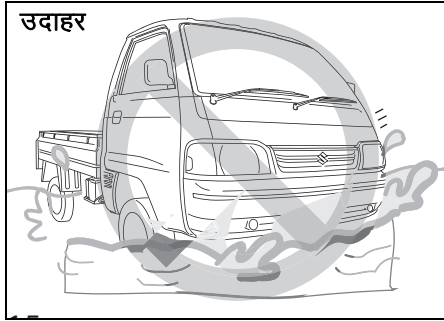

77PM04011

बाढ़ वाले क्षेत्र या गहरे तालाब में गाड़ी चलाने से बचें। यदि बाढ़ वाले इलाके में गाड़ी चलाना अनिवार्य है, तो कम से कम गियर में धीरे-धीरे चलायें। यदि बाढ़ वाले इलाके में गाड़ी चला चुके हैं, तो ब्रेक प्रभावशीलता की जाँच करते समय, गाड़ी को सुरक्षित और गैर-बाढ़ वाले स्थान पर रोकें। मारुति सुजुकी प्राधिकृत वर्कशॉप से निम्न लिखित वस्तुओं की जाँच करने के लिए कहें।

- ब्रेक का कार्य
- इलेक्ट्रिकल पुर्जों का कार्य
- ऑयल लेवल और इंजन और ट्रांसमिशन गुणवत्ता में बदलाव। यदि ऑयल मटमैला सफेद है, तो ऑयल में पानी मिल गया है और ऑयल बदलना आवश्यक है।
- बेरिंग, सस्पेंशन जॉइंट (suspension joints) इत्यादि की लुब्रिकेंट (lubricant) स्थिति।

### सूचना

- गाड़ी को बाढ़ वाले इलाके या गहरे तालाब में चलाने से बचें। इसे इंजन बंद, इलेक्ट्रिकल पुर्जों में शॉर्ट, इंजन और ट्रांसमिशन में नुकसान हो सकता है।
- यदि गाड़ी गहरे पानी में फंस गई है, तो इंजन स्टार्ट न करें।

## गाड़ी सुरक्षित चलाने के लिए क्या करें और क्या न करें

गाड़ी संभालने में सावधानी बरतें। अपनी ही नहीं बल्कि सड़क पर चलने वाले अन्य लोगों की सुरक्षा के प्रति सावधानी बरतें, और बेहतरीन और सबसे आरामदायक ड्राइविंग अनुभव का उपयोग करें।

गाड़ी को सुरक्षित चलाने के लिए नीचे मूलभूत नियम दिये गये हैं। विषय-वस्तु सामग्री को अच्छी तरह समझने के लिए सावधानीपूर्वक पढ़ें ताकि अपनी गाड़ी में सुरक्षित और सुखद ड्राइविंग का लाभ उठा सकते हैं।

### प्रारंभ करना

- 1) उचित ड्राइविंग स्थिति के लिए चालक सीट को एडजस्ट करें।
- 2) पिछले दृश्य को सही ढंग से देखने के लिए रियर व्यू मिरर (rear view mirror) को एडजस्ट करें।

### उदाहर

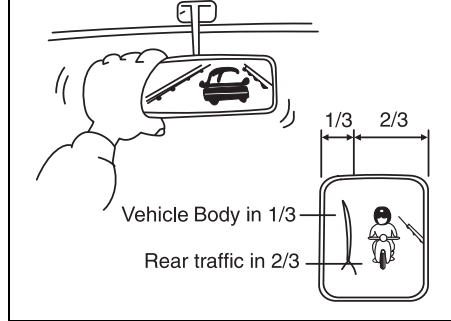

77PM04002

- 3) गाड़ी को आगे बढ़ाने से पहले, आसपास देखकर सुरक्षा की पुष्टि करें।
- 4) अचानक गति न बढ़ायें, क्योंकि यह खतरनाक है और पर्यटकों का नुकसान होता है।

### सामान्य चालन

- 1) रूकने की लाइट या रूकने के संकेत से पहले सुनिश्चित रूप से रूकें। चौराहे पर कोई यातायात लाइट या संकेत नहीं होने पर आगे बढ़ते समय, सुरक्षा की पुष्टि करने के लिए गाड़ी को धीरे-धीरे चलायें।
- 2) यदि आगे की गाड़ी अचानक रूक जाती है, तो गाड़ी के पीछे से टक्कर को रोकने के लिए अन्य वाहनों से सुरक्षित दूरी बनाये रखें।
- 3) मुड़ने या लेन बदलने से कम से कम 30 मीटर पहले टर्न सिग्नल (turn signal) को चालू करें ताकि टक्कर न लगे।

## गाड़ी चलाने के सुझाव

- कोने में प्रवेश करने से पहले, सुरक्षित गति के लिए गति कम करें। कोने पर मोड़ते समय ब्रेक न लगायें अन्यथा गाड़ी फिसल सकती है।
- अन्य गाड़ियों से आगे निकलते समय, सामने से आने वाली गाड़ियों पर ध्यान रखकर, सावधानीपूर्वक सुरक्षा सुनिश्चित करें।
- गाड़ी को टेढ़े-मेढ़े चलाने का प्रयास न करें क्योंकि इससे गाड़ी का नियंत्रण बाधित होता है और इससे दुर्घटना हो सकती है।
- गाड़ी को उच्च गति पर असावधानीपूर्वक चलाने से बचें और सड़क हालातों के अनुकूल स्थिर गति बनाये रखते हुए सुरक्षित गति से गाड़ी चलाने का प्रयास करें।
- जितनी अधिक गति बढ़ेगी, उतनी ही चालक की नज़र रेंज कम होती जाती है। ऐसी स्थिति में, किसी भी खतरे का अंदाज़ा लगाना मुश्किल होता है और चालक थक जाता है।

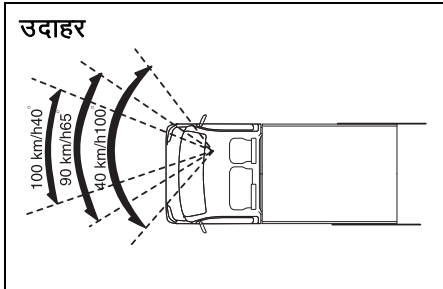

77PM04001

- गाड़ी को उच्च गति पर चलाते समय अचानक मोड़ने का प्रयास न करें। इससे गाड़ी पर नियंत्रण खत्म हो सकता है।
- गाड़ी को उच्च गति पर चलाते हुए आगे निकलते या लेन बदलते समय, गाड़ी से गाड़ी के बीच पर्याप्त दूरी बनाये रखें।

### ब्रेकिंग

- गाड़ी को खड़ी करते समय सुरक्षा की दृष्टि से पार्किंग ब्रेक लगायें और गियर शिफ्ट लीवर (**gear shift lever**) को प्रथम गियर या रिवर्स गियर में लगायें।
- अनावश्यक रूप से हैंड-ब्रेकिंग न लगायें। इससे गाड़ी फिसल जाती है और टक्कर लग सकती है। यह विशेष रूप से तब खतरनाक होता है जब अत्यधिक फिसलने से टायर घिस जाते हैं।

तीन चरणों में फुट ब्रेक (**foot brake**) लगायें।

- अपने से पीछे की गाड़ी को चेतावनी देना।
- धीरे-धीरे ब्रेक लगायें।
- गाड़ी को रोकें।
- गाड़ी को पहाड़ी से उतारते समय, ब्रेक लगाने की कोशिश न करें बल्कि इंजन ब्रेक का प्रभाव रूप से उपयोग करें। फुट-ब्रेक का अत्यधिक उपयोग करने से ब्रेक का प्रभाव कम हो सकता है।

### लम्बी दूरी चालन

- यात्रा प्रारंभ करने से पहले सुरक्षा की जाँच अवश्य करें।
- नींद या थकान के कारण दुर्घटना होने की संभावना को रोकने के लिए नियमित अंतराल पर आराम करें।

### रात के समय गाड़ी चलाना

- दिन के बजाय रात में गाड़ी को कम गति पर चलायें, क्योंकि रात में देखने की सीमा सीमित होती है।
- रात में अन्य गाड़ियों से आगे निकलने से बचें। अंधेरे से गति का ध्यान रखने और गाड़ी से गाड़ी के बीच दूरी रखने के फैसले को बाधित करते हैं।
- अनावश्यक रूप से हेडलाइट में हाई बीम का उपयोग न करें। इससे आपके सामने से आने वाली गाड़ियों के चालकों नज़र गड़बड़ा सकती है, जिससे दुर्घटना हो सकती है।
- खिड़की के सीसों को हमेशा साफ रखें। विंडशील्ड सीसा सूखा हुआ तो विंडशील्ड वाइपर न चलायें अन्यथा वाइपर ब्लेड और सीसे खराब हो सकते हैं।

## सुरक्षा के लिए सीमा

गाड़ी चलाने के समय सुरक्षा सीमा में रहना आवश्यक है ताकि आप अन्य चालकों की गलत या आकस्मिक चालन के साथ सामंजस्य कर सकते हैं। इसके लिए, निम्नलिखित बिन्दुओं का पालन करें।

- सुरक्षित गति पर चलायें।
- अपनी गाड़ी और आगे की गाड़ी के बीच पर्याप्त दूरी बनाये रखें।
- अन्य गाड़ियों से आगे निकलने का प्रयास न करें।
- अचानक गतिवृद्धि, अचानक मोड़ने या रोकने से बचें।
- गाड़ियों के बीच पर्याप्त दूरी बनाये रखें।
- यातायात नियम और विनियमों का पालन करें।

## निष्कर्ष

कोई भी परिपूर्ण चालक नहीं होता है। प्रत्येक मोटर चालक को पूर्णता के लिए प्रयास करना चाहिए। सड़क सुरक्षा जागरूकता से आपकी और अन्य सड़क उपयोगकर्ताओं की सुरक्षा ही सुनिश्चित नहीं की जाती है, बल्कि गाड़ी की टूट-फूट को कम करने, इसकी जीवनावधि को बढ़ाने, फ्यूल क्षमता बढ़ाने और आरामदायक चालन अनुभव सुनिश्चित करने में भी मदद करती है।

**सूचीबद्ध क्या करें और क्या न करें का पालन करेंगे तो चालन पहले जैसी नहीं रहेगी।**





## vU; dA/kS/l vKj mi dj.k

¶; w fOyj dS .....	5-1
batu dEi kVzW .....	5-3
l u okbtj .....	5-5
vkarfjd ykbV .....	5-5
, DI s jh l , dV .....	5-6
nLrkuk c, DI .....	5-6
HkMkj . k {ks= .....	5-6
, ; j oV .....	5-7
Ye gpd .....	5-7
vfl LV fxzi .....	5-8

## ¶; ¶y fQyj dš (Fuel Filler Cap)

¼i š/ky (Petrol) vkj l h-, u-th- batu e,My½ (CNG Engine Model) ds fy, ½ l h-, u-th- fQyj okYo (CNG filler valve) l h-, u-th- batu e,My (CNG engine model) ds fy, ½

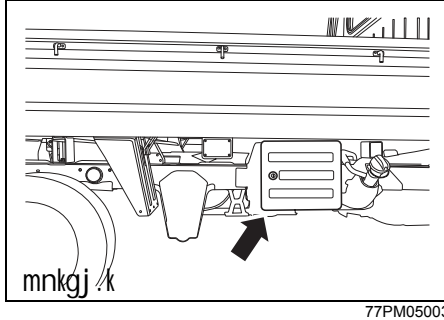

सी.एन.जी. फिलर वाल्व (CNG filler valve), गाड़ी के दायाँ तरफ स्थित होता है।

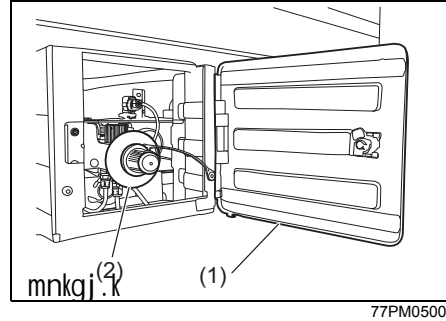

सी.एन.जी. फिलर डोर (CNG filler door) (1) को खोलने के लिए, चाबी लगायें और चाबी के शीर्ष को गाड़ी के आगे की तरफ घूमायें।

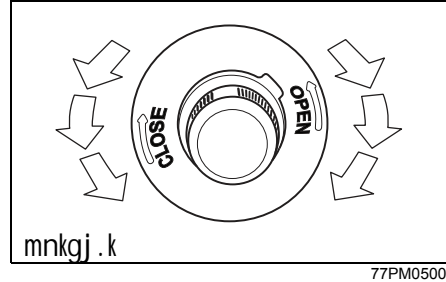

सी.एन.जी. फिलर वाल्व कवर (CNG filler valve cover) को निकालना:

- 1) सी.एन.जी. फिलर डोर (CNG filler door) (1) खोलें।

- 2) सी.एन.जी. फिलर वाल्व कवर (CNG filler valve cover) (2) को विपरीत दिशा में घूमाते हुए निकालें।

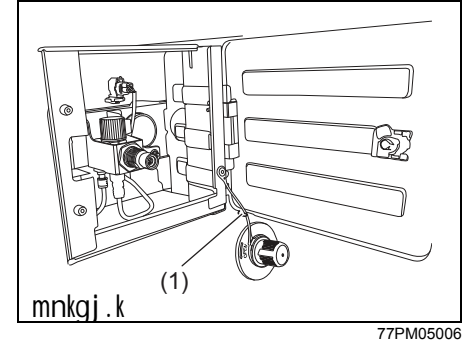

ukš% ; fn ¶; ¶y fQyj Mkg (fuel filler door) eš dš gkšMj (cap holder) (3) yxk gš rks ¶; ¶y Hkšrs le; ¶; ¶y fQyj dš (fuel filler cap) dks jkds j [kus ds fy, dš gkšMj (cap holder) dk mi; kx dšj#

डिस्पेंसर दाब के बराबर सिलेंडर प्रेशर (cylinder pressure) हो जाने पर फ्यूल भरना अपने आप बंद हो जाता है।

सी.एन.जी. फिलर वाल्व कवर (CNG filler valve cover) लगाना।

- 1) सी.एन.जी. फिलर वाल्व कवर (CNG filler valve cover) (2) को घड़ी की दिशा में पूरी तरह बंद होने तक घूमायें।  
 2) फ्यूल फिलर डोर (fuel filler door) (1) बंद करें।

ukS/%

- ; fn l h-, u- th- fQyj doj (CNG filler cover) (2) l gh < x l s can ugE gkrk gJ rks xkM# dks LVKVZ ugE fd; k tk l drk gA
- ; fn l h-, u- th- fQyj doj (CNG filler cover) (2) fLFkj xkM# eA [ky tkrk gS rks batu can gks tk; sxA

ukS/%

xkM# cpyu ds nkSku l h-, u- th- fQyj c,DI (CNG filler box) eA dAdM+?M l drs gA tC Hkh fn[kkbZ ns rks ml s fudky nA

i S/ky fQfyx dS (Petrol filling cap)

1/2 i S/ky batu e, My ds fy, 1/2

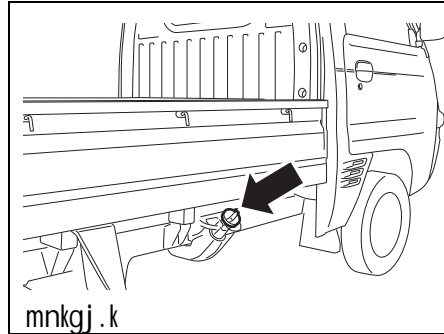

77PH031

फ्यूल फिलर कैप (fuel filler cap) गाड़ी के दायीं तरफ स्थित होता है।

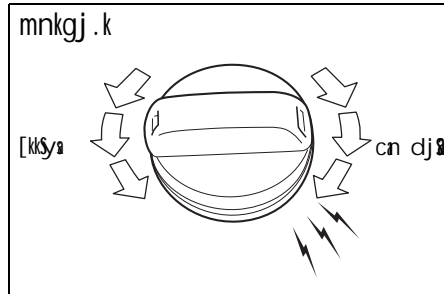

68KN048

फ्यूल फिलर कैप (fuel filler cap) निकालने के लिए, इसे विपरीत दिशा में घूमायें। फ्यूल फिलर

कैप (fuel filler cap) लगाने के लिए, इसे घड़ी की दिशा में कई बार क्लिक की आवाज़ आने तक घूमायें।

⚠ I koekkuh

1; y fQyj dS (fuel filler cap) dks ekhJ&ekhJ s fudkyA 1; y nkc; Dr gkus l s ckj fudky l drk gJ ft l s pK/ yx l drh gA

⚠ prkouh

1; y vR; fekD Toyu'khy inKfKZ gA  
 1; y Hkjr s l e; ekw ku u dja vKj ; g  
 ns[k ya fd ml txg dkbZ [kyh vxk ; k  
 fpUxkj h u gkA

⚠ prkouh

; fn 1; y dS (fuel cap) dks fjlyd  
 djuk gJ rks ek#fr tuqu dS dk  
 mi ; kx dja xyr dS dk mi ; kx dju s  
 l s 1; y c.kkyh ; k mRl tU fu; e.k  
 c.kkyh eA [kjch gks l drh gA nqkA/uk  
 gkus ij 1; y fj l ko Hkh gks l drk gA

**⚠ I koëkkuh**  
 १; ॡ; ॡ; fQy dš (fuel filler cap) dks ekhj & ekhj s fudky १; ॡ; ॡ; nkc; ०; r gks l s ckgj fudky l drk gš ft l l s pkš/ yx l drh gš

**⚠ prkouh**  
 १; ॡ; ॡ; vR; fek d Toyu'khy inkFKz gš १; ॡ; ॡ; Hkjr s l e; ekne ku u dja vks ; g ns k yaf d ml txg dkbz [kgh vlx ; k fp l xkj h u gkš

**⚠ prkouh**  
 ; fn १; ॡ; ॡ; dš (fuel cap) dks fjlyd djuk gš rks ek#fr tsuqu dš dk mi ; kx dja xyr dš dk mi ; kx djus l s १; ॡ; ॡ; ç.kkyh ; k mRl t l fu; æ.k ç.kkyh ea [kjch gks l drh gš n p k l uk gks i j १; ॡ; ॡ; fjl ko Hkh gks l drk gš

**bat u dEi kVew (Engine Compartment)**

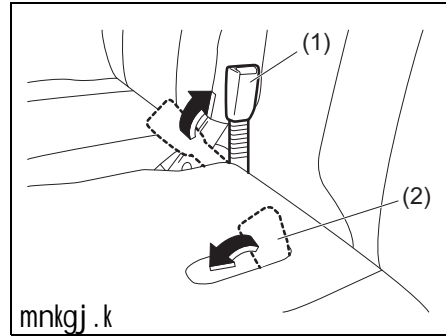

77PH094

इंजन कम्पार्टमेंट खोलना:

- 1) चालक सीट बेल्ट बकल (**driver's seat belt buckle**) (1) को सीटबैक स्थित तक उठाये। यात्री सीट बेल्ट बकल (**passenger's seat belt buckle**) (2) को संभाल कर रखें।
- 2) चालक सीट के लिए, सीट को सबसे पीछे की स्थिति में खिसकायें।

**⚠ I koëkkuh**  
 pkyd l hv dks i hNs dh rjQ f[kl dkr s l e; ] l hVcšd (**seatback**) dks ekdya १; ; fn vki l hVcšd 'kh"z dks i dMfs gš rks l hVcšd vks dšcu cšd i luy dš cjp vki dk gkFk nc l drk gš ft l l s 0; fDrxr pkš/ vk l drh gš

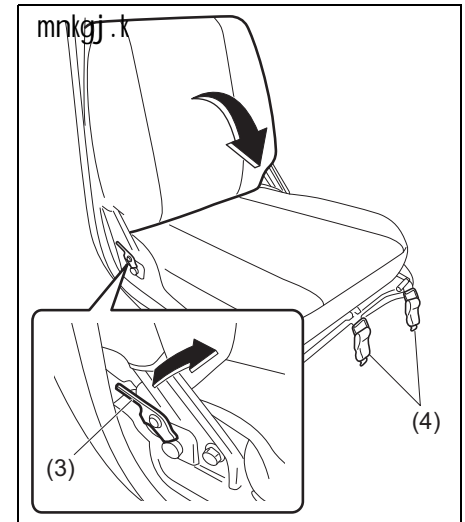

77PH093

3) चालक सीट के लिए, सीटबैक को आगे की तरफ मोड़ने के लिए लॉक लीवर (lock lever) को खींचें।

ukV/%

l hVcEd/ LVh; fj@ lghy ds l i dZ ea vkr gh eM/+ l drh gM

4) प्रत्येक सीट के आगे के सिरे पर लॉक हैंडल्स (lock handles) (4) के हुक खोलें।

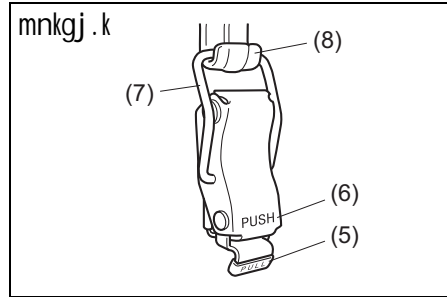

77PH081

- लॉक हैंडल (lock handle) को खोलने के लिए, (PULL) भाग (5) को खींचें और हुक (8) से रिंग (7) खोलें।
- लॉक हैंडल (lock handle) को लॉक करने के लिए, हुक (8) पर रिंग (7) लगायें और (PUSH) भाग (6) दबायें।

pkYd dh vKj

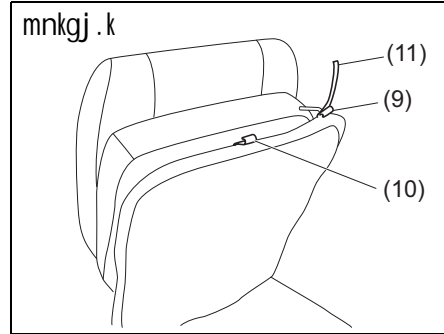

77PH102

; k=h dh vKj

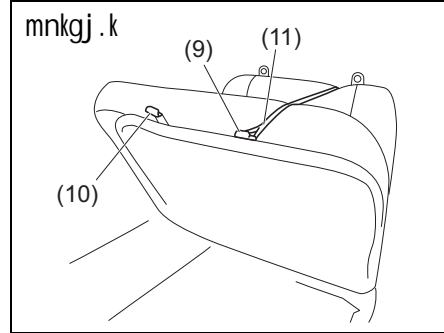

77PH103

ukV/%

i fVv; ka (11) ; k=h l hV dh l hVcEd ds i hNs fLFkr gM

5) सीट उठावें और पट्टी (11) को हुक (9) में फसायें। हुक (10) सीट पट्टी को जोड़ने के लिए उपयोग किया जाता है।

<i>l puk</i>
i VVh dks pkYd l hV i ,ft'ku , MtLVe- @/ yhoj ea u Qd k; @ ; k i fVv; ka l s gpl Qd krs le; l hV ea vuko'; d tkj u yxk; @ , d k djus ij i fVv; kj gnd vKj @ ; k pkYd l hV i ,ft'ku , MtLVe@/ yhoj vV l drs gM

- इंजन कम्पार्टमेंट बंद करने के लिए, जिस तरीके से खोले हैं उसे विपरीत करें।
- इसे बंद करने के बाद, सीट को खिसकाकर सुनिश्चित करें कि इसकी सिटकनी सुरक्षित रूप से लग गयी है।
- चित्र में दिखाये अनुसार यात्री सीट के पीछे खाली जगह में पट्टियों को संभाल कर रखें।

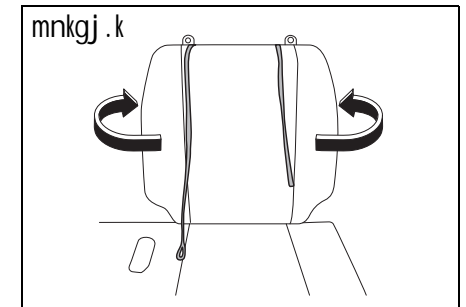

77PH097

**⚠ prkouh**  
 i fVv; ka dks ; k=h l hV ds i hNs [kkyh  
 txg ea l kkydj j [ka ; fn fd l h  
 l okjh dk 'kjhj i fVv; ka ea Qd tkrk g  
 rks ne ?k/ us tS s x kkhj pkV yxus dk  
 [krjk gkrk gA ; fn , s k gkrk g rks  
 dph l s i fVv; ka dks dkV nA

**⚠ l koekkuh**  
 batu dEiKvEw/ dks cn djrs l e; ]  
 e; ku jgs fd l hV l s vki ds gkfk ; k  
 pkyd l hV cSv cdy dks fpdkVh u  
 dkVj ; k 'kjhj l s u Vdj; A

**l u okbtj (Sun Visor)**

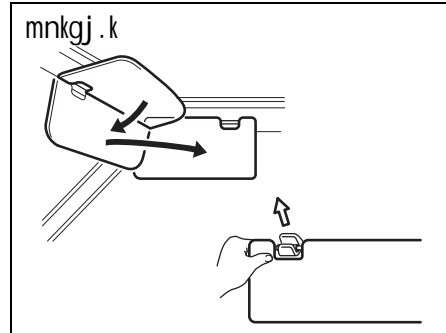

77PH004

सन वाइजर (**Sun visor**) गाड़ी में चालक की ओर स्थित होता है। विंडशील्ड से आने वाली धूप को रोकने के लिए सन वाइजर को नीचे खींच सकते हैं, या इन्हें बगल की खिड़कियों से आने वाली धूप को रोकने के लिए खोलकर बगल में घुमाया जा सकता है।

**l puk**  
 l u okbtj dks [kksyrs vKj yxkrs l e; ]  
 fp= ea fn [kk; s vuq kj l koekkuh d d  
 l u okbtj ds cxy l s i dM vU; Fkk  
 bl ea upl ku gks l drk gA

**vkrfjd ykbV**

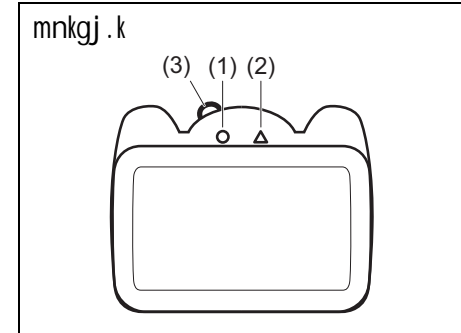

77PH074

इस लाइट स्वीच में दो स्थितियां होती हैं। इन स्थितियों को नॉब (3) का उपयोग करके चुना जा सकता है। दोनों स्थितियों का कार्य है:

**pky (1)**

लाइट चालू होकर जलती रहती है।

**cn (2)**

लाइट बंद रहती है।

, DI d jh l ,dV (Accessory Socket)

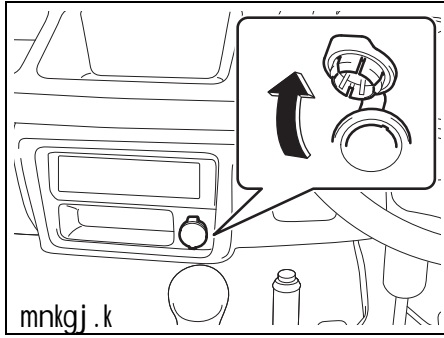

77PH044

इग्निशन स्वीच "ACC" या "ON" स्थिति में है, तो एक्सेसरी सॉकेट काम करता है। इस सॉकेट को इलेक्ट्रिकल एक्सेसरीज के लिए 12वॉल्ट/120वॉट देने के लिए उपयोग किया जा सकता है।

l puk

vufpr byfDVdy , DI d jht+ dk mi ; ks djus ij xkMh ds byfDVdy fl LVe ea upl ku gks l drk gA l fuf'pr dja fd vki ds }kjk mi ; ks fd ; s tkus okys fd l h Hkh byfDVdy , DI d jht+ dks bl ddkj ds l ,dV ea yxkus ds fy, cuk ; k x ; k gA

nLrkuk c,DI

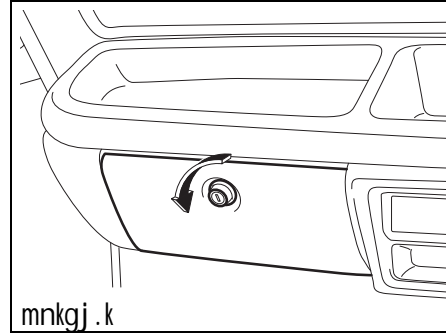

77PH045

दस्ताना बॉक्स खोलने के लिए, नॉब को विपरीत दिशा में घूमायें। इसे बंद करने के लिए, ढक्कन को सुरक्षित रूप से सिटकनी लगने दबायें। दस्ताना बॉक्स को लॉक करने के लिए, नॉब में चाबी लगायें और इसे घड़ी की दिशा में घूमायें। दस्ताना बॉक्स खोलने के लिए, नॉब में चाबी लगायें और इसे विपरीत दिशा में घूमायें।

! prkouh

nLrkuk c,DI ds <Ddu dks [kqyk j [kdj xkMh u pyk ; A nqkZ/uk gkus dh fLFkr ea pks/ yx l drh gA

HkMkj .k {ks=

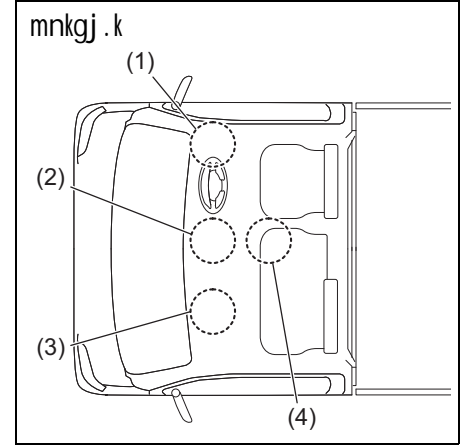

77PH104

- (1) इंस्ट्रूमेंट पैनल पॉकेट (Instrument panel pocket) (चालक की ओर)
- (2) इंस्ट्रूमेंट पैनल ट्रे (Instrument panel tray) (बीच में) / इंस्ट्रूमेंट पैनल पॉकेट (Instrument panel pocket) (बीच में)
- (3) इंस्ट्रूमेंट पैनल ट्रे (Instrument panel tray) (यात्री की ओर)
- (4) सेंटर पॉकेट (Center pocket)



bLVeW iSu i,dV (Instrument Panel Pocket) (1)@ (2) @ bLVeW iSu V\$ (Instrument Panel Tray) (2)@ (3) @ l W/ j i,dV (Center Pocket) (4)½

**▲ prkouh**  
 pyrH xkM# ds i,dV@V\$ l sfxjus okyh fd l h Hkh oLrq dks u j [kA  
 l koekkuh u cjr us ij iMy e# oLrq Qd l drh gS ft l s xkM# fu; #. k [kks l drh gS ; k nqkVuk gks l drh gA

;; j oW (Air Vent)

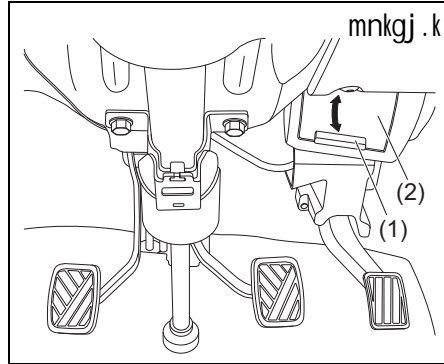

77PM502

एयर वेंट्स, गाड़ी के चालक और यात्री की तरफ स्थित होते हैं। एयर वेंट (air vent) खोलने या बंद करने के लिए, फ्लैप (2) को खोलने या बंद करने हेतु नॉब (1) को लम्बवत खिसकायें। "खुला" रहने पर, केबिन में ताज़ा हवा आयेगी।

Ye gD (Frame Hook)

Y#

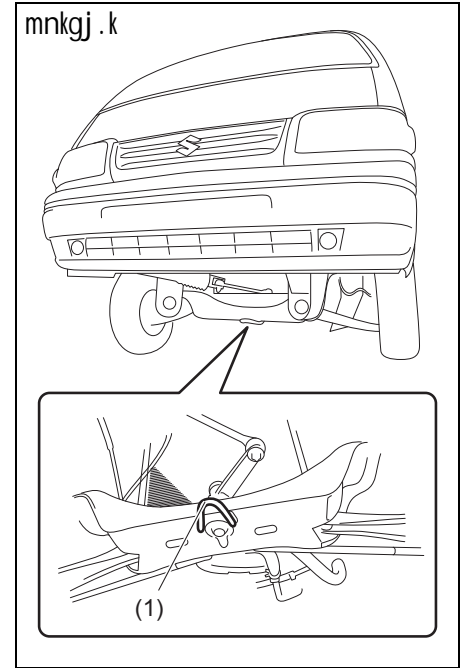

77PH035

आपातकालीन स्थिति और शिपिंग उद्देश्य में उपयोग के लिए गाड़ी के आगे के हिस्से में फ्रेम हुक (frame hook) (1) दिया गया है।

गाड़ी को सड़क या राजमार्ग पर टो,खींचने) के लिए, "आपातकालीन सेवा" (EMERGENCY SERVICE) भाग में "टोइंग" (Towing) निर्देशों का पालन करें।

**⚠ prkouh**

I Md ; k jktekxZ ij nll jh xkMh dks Vks ¼[kēpuš; ; k vi us xkMh dks Vks ¼[kēpokuš ds fy, Ye gpl dk blrēky u djA gpl (1) dks vki dh xkMh ; k vll; xkMh xgjs dhpM+ ; k cQl ea Qd tkus tš h vki krdkyhu fLFkfr; ka ea mi ; kx ds fy, cuk; k x; k gA

**I puk**

Ye cpl (1) dk blrēky djrs l e;] gpl ij vR; fek d >Vdk yxkdj pykus l s cpA bl rjg ds cpkyu l s gpl ; k xkMh dh c,Mh ea upl ku gks l drk gA vpkud xfr u c<k; A

**vfl LV fxā (Assist Grip)**

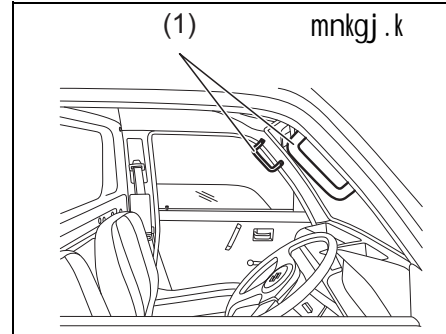

77PM501

गाड़ी के चालक और यात्री की ओर असिस्ट ग्रिप्स (1) दिये गये हैं। असिस्ट ग्रिप्स का मतलब, चालक/यात्री आसानी से गाड़ी में प्रवेश और निकल सकते हैं।

xkMh ykfMax vksj Vkbax

xkMh ykfMax djuk .....	6-1
Všyj Vkbax .....	6-1

## xBMh ykMh djuk

आपकी गाड़ी निर्धारित भार क्षमता के लिए बनायी गयी है। आपकी गाड़ी की भार क्षमता, सकल वाहन भार रेटिंग (**GVWR**) और अनुमत अधि. कतम एक्सल भार (**PAW**, अगला और पिछला) द्वारा सूचित है। "स्पेसिफिकेशन" (**SPECIFICATIONS**) (विशेष विवरण) भाग में **GVWR** और **PAW** (अगला और पिछला) सूचीबद्ध है।

**GVWR** –पूरी तरह भरी हुई गाड़ी का अधिकतम अनुमत कुल वजन (जिसमें सभी सवारी, एक्सेस. रीज और कार्गो के साथ ट्रेलर नोज़ वजन यदि ट्रेलर टोइंग है, शामिल है)।

**PAW** – (अगला और पिछला) एक एक्सल पर अधिकतम अनुमत वजन।

भरी हुई गाड़ी का वास्तविक वजन और अगले और पिछले एक्सल पर वास्तविक वजन को गाड़ी को तोलने पर निर्धारित किया जा सकता है। इन वजनों को **GVWR** और **PAW** ;अगला और पिछला) से तुलना करें। यदि कुल गाड़ी का वजन या किसी भी एक्सल पर स्थित वजन इनकी रेटिंग से अधिक है, तो आपको निर्धारित क्षमता से अधिक वजन को कम करना होगा।

### ! prkouh

viuh xkMh dks dHkh&Hkh vkoykM u  
djA okgu dk l dy otu 'okgu dk  
Hkkj] l Hkh l okfj; k; ,DI d jht} dkxkz  
vkj Vkbx Vsyj gs rks Vsyj ukst+otuka  
dk ; kx½ dHkh&Hkh] dy okgu otu  
jfvx (**GVWR**) l s vfed uge gkuk  
pkfg, A bl ds vfrfjDr] dHkh&Hkh Hkkj  
dks bl rjg forfjr u dj rkd vkxs  
; k fi Nys ,DI y ij fLFkr Hkkj] vuwr  
vfedre ,DI y otu l s vfed (**PAW**)  
u gkA

### ! prkouh

l kexh dks l eku : i l s Qsyk; A  
0; fDrxr pkM ; k xkMh dks upl ku l s  
cpkus ds fy, ] ; fn xkMh vkxs f[kl d  
tk; s rks eky dks ges'kk LFKkukarfjr gkaus  
l s cpk; A Hkkjh oLrqka dks Q'kz ij tgl  
rd l Hko gks dkxkz {ks= esj [kA l hVcd  
ds 'kh"kz l s vfed Apk eky dk <j u  
yxk; A

## Vsyj Vkbx (Trailer Towing)

आपकी गाड़ी मूल रूप से एक चालक, एक यात्री और निश्चित मात्रा में सामग्री ढोने के लिए बनाई गयी है, न कि ट्रेलर को टो(खींचने) के लिए। मारुति की अनुशंसा के अनुसार अपनी गाड़ी को ट्रेलर को टो (खींचने) के लिए उपयोग न करें।

tkp vkš j [kj [kko

j [kj [kko vuđ ꞥph.....	7-1
vkofekd j [kj [kko vuđ ꞥph.....	7-2
xkđd }kjk fd, tkus okys tkp vkš	
j [kj [kko dk; Z.....	7-7
Mkbo cšV.....	7-9
bat u v;; y vkš fQYVj.....	7-9
bat u dnyUV.....	7-12
,; j Dyhuj.....	7-15
Li kdZ lyXI.....	7-15
fx; j v;; y.....	7-16
Dyp i My.....	7-17
cđ.....	7-18
Lvh; fjæ.....	7-20
çksi syj 'kkꞥV ; ꞥuol žy t,bā.....	7-20
Vk; j.....	7-21
cš/h.....	7-23
ꞥ; ꞥt.....	7-24
cYc fjlyđ eā.....	7-26
okbij CyM.....	7-29
foM' khYM ok'kj ꞥlyM (; fn yxk gk).....	7-31

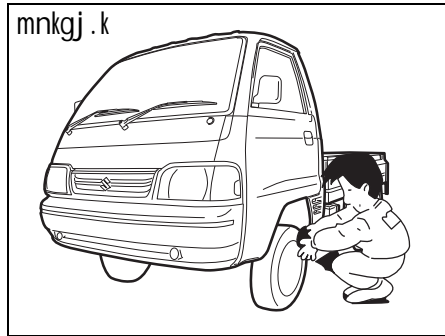

77PM07008

⚠ prkouh

vki dks viuh xkMh ij dke djrs le; vkdfLed pkv l s cpus ds fy, vR; fekd l koekkuh cjruih gksxhA ; gk; dN l koek- kfu; ka nh xbz gš ftudk fo'kšk : i l s ikyu djuk pkfg, %  
 • batu pykdj xšst ; k vU; l hfer {ks= ea NksMhA  
 • batu dh pkyw fLFkr ea i a[ks vkš Mkbo cšV l s gkFk] di Mš vkštkj] vkš vU; oLrvka dks nj j [kA pkgs i a[kk ugE ?knek jgk gš rks Hkh ; g prkouh fn; s cxš Lor% gh pkyw gks l drk gA  
 (जारी)

⚠ prkouh

(जारी)

- bat u dh pkyw fLFkr ea l foZ dk; l djuk vko'; d gš rks l fu' pr dja fd ikfdx cad ijh rjg yxk gš vkš Vka fe'ku u; W/y ea gA
- bat u LVkVl djrs le; ; k bat u dh pkyw fLFkr ea bfxu'ku rkj ; k vU; bfxu'ku fl LVe ds iqtka dks u Nw š vU; Fkk vki dks fctyh dk >Vdk yx l drk gA
- è; ku jgs fd xeZ bat u] , Xt kLV eš u QkšM vkš ikbi] eQy] jšM; šj vkš ikuh dh uyh dks u Nw A
- ¶; W ; k cš/h ds vkl ikl ekwezi ku] fpackjh] ; k vkx u vkus nA Toyu'khy ekvka ekst n jgrh gA
- viuh xkMh ea fn; s x; s i kš/ky tš d l gkjk yxkdj gh xkMh ds u hps u tk; A.
- è; ku jga fd ekukRed vkš \_\_.kkRed cš/h VfeZyka (**negative battery terminals**) ds chip vkdfLed 'k, VZ l fdM (**short circuits**) u gkA
- ç; ¶r v.; y] dnyUV (**Coolant**) vkš vU; ¶lyM dks cPpka vkš ikyrw tkuo- jka l s nj j [kA ç; ¶r ¶lyM dk l gh <x l s fuLrkj.k dja (blga dHkh&Hkh tehu] ukyh bR; kfn ea u MkyA

j [kj [kko vuđ ph

निम्नलिखित सारणी में समय दिखाया गया है जिस पर आपको अपनी गाड़ी में नियमित रखरखाव करना चाहिए। इस सारणी में किलोम.ीटर और महीने दिखाये गये हैं जिस पर आपको जाँच, एडजस्टमेंट, लुब्रिकेशन और अन्य सर्विस करना चाहिए।

⚠ prkouh

ek#fr l qtdh dh vuđka k gš fd vki dh xkMh dk j [kj [kko] vi us cšfek—r ek#fr l qtdh def'kz; y odZ k, i l s fd; k tkuk pkfg, A

l puk

tc Hkh xkMh ds iqtka dks cnyuk t; jh gkš ml s ek#fr tuvu flyš eW iqtka l s cnyA

vkofekd vud ũph vud ũph

“C” % l kQ dja

“R” % fjlyš ; k cnyš

“I” % tkp] l kQ] , MtLV] yfcdšV dja ; k t€ jr i Mus ij fjlyš dja

“L” % yfcdšV dja(Lubricate)

“T” % fufnZV VksdZ ij VkbV dja

“O” % ?kuek; š

ukšV%

bl l kj.kh es 90,000 fd-eh- ekbyst rd fuèkkj r l foł 'kkfey gš 90,000 fd-eh- vfekd pyus ij] Øe'kk l eku varjky ij mDr l foł dja.

## tkp vkj j [kj [kko

अंतराल:रु इस अंतराल को ओडोमीटर रीडिंग या महीने, जो भी पहले हो, के आधार पर तय किया जाना चाहिए।	नि:शुल्क जाँच	लागत पर आवधिक रखरखाव										
		10 (x1000)	5	10	20	30	40	50	60	70	80	90
महीने		2	4	8	12	16	20	24	28	32	36	
<b>bat u</b>												
1-1.	वाटर पम्प ड्राइव बेल्ट (Water pump drive belt) (तनाव, घिसाव)	-	I	I	I	I	I	I	I	R	I	
1-2.	इंजन कूलेंट SUZUKI LLC: Super (Blue) (#1,2)	केवल पहली बार :	1,00,000 कि.मी. या 60 महीने जो भी पहले होने पर बदलें।									
		दूसरी बार और बाद में :	हर 40,000 कि.मी. या 24 महीने जो भी पहले होने पर बदलें।									
	इंजन कूलेंट SUZUKI LLC: Standard (Yellow) (#1,3)	I	I	R	I	R	I	R	I	R	I	
1-3.	इंजन ऑयल, इंजन ऑयल फिल्टर (engine oil filter) और ड्रेन प्लग गैसकेट (drain plug gasket) (स्तर, रिसाव)	I	R	R	R	R	R	R	R	R	R	
1-4.	कूलिंग सिस्टम होज़ (Cooling system hoses) और कनेक्शन (connections) (रिसाव और क्षतिग्रस्त)	I	I	I	I	I	I	I	I	I	I	
1-5.	इंजन माउंटिंग और मैनिफोल्ड फिक्सिंग (Engine Mounting and Manifold fixing) (ढीला, क्षतिग्रस्त)	I	I	I	I	I	I	I	I	I	I	
1-6.	एग्जास्ट सिस्टम (Exhaust System) (आवाज, रिसाव इत्यादि)	I	-	I	-	I	-	I	-	I	-	
1-7.	धनात्मक क्रैंक केस वेंटिलेशन सिस्टम (Crank Case Ventilation System) (होज़, कनेक्शन और वाल्व)	I	-	I	-	I	-	I	-	I	-	
1-8.	इग्जास्ट गैस रिसर्कुलेशन वाल्व (Exhaust Gas Recirculation Valve)	-	-	-	C	-	-	C	-	-	C	
<b>bfXu' ku</b>												
2-1.	इग्निशन तार (क्षतिग्रस्त, खराब)	-	-	I	-	I	-	I	-	I	-	
2-2.	स्पार्क प्लग (Spark Plug)	पेट्रोल (Petrol)	हर 1,00,000 कि.मी. या 84 महीने जो भी पहले हो, पर बदलें।									
		सी.एन.जी. (CNG)	हर 50,000 कि.मी. या 48 महीने जो भी पहले हो, पर बदलें।									

#1: "अपने वाहन को प्रचालित करना" सेक्शन में दैनिक जाँच के अंतर्गत इंजन कूलेंट (Engine Coolant) लेवल जाँच करें।

बिल्कुल नई कार के समय भरे गये कूलेंट प्रकार के समान ही कूलेंट डालें या बदलते समय उपयोग करें। इस सेक्शन में "इंजन कूलेंट" देखें।

#2: जब आपकी गाड़ी में ओरिजनल SUZUKI LLC: Super (Blue) कूलेंट भरा है, तो SUZUKI LLC: Standard (Yellow) या डिस्टिल्ड वाटर (distilled water) या अन्य न डालें।

#3: जब आपकी गाड़ी में ओरिजनल SUZUKI LLC: Standard (Yellow) कूलेंट भरा है, तो SUZUKI LLC: Standard (Yellow) कूलेंट की रखरखाव अनुसूची का पालन करें।

## 7-3



अंतराल:रु इस अंतराल को ओडोमीटर रीडिंग या महीने, जो भी पहले हो, के आधार पर तय किया जाना चाहिए।		निःशुल्क जाँच				लागत पर आवधिक रखरखाव					
		1उ (x1000)	5	10	20	30	40	50	60	70	80
महीने		2	4	8	12	16	20	24	28	32	36
<b>१। ५</b>											
3-1.	एयर क्लीनर फिल्टर एलिमेंट (Air cleaner filter element)	पक्की-सड़क	हर 5,000 कि.मी. पर साफ करें। हर 40,000 कि.मी. पर बदलें।								
		धूलभरी स्थिति	हर 2,500 कि.मी. पर साफ करें। हर 40,000 कि.मी. पर बदलें। अधिक बार रिप्लेसमेंट यदि हालात गंभीर है।								
3-2.	फ्यूल टैंक कॅप (Fuel tank cap), फ्यूल लाइन (fuel lines) और कनेक्शन (connections) (रिसाव और क्षतिग्रस्त)		-	-	-		-	-	-		-
3-3.	फ्यूल फिल्टर (Fuel Filter) (रिसाव)					R				R	
3-4.	सी.एन.जी. फ्यूल लाइन जॉइंट्स (CNG fuel line joints) (गैस रिसाव)										
3-5.	ओ-रिंग युक्त सी.एन.जी. लो प्रेशर फिल्टर कार्ट्रिज (CNG low pressure filter cartridge)	-	-	R	-	R	-	R	-	R	-
3-6.	सी.एन.जी. सिलेंडर रिसाव (CNG cylinder leak) जाँच और प्रमाणीकरण	सरकारी अनुमोदित परीक्षण एजेंसी द्वारा प्रारंभिक परीक्षण तिथि से हर 3 वर्ष में।									
3-7.	सी.एन.जी. फिलर रिसेप्टकल ओ-रिंग (CNG filler receptacle O-Ring)	हर 4 वर्ष या 3,00,000 कि.मी., जो भी पहले हो, पर बदलें।									
<b>Dyp (CLUTCH) vkj Vtd fe'ku (TRANSMISSION)</b>											
4-1.	क्लच पेडल (Clutch Pedal) (चाल)										
4-2.	क्लच फिसलन (घसीटना या अत्यधिक क्षतिग्रस्त)										
4-3.	गियर शिफ्टर (Gear shifter) (प्रचालन)										
4-4.	मैनुअल ट्रांसमिशन ऑयल (Manual Transmission Oil) (स्तर, रिसाव)										
4-5.	रियर डिफ्रेंशियल ऑयल (Rear Differential Oil) (स्तर, रिसाव)	80,000 कि.मी. या 4 वर्ष जो भी पहले हो, पर बदलें।									
4-6.	प्रोपेलर शाफ्ट (Propeller shaft) / यूनिवर्सल जॉइंट (Universal joint)		I&L	I&L	I&L	I&L	I&L	I&L	I&L	I&L	I&L
<b>CD (BRAKE)</b>											
5-1.	ब्रेक फ्लूइड (Brake Fluid) (स्तर, रिसाव)	हर 40,000 कि.मी. या 24 महीने जो भी पहले हो, पर बदलें।									
5-2.	ब्रेक पेडल (Brake pedal) (पेडल-फ्रंट पैनल क्लीयरेंस)										
5-3.	पार्किंग ब्रेक लीवर और केबल (Parking brake lever and cable) (चाल, क्षतिग्रस्त)										

tkp vkj j [kj [kko

अंतराल:रु इस अंतराल को ओडोमीटर रीडिंग या महीने, जो भी पहले हो, के आधार पर तय किया जाना चाहिए।		निःशुल्क जाँच				लागत पर आवधिक रखरखाव					
		1उ (x1000)	5	10	20	30	40	50	60	70	80
महीने		2	4	8	12	16	20	24	28	32	36
5-4.	ब्रेक डिस्क और पैड (Brake disc and pad) (घिसाव)										
5-5.	ब्रेक ड्रम और शूज़ (Brake drum and shoes) (घिसाव)	-									
5-6.	मास्टर सिलेंडर (Master cylinder), व्हील सिलेंडर (wheel cylinder) और कैलिपर पिस्टन (caliper piston) (फ्लूड रिसाव, बूट/सील क्षतिग्रस्त)										
5-7.	ब्रेक होज़ और पाइप (Brake hoses and pipes) (रिसाव, क्षतिग्रस्त)										
i fg; k											
6-1.	टायर (वायुदाब, असामान्य घिसाव, क्रैक और रोटेशन)	I&O	I&O	I&O	I&O	I&O	I&O	I&O	I&O	I&O	I&O
6-2.	पहिये (क्षतिग्रस्त)										
6-3.	फ्रंट/रियर व्हील बेरिंग (wheel bearing) (ढीला, क्षतिग्रस्त)										
Y@fj; j   Li kku											
7-1.	फ्रंट सस्पेंशन स्ट्रट एंड शॉक अब्सॉर्बर (Front suspension strut and shock absorber) (ऑयल रिसाव, क्षतिग्रस्त)										
7-2.	फ्रंट सस्पेंशन आर्म्स (Front suspension arms), नकल सपोर्ट एंड सपोर्ट रॉड्स (Knuckle support and Tension rods) (ढीला, क्षतिग्रस्त)										
7-3.	रियर लीफ स्पिंग (Rear leaf spring) (क्षतिग्रस्त)										
7-4.	रियर शॉक अब्सॉर्बर (Rear shock absorber) (ऑयल रिसाव, क्षतिग्रस्त)										
7-5.	सभी बोल्ट (bolts) और नट (दनजे) (ढीले)	T	T	T	T	T	T	T	T	T	T
LVh; fj x (STEERING)											
8-1.	स्टीयरिंग व्हील (चाल, ढीला)										
8-2.	स्टीयरिंग कॉलम रॉड्स एंड आर्म्स (Steering column rods and arms) (ढीला, क्षतिग्रस्त, घिसाव)										
byfDVtdy (ELECTRICAL)											
9-1.	बैट्री- इलेक्ट्रोलाइट (Electrolyte) (स्तर, रिसाव) और वॉल्टेज										
9-2.	वायरिंग हार्नेस कनेक्शन (Wiring harness connection) (ढीला, क्षतिग्रस्त)										

7-5

अंतराल:रु इस अंतराल को ओडोमीटर रीडिंग या महीनें, जो भी पहले हो, के आधार पर तय किया जाना चाहिए।		निःशुल्क जाँच				लागत पर आवधिक रखरखाव					
		1उ (x1000)	5	10	20	30	40	50	60	70	80
महीनें		2	4	8	12	16	20	24	28	32	36
9-3.	लाइटिंग सिस्टम ( <b>Lighting system</b> ) (प्रचालन)										
9-4.	वाइपर ( <b>Wiper</b> ) (प्रचालन, धब्बा, क्षतिग्रस्त)										
9-5.	भोंपू ( <b>Horn</b> ) (प्रचालन)										
9-6.	एक्सेसरी सॉकेट ( <b>Accessory socket</b> ) (प्रचालन)										
<b>C, Mh (BODY)</b>											
10-1.	सभी चैसिस बोल्ट और नट (टाइट)		T	T	T	T	T	T	T	T	T
10-2.	सभी लैच ( <b>latches</b> ), हिंजे ( <b>hinges</b> ) और लॉक ( <b>locks</b> ) (फंक्शन)	I&L	I&L	I&L	I&L	I&L	I&L	I&L	I&L	I&L	I&L
10-3.	कार्गो बेड ( <b>Cargo bed</b> ) (जाँच)										
<b>I M-d i j h{k.k</b>											
11-1.	ब्रेक, क्लच, गियर बदलना और स्पीडोमीटर ( <b>speedometer</b> ) का प्रचालन										
11-2.	बॉडी और चैसिस में आवाज़										

tkp vkj j [kj [kko

xkgd }kjk fd, tkus okys tkp vkj j [kj [kko dk; l

निम्नलिखित सारणी में आपके द्वारा किए जाने वाले जाँच और रखरखाव कार्य दिखाये गये हैं।  
इस सारणी में वह आवृत्ति दिखाई गई है जिस पर आपको जाँच, ग्रासिंग, लुब्रिकेशन और अन्य सर्विस करना है।

vkoflk	Ø- l a	çpkyu	l nHkZ
रोजाना	1	सभी टायर (अतिरिक्त पहिये सहित) में वायुदाब, असामान्य घिसाव, क्रैक और नुकसान की जाँच करें।	पृष्ठ सं. 7-21
साप्ताहिक	2	इंजन ऑयल स्तर जाँचें, आवश्यक हो, तो मारुति जेनुअन इंजन ऑयल (Maruti Genuine Engine oil) भरें।	पृष्ठ सं. 7-9
	3	कूलेंट रिजर्वोयर में कूलेंट स्तर जाँचें, और आवश्यक हो, तो मारुति जेनुअन कूलेंट और डिस्टिल्ड वाटर का निर्धारित अनुपात मिश्रण से भरें।	पृष्ठ सं. 7-12
	4	ट्रांसमिशन ऑयल स्तर (transmission oil level) और डिफ्रेंशियल ऑयल स्तर (differential oil level) जाँचें।	पृष्ठ सं. 7-16
	5	ब्रेक फ्लूड रिजर्वोयर (brake fluid reservoir) में ब्रेक फ्लूड स्तर जाँचें, और आवश्यक हो, तो मारुति जेनुअन ब्रेक फ्लूड भरें।	पृष्ठ सं. 7-18
	6	गाड़ी में जाँचें <ul style="list-style-type: none"> <li>• इंजन ऑयल रिसाव</li> <li>• कूलेंट रिसाव</li> <li>• ब्रेक फ्लूड रिसाव</li> <li>• फ्रंट सस्पेंशन स्ट्रट में रिसाव</li> <li>• रियर शॉक अब्जॉर्बर में रिसाव</li> <li>• ईंधन रिसाव</li> <li>• ट्रांसमिशन ऑयल और डिफ्रेंशियल ऑयल रिसाव</li> </ul>	जाँच और रखरखाव भाग
	7	बैट्री इलेक्ट्रोलाइट स्तर, टर्मिनल और ब्रेकेट की जाँच करें।	पृष्ठ सं. 7-23
	8	व्हील माउंटिंग नट (wheel mounting nuts) की जाँच करें, आवश्यक हो तो टाइट करें।	पृष्ठ सं. 8-5

7-7

77PH0-74E

तकप वकृ ज [kj [kko

मासिक	9	ड्राइव बेल्ट (drive belt) में क्षति या खराबी की जाँच करें।	पृष्ठ सं. 7-9
	10	एयर फिल्टर एलिमेंट (air filter element) साफ करें।	पृष्ठ सं. 7-15
	11	सभी लैच (latches), हिंजे (hinges) और लॉक (locks) में मल्टीपर्पस ग्रीस दें।	पृष्ठ सं. 7-6
	12	प्रोपेलर शाफ्ट यूनिवर्सल जॉइंट (propeller shaft universal joint) में ग्रीस गन से ग्रीस दें।	पृष्ठ सं. 7-20
जब भी आवश्यक हो	13	क्लच पेडल की चाल जाँचें।	पृष्ठ सं. 7-17
	14	इंजन की चालू स्थिति में, ब्रेक लगाकर ब्रेक पेडल से फ्लोर पैनल दूरी की जाँच करें।	पृष्ठ सं. 7-19
	15	पदेचपार्किंग ब्रेक में उचित समायोजन की जाँच करें। मबज (parking brake for proper adjustment).	पृष्ठ सं. 7-19

\* ; fn xkM# , d rjQ [kēpri gS ; k mPp xfr i j dā u dj rñ gS rks ōghy vykblew/ vkř cšyfl x dh tkp dj vkr @; k , MTLV dj

## Mkbo cšV (Drive Belt)

### ⚠ prkoul

batu dh pkyw fLFkfr eq ?kwers gq iafks  
vkj Mkbo cšV l s gkfk] cky] diMj  
vkStkj bR; kfn dks nj j [kA

सुनिश्चित करें कि ड्राइव बेल्ट तनाव सही है। यदि बेल्ट काफी ढीला है, तो बैट्री चार्ज होने में कमी, इंजन गर्म या बेल्ट में अत्यधिक घिसाव हो सकता है।

बेल्ट की जाँच करके यह भी सुनिश्चित करें कि ये क्षतिग्रस्त नहीं हैं।

यदि बेल्ट को बदलना या एडजस्ट करना है, तो यह कार्य अपने प्राधिकृत मारुति सुजुकी कमर्शियल वर्कशॉप से करवायें।

## batu v;; y (Engine Oil) vkj

### fQYj (Filter)

fufnšV v;; y

Hkkjr ds fy,

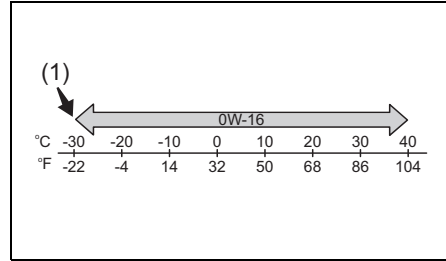

56RM07013

### (1) अनुशंसित

जाँच करें कि आपके द्वारा उपयोग किया जाने वाले इंजन ऑयल अच्छे गुणवत्ता वर्गीकरण के अंतर्गत आता है। उपर्युक्त चार्ट के अनुसार उचित ऑयल श्यानता चुनें।

**SAE 0W-16 (1)**, फ्यूल की सही बचत और ठंड के मौसम में आसानी से स्टार्ट करने के लिए सही विकल्प है।

### UKV%

- आपके द्वारा चुने गए इंजन ऑयल प्रकार के अनुसार रिप्लेसमेंट समय बदलता रहता है। संबंधित रखरखाव अनुसूची के लिए इस भाग में "रखरखाव अनुसूची" देखें।

- मारुति सुजुकी जेनुअन ऑयल का ही उपयोग करना चाहिए। इसे खरीदने के लिए, मारुति सुजुकी प्राधिकृत वर्कशॉप से संपर्क करें।

## v;; y Lrj dh tkp

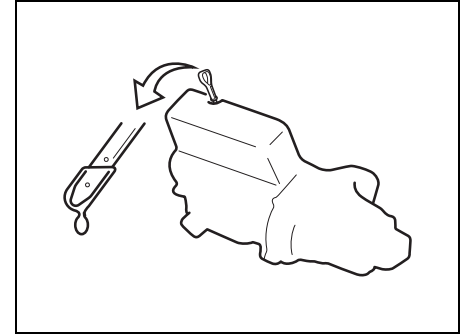

55RH07002

आपकी गाड़ी के इंजन में सही चिकनाहट बनी रखने के लिए इंजन ऑयल को उचित स्तर पर बनाये रखना आवश्यक है। गाड़ी में समतल जगह पर ऑयल स्तर की जाँच करें। यदि गाड़ी ढलान पर खड़ी है तो ऑयल स्तर संकेत गलत हो सकता है। इंजन स्टार्ट करने से पहले या बंद करने के कम से कम 5 मिनट बाद ऑयल स्तर की जाँच करें।

ऑयल डिपस्टिक (oil dipstick) को निकालें, इसे साफ कपड़े से पोंछें, फिर इस डिपस्टिक को पूरी तरह इंजन में डालें और दुबारा निकालें। इस स्टिक पर ऑयल का स्तर, स्टिक में दिखाये

अनुसार ऊपरी और निचली सीमा के बीच होना चाहिए। यदि ऑयल स्तर का संकेत, निचली सीमा के करीब है, तो इस स्तर को ऊपरी सीमा तक बढ़ाने के लिए पर्याप्त ऑयल डालें।

**I ipuk**

v;; y Lrj dh fu; fer tkp u djus ij  
v;; y dh deh ds dkj .k batu ea xalkh  
l el; k gks l drh gA

**fjfqfya (Refilling)**

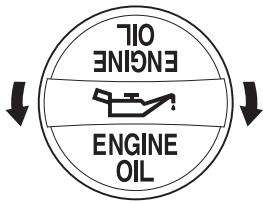

mngkj . k

68PH00762

ऑयल फिलर कैप (oil filler cap) निकालें और ऑयल को फिलर छेद (filler hole) से डिपस्टिक की ऊपरी सीमा तक धीरे-धीरे डालें। ध्यान रहे कि अधिक न भरें। ज्यादा अधिक ऑयल भी उतना ही खराब है जतना कम ऑयल रहना। ऑयल भरने के बाद, इंजन स्टार्ट करें और इसे एक मिनट तक खाली चलायें। इंजन बंद करें, 5 मिनट इंतजार करें और फिर ऑयल स्तर की जाँच करें।

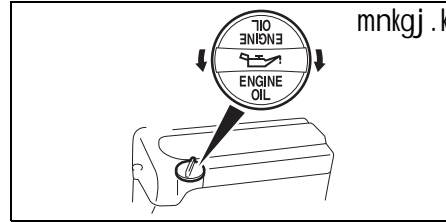

**batu v;; y (Engine Oil) vkš fqYVj (Filter) cnyuk**

इंजन की गर्म स्थिति में इंजन ऑयल निकालें।

- 1) ऑयल फिलर कैप (oil filler cap) निकालें।
- 2) ड्रेन प्लग (drain plug) के नीचे ड्रेन पैन (drain pan) रखें।
- 3) रिच पाना का उपयोग करते हुए, ड्रेन प्लग (drain plug) निकालकर इंजन ऑयल निकालें।

**! I koekkuh**

Mlu lyx (drain plug) [kksyrs l e; batu v;; y dk rkieku vR; fekd gkus ds dkj .k vki dh vxrfy; ka ty l drh gA Mlu lyx (drain plug) dks i ; kAr : i l s BmK gkus rd bartkj dj r kfd bl s uaxs gkFkka l s Nw l dA

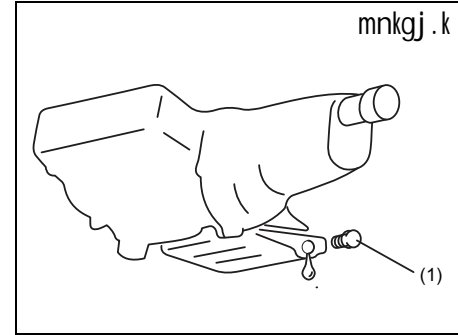

**Mlu lyx (drain plug) (1) ds fy, Vkb-Vfuax V,d%**  
**50 Nm (5.1 kg-m, 36.9 lb-ft)**

**▲ psrkouh**

u;k vkj c; Dr v;;y [krjukd gks l drk gA cPps vkj ikym tkuojka dks u;s ; k c; Dr v;;y dks fuxyus l s upl ku gks l drk gA u; j c; Dr v;;y vkj c; Dr v;;y fQYVj dks cPpka vkj ikym tkuojka l snj j [kA

c; Dr batu v;;y ds cjk & ckj vkj yEcs le; rd l a d l ea j gus l s pel d j gks l drk gA

c; Dr v;;y ds gYds l s l a d l s Ropk ea tyu gks l drh gA

v;;y cnyrs le; c; Dr v;;y ds l a d l dks de djus ds fy, yEch cktw okyh deht vkj uehj kkd nLrkua (tj s crlu ekks ds nLrkua) igua ; fn vki dh Ropk ij v;;y yx x; k g j rks bl s l kcu vkj ikuh l s vPNh rjg ekks A

v;;y l s Hkhxs gq fdl h Hkh di Ms vkj fpFkMs dks ekks yA

c; Dr v;;y vkj fQYVj dks fjl kbdy ; k mfpr : i l s fuLrkj .k djA

4) ड्रेन प्लग (drain plug) और गैसकेट को दुबारा लगायें। प्लग को रिच से निर्दिष्ट टॉर्क पर टाइट करें।

v;;y fQYVj cnyA

- 1) ऑयल फिल्टर रिच (oil filter wrench) का उपयोग करते हुए, ऑयल फिल्टर को विपरीत दिशा में घुमाते हुए निकालें।
- 2) साफ कपड़े से, इंजन की माउंटिंग सतह जहां नया फिल्टर लगाना है उसे पोंछें।
- 3) नये ऑयल फिल्टर की रबर गैसकेट के चारों तरफ हल्का सा इंजन ऑयल लगायें।
- 4) नये फिल्टर को हाथ से तब तक कसें जब तक कि फिल्टर गैसकेट, माउंटिंग सतह के संपर्क न आ जायें।

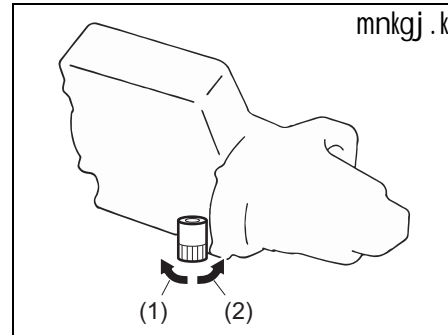

- (1) ढीला करें
- (2) टाइट करें

VkbVfuax (fQYVj 'kh"KZ l s ns[kk)

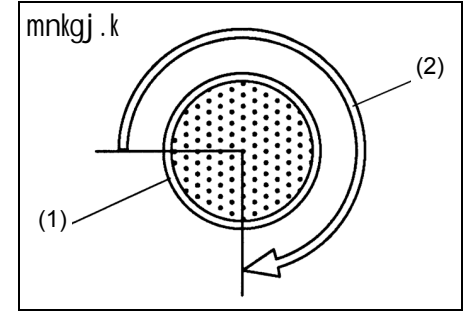

- (1) ऑयल फिल्टर (Oil filter)
- (2) घूमाना

**l puk**

v;;y fQYVj dks l gh < \* l s VkbV djus ds fy, ml fLFkr dh l Vhd i gpku djuk vko' ; d g s ft l ea fQYVj x j d v dk igyk l a d l ekmaVax l rg l s gkA

5) ऑयल फिल्टर रिच का उपयोग करते हुए माउंटिंग सतह के संपर्क बिन्दु से फिल्टर निर्दिष्ट घूमाव (निर्दिष्ट टॉर्क तक) टाइट करें।

v;;y fQYVj 3/4 ?kko ; k 14 Nm ds fy, VkbVfuax V,dL (1.4 kgf-m, 10.3 lbf-ft)



<i>l puk</i>
v;; y fjl ko dks jkdus ds fy,] l fuf' pr dja fd v;; y fQYVj dl k g\$ rks bl s v fkd VkbV u dja

v;; y Hkj vkj fjl ko tkpa

- 1) फिलर होल (**filler hole**) से ऑयल डालें और फिलर कैप (**filler cap**) लगायें। अनुमानित ऑयल क्षमता के लिए, "स्पे. सिफिकेशन्स" (**SPECIFICATIONS**) (विशेष विवरण) भाग में "क्षमताएं" विषय देखें।
- 2) इंजन स्टार्ट करें और ऑयल फिल्टर और ड्रेन प्लग में रिसाव की बारीकी से जाँच करें। इंजन को न्यूनतम 5 मिनट तक विभिन्न गतियों से चलायें।
- 3) इंजन बंद करें और लगभग 5 मिनट इंतजार करें। दुबारा ऑयल स्तर जाँचें और आवश्यक हो तो ऑयल भरें। दुबारा रिसाव की जाँच करें।

<i>l puk</i>
<ul style="list-style-type: none"> <li>• v;; y fQYVj cnyrs l e:] ek#fr t u qv fQYVj gh mi ; kx dja ; fn vki fjlyd ea/ fQYVj dk mi ; kx djrs g\$ rks l fuf' pr dja fd ; g l e: i xq koUkk vkj fofuek r k funz kka dk ikyu gkuk pkfg, A</li> <li>• v;; y fQYVj ; k M u lyx ds vkl ikl v;; y fjl ko fn[kus dk eryc bl s xyr : i l s yxkuk ; k x\$ d\$ ea (kfr gks l drh g\$ ; fn v;; y fjl ko fn[kkbz nrk g\$ ; k l fuf' pr ug\$ g\$ fd fQYVj dks l gh &lt; * l s VkbV fd ; k g\$ rks xkM dks vius ckfek-r ek#fr l t dh def' k z y odz k, i l s tkp djok ; A</li> </ul>

### batu dny (Engine Coolant)

dny yoy tkp

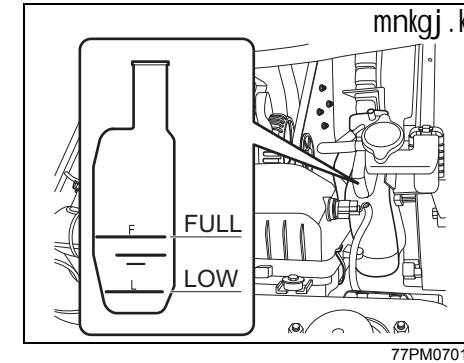

कूलेंट लेवल की जाँच, रेजर्वॉयर टैंक (**reservoir tank**) में करें न कि रेडियेटर में। इंजन की ठंडी स्थिति में, कूलेंट लेवल "फुल" (**FULL**) व "लो" (**LOW**) निशान के बीच होना चाहिए। यदि कूलेंट लेवल "लो" (**LOW**) से नीचे हैं, तो कूलेंट भरें।

dny Hkj uk o cnyukA

कूलेंट भरना है, तो इंजन की ठंडी स्थिति में रेजर्वॉयर टैंक कैप (**reservoir tank cap**) निकालें और रेजर्वॉयर टैंक लेवल (**reservoir tank level**) "फुल" (**FULL**) निशान पर पहुँचने तक कूलेंट डालें। रेजर्वॉयर टैंक (**reservoir tank**) में "फुल" (**FULL**) निशान से ऊपर न भरें।

tkp vkj j [kj [kko

चूँकि कूलैट बदलने के लिए विशेष प्रक्रिया करना होता है, इसलिए इस कार्य के लिए मारुति सुजुकी (Maruti Suzuki) प्राधिकृत कार्यशाला से पूछें।

⚠ prkouh
<p>batu dnyV/ (Engine Coolant) dks fuxyus l s xalkhj pksV ; k eksr gks l drh gA l ka ds ek/; e l s dnyV/ /ka/k ; k ok"i iV ea pys tkus ij ; k vka[kka ea pys tkus ij xalkhj pksV gks l drh gA</p> <ul style="list-style-type: none"> <li>• ,/hYht (antifreeze) ; k dnyV/ l ,Y; wku u ih; A ; fn fuxy fy; k gS rks mYVh djus dh dka'k'k u dja rjar tgj fu; a.k dkae ; k M,DVj l s l adl dja</li> <li>• dnyV/ /ka/k ; k xeZ ok"i dks l ka l s nij j [ka ; fn bl ea l ka ys fy; k gS rks rktk goknkj txg ij ys tk; A</li> <li>• ; fn dnyV/ vkj [kka ea pyh tkrh gS rks vkj [kka dks i kuh l s /kks a vkj fpfdRI d dks fn [kk; A</li> <li>• dnyV/ l pkyu ds ckn vPNh rjg / kks A</li> <li>• batu dnyV/ (Engine Coolant) dks cPpka o ikyrw tkuojka dh igp l s nij j [ka</li> </ul>

I puk
<p>jstokj j Vid (reservoir tank) ij &lt;Ðdu yxkrs l e; ] &lt;Ðdu vkj Vid ds fu'kku dks feyk; A , s k u djus ij dnyV/ fjl ko gks l drk gA</p>

dnyV/ dk p; u

इंजन की सर्वोत्तम परफोर्मेंस बनाये रखने और लम्बे समय तक चलाने के लिए, मारुति सुजुकी (Maruti Suzuki) जेनुअन कूलैट या इसके समान कूलैट का उपयोग करें।

इस प्रकार का कूलैट निम्नलिखित कारणों से कूलिंग सिस्टम (cooling system) के लिए सर्वोत्तम है:

- इंजन का उचित तापमान बनाये रखने में मदद करता है।
- जमने व उबलने से उचित सुरक्षा प्रदान करता है।
- संक्षारण व जंग के विरुद्ध उचित सुरक्षा प्रदान करता है।

उचित कूलैट का उपयोग न करने पर कूलिंग सिस्टम (cooling system) में नुकसान हो सकता है। मारुति सुजुकी (Maruti Suzuki) प्राधिकृत कार्यशाला द्वारा आपको उचित कूलैट चुनने में मदद किया जा सकता है।

I puk
<p>dnyV/ fl LVe (cooling system) dks upl ku l s cpkus ds fy, %</p> <ul style="list-style-type: none"> <li>• ges'kk mPp xq koukki wZ , fFkyhu XykbD,y cS xj &amp; fl fydV/ cdkj ds dnyV/ dks fMFLVYM okVj (distilled water) ds l kFk l gh feJ.k l kaerk ea feykj mi ; ks dja</li> <li>• vfrfj ä blghfcVI l (inhibitors) ; k , fMfV0t (additives) u MkyA ; s dnyV/ fl LVe (cooling system) ds vuphy ugha gks l drs gA</li> <li>• vyx cdkj dk cS dnyV/ u feyk; A , s k djus ij l hy vf/kd f?kl uk vkj @; k xalkhj vkj ghfVax dh l kkk-ouk vkj batu (engine)@Vka fe'ku (transmission) dks vR; f/kd upl ku gks l drk gA ; fn dnyV/ feykoV dj fy; k gS rks xkMh dks ek#fr l qdph (Maruti Suzuki) cka/k-r dk; Z kkyk l s tkp djok; A</li> </ul>

UKV/%

मारुति सुजुकी (Maruti Suzuki) द्वारा मारुति सुजुकी जेनुअन कूलैट के उपयोग की ही सिफारिश की जाती है। मारुति सुजुकी जेनुअन कूलैट को विशेष रूप से आपकी मारुति सुजुकी कार के लिए बनाया गया है और गाड़ी में वांछित परफोर्मेंस और आदर्श ड्राइविंग अनुभव प्रदान करती है।

आपकी गाड़ी की उत्पादन अवधि के आधार पर, बिल्कुल नई कार के समय भरा गया कूलेंट प्रकार अलग होता है। कूलेंट दो प्रकार के होते हैं, **SUZUKI LLC: Super (Blue)** कूलेंट और **SUZUKI LLC: Standard (Yellow)** कूलेंट। आप अपनी गाड़ी के रेजर्वॉयर टैंक में भरे हुए कूलेंट रंग का पता लगाते हुए ओरिजनल कूलेंट प्रकार की जाँच कर सकते हैं (नीचे दिये गये चित्र को देखें)।

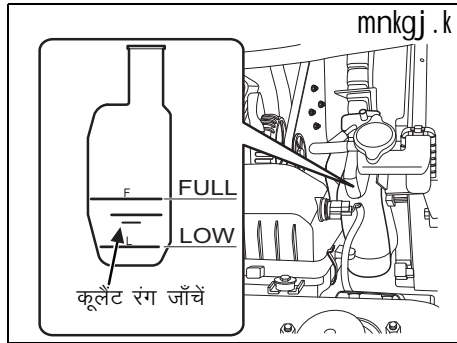

77PM07033

द्वय/ जक (Coolant Color)	द्वय/ षदकज (Coolant Type)
Blue	Suzuki LLC : Super
Yellow	Suzuki LLC : Standard

उकस/ %

बिल्कुल नई कार के समय भरे गये कूलेंट प्रकार के समान ही कूलेंट डालें या बदलते समय उपयोग करें।

**SUZUKI LLC: Super (Blue) द्वय/ :**

*l ipuk*

- bl द्वय/ dks igys ls gh mfpr çfr'kr ds vk/kkj ij feJ.k fd; k x; k gA bl ea fMFLVYM okVj (distilled water) feykj vf/kd iryk u djA , s k djus ij द्वय/ teus vks @; k vkj ghfVx dh l kkkouk gks l drh gA
- tc vkidh xkM# ea vkfjtuy **SUZUKI LLC: Super (Blue) द्वय/** Hkj k g\$ rks **SUZUKI LLC: Standard (Yellow) द्वय/** ; k fMFLVYM okVj (distilled water) ; k vU; u MkyA ; fn feyk fn; k g\$ rks ek#fr l qtqdh (**Maruti Suzuki**) çkf/k—r dk; Z kkyk l s xkM# dh tkp djok; A

tkp vkj j [kj [kko

**SUZUKI LLC: Standard (Yellow)**  
dkyV/:

*l puk*

- bl feJ.k dh l kærk es 30% , dhYht (antifreeze) vkj 70% fMFLVYM okVj (distilled water) gkuk pkfg, A dpy dkyV/ ; k l k/kk ikuh dk mi ; ksx u djA
- ;fn vkids bykds dk ifjos'k परिवेशTrki eku vuokfur -15°C (5°F) ; k bl ls de g' rks , dhYht d'uj ds fun'kka dk ikyu djrs gq vf/ kdre 60% l kærk dk mi ; ksx djA 60% l s vf/kd l kærk j [kus ij vko-jghfVx dh l eL ; k gksxhA
- tc vkidh xkMh es vkfjtuy **SUZUKI LLC: Standard (Yellow)** dkyV/ Hkjk g' rks bl l D'ku es **SUZUKI LLC: Standard (Yellow)** dkyV/ dh j [kj [kko vud'ph dk ikyu djA ; fn vkis **SUZUKI LLC: Super (Blue)** dkyV/ dks cny fn ; k g' rks xkMh dh ek#fr l tq'dh (Maruti Suzuki) çkf/k-r dk ; Zkkyk l s tkp djok ; A

**; j Dyhuj (Air Cleaner)**

यदि एयर क्लीनर में धूल भर गई है, तो अत्यधिक इनटेक प्रतिरोधकता लगेगी, जिससे पावर आउटपुट में कमी और फ्यूल खपत में वृद्धि होगी।

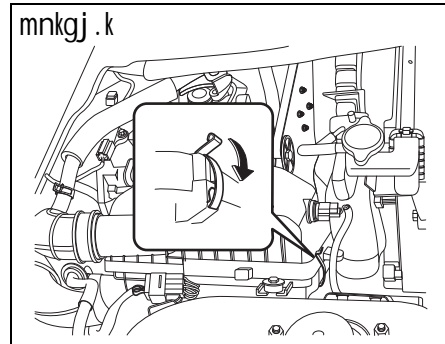

साइड क्लैप को खोलें, और एयर क्लीनर केस (air cleaner case) से एलिमेंट (element) निकालें।

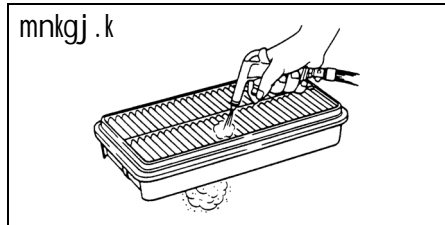

यदि यह गंदी लगती है, तो आवधिक रखरखाव अनुसूची के अनुसार एयर क्लीनर को साफ करें या नये से बदल दें।

**Li kdZ lyXI (Spark Plugs)**

Li kdZ lyx dks cnyuk vkj tkp djuk pl ugs

इसमें विशेष प्रक्रिया, सामग्री और औजारों की आवश्यकता होती है, इसलिए यह कार्य अपने मारुति सुजुकी प्राधिकृत वर्कशॉप से करवायें।

### fx; j v;; y (Gear Oil)

ešuyy Vtd fe'ku v;; y (Manual Transmission Oil) @ fMYf'k; y v;; y (Differential Oil)

गियर ऑयल डालते समय, निम्नलिखित चार्ट में प्रदर्शित उचित श्यानता और ग्रेड का गियर ऑयल उपयोग करें।

मैनुअल ट्रांसमिशन ऑयल (Manual transmission oil)

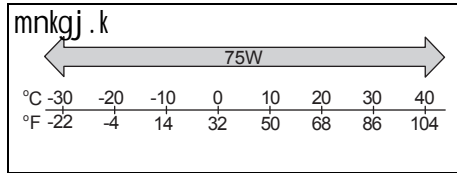

68LM728

आपको अनिवार्य रूप से उपयोग करना: मैनुअल ट्रांसमिशन गियर ऑयल (manual transmission gear oil) के लिए “मारुति जेनुअन गियर ऑयल 75W”

रियर डिफ्रेंशियल ऑयल (Rear differential oil)

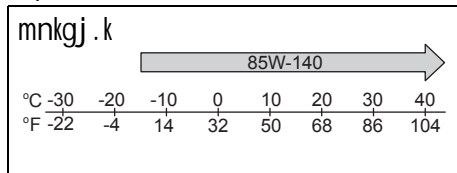

77PH075

आपको अनिवार्य रूप से उपयोग करना: रियर डिफ्रेंशियल ऑयल (rear differential oil) के लिए “TOTALFINAELF TRANSELF LL 85W-140”

fx; j v;; y Lrj dh tkp

ešuyy Vtd fe'ku (Manual transmission)

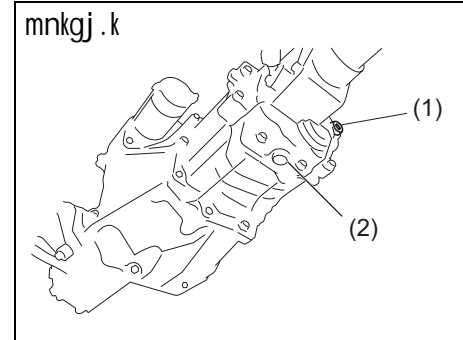

77PH078

fj; j fMYf'k; y (Rear differential)

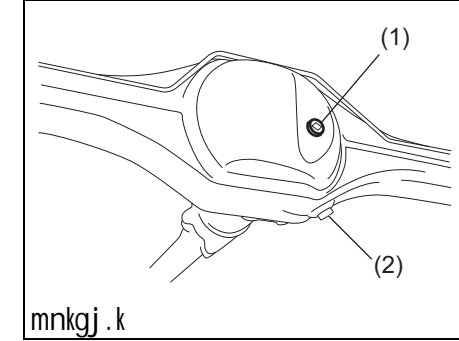

77PH047

1. ऑयल फिलर (Oil filler) और लेवल प्लग (level plug) (दुबारा उपयोग न करें)
  2. ऑयल ड्रेन प्लग (Oil drain plug)
- गियर ऑयल स्तर जाँचने के लिए, निम्नलिखित प्रक्रिया अपनायें:

- 1) पार्किंग ब्रेक लगाकर गाड़ी को समतल जगह पर खड़ा करें। इंजन को बंद करें।
- 2) ऑयल फिलर और लेवल प्लग (oil filler and level plug) (1) निकालें।
- 3) छेद के अंदर अंगुली से जाँच करें। यदि ऑयल स्तर, प्लग छेद की सतह तक भरा है, तो ऑयल स्तर सही है। यदि ऐसा है, तो प्लग को दुबारा लगायें।
- 4) यदि ऑयल स्तर कम है, तो ऑयल फिलर प्लग होल (oil filler plug hole) (1) से गियर ऑयल तब तक डालें जब तक ऑयल

tkp vkj j [kj [kko

स्तर, फिलर होल की सतह तक पहुँच जाये, इसके बाद प्लग को दुबारा लगायें।

v;; y fQyj (oil filler) vkj ypy lyx (level plug) ds fy, VkbVfuax V,dl eSuvy Vka fe'ku (Manual transmission) (1):

23 Nm (2.3 kgf-m, 17.0 lbf-ft)

fj;j fMYf'k; y (Rear differential) (1):

25 Nm (2.5 kgf-m, 18.5 lbf-ft)

ukd/%

रियर डिफरेंशियल (Rear differential) के लिए हमेशा नये ऑयल फिलर और लेवल प्लग (oil filler and level plug) (1) का उपयोग करें।

▲ I koekkuh

xkMh pykus ds ckn] fx;j v;; y dk rkieku vR; fekd gkus l s vki dh Ropk ty l drh gA fx;j v;; y Lrj dh tkp djus l s igys v;; y fQyj lyx (oil filler plug) dks uaxs gkFk l s Nius ds fy, BmK gkus rd bartkj djA

I puk

lyx VkbV djsr l e;] v;; y fj l ko jks dus ds fy, lyx FkM (plug threads) eS fuEufyf[kr l hfya dEi kmM ; k l e: i i nkFkZ yxk; A

ek#fr l taph ckM ua "1216E" ; k "1217G"

fx;j v;; y cnyuk

इसमें विशेष प्रक्रिया, सामग्री और औजारों की आवश्यकता होती है, इसलिए यह कार्य अपनी प्राधिकृत मारुति सुजुकी कमर्शियल वर्कशॉप से करवायें।

Dyp i My (Clutch Pedal)

dcy dM/ky Dyp (Cable control clutch)

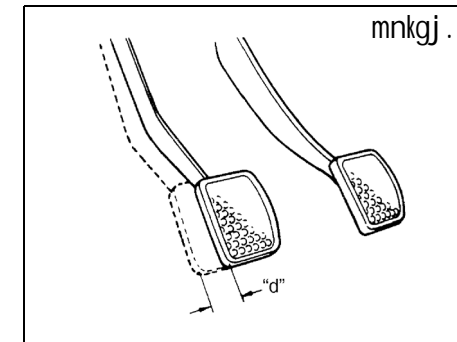

54G274

Dyp i My pky Bdp%  
10 - 15 mm (0.4 - 0.6 in.)

क्लच पेडल को अपने हाथ से घूमाते हुए क्लच पेडल चाल मापें और इसमें हल्का सी रूकावट आने तक इसकी संचलन दूरी मापें। क्लच पेडल में चाल, निर्दिष्ट मानों के बीच होनी चाहिए। यदि चाल उपर्युक्त सीमा से अधिक या कम है, या पेडल को पूरी तरह दबाने पर क्लच खिंचाव होता है, तो इसकी अपने प्राधिकृत मारुति सुजुकी कमर्शियल वर्कशॉप से जाँच करवायें।

cađ

cađ ųlyM (Brake Fluid)

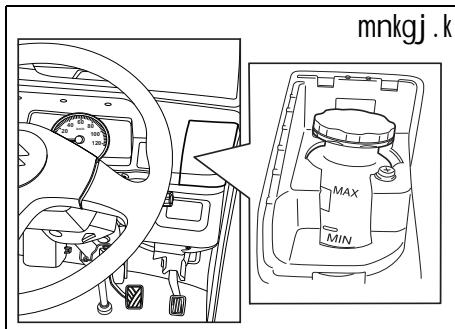

77PM706

इंस्ट्रूमेंट पैनल (instrument panel) में रिजर्वोयर देखते हुए ब्रेक फ्लूइड स्तर (brake fluid level) की जाँच करें। ब्रेक फ्लूइड रिजर्वोयर (brake fluid reservoir) स्तर जाँचने के लिए स्टीयरिंग के दायीं तरफ के कवर को निकालें। जाँच करें कि फ्लूइड स्तर, "अधि." ("MAX") और "न्यून" ("MIN") लाइनों के बीच है। यदि ब्रेक फ्लूइड स्तर, "न्यून" ("MIN") के करीब है, तो इसे मारुति जेनुअन ब्रेक फ्लूइड (MGBF) या DOT 3 से "अधि." ("MAX") लाइन तक भरें। केवल "मारुति जेनुअन ब्रेक फ्लूइड" (MGBF) का ही उपयोग करें।

⚠ prkouh

fuEufyf[kr funz kka dk icyu u djus ij 0; fDrxr pkv ; k cađ fl LVe (brake system) dks xtkhj upl ku gks l drk gA

- ;fn fjtokj ea cađ ųlyM fuf'pr Lrj l s de gš rks bLVte/ isy ij cađ prkouh ykbV Bpkyb gkxh (batu dks ikfdx cađ ijh rjg gVkdj pykuk gkxh)A ;fn ;g ykbV tyrh gš rks rjar vius cġfek—r ek#fr l taph def'kz y odZk,i l s cađ fl LVe (brake system) dh tkp djok; A
- vpkud ųlyM [kre gkus dk eryc gš cađ fl LVe (brake system) ea fjl ko gks jgk gš ftl dh rjar vius cġfek—r ek#fr l taph def'kz y odZk,i l s tkp djok; A
- ek#fr tuvu cađ ųlyM (MGBF) ; k DOT 3 ds vykok vl; ųlyM dk mi;ksx u dja ek#fr tuvu cađ ųlyM (MGBF) dk gh mi;ksx dja iu%cklr ųlyM ; k igkuk ; k [kys ik= ea j [ks gq ųlyM dk mi;ksx u dja cađ ųlyM fjtokj (brake fluid reservoir) l s cká l kexh vks vl; fyf-DoM dks nij j [kuk vko' ; d gA

⚠ l koekkuh

cađ ųlyM l s vka[kka vks jaxhu l rg dks upl ku gks l drk gA fjtokj Hkjr s l e; l koekkuh cjrA

⚠ prkouh

- ;fn xkMh dks vkoykM fLFkr ea pykrs gš rks cfdx njih vfed gks l drh gš vks iMy ij vfed tkj yxkus dh t+ jr iM+l drh gA

⚠ prkouh

cađ ųlyM dks fuxy fy; k gš rks gkfud-kjd ; k ?kkrd gks l drk gš vks ; g Ropk ; k vka[kka ds l adz ea vkus ij upl ku igok l drk gA ;fn fuxy fy; k gš rks mYVh djus dh dks'k'k u dja rjar tgj fu; a.k dšae ; k pfdRI d dks fn[kk; A ;fn vka[kka ea cađ ųlyM pyk tkrk gš rks vka[kka dks ikuh l s ekks a vks M,DVj dks fn[kk; A bl dk dk;Z djus ds ckn vPNh rjg ekks A bl dk ?kksy tkuojka ds fy, tgj gks l drk gA bl l s cPpka vks tkuojka dks nij j [ka

lksv%  
fMLd cađ ds l kfkj cađ iM f?l us l s ekhj&ekhs ųlyM Lrj Hkh de gks l drk gA

tkp vkj j [kj [kko

### cxđ i My (Brake Pedal)

ब्रेक पेडल को दबाते समय जाँच करें कि यह बिना किसी हल्की सी अड़चन के नियमित ऊँचाई पर आकर रूकते हैं। यदि ऐसा नहीं होता है, ब्रेक सिस्टम (brake system) को अपने प्राधिकृत मारुति सुजुकी कमर्शियल वर्कशॉप से जाँच करवायें। यदि ब्रेक पेडल की नियमित ऊँचाई में कोई संदेह है, तो निम्न अनुसार जाँच करें:

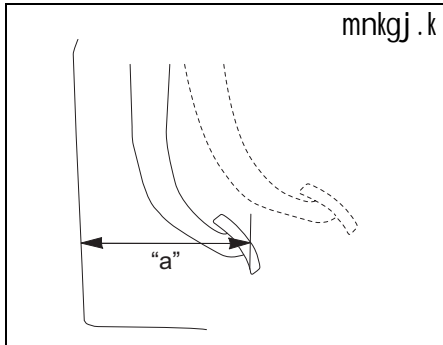

54G108S

पेडल से फ्रंट पैनल (Front Panel) के बीच न्यूनतम दूरी "a":  
पेट्रोल (Petrol) और सी.एन.जी. इंजन मॉडल (CNG Engine Model):  
**157 mm**

इंजन की चालू स्थिति में, ब्रेक पेडल को लगभग **30 कि.ग्रा. (66 lbs)** ताकत से दबाते समय ब्रेक पेडल और फ्रंट पैनल के बीच की दूरी मापें।

7-19

निर्देशानुसार न्यूनतम दूरी आवश्यक है। आपकी गाड़ी का ब्रेक सिस्टम (brake system) अपने आप एडजस्ट हो जाता है, इसलिए पेडल एडजस्टमेंट की आवश्यकता नहीं है। यदि पेडल और फ्रंट पैनल के बीच ऊपर मापी गई दूरी, आवश्यक न्यूनतम दूरी से कम है, तो अपनी गाड़ी को अपने प्राधिकृत मारुति सुजुकी कमर्शियल वर्कशॉप से जाँच करवायें।

ukv%

cxđ i My vkj Yá/ i My ds cđp njih eki rs l e; ] l fuf'pr dja fd vki dh eki ea Yá/ i My ds Áij Q'kz dh pVvkbl ; k jcj dks 'kkfey u dja

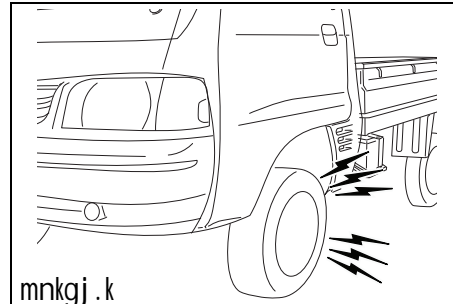

77PM07013

### ! pškouh

; fn vki dh xkM# ds cxđ fl lVe ea fuEufyf[kr dkbz Hkh l eL; k gkrh gš rls xkM# dks rjar vius cxfek-r ek#fr l qdjh def k; y odZk,i l s tkp djok; #

- [kjc cfdx dk; Zkerk
- vl eku cfdx (cxđ l Hkh ifg; ka ij l eku : i l s dke ugE dj jgs gš)
- vR; fekd i My pky
- cxđ ?kl hVuk
- vR; fekd vkokt+
- i My dáu (i My nckus ij i My dáu djsr gš)

i kfdx cxđ

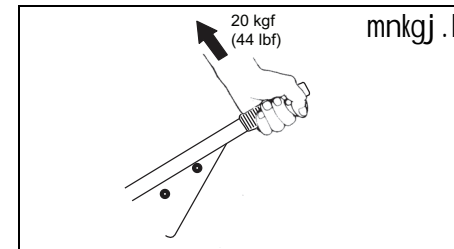

77PM0702

रैचट टूथ (Ratchet tooth) स्पेसिफिकेशन (विशेष विवरण)

**6 से 9 टीथ (teeth)**

लीवर पुल फोर्स (Lever pull force) (1):

**200 N (20 kgf, 44 lbf)**



जैसे ही आप पार्किंग ब्रेक लीवर (**parking brake lever**) को धीरे-धीरे पूरी तरह लगाने के बिन्दु तक ऊपर खींचते हैं तो रैचट टीथ (**ratchet teeth**) द्वारा की गई क्लिक संख्या को गिनते हुए उचित समायोजन के लिए पार्किंग ब्रेक की जाँच करें। पार्किंग ब्रेक लीवर (**parking brake lever**) इतांम समअमत) निर्दिष्ट रैचट टीथ (**ratchet teeth**) के बीच रूकना चाहिए और पिछले पहियों में सुरक्षित लॉक लगना चाहिए। यदि पार्किंग ब्रेक सही ढंग से एडजस्ट नहीं किया गया है या लीवर (**Lever**) को पूरी तरह ढीला छोड़ने के बाद ब्रेक खींचते हैं, तो पार्किंग ब्रेक को अपने प्राधिकृत मारुति सुजुकी कमर्शियल वर्कशॉप द्वारा जाँच/एडजस्ट करवायें।

**⚠ प्रकौह**

- ; fn xkMh vkqjykm gš rks i kfdx cxd çHkkoh : i l s dke ugt l dxa xkMh dks jkdus ds fy, vfrfjDr i Ppj yxk; ⚠

### Lvh; fjx (Steering)

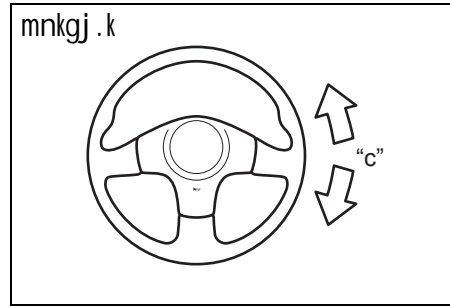

77PH042

Lvh; fjx 0ghy pky Bcb%  
0 – 30 mm (0.0 – 1.2 in.)

पहियों को सीधे आगे की स्थिति में और इंजन को बंद स्थिति में रखते हुए स्टीयरिंग व्हील को धीरे-धीरे बाएं से दायें और दायें से बाएं घूमाते हुए स्टीयरिंग व्हील की चाल जाँचें। हल्का सा प्रतिरोध महसूस करने से पहले स्टीयरिंग संचलन की दूरी मापें। इसकी चाल निर्दिष्ट मानों के बीच होना चाहिए। गाड़ी को खुले क्षेत्र में बहुत धीरे-धीरे चलाते समय स्टीयरिंग व्हील को पूरी तरह दायें और बायें घूमाते हुए जाँच करें कि यह बिना खड़खड़ाहट के आसानी से घूमती है या नहीं। यदि मुक्त चाल मात्र विनिर्देशन में नहीं है या आपको कुछ भी गलत लगता है, तो अपने मारुत सुजुकी कमर्शियल वर्कशॉप से जाँच करवाना होगा।

### çki syj 'kkV ; fuol ly t, bV (Propeller Shaft Universal Joint)

#### YV (Front)

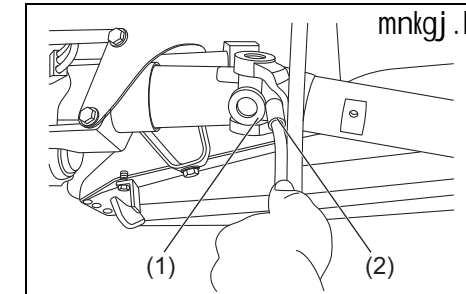

77PM703

#### fj; j (Rear)

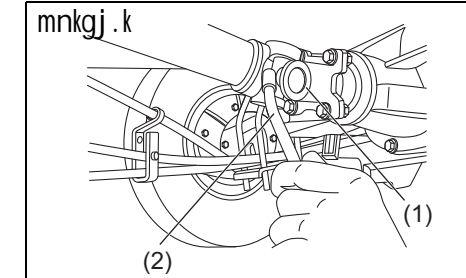

77PM704

## tkp vkj j [kj [kko

सर्विस अनुसूची के अनुसार प्रोपेलर शाफ्ट यूनिवर्सल जॉइंट (**propeller shaft universal joint**) (1) (फ्रंट और रियर) को लुब्रिकेट करें।

प्रोपेलर शाफ्ट यूनिवर्सल जॉइंट (**propeller shaft universal joint**) को लुब्रिकेट करने के लिए ग्रीस गन (2) से निर्दिष्ट ग्रीस छस्ल ग्रेड 2 का उपयोग करें।

## Vk; j (Tyres)

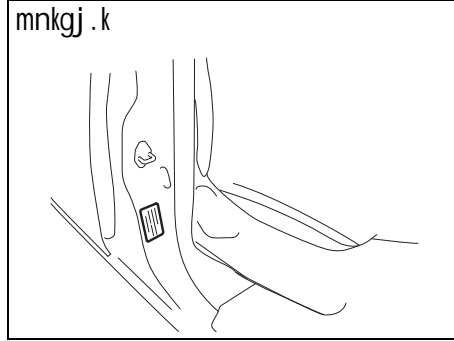

77PM705

टायर सूचना लेबल पर आपकी गाड़ी के लिए फ्रंट और रियर टायर प्रेशर स्पेसिफिकेशन (**rear tyre pressure specifications**) (विशेष विवरण) सूचीबद्ध है। फ्रंट और रियर दोनों टायरों में निर्दिष्ट टायर प्रेशर होना चाहिए।

ध्यान रहें कि यह मान कॉम्पैक्ट स्पेयर टायर (**spare tyre**) पर लागू नहीं होता है।

## Vk; j fujh{k.k (Tyre Inspection)

आपकी गाड़ी के टायरों कम से कम महीने में एक बार निम्नलिखित जाँच करें।

- 1) टायर प्रेशर गेज (**tyre pressure gauge**) से वायु दाब मापें। आवश्यक हो तो दाब एडजस्ट करें। स्पेयर टायर (**spare tyre**) की भी जाँच करें।

### ▲ prkouh

- Vk; j BMs gkus ij gh ok; q nkc dks tkpa vU; Fkk xyf fjmAx vk l drh gA
- Vk; j ea ekh&ekhjs fufnZV nkc ckIr gkus rd gok Hkjr le; le; & le; ij ok; nkc dh tkp djA
- Vk; jka ea dHk&Hk de gok ; k vfedd gok u HkjA
- Vk; jka ea gok u gkus ij vl kekl; l pkyu fo'k'skrk, a mRi lu gks l drh gS ; k Vk; j chM l s jhe fudy l drk gS ftlls nqk/vuk ; k Vk; j ; k fje ea upl ku gks l drk gA
- vfedd gok Hkjus l s Vk; j QV l drs gS ftlls 0; fDrxr pks/ yx l drh gA vfedd gok Hkjus l s Hk vl kekl; l pkyu fo'k'skrk, a mRi lu gks l drh gS ftlds ifj.kkeLo: i nqk/vuk gks l drh gA

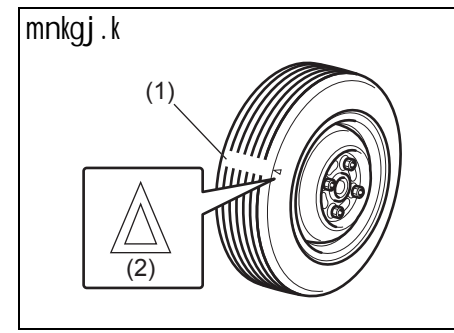

52KM110

- (1) ट्रेड वियर इंडिकेटर (**Tread wear indicator**)
  - (2) इंडिकेटर स्थान चिन्ह
- 2) जाँच करें कि ट्रेड ग्रूव (**tread groove**) की गहराई **1.6 mm (0.06 in.)** से अधिक न हो। इसकी जाँच में मदद करने के लिए, टायर के खाँचों में ट्रेड वियर इंडिकेटर ढले होते हैं। ट्रेड सतह पर इंडिकेटर दिखाई देने पर, ट्रेड की शेष गहराई **1.6 mm (0.06 in.)** या इससे कम है तो टायरों को बदलना होगा।
  - 3) असामान्य घिसाव, क्रैक और क्षति जाँचें। क्रैक या अन्य क्षति युक्त किसी भी टायर को बदल दें। यदि किसी टायर में असामान्य घिसाव दिखाई देता है, तो उनकी अपने प्राधिकृत मरुति सुजुकी कमर्शियल वर्कशॉप से जाँच करें।

**! I koekkuh**

dcZ l s Vdjkus vks pVvk ij p<us l s Vk; jka ea upl ku vks Oghy vykblew/ cHkfor gks l drs gA Vk; j vks Oghy vykblew/ dks vius ckfek-r ek#fr l qtdh def' k; y odZ k, i l s l e; & l e; ij vo'; tkp djok; A

- 4) ढीले व्हील नट की जाँच करें।
- 5) जाँच करें कि टायरों में कोई कील, पत्थर या अन्य वस्तु चुभी हुई न हो।

**! prkouh**

- vki dh xkMh ea l Hkh l eku cdkj vks vdkj ds Vk; j yxs gksr gA xkMh mfpr LVh; fjax vks gMfyax l fuf' pr djuk vko'; d gA viuh xkMh ds pkjka ifg; ka dks vyx vdkj ; k cdkj ds Vk; jka ea dHkh&Hkh u feyk; A c; Or Vk; j vdkj vks cdkj dks ek#fr l qtdh }kjk ekud vks ocl- fYid mi dj.k ds : i ea vupkfnr fd; k tkuk pkfg, A
- vki dh xkMh ij yxs gq ifg; ka vks Vk; jka dks dQ l a kstu ; Or ifg; ka vks Vk; jka ea cnyus ij vki dh xkMh dh LVh; fjax vks gMfyax fo'kskrvka ea dkQh ifjor l gks l drk gA

(जारी)

**! prkouh**

(जारी)

- bl fy, l vki dh xkMh ds fy, ek#fr l qtdh }kjk vupkfnr ekud ; k ocl- fYid l a kstu ds ifg; s vks Vk; j gh mi ; ksx djA

**! puk**

vkjftuy Vk; jka dks vyx vdkj ds Vk; jka ea cnyus ij xyr l iHkMhVj ; k vkiHkMhVj fjfMx vk l drh gA v, fjtuy Vk; jka l s vyx vdkj ds fjl- ys ea Vk; jka [kjhnus l s igys vius ckfek-r ek#fr l qtdh def' k; y odZ k, i l s l a dZ djA

Vk; j jks/s ku

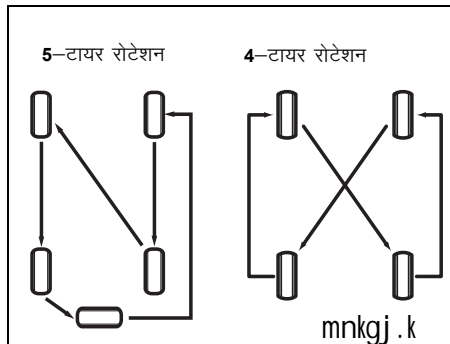

80JK7001

टायरों को असमान घिसावट से बचाने और उन्हें अधिक समय तक चलाने के लिए, टायरों को चित्र में दिखाये अनुसार घूमायें। टायरों को हर **10000** कि.मी. पर घूमना चाहिए। रोटेशन (घूमने) के बाद, आपकी गाड़ी की टायर सूचना लेबल पर सूचीब) स्पेसिफिकेशन (विशेष विवरण) के अनुसार अगले और पिछले टायरों का दाब एडजस्ट करें।

**ifg; k l rgyu (Wheel Balancing)**

यदि गाड़ी सपाट सड़क पर भी असामान्य रूप से कंपन करती है, तो प्राधिकृत मारुति सुजुकी कमर्शियल वर्कशॉप पर पहियों का बैलेंस (संतुलन) करायें।

**Oghy vykblew/ (Wheel Alignment)**

यदि टायर अत्यधिक घिस गये हैं या एक तरफ खींचते हैं, तो उस पहिये को प्राधिकृत मारुति सुजुकी कमर्शियल वर्कशॉप से अलाइन (संरेखण) करवायें।

tkp vkj j [kj [kko

### cVh (Battery)

#### ⚠ prkouh

- cVh ea Toyu'khy gkbMkstu xS mRiUu gkrh gA cVh l s vkx vkj fplxkfj; ka dks nji j [ka vU; Fkk foLQkV gks l drk gAcVh ds fudV dke djrs l e; ekvezi ku u djaA
- cVh dh tkp ; k l foI djrs l e; ] \_\_kkRed dcy dks fudky nA e; ku jgs fd cVh i kLV vkj xkMh ds chp , d l e; ij evy oLrq l a dZ djus 'k,VZ l fdV (short circuits) u gksA
- Lo; j xkMh ; k cVh dks upl ku l s cpkus ds fy, ] xkMh dks tEi LVkVZ djuk vko'; d gkj rks bl funT'kdk ds Bvki krakhyu l foI p (EMERGENCY SERVICE) Hkx ea tEi LVkfVx funT'kka dk ikyu djaA

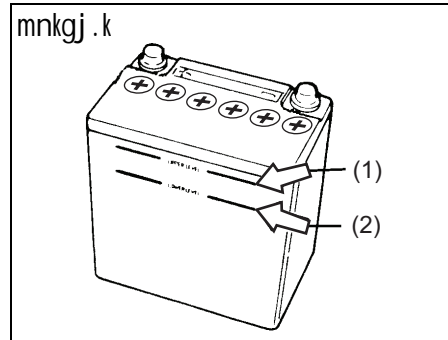

54GM701

रखरखाव-मुक्त बैट्री (कैप मुक्त प्रकार) के लिए, पानी मिलाने की ज़रूरत नहीं है। पारंपरिक प्रकार की बैट्री, जिसमें वाटर फिलर कैप (water filler caps) के लिए, बैट्री घोल का स्तर को हमेशा ऊपरी स्तर लाइन (upper level line) (1) और निचली स्तर लाइन (lower level line) (2) के बीच रखना होगा। समय-समय पर बैट्री, केस बैट्री टर्मिनल्स (case battery terminals) और बैट्री होल्ड-डाउन ब्रैकेट (battery hold-down bracket) में नुकसान या जंग की जाँच करना होगा। जंग हटाने के बाद, साफ पानी से खंगालें। जंग हटाने के बाद, साफ पानी से खंगालें।

यदि गाड़ी को एक महीना या इससे अधिक समय तक बंद रखना है, तो बैट्री को डिस्चार्ज होने से बचाने के लिए बैट्री के ऋणात्मक टर्मिनल की केबल निकाल दें।

#### ⚠ prkouh

; fn cVh ea fupys Lrj ykbu (lower level line) (2) l s uhrs cVh Lrj j [kdj cVh dk mi ; kx djrs gA rks bl l s cVh ykbQ de] A"ek{ki h rki] ; k cVh l s mRiUu gkbMkstu xS l s foLQkV gks l drk gA cVh ea fupys Lrj ykbu (lower level line) (2) l s uhrs cVh Lrj j [kdj cVh dk mi ; kx u djaA

#### l pouk

; fn Aijh Lrj ykbu (upper level line) (1) l s vfekd cVh fyfDoM Hkrs gA rks xkMh pykus ds nkj ku dEi u gkus l s fyf-DoM fjl ko gks l drk gS ; k cVh pkfT-x fLFkr ds vkekkj ij dN ekeyka ea fyf-DoM ds NEVs yx l drs gA bl l s cVh ds fudVre iqtka ea upl ku gks l drk gA ; fn cVh fyfDoM ckgj Nyd tkrk gA rks ikuh l s rjar l kQ djaA Aijh Lrj ykbu (upper level line) (1) l s vfekd cVh fyfDoM u HkjA

#### UVS%

cVh dk mi ; kx djuS ij cVh fyfDoM dh [ki r gkrh gA ; fn bl dk Lrj] Aijh Lrj (1) vkj fupys Lrj (2) ds chp l s de ik; k tkrk gA rks Aijh Lrj ykbu (upper level line) (1) ij igpus rd fMLVYM okVj HkjA

## ¶; ¶+ (Fuses)

आपकी गाड़ी में निम्नलिखित तीन प्रकार के फ्यूज होते हैं:

¶; ¶cy fy d ok; j vkj e u ¶; ¶  
(Fusible Link Wire and Main fuse)  
मैन फ्यूज द्वारा बैट्री से सीधे धारा प्रवाह ली जाती है।

### çkbejh ¶; ¶+ (Primary fuses)

ये फ्यूज, मैन फ्यूज और इंडविजुअल फ्यूज के बीच के, और इलेक्ट्रिकल लोड ग्रुप के लिए होते हैं।

### bMfotwy ¶; ¶+ (Individual fuses)

ये फ्यूज, इंडविजुअल इलेक्ट्रिकल सर्किट के लिए होते हैं।

ukv/%

- B[kkyhb (Blank) l fpr djrk gS fd ofj, d/ (çdkj) e¶ ¶; ¶+ ykxw ugÉ gkrs g¶ pkgS vki dh xkMh ds ¶; ¶+ c,DI doj ij ¶; ¶+ dk uke mi yčèk gkS l drk g¶
- d¶N ¶; ¶+ xkMh ofj, d/ ds vu d kj vki dh xkMh ds fy, ykxw ugÉ gkS l drk g¶ pkgS ; g [kkyh ugÉ fy [kk g¶

फ्यूज निकालने के लिए, रिले बॉक्स (relay box) में दिये गये फ्यूज पुलर (fuse puller) (2) का उपयोग करें।

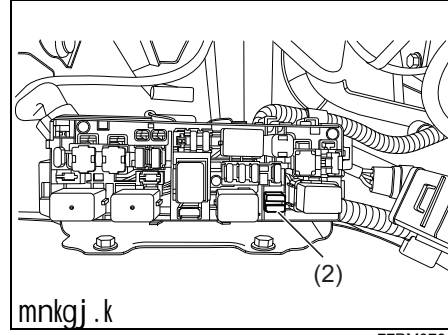

77PM07012

ukv/%

d¶N ¶; ¶+ xkMh ofj, d/ ds vu d kj vki dh xkMh ds fy, ykxw ugÉ gkS l drk g¶ pkgS ; g [kkyh ugÉ fy [kk g¶

batu dEi kVe d/ e¶ ¶; ¶+

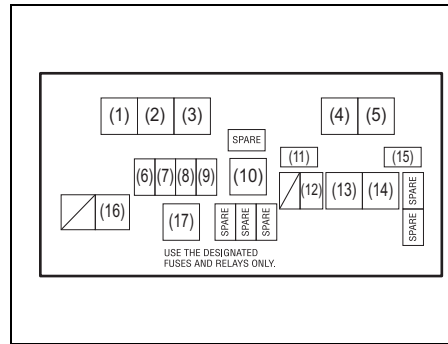

77PM07030

e u ¶; ¶ @ çkbejh ¶; ¶+ @ fj ys		
Ø-l a	j fVx	¶; ¶+ @ fj ys
(1)	-	सी.एन.जी. वाल्व रिले (CNG valve relay*)
(2)	-	फ्यूज पुलर (Fuse puller)
(3)	-	रेडियेटर फैन रिले (Radiator fan relay)
(4)	-	फ्यूल पम्प रिले (Fuel pump relay)
(5)	-	स्टार्टिंग मोटर रिले (Starting motor relay)
(6)	7.5A	सी.एन.जी. वाल्व (CNG valve)
(7)	20A	फ्यूल इंजेक्शन (Fuel Injection)
(8)	30A	स्टार्टिंग मोटर (Starting motor)
(9)	15A	भोंपू (Horn)
(10)	70A	आल्टर्नेटर (Alternator)
(11)	7.5A	सी.एन.जी. (CNG)
(12)	10A	हैज़र्ड चेतावनी लाइट (Hazard warning light)
(13)	40A	बैट्री (Battery)

तकप वकसु ज [क] [कको

(14)	40A	इग्निशन स्विच (Ignition switch)
(15)	7.5A	ST SIG 2 (स्टार्टिंग सिग्नल)
(16)	30A	रेडियेटर फैन (Radiator fan)
(17)	-	एफ आई मैन रिले (FI main relay)

\*: सी.एन.जी. मॉडल (CNG model) के लिए इंजन कम्पार्टमेंट में मैन फ्यूज, प्राइमरी फ्यूज और कुछ इंडिविजुअल फ्यूज स्थित हैं। यदि मैन फ्यूज उड़ जाता है, तो कोई भी इलेक्ट्रिकल पुर्जे काम नहीं करेंगे। यदि प्राइमरी फ्यूज उड़ जाता है, तो संबंधित लोड ग्रुप में कोई भी इलेक्ट्रिकल पुर्जे काम नहीं करेंगे। मैन फ्यूज, प्राइमरी फ्यूज या इंडिविजुअल फ्यूज बदलते समय, मारुति जेनुअन रिप्लेसमेंट का उपयोग करें। फ्यूज निकालने के लिए, रिले बॉक्स (relay box) में दिये गये फ्यूज पुलर (fuse puller) (2) का उपयोग करें। फ्यूज बॉक्स कवर में प्रत्येक फ्यूज का एम्पीयर दिखाया गया है।

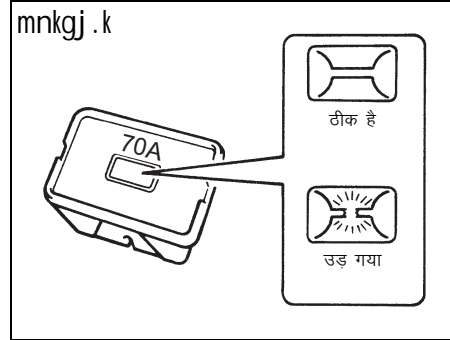

60G111

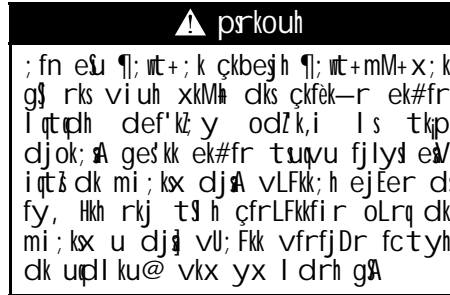

उक/सु  
सुनिश्चित करें कि फ्यूज बॉक्स में हमेशा अतिरिक्त फ्यूज और फ्यूज पुलर (fuse puller) आता है।

MS कक/सु ds uhrs ण; वत

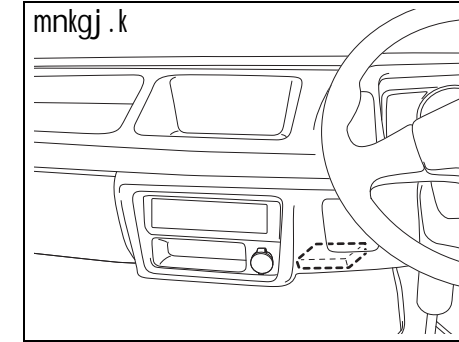

77PH048

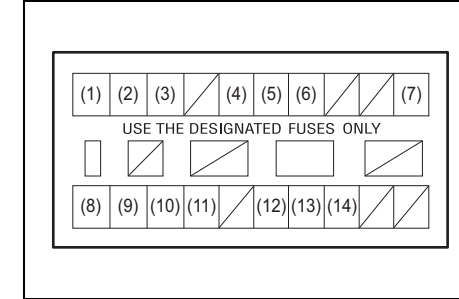

77PH049

e'u ¶; wt @çkbejh ¶; wt		
(1)	10A	हेडलाइट (दायी)
(2)	10A	हेडलाइट (बायी)
(3)	10A	डोम लाइट (Dome light)
(4)	10A	टेल लाइट (Tail light)
(5)	10A	स्टॉप लाइट (Stop light)
(6)	15A	रेडियो (Radio)
(7)	10A	ईस्टार्टिंग सिग्नल (EStart-ing signal)
(8)	10A	मीटर (Meter)
(9)	15A	इग्निशन (Ignition)
(10)	10A	बैक-अप लाइट (Back-up light)
(11)	15A	फ्रंट वाइपर (Front wiper)
(12)	15A	एक्सेसरी (Accessory) 2
(13)	10A	एक्सेसरी (Accessory)
(14)	7.5A	सी.एन.जी. इग्निशन (CNG Ignition)*

\*: सी.एन.जी. मॉडल (CNG model) के लिए यह फ्यूज बॉक्स, डैशबोर्ड के नीचे स्थित है।

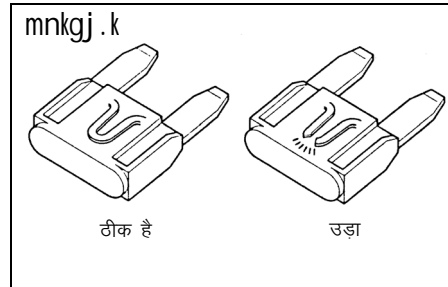

65D046

**⚠ prkouh**

ges'kk mM\$ gq ¶; wt dks l gh , Ei h; j ds ¶; wt ea cnyA dHkh&Hkh mM\$ gq ¶; wt dks cnyus ds fy, , Y; ifeFu; e Q+by ; k rkj t\$ h çfrLFkkfir oLrq dk mi ; kx u djA ; fn vki ¶; wt+ cnyrs gh u; k okyk Hkh FkkMh nj ea mM+ tkrkg\$ rks dkbZ cMh byfDV'dy l eL; k gA vi uh xkMh dks vi us çkfe-r ek#fr l tçdh def' k; y odZ k, i l s tkp djok; A

### cYc fjlyd eW

**⚠ I koekkuh**

- ykbV cYc dks can djus ds ckn dkOh xeZ gkrk g\$ vki dh mæfy; ka ty l drh gA ; g fo'k\$ : i l s g\$ykt-u gMykbV cYc ds fy, l gh l kfcr gkrh gA blga BMk gkus ds ckn gh cnyA
- gMykbV cYc ea nkc; Or g\$ykt-u x\$ gkrh gA blga l koekkuhi wZ l alkya-blga l koekkuhi wZ l alkya

**I puk**

vki dh Ropk ds ry ds dkj.k g\$ykt-u cYc vfed xeZ gkdj ykbV vkus ij QV l drk gA u; s cYc dks l kQ di M\$ l sidM\$

tkp vks j [kj [kko

I puk
<ul style="list-style-type: none"> <li>cYc dks ckj &amp; ckj cnyus dk eryc gs byfDVdy fl LVe dh tkp djokuk vko'; d gA ; g dk; l vius ek#fr l qdli ckef-r odZk,i }kj fd;k tkuk pfg, A</li> <li>cYc cnyus ds nks ku ges kk ml h cYc uEcj dk mi; ksx dja tks mDr cYc@; fuV ij vdr vks @ Lis fl fQds ku (fo'k'sk fooj.k) ea mYys [kr xkM# ea mi; ksx gkrk gA</li> </ul>

ukM%  
 ckf'k ds nks ku ; k bl ds ckn xkM# pykus ij ; k dkj ekkus ds ckn ckgh ykbV ds yA (gMykbV) fj;j dEckbus ku ykbV br; kfn) ij ekok tek gks l drh gA ; g , d ck-frd ?kVuk gs tks culh ds vanj vks ckgh vyx&vyx rkieku ds dkj.k gkrk gA ya ij vLFk; h : i l ekok teuk dkbz [kjich ug' gs vks xkM# pykrs l e; fdl h dks dkbz i j's kkuh ug' gksxA ; g ekok i ; kbj.k i fj l Fkr; ka l s eki ea cnyus ij ; k gMyEi dks pkyw j [kus ij l ko gks tk; xhA gkyld ; fn yEi ds vanj ikuh dk fj l ko gks jgk g' rks vius ckef-r ek#fr l qdli odZk,i l s l adZ djA

### gMykbV4 (Headlights)

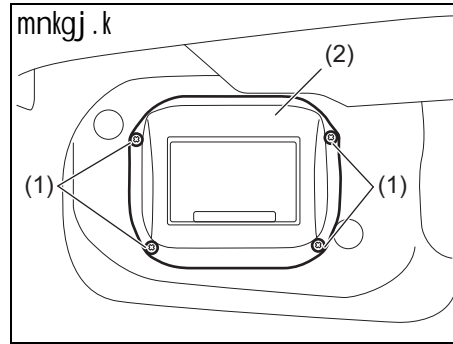

77PH050

- 1) स्कू (screws) (1) निकालें और एयर इनलेट बॉक्स (air inlet box) (2) निकालें।

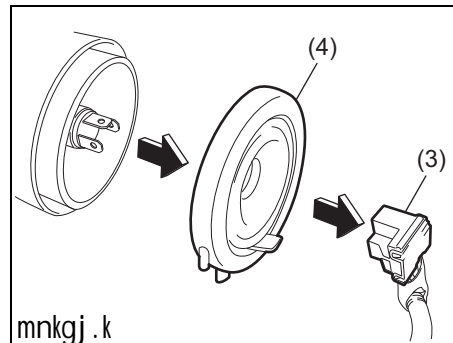

77PH051

- 2) कपलर (coupler) (3) निकालें। सीलिंग रबर (sealing rubber) (4) निकालें।

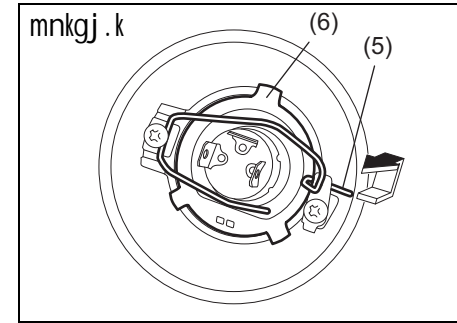

77PH052

- 3) रिटेनिंग स्प्रिंग (retaining spring) (5) को आगे दबाकर खोलें। बल्ब (bulb) (6) को निकालें। निकालने के विपरीत क्रम में नया बल्ब लगायें।

### YV VuZ fl Xuy ykbV (Front Turn Signal Light)

### YV i ,ft'ku ykbV (Front Position Light)

विशेष प्रक्रिया करने की आवश्यकता है, बल्ब बदलवाने के लिए गाड़ी को अपने प्राधिकृत मारुति सुजुकी कमर्शियल वर्कशॉप पर ले जायें।



fj ; j dEckbus'ku ykbV (Rear Combination Light)

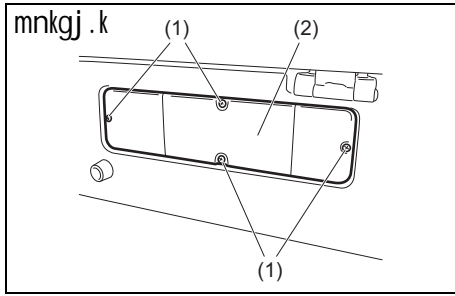

1) स्क्रू (screws) (1) निकालें और कवर (2) निकालें।

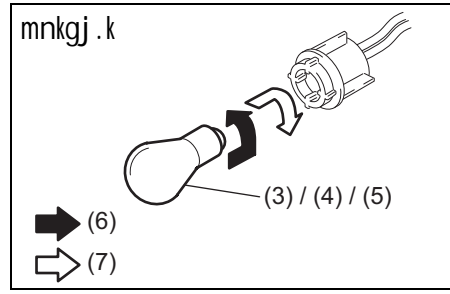
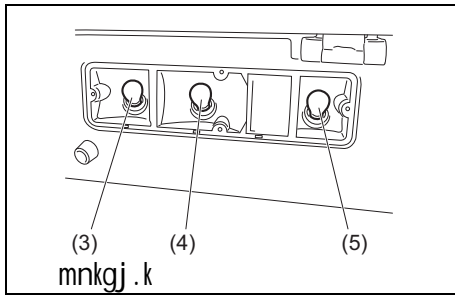

(6) निकालना  
(7) लगायें

2) टर्न सिग्नल लाइट (turn signal light) (3), टेल/ब्रेक लाइट (tail/brake light) (4) या रिवर्सिंग लाइट (reversing light) (5) बल्ब होल्डर के बल्ब को निकालने के लिए, बल्ब को दबाकर घड़ी की विपरीत दिशा में घूमायें। नया बल्ब लगाने के लिए, इसे दबाकर सीधी दिशा में घूमायें।

ykbI d lyW ykbV (License Plate Light)

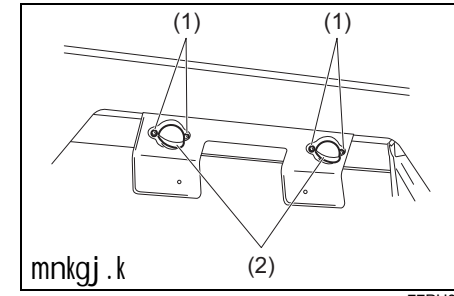

1) स्क्रू (screws) (1) निकालें और कवर (cover) (2) निकालें।

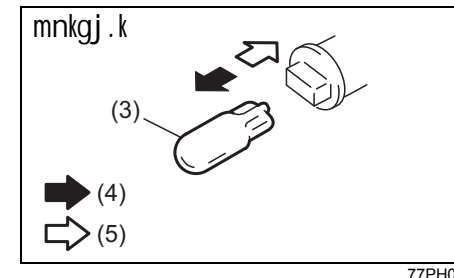

(4) निकालना  
(5) लगायें

tkp vkj j [kj [kko

- 2) लाइसेंस प्लेट लाइट (license plate light)  
(3) के बल्ब को निकालने और लगाने के लिए,  
बल्ब को खींचे या दबायें।

### vkrfjd ykbV (Interior Light)

चित्र में दिखाये अनुसार मुलायम कपड़े से ढककर  
प्लेट ब्लेड स्कूइड्राइवर (flat blade screw-  
driver) से लेंस निकालें। इसे लगाने के लिए,  
इसे वापस हल्का सा धकेलें।

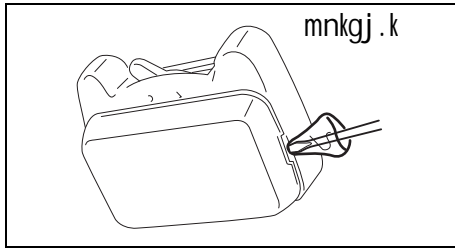

77PH057

### okbi j cyM (Wiper Blades)

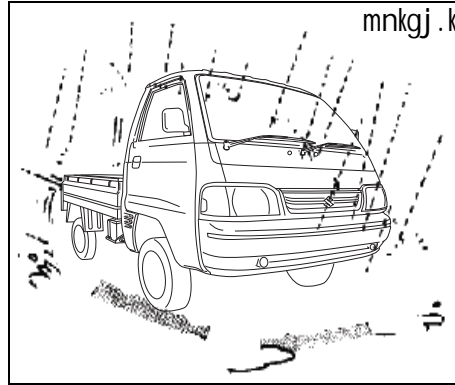

77PM07028

यदि वाइपर ब्लेड टूटनेवाली या क्षतिग्रस्त हो गई  
है, या वाइपिंग करते समय धारियां बनाती है, तो  
वाइपर ब्लेड को बदल दें।

नई वाइपर ब्लेड लगाने के लिए, निम्नलिखित  
प्रक्रिया का पालन करें।

### l p uk

f [kMfd; ka dks [kjkp ; k Vwus l s cpkus  
ds fy,] okbi j cyM dks cnyrs l e;  
okbi j vke l dks f [kMdh l s u Vdjkus nA

UkV%

गाड़ी स्पेसिफिकेशन (विशेष विवरण) के आधार पर  
कुछ वाइपर ब्लेड उल्लेखित ब्लेड से अलग हो  
सकते हैं। यदि ऐसा होता है, तो सही रिप्लेसमेंट  
तरीके के लिए अपने प्राधिकृत मारुति सुजुकी  
कमर्शियल वर्कशॉप से संपर्क करें।

foM' khYM okbi j (windshield wipers) ds  
fy, %

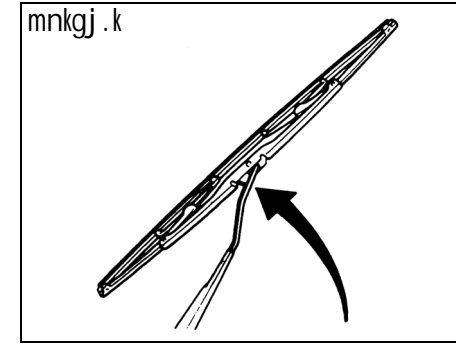

70G119

- 1) वाइपर आर्म को विंडशील्ड से दूर रखें।

UkV%

दोनों फ्रंट वाइपर आर्म (तिवदज पूचमत तउे) को  
ऊपर उठाते समय, पहले चालके साइड वाइपर  
आर्म को ऊपर खींचें। वाइपर आर्म को वापस लगाते  
समय, पहले यात्री साइड के वाइपर को नीचे करें।  
अन्यथा, वाइपर आर्म आपस में बाधित हो सकती  
है।

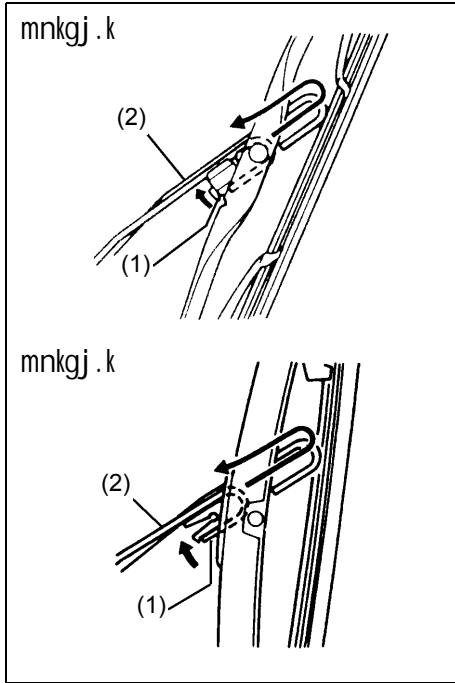

54G130

- 2) लॉक (1) को वाइपर आर्म (2) की तरफ दबायें और चित्र में दिखाये अनुसार आर्म से वाइपर फ्रेम निकालें।
- 3) वाइपर ब्लेड के लॉक सिरे को अनलॉक करें और चित्र में दिखाये अनुसार ब्लेड को बाहर खिसकायें।

fudkyuk

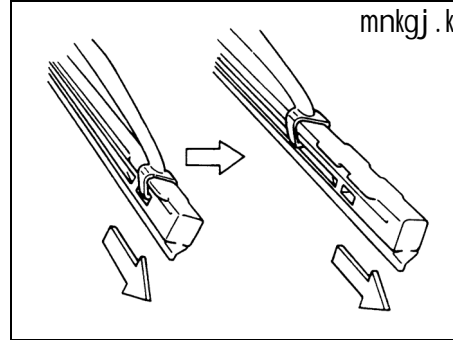

60A260

yxxkuk

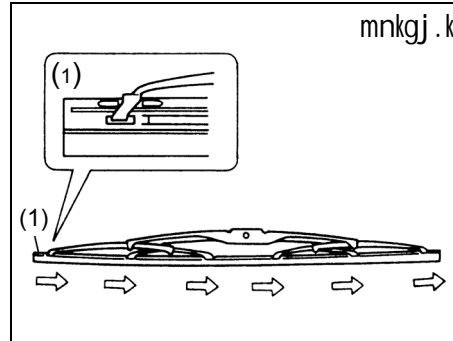

54G132

(1) लॉक एंड (Locked end)

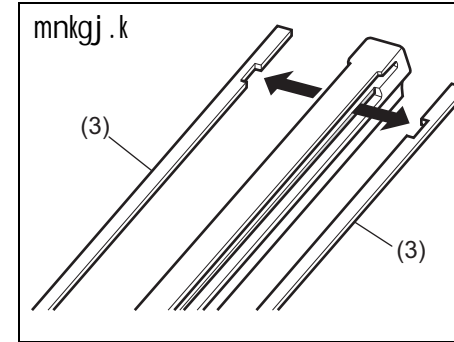

68PH00754

(3) रिटेनर (Retainer)

- 4) यदि दो मेटल रिटेनर के बिना नये ब्लेड दिया गया है, तो पुराने ब्लेड से नये में खिसकायें।

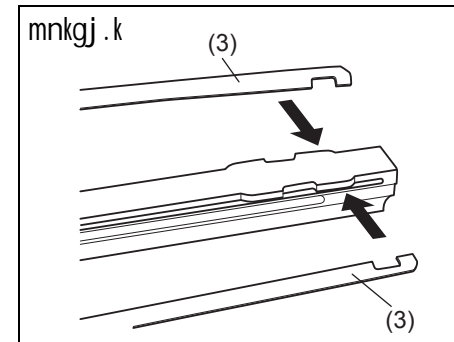

60MH071

tkp vkš j [kj [kko

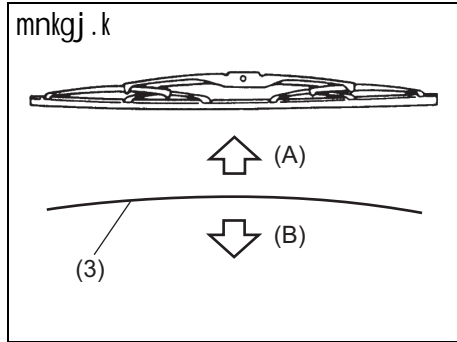

(A) ऊपर  
(B) नीचे

ukš%  
es/y fjVuuj (metal retainers) (3) yxkrs  
l e;] mi; Dr fp= vuq kj es/y fjVuul l  
dhi fn'kk l fu'pr djA

- निकालने के विपरीत क्रम में नया ब्लेड लगायें, लॉक एंड स्थिति को वाइपर आर्म की तरफ रखें।  
सुनिश्चित करें कि ब्लेड को सभी हुकों से सही ढंग से रोका गया है। ब्लेड एंड को सही जगह लॉक करें।
- वाइपर फ्रेम (wiper frame) को आर्म में लगायें, सुनिश्चित करें कि लॉक लीवर (lock lever) सुरक्षित रूप से आर्म में लग गया है।

foM' khYM ok' kj flyM  
(Windshield Washer Fluid)  
(; fn yxk gk)

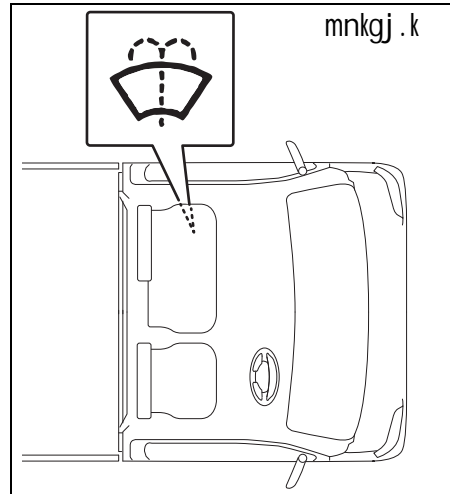

बारीकी से जाँच करें कि क्या टैंक में वाशर फ्लूइड है। यदि आवश्यक है, तो भरें। सही गुणवत्ता का विंडशील्ड वाशर फ्लूइड का उपयोग करें, आवश्यकता हो तो पानी मिलायें।

I puk  
okgu ij ykbe Ldsy cuus l s jkcdus ds  
fy, [kkjs i kuh ds bLræky l s cpA

⚠ prkouh

foM' khYM ok' kj fjtokš j (windshield washer reservoir) es jfM; š/j, a/hYht dk mi; ksc u djA bl s foM' khYM ij fNMcdus l s bl ij xkkhj : i l s vækki u vk l drk gš vkš xkMh ds jæ&jksu dks Hkh upl ku dj l drh gA

I puk

; fn ok' kj Vcd es fcuk flyM ds ok' kj ekšj pyk; k tkrk gš rks upl ku gks l drk gA

## vki krdkyhu I foł

Vk; j cnyus ds vkSt kj .....	8-1
tšd yxkus ds funž k.....	8-2
i fg; ka (lghy) dks cnyuk.....	8-5
tEi LVkVZ djus ds funž k.....	8-6
Vkbax .....	8-7
; fn LVkVž ugĕ pyrĕ gš.....	8-8
; fn batu Hkj x; k gš.....	8-8
; fn batu vkøjghV gks x; k gš.....	8-8
VDdj I s vMj c, Mh ea I eL; k.....	8-9
prkouh f=dks k prkouh.....	8-9
vfXu'kked ; æ (; fn yxk gk).....	8-10

## Vk; j cnyus ds vkSt kj

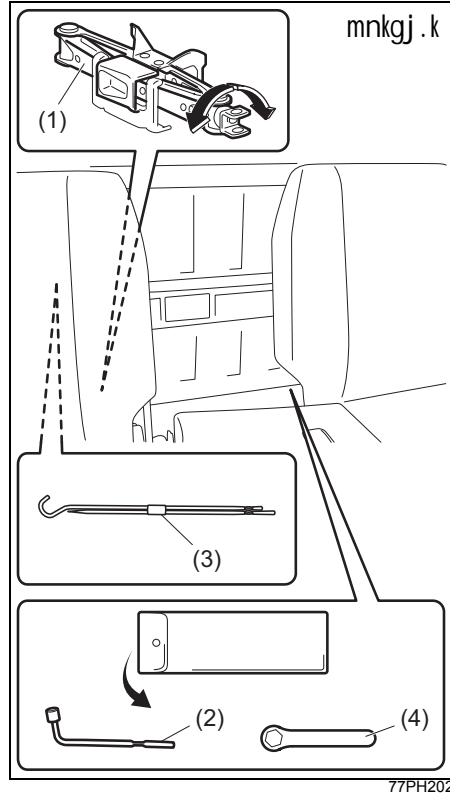

- (1) जैक (Jack)
- (2) व्हील ब्रेस (Wheel brace)
- (3) जैक हैंडल (Jack handle)
- (4) स्पैनर (Spanner)

चालक सीट के पीछे टायर बदलने के औजार लगे होते हैं।

जैक (jack) निकालने के लिए, इसकी शाफ्ट को विपरीत दिशा में घूमायें और स्टोरेज ब्रैकेट (storage bracket) से जैक निकालें। जैक (jack) रखने के लिए, इसे स्टोरेज ब्रैकेट में रखें और शाफ्ट को सीधी दिशा में तब तक घूमायें जब तक जैक सुरक्षित रूप से सही जगह लग जायें।

बेड के नीचे स्पेयर टायर (spare tyre) लगा हुआ है।

स्पेयर टायर (spare tyre) निकालने के लिए:

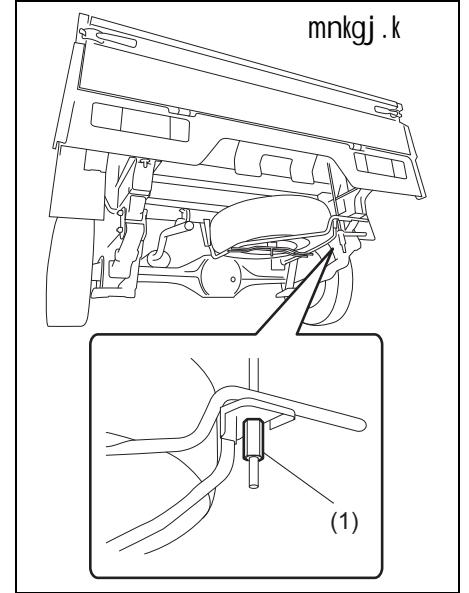

- 1) स्पेयर टायर होल्डर हुक नट (spare tyre holder hook nut) (1) को ढीला करें।
- 2) स्पेयर टायर होल्डर (spare tyre holder) को खोलें और धीरे-धीरे नीचे करें।
- 3) स्पेयर टायर (spare tyre) के बीच में से पेच निकालकर टायर निकालें।

**⚠ prkouh**

Vk; j cnyus okys vkStkjka dK mi ; kx djus ds ckn] blga I jfkr : i I s yxk na vU; Fkk nqkVuk gkus ij pkV yx I dri gA

**⚠ I koekkuh**

tfd (jack) dk mi ; kx dpy ifg; ka dks cnyus ds fy, fd; k tkrk gA tfd dk mi ; kx djus I s igys bl Hkkx ea tfd yxkus ds funz kka dks i <uk vko' ; d gA

**tfD (Jacking) yxkus ds funz k**

mngj.k

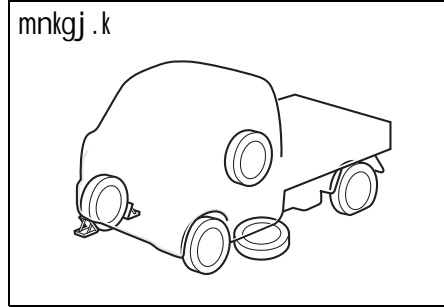

77PH054

- 1) गाड़ी को समतल, कठोर जमीन पर खड़ा करें।
- 2) मजबूती के साथ पार्किंग ब्रेक लगायें और गियर "R" (रिवर्स) में लगायें।

**⚠ prkouh**

- I fuf'pr dja fd xkMh dks tfd I s mBkrs I e; fx; j "R" (fjol j) ea yxk gA
- Vtd fe'ku "N" (U; W'y) (Neutral) ea yxkdj xkMh dks dHkh&Hkh tfd (jack) I s mBk; sugEA vU; Fkkj vFLFkj tfd I s nqkVuk gks I dri gA

- 3) यदि गाड़ी यातायात के निकट है तो हैज़र्ड वार्निंग फ्लैशर (hazard psrkouh flasher) चालू करें।

- 4) आगे-पीछे के पहिये को उताने के विपरीत तिरछे ब्लॉक करें।
- 5) जैक (jack) फिसलने के मामले में चित्र में दिखाये अनुसार उठाये जा रहे पहिये करीब स्पेयर व्हील रखें।

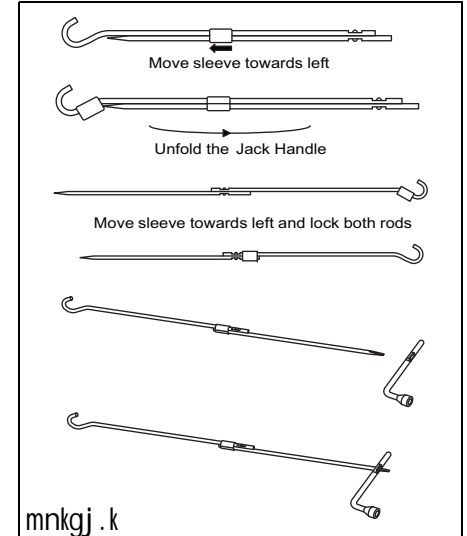

mngj.k

77PH802

mngkj . k

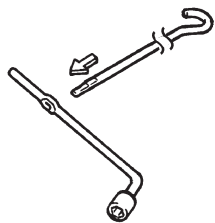

54G253

### Front jacking point

mngkj . k

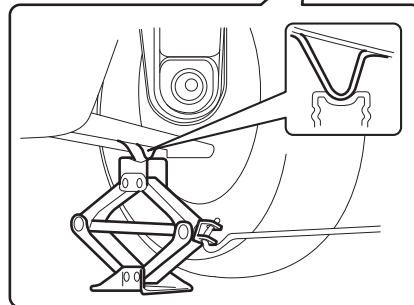
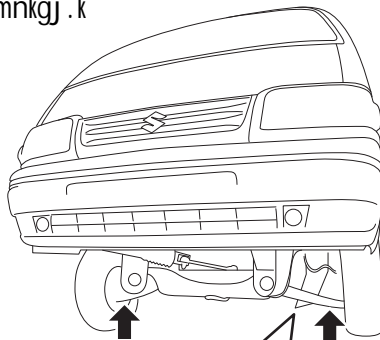

77PH084

### Rer jacking point

mngkj . k

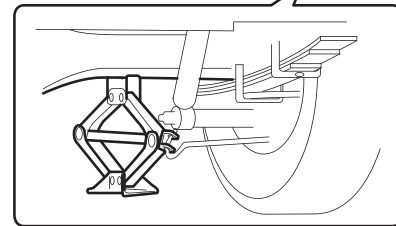
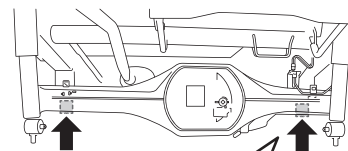

77PH106

mngkj . k

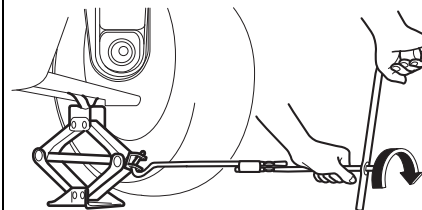

77PS052



- 6) जैक को सीधा रखें और जैक हैंडल (Jack Handle) को सीधी दिशा में घूमाते हुए तब तब उठाये जब तक कि वाहन बॉडी के नीचे जैकिंग बार के आसपास जैक हेड के खांचे फिट हो जायें। चित्र देखें।
- 7) जैक को धीरे-धीरे तब तक उठाते रहे जब तक जमीन से टायर दूर हो जायें। गाड़ी को आवश्यकता से अधिक न उठायें।

▲ prkouh

- तैद (jack) dks lery] dBkj telu ij gh ifg; ka dks cnyus ds fy, mi; ksx djA
- >ch gpz lrg ij xkMh dks तैद l su mBk; A
- ifg; s dks cnyus ds fy, fufnZV तैद dks fclnq fp= ea fn [kk; s vuq kj) ds vykok vU; LFku ij xkMh dks तैद (jack) l s dHkh&Hkh u mBk; A
- तैद (jack) ds rys ds : i ea ydMh ds Cy,d ; k bl rjg dh oLrq/ka dk mi; ksx u djA
- तैद dk likV/ yxkdj xkMh ds uhps dHkh&Hkh u tk; A तैद (jack) dk likV/ yxkdj mBh gpz xkMh ds uhps vi uk gkFk vksj ijs u j [ka
- xkMh ea तैद dk likV/ yxkdj batu u pyk; a vksj u Hkh xkMh ea ; kf=; ka dks jgus nA

xkMh dks xjst तैद Grage Jack l s mBkuk

- निम्नलिखित किसी भी बिन्दु पर गैरेज जैक लगायें।
- निम्नलिखित सूचित बिन्दुओं पर जैक स्टैंड (jack stand) बाजार में उपलब्ध से उठी हुई गाड़ी को सहारा दें।

xjst तैद ds fy, YW तैद dks fclnq Front jacking point) (1)

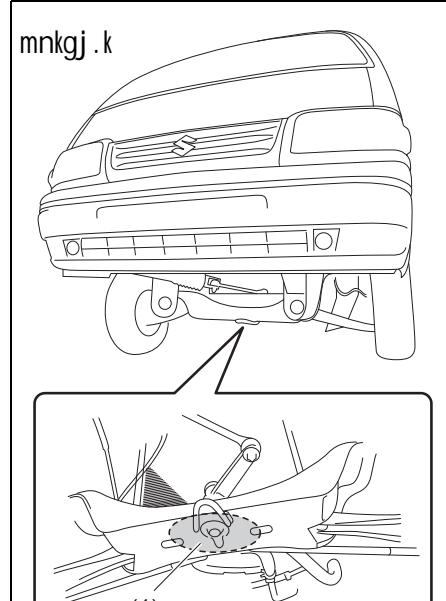

77PH060

xjst तैद ds fy, fjj; j तैद dks fclnq Rear jacking point) (2)

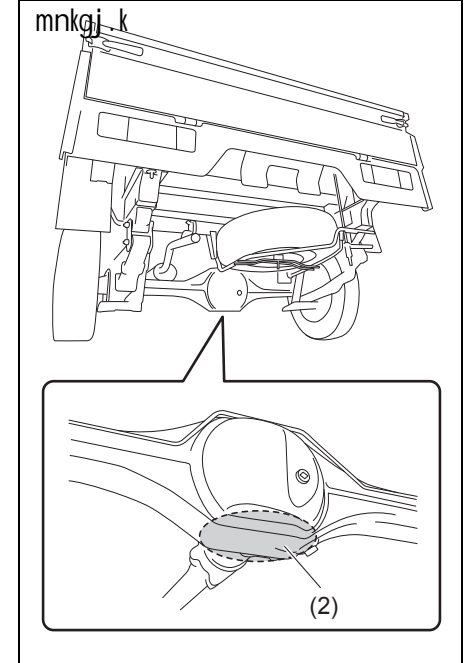

77PH101

tđ LV (jack stand) (3) nk&d,ye  
fyIV ds fy, yxkus dk fclnq

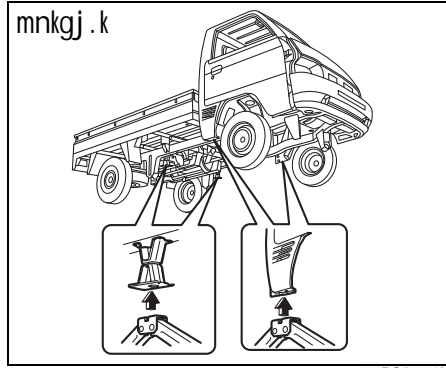

77PS055 (2)

I ipuk

- ,XtkLV ikbi (exhaust pipe) ij dHkh&Hkh xjst tđ u yxk; A
- fi Nyh l kbM yxkus ds fclnq ij tđs LV ; k nk&d,ye fyIV yxkrs l e;] è;ku jgā fd vkl ikl ds iqtā tđ s ikfdx dcy ; k ¶; y Vđi dk ¶lyāt (flange) ckfēr u gkA

ukš%  
vfēkd tkudkjñ ds fy,] ckfēr-r ek#fr  
l qtpñ def'kz y odz'k,i l s l ā d l d j A

i fg; k (oghy) dks cnyuk

⚠ prkouh

i fg; s dks dHkh&Hkh VđQd yđ u ea u cnyA i fg; k cnykus ds fy,] xkMñ dks ge'kk l Mē l snj] l ery] d Bk] tehu ij ys tk; A fdl h Hkh l gk; rk ds fy, vius fudVre ek#fr l qtpñ ckfēr-rodz'k,i l s l ā d l d j A

पहिया बदलने के लिए, निम्नलिखित प्रक्रिया का पालन करें:

- 1) गाड़ी से सभी यात्री और सामान को निकाल लें।
- 2) गाड़ी से जैके (Jack), औजार और स्पेयर व्हील निकालें।
- 3) व्हील नट को ढीला करें लेकिन निकाले नहीं।
- 4) गाड़ी को जैके (Jack) उठायें।

⚠ l koēkkuh

xkMñ pykus ds rjār ckn] i fg;] ōghy uV vkj cad ds vkl ikl dh txg dk Qh xe l gk l drñ gā  
bu txgk dks Nuus l s ty l drs gā  
xkMñ pykus ds rjār ckn bu LFkkuka dks u Nu A

5) व्हील नट और पहिये को निकालें।

- 6) नया पहिया लगाने से पहले, पहिये और हब की सतह से साफ कपड़े से मिट्टी या गंदगी को साफ करें। हब को सावधानीपूर्वक साफ करें; यह गाड़ी चलने से गर्म हो सकता है।
- 7) नया पहिया लगायें और व्हील नट के नुकीले सिरे को पहिये की तरफ करके रिप्लेस करें। प्रत्येक नट को हाथ से तब तक टाइट करें जब तक पहिया इसके हब में सुरक्षित रूप से बैठ जाए।

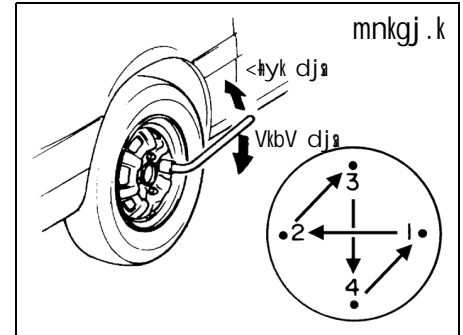

54G116

ōghy uV (wheel nut) dk VkbVfux V,d  
100 Nm (10.2 kgf-m, 73.8 lbf-ft)

- 8) जैक को नीचे उतारें और नट को चित्र में दिखाये अनुसार रिच से क्रिसक्रोस फैशन में पूरी तरह टाइट करें।

## ▲ prkouh

जेनुअल व्हील नट का उपयोग करें और पहिये को बदलते ही तुरंत निर्दिष्ट टॉर्क पर टाइट करें। गलत व्हील नट या गलत ढग से कसे हुए व्हील नट ढीले हो सकते हैं या गिर सकते हैं, जिससे दुर्घटना हो सकती है। यदि आपके पास टॉर्क (**torque wrench**) रिंच नहीं है, प्राधिकृत मारुति सुजुकी कमर्शियल वर्कशॉप से व्हील नट की टॉर्क जांच करवायें।

tEi LVkVZ (**Jump Starting**) djus ds funḡ k

## ▲ prkouh

- ; fn cS/h B/Mh gS rks xkMh dks tEi LVkVZ (**jump start**) djus dk c; kl u djA bl fLFkfr ea tEi LVkVZ djus dk c; kl fd; k tkrk gS rks cS/h foLQkV ; k QM/ l drh gA
- tEi yHM (**jump lead**) duD'ku djrs l e; ] e; ku jgs fd vki ds gkFk vkSj tEi yHM] i y/h] cS/h] ; k QM/ l s Li"V njh cuk; s j [kA

(जारी)

## ▲ prkouh

(जारी)

- cS/h ea Toyu'khy gkbMkst u xS mRi l u gkrh gA cS/h l s vxk vkSj fplXkfj ; ka dks nj j [ka vU; Fkk foLQkV/ gks l drk gA cS/h ds fudV dke djrs l e; ekuzi ku u djA
- ; fn tEi LVkVZ (**jump start**) djus ds fy, mi ; ksx dh tkus okyh cLVj cS/h fdl h vU; xkMh ea yxh gS rks e; ku jga fd nkuka xkfMf; ka vki l ea Li'kz u gkA
- ; fn vki dh cS/h ckj&ckj fMLpktZ gkrh gS vkSj dkbz Li"V dkj .k fn [kkbz ugE nrk gS rks vi uh xkMh dks ckfek— r ek#fr l qtqhl def'kz; y odZ k, i l s tkp djok; A
- Lo; j xkMh ; k cS/h dks upl ku l s cpkus ds fy,] fuEufyf [kr tEi LVkVx funḡ kka dk Øec) rjhds l s ikyu djA ; fn vki dks l ng gS rks ddky jkM l foI dks cyk; A

## I puk

xkMh dks ekDdk nadj ; k [kēpdj LVkVZ u djA bl rjhds l s LVkVZ djus ij dS/fyfVd duoVj (**catalytic converter**) ea LFkk; h upl ku gks l drk gA detkj ; k fYs/ (MM) cS/h l s xkMh LVkVZ djus ds fy, tEi yHM (**jump lead**) dk mi ; ksx djA

xkMh dks tEi LVkVZ (**Jump Start**) djrs l e; ] fuEufyf [kr cfØ; k dk ikyu djA

- 1) गाड़ी को जम्प स्टार्ट करने के लिए **12**—वोल्ट बैट्री (**volt battery**) का ही उपयोग करें। सही **12** वोल्ट बैट्री (**volt battery**) को गाड़ी के इतना करीब रखें ताकि जम्प लीड (**jump lead**), दोनों बैट्री तक पहुँच जायें। दूसरी गाड़ी पर लगी बैट्री का उपयोग करते समय, गाड़ियों को आपस में छूने न दें। दोनों गाड़ियों पर पूरी तरह पार्किंग ब्रेक लगायें।
- 2) सुरक्षा कारणों को (जैसे—हेडलाइट या हैज़र्ड लाइट) छोड़कर वाहन की एक्सेसरीज़ को बंद कर दें।

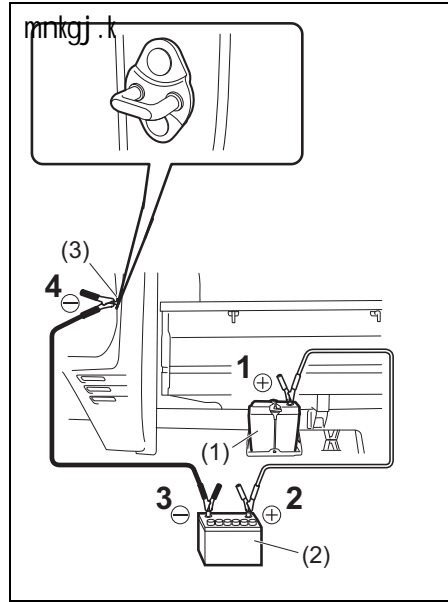

77PS056

3) जम्प लीड (jump lead) कनेक्शन निम्न अनुसार करें:

1. प्रथम जम्प लीड (jump lead) के एक सिरे को फ्लैट बैट्री (flat battery) (1) के धनात्मक (positive) (+) टर्मिनल से जोड़ें।
2. दूसरे सिरे को बूस्टर बैट्री (2) के धनात्मक (+) टर्मिनल से जोड़ें।

3. द्वितीय जम्प लीड (jump lead) के एक सिरे को बूस्टर बैट्री के ऋणात्मक (negative) (-) टर्मिनल (2) से जोड़ें।
4. फ्लैट (डेड) बैट्री (1) युक्त गाड़ी के बिना रंगे हुए, भारी मेटल पुर्जे (अर्थात्—डोर लैच स्ट्राइकर (3)) से अंतिम कनेक्शन करें।

### ⚠️ prkouh

tEi yHm (jump lead) dks I hëks fMLpkMZ cS/h ds \_\_kkRed (negative) (& Vfe-ly I s u tkMj vI; Fkk foLQk/ gks I drk gA

- 4) यदि आपके द्वारा प्रयुक्त बूस्टर बैट्री दूसरी गाड़ी में लगी है, तो गाड़ी के इंजन को बूस्टर बैट्री से स्टार्ट करें। इंजन को मध्यम गति से चलायें।
- 5) फ्लैट बैट्री (flat battery) से गाड़ी का इंजन स्टार्ट करें।
- 6) जम्प लीड (jump lead) को जिस तरीके से लगाया है ठीक उसके विपरीत क्रम में हटायें।

## Vkbax (Towing)

यदि अपनी गाड़ी को टो (खींचवाना) करवाना है, पेशेवर सर्विस से संपर्क करें। आपके डीलर द्वारा आपको विस्तृत टोइंग निर्देश दिया जा सकता है।

### I puk

Vkbax ds nkj ku xkMh dks upl ku I s cpkus ds fy, ] mfor mi dj .k vkj Vkbax cfO; k dk mi ; ks djA

## 2&0ghy Mkbo (Wheel Drive) (2WD)

### eLuyy Vka fe'ku (Manual Transmission)

मैन्युअल ट्रांसमिशन (Manual transmission) गाड़ियों को निम्नलिखित किसी भी तरीके से टो किया जा सकता है।

- 1) आगे से, आगे के पहिये उठाकर और पीछे के पहिये को जमीन पर रखकर। टोइंग करने से पहले, सुनिश्चित करें कि ट्रांसमिशन न्यूट्रल में लगा है और पार्किंग ब्रेक हटा हुआ है।
- 2) पीछे से, पिछले पहिये उठाकर और आगे के पहिये को जमीन पर रखकर, बशर्ते कि स्टीयरिंग और ड्राइवट्रेन चालू स्थिति में हो। टोइंग करने से पहले, सुनिश्चित करें कि स्टीयरिंग व्हील अनलॉक है (इग्निशन चाबी "ACC" स्थिति में होना चाहिए), और स्टीयरिंग व्हील को टोइंग सर्विस के लिए निर्धारित क्लैंपिंग उपकरण से सुरक्षित किया हुआ है।

/ɪpʊk

LVh; fjæ d, yej Vkbæ ds nkj ku vks ds  
i fg; kã l s yxus oks >Vdkã dks l gus ea  
l {ke ugE gA Vkbæ djus l s igys  
LVh; fjæ 0ghy dks vuy, d djA

; fn LVKVj ugE pyrk gS

- 1) बैट्री की हालत देखने के लिए हेडलाइट चालू करके इग्निशन स्विच (ignition switch) को "स्टार्ट" स्थिति में घूमने का प्रयास करें। यदि हेडलाइट बिल्कुल डिम या बंद है, तो इसका मतलब है कि बैट्री डेड है या बैट्री टर्मिनल संपर्क कमजोर है। बैट्री को रिचार्ज करें या आवश्यक हो तो बैट्री टर्मिनल को ठीक करें।
- 2) यदि हेडलाइट चमकती है, तो प्यूज जाँचें। यदि स्टार्टर विफल होने का स्पष्ट कारण नहीं है, तो कोई बड़ी इलेक्ट्रिकल समस्या हो सकती है। गाड़ी को अपने प्राधिकृत मारुति सुजुकी कमर्शियल वर्कशॉप से जाँच करवायें।

; fn batu Hkj x; k gS

यदि इंजन में प्यूल भरा है, तो इसे स्टार्ट मुश्किल हो सकता है। यदि ऐसा होता है, तो इंजन क्रैंक करते समय एक्सीलरेटर पेडल को पूरी तरह फर्श की तरफ दबाकर रखें।

- स्टार्टर मोटर को 30 सेकण्ड से अधिक न चलायें।

; fn batu vkøjghV gks x; k gS

इंजन गंभीर चालन स्थितियों में स्थायी रूप से ओवरहीट हो सकता है। यदि गाड़ी चलाने के दौरान हाई इंजन कूलन्ट टेम्परेचर वार्निंग लाइट (high engine coolant temperature psrkouh light) जलती है:

- 1) गाड़ी को सुरक्षित जगह पर खड़ी करें।
- 2) इंजन को तब तक सामान्य आइडल स्पीड पर चलायें जब तक हाई इंजन कूलन्ट टेम्परेचर वार्निंग लाइट (high engine coolant temperature psrkouh light) बंद हो जाये।

! psrkouh

; fn Hkki fudyrs gq nsf krs ; k l pirs gS  
rks xkMh dks rjar l g f(kr txg ij  
jkd dj batu dks rjar djds BmK gkus  
nA Hkki vkus ij batu dEi kVæw dks  
[kksy nA Hkki fn [k kbz ; k l ukbz u nus  
ij] batu dEi kVæw dks [kksy dj nsf kã  
fd D; k dnyUV mcy jgk gA ; fn mcy  
jgk gS rks vks c<us l s igys mcyuk  
cn gkus rd bartkj djA

यदि हाई इंजन कूलन्ट टेम्परेचर वार्निंग लाइट (high engine coolant temperature psrkouh light) बंद नहीं होती है:

- 1) इंजन को बंद करें और जाँच करें कि क्या वाटर पम्प बेल्ट और पुली क्षतिग्रस्त या फिसल रही है। यदि कोई गड़बड़ पायी जाती है, तो ठीक करें।

- 2) रिजर्वॉयर में कूलन्ट स्तर जाँचें। यदि यह "कम" लाइन के नीचे पाया जाता है, तो रेडियेटर, वाटर पम्प और रेडियेटर और हीटर होज में रिसाव की जाँच करें। यदि ओवरहीटिंग की वजह से कोई रिसाव होता है, तो इस समस्या को ठीक किये बगैर इंजन न चलायें।
- 3) यदि कोई रिसाव नहीं मिलता है, तो आवश्यक हो, तो रिजर्वॉयर और फिर रेडियेटर में सावध, निनीपूर्वक कूलन्ट डालें

ukM/%

; fn batu vkøjghV gks x; k gS vkj  
l fu'pr ugE gS fd D; k djg rks vius  
çkfk—r ek#fr l q, ph def'kz y od'k, i  
l s l a d z djA

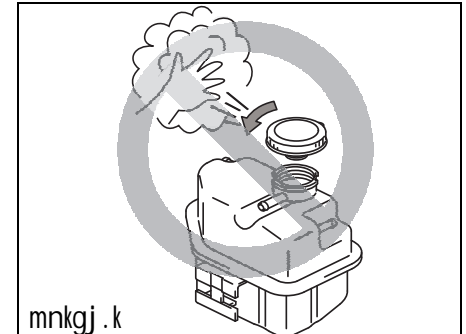

mknkj .k

65D350d

**⚠ prkouh**

- ikuh dk rkieku vfekd gkus ij jfM; s/j dš (; k Mhty batu ds fy, fMxfl x Vfd ds) dks fudkyus [krjukd gkrk gš D; kfcd [kksyrk gvk flyM vks Hkkx nkc ds lkFk ckj fudy l drk gA bl dš dks dnyUV rkieku de gku ij gh fudkyA
- 0; fDrxr pks/ l s cpus ds fy, ) batu dnyx Qs (engine cooling fan) l s gkFk] vktkj vks di Ms dks nj j [kA ; s byfDVd Qs fcuk prkouh ds Lor% gh pkyu gks l drs gA

### VDdj l s vMjc, Mh ea l eL; k

यदि गाड़ी की अंडरबॉडी टकरा गई है, तो प्राधिकृत मारुति सुजुकी कमर्शियल वर्कशॉप से जांच करवायें। अन्यथा स्टीयरिंग, सस्पेंशन, ड्राइवलाइन, ब्रेक इत्यादि को नुकसान होने से सुरक्षित चालन बाधित हो सकता है।

### prkouh f=dks k prkouh (Triangle)

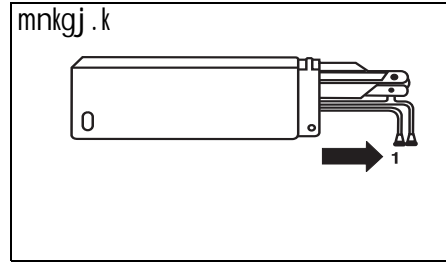

MHO-07-001

गाड़ी खराब होने या अचानक रुकने की स्थिति में, जहाँ आपकी गाड़ी संभावित यातायात के लिए खतरा बन सकती है, तो अपनी गाड़ी के पीछे बिना कोई अवरोधक लगाये, लगभग **50&100** मी. दूरी पर सड़क पर आने वाले वाहनों को चेतावनी देने के लिए गाड़ी के साथ दिये गये चेतावनी त्रिकोण को रखें। त्रिकोण की चमकती हुई साइड को आने वाले वाहनों की तरफ मुख करते हुए रखें। चेतावनी त्रिकोण को रखने के लिए गाड़ी से उतरने से पहले हैज़र्ड चेतावनी लाइट (**hazard psrkouh lamps**) को चालू करें।

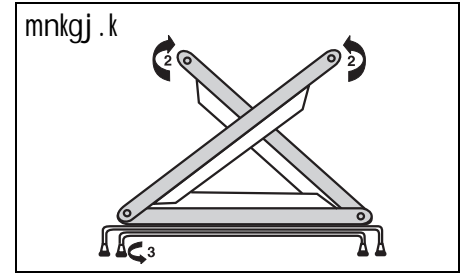

MHO-07-014-1

- चेतावनी त्रिकोण को निशान **1** में दिखाये अनुसार कवर से सावधानीपूर्वक निकालें।
- दोनों रिप्लेक्टर आर्म को निशान में दर्शाये अनुसार खोलें और दाये आर्म में दी गई क्लिप से आर्म को लॉक करें। निशान **3** में दिखाये अनुसार बॉटम स्टैंड को विपरीत दिशा में खोलें। चेतावनी त्रिकोण को गाड़ी के पीछे समतल जगह पर रखें।
- इसे कवर में रखने के लिए निकालने की प्रक्रिया का उल्टा करें।

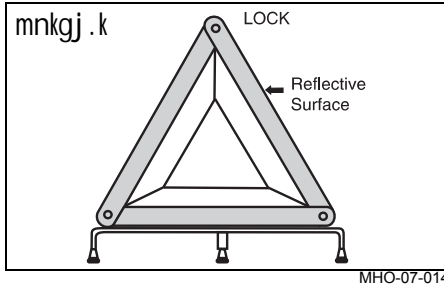

vfXu' kked ; æ (Fire Extinguisher)  
(; fn yxk gk)

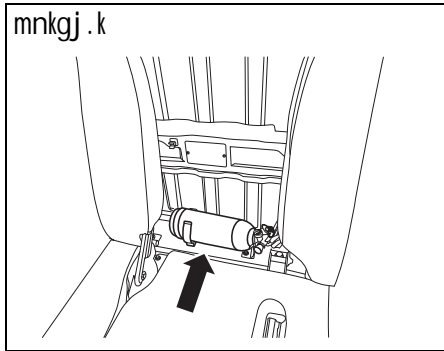

सीट के पीछे (चालक और यात्री सीटों के बीच में)  
अग्निशामक यंत्र लगा है।

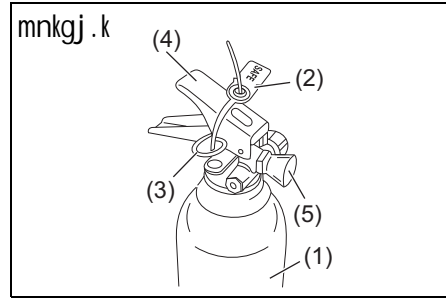

- 1) अग्निशामक सिलेंडर (Fire extinguisher cylinder)
- 2) सील (Seal)
- 3) सेफ्टी पिन (Safety pin)
- 4) लीवर (Lever)
- 5) नॉज़ल (Nozzle)

vfXu' kked ; æ dks fudkyuk vkj yxkuk

vfXu' kked ; æ dks fudkyus ds fy,

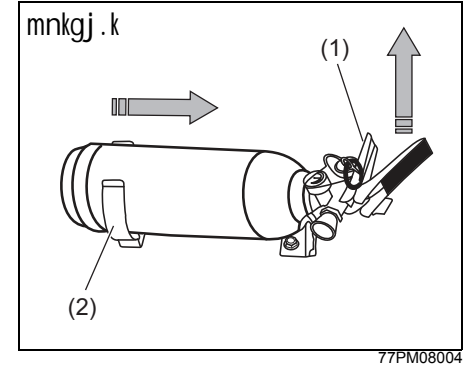

अग्निशामक यंत्र की क्लिप (2) हटाने के लिए अग्निशामक यंत्र के लीवर (Lever) (1) को हल्का सा ऊपर उठायेँ और चित्र में दिखाई गई दिशा में अग्निशामक यंत्र खींचें।

vfXu'kked ;# dks oki l yxkus ds fy,

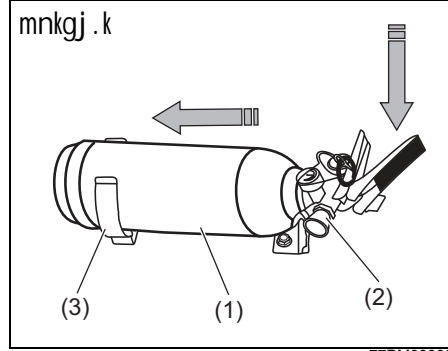

अग्निशामक यंत्र (1) को बॉडी को क्लैप (3) में डालें और नोज़ल (2) को क्लैप पर सावधानीपूर्वक नीचे की तरफ रखें।

ukN%

l fu'pr dja fd vfXu'kked ;# dk u,ty not e) Dyfi ij l gh l s cB x; k gA

pykus dk rjhdK

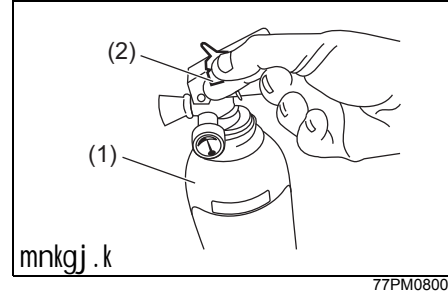

- 1) अग्निशामक (fire extinguisher) (1) यंत्र को सीधा पकड़ें।
- 2) सेफ्टी पिन (Safety pin) (3) को घूमते हुए सील (2) तोड़ें।

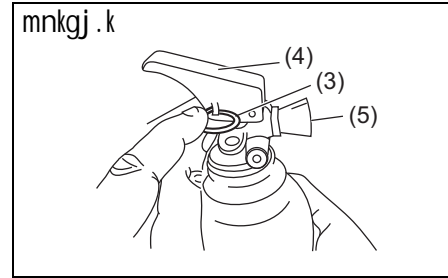

- 3) सेफ्टी पिन (Safety pin) (3) खींचें।
- 4) लीवर (4) को दबायें और नोज़ल (nozzle) (5) की धारा की दिशा तीव्र व्यापक गति के साथ आग के किनारे पर लगायें।



- 5) इसे आग बुझने तक दूर किनारे तक चलायें।

ukN%

vfXu'kked ;# dk erycj xkMh es ckgjh l ks l s mRi l u gYdh l h vkx ds fy, ugf gA



D; k dj@ vk\$ D; k u dj@

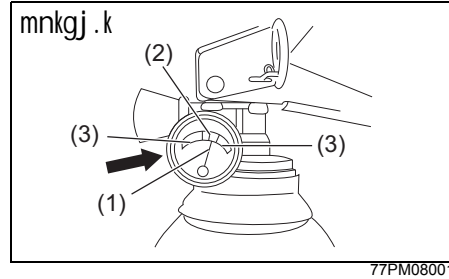

D; k dj@

- 1) समय-समय पर प्रेशर गेज की जांच करें। अधिकतम चार्जिंग प्रेशर **15Kgf/cm<sup>2</sup>** (ग्रीन जोन (2) में) है।
- 2) दाब कम होने पर, सूचक सूई (1) लाल क्षेत्र (3) में आ जाती है। अग्निशामक यंत्र पर दी गई सूचना के अनुसार अग्निशामक यंत्र विनिर्माता से तुरंत संपर्क करें।
- 3) निर्माता सेवा केंद्र से ही अग्निशामक यंत्र की सर्विस करवाएं। निकटतम सेवा केंद्र का पता लगाने के लिए अग्निशामक यंत्र पर दी गई जानकारी देखें।
- 4) सुनिश्चित करें कि वाहन में अग्निशामक यंत्र को हमेशा इसकी निर्धारित जगह पर ही रखा जाता है।
- 5) अग्निशामक यंत्र के उपयोग के तुरंत बाद भरें।

D; k u dj@

- 1) अग्निशामक यंत्र की सफाई के लिए पानी का उपयोग न करें। (मिट्टी हटाने के लिए साफ कपड़े का उपयोग करें)
- 2) प्रयुक्त या डिस्चार्ज्ड अग्निशामक यंत्र पर निर्भर न रहे।

uk\$/%

- qR; d mi; kx ds ckn fjfQfyx djuk vko'; d gA
- mi; kx u gkus ij Hkh gj 3 o'kz es vfxu'kked ;# dks fjfQy djuk vko'; d gA

cká ns[kHkky

I ǻkkj .kjksduk .....	9-1
xkMh dh I Qkbz .....	9-2

## I [kkj .kj kduk

अपनी गाड़ी को जंग से बचाने के लिए सही देखभाल करना आवश्यक है। गाड़ी को जंग से बचाये रखने के लिए नीचे निर्देश दिये गये हैं। इन निर्देशों को सावधानीपूर्वक समझकर पालन करें।

tæ ds ckjs eæ egRoI w k t kudkj h

tæ yxus ds I keku; dkj .k

- 1) गाड़ी की अंडरबॉडी या फ्रेम पर दुर्गम क्षेत्रों में सड़क का नमक, गंदगी, नमी, या रसायनों का जमाव।
- 2) पत्थर और कंकड़ द्वारा मामूली दुर्घटनाओं या घर्षण के परिणामस्वरूप छिलन, खरोंच और संशोधित या रंगी हुई धातु की सतहों को कोई नुकसान।
- 3) नीचे दिए गए बिंदुओं में से कोई एक या सभी:
  - धूप के लगातार संपर्क में रहना
  - कठोर जल और समुद्री जल का गाड़ी के संपर्क में आना।
  - पैर रगड़न (स्कर्टिंग)

tæ yxkus okyh i ; kbj .k i fjfLFkfr; ka

- 1) सड़क का नमक, धूल नियंत्रण रसायन, समुद्री हवा या औद्योगिक प्रदूषणों से धातु पर जंग लगने की प्रक्रिया बढ़ती है।
- 2) अधिक नमी से जंग लगने की दर बढ़ती है विशेष रूप से तापमान सीमा, हिमांक बिंदु से अधिक हो।

- 3) वाहन के कुछ हिस्सों में लंबे समय तक नमी रहने पर जंग लग सकती है चाहे बॉडी के अन्य हिस्से पूरी तरह सूखे हो।
- 4) गाड़ी के कुछ पार्ट्स को तुरंत सूखने के लिए पर्याप्त हवा नहीं मिलने से उच्च तापमान के कारण वहाँ जंग लगने की दर बढ़ जाती है।

यह जानकारी आपकी गाड़ी विशेष रूप से अंडरबॉडी) को यथासंभव साफ और सूखा रखने की आवश्यकता को दर्शाती है। रंग या सुरक्षा परत के नुकसान को जितना जल्दी हो सके, तुरंत मरम्मत कराना आवश्यक है।

tæ yxus dks dš s j k dæ

xkM# dks ckj & ckj æks æ

गाड़ी की फिनिश को जंग लगने से सुरक्षित रखने का सबसे शानदार तरीका है इसे बार-बार धोकर साफ रखना। सर्दी में कम से कम एकबार और सर्दी के तुरंत बाद एक बार गाड़ी धोयें। गाड़ी की अंडरसाइड को साफ को सूखी रखें। नमकदार सड़कों पर बार-बार गाड़ी चलाते हैं, तो गाड़ी को सर्दी के मौसम में कम से कम महीने में एक बार धोयें। यदि समुद्र के नजदीक रहते हैं, तो गाड़ी को वर्ष में कम से कम एक बार धोयें।

गाड़ी धोने के निर्देशों के लिए, "गाड़ी सफाई" भाग देखें।

## Remove foreign material deposits

यदि आपकी गाड़ी की रंगी हुई सतह पर बाहरी सामग्री जैसे—लवण, रसायन, रोड ऑयल या डामर, पेड़ का रस, पक्षियों का मल और औद्योगिक अपशिष्ट है तो इससे गाड़ी की फिनिश खराब हो सकती है। इस प्रकार के जमाव को तुरंत हटा दें। यदि इन जमाव को साफ करना मुश्किल है, तो अतिरिक्त क्लीनर का उपयोग कर सकते हैं। सुनिश्चित करें कि आपके द्वारा प्रयुक्त कोई भी क्लीनर रंगी हुई सतह के लिए हानिकारक नहीं है और विशेष रूप से आपके सूचित उद्देश्य के लिए है। इन विशेष क्लीनर का उपयोग करते समय विनिर्माता निर्देशों का पालन करें।

[kjkc fOfu'k dh ejEer djæ

गाड़ी की रंगी हुई सतह के नुकसान की बारीकी से जाँच करें। यदि पेंट में कोई छिलन या खरोंच पाया जाता है, तो इनकी जंग लगने से पहले ही तुरंत मरम्मत करें। यदि छिलन या खरोंच से मेटल बेरंग हो गई है, तो कुशल बॉडी शॉप से मरम्मत करवायें।

i d ftj vkš yxst dEi kVæ/ dks I kQ j [kæ

फर्श चट्टाई के नीचे नमी, मिट्टी या कीचड़ जमा होने से जंग लग सकता है। इन चट्टाईयों के नीचे बार जाँच करके सुनिश्चित करें कि यह क्षेत्र साफ और सूखा है। यदि गाड़ी को कच्ची सड़क या गीले मौसम में उपयोग किया है, तो बार-बार जाँच करना आवश्यक है।

रसायन, उर्वरक, क्लीनर्स, नमक इत्यादि कुछ सामग्री प्राकृतिक रूप से अत्यधिक जंग पैदा करने वाली होती है। इन प्रोडक्ट को सीलबंद डिब्बों में स्थानांतरण करना चाहिए। यदि ये बिखर गये या रिसाव कर गये, तो तुरंत साफ करके सूखायें।

xkMh dks l [kh] goknkj txg ea j [kř  
xkMh dks yxkrkj l hēkh ēkii l s cpkdj  
[kMh d]ř

गाड़ी को गीली, कम हवादार जगह पर खड़ी न करें। यदि गाड़ी को गैरेज में धोते हैं या इसे गीला होने पर बार-बार चलाते हैं, तो आपका गैरेज गीला हो सकता है। गैरेज में उच्च नमी से अधिक जंग लग सकती है। गैरेज में हवा की कमी के कारण गर्मी होने पर भी गीली गाड़ी में जंग लग सकती है।

⚠ prkouh

dř/fyřvd duovř (catalytic con-  
verter), xtkLV ikbi (exhaust pipe)  
tř s , xtkLV fl lve ds iwtkē ij  
vřřfjDr vMj dksřVx ; k tē jkēkd ijr  
u yxk; ř ; řn vMj dksřVx i nkřkř xel gks  
tkrk gř rks vx yx l drh gř

xkMh dh l Qkbř

mknkj .k

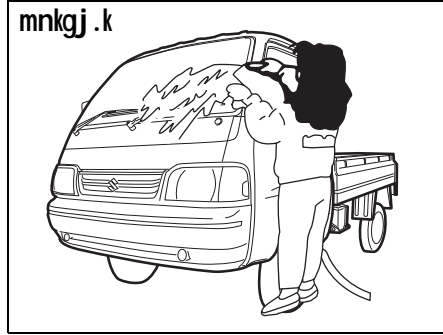

77PM09001

⚠ prkouh

xkMh ds vnj ; k ckgj l kQ djrs l e ; j  
yřj řřkuj (thinners) i řřky (Petrol)  
cāhu (benzene) tř s mřp Toyu'khy  
řřky ; k řyhp ; k dBrkj řřkyř řřVtř/  
tř s l Qkbř i nkřkř dk mi ; kx u d]ř  
bu l kexř; k l s 0 ; řDrxr pkř ; k xkMh  
dks uřl ku gks l drk gř

vkřřjd l Qkbř

foukby vl ckc Vi nyl uphol-  
stery)

साबुन या हल्के डिटर्जेंट को गर्म पानी में मिलाकर घोल तैयार करें। विनाइल पर स्पंज या मुलायम

कपड़े से घोल लगाएं और इसे गंदगी हटाने के लिए कुछ मिनटों के लिए भीगने दें। मिट्टी और साबुन के घोल को हटाने के लिए साफ, गीले कपड़े से सतह को रगड़ें। यदि सतह पर कुछ गंदगी रह जाती है, तो इस प्रक्रिया को दोहरायें।

Qřcd vl ckc (Fabric upholstery)  
(vxks dh ; k=h l hv dks NkMēj ½

वैक्यूम क्लीनर से गंदगी हटायें। साफ गीला कपड़ा लेकर हल्के साबुन के घोल से दागयुक्त जगह पर रगड़ें। साबुन हटाने के लिए पानी से गीले कपड़े को उस जगह पर दुबारा रगड़ें। दाग हटने तक इस प्रक्रिया को दोहरायें, या जिद्दी दागों के लिए कमर्शियल फ़ैब्रिक क्लीनर का उपयोग करें। यदि फ़ैब्रिक क्लीनर का उपयोग करते हैं, तो विनिर्माता निर्देशों और सावधानियों का पूरा-पूरा पालन करें।

▲ I koëkkuh

- vkxs dh ; k=h l hV ij fyfDoM ; k vnëk&dBkj inkFKZ u MkyA ; fn ; g vkxs dh ; k=h l hV ij fxj tkrsg rks bls l kQ diM& ls rjar l kQ djA l d j ij fyfDoM l i dZ gkus ij l hV c&V fjekbMj l d j dk QD'ku (seat belt reminder sensor)½ ckekr gks l drk gA
- ?; k=h l hV ij , d h dksz Hkh updhyh ; k Hkkj h oLrq u j [ka tks vl ckc ea ?k dj l d j dks upl ku i gpk l drh gA

फैब्रिक असबाब (Fabric upholstery) (आगे के यात्री सीट के लिए)

इसे साफ करने के लिए लिक्विड का उपयोग न करें क्योंकि यह फैब्रिक में प्रवेश करके सीट सेंसर को नुकसान पहुँचा सकती है।

चमड़ा असबाब (स्मंजीमत नचीवसेजमतलद

वैक्यूम क्लीनर से गंदगी हटायें। हल्के साबुन या सैडल साबुन घोल का उपयोग करके, साफ नम मुलायम कपड़े से गंदगी को पोंछ दें। साबुन हटाने के लिए, उन जगहों को पानी से भीगे मुलायम कपड़े से फिर से पोंछें। उन जगहों को मुलायम सूखे कपड़े से पोंछकर सुखाएं। इस प्रक्रिया को गंदगी या दाग मिटने तक दोहरायें, या जिद्दी गंदगी या दाग के लिए कमर्शियल लेदर क्लीनर का उपयोग करें। यदि लेदर क्लीनर का उपयोग करते हैं, तो विनिर्माता निर्देशों और उपायों का

सावधानीपूर्वक पालन करें। सॉल्वेंट (solvent) प्रकार के क्लीनर या अब्रेसिव क्लीनर का उपयोग न करें।

ukv%

- *peMk vl ckc dks vPNh gkyr ea j[kus ds fy, ] bl s o'iz ea nks ckj l kQ djA*
- *; fn peMk vl ckc xhyk gks tkrk gA rks bl s fV'ku is j ; k eyk; e diM& ls rjar i kaVdj l u[kk; A ; fn bl s l kQ ugf fd; k tkrk gA rks ikuh l s peMk dBkj vkj fl dM+ l drk gA*
- *xef ds fruka ea ilfdx djrs l e; ] Nk; knkj LFku ppa ; k l u'kM dk mi; kx djA ; fn peMk vl ckc yEcs l e; rd ekai ds l i dZ ea jgrk gA rks bl ea Qhaki u vkj fl dM+ gks l drh gA*

प्राकृतिक सामग्री होने के कारण, चमड़ा स्वाभा. विक रूप से दानेदार और इसकी प्राकृतिक स्थिति में गाय जैसे धब्बे होते हैं। इससे चमड़े की कार्यक्षमता किसी भी तरह से प्रभावित नहीं होती है।

l hV c&V (Seat belts)

हल्के साबुन और पानी से सीट बेल्ट को साफ करें। बेल्ट पर ब्लीच या डाई का उपयोग न करें। इससे बेल्ट की फैब्रिक कमजोर हो सकती है।

fouk; y 1lykj eV+ (Vinyl floor mat)

सामान्य गंदगी को पानी युक्त विनायल या हल्क साबुन से हटाया जा सकता है। गंदगी को हटाने

के लिए ब्रुश का प्रयोग करें। गंदगी को ढीली करने के बाद, चट्टाई को पानी से खंगालें और इसे छाया में सूखायें।

dkyhu (Carpets)

जितना हो सके वैक्यूम क्लीनर से गंदगी और मिट्टी को हटायें। हल्के साबुन के घोल का उपयोग करके, साफ गीले कपड़े से दागदार जगह को रगड़ें। साबुन हटाने के लिए, उस जगह पर दुबारा पानी से गीले कपड़ा रगड़ें। दाग हटने तक इस प्रक्रिया को दोहरायें, या जिद्दी दागों के लिए कमर्शियल कार्पेट क्लीनर का उपयोग करें। यदि कार्पेट क्लीनर का उपयोग करते हैं, तो विनिर्माता निर्देशों और सावधानियों का पूरा-पूरा पालन करें।

blVieW iSy (Instrument panel)

vkj d l ky (console)

वैक्यूम क्लीनर से गंदगी ढीली करें। साफ गीले कपड़े को निचोड़कर हल्के हाथ से गंदगी को साफ करें। इस प्रक्रिया को गंदगी मिटने तक दोहरायें।

*l puk*

fLop tš s byšDVdy iqtka dks i kNus ds fy, flfyd,u ; Or jkl k; fud mRi knka dk mi; ksx u dja bls iqtka ea upl ku gkska

blVie/ DyLVj ; k fdl h vll; byšD-Vdy ; k byšDV; fud iqtka ij l hks i kuh ; k fdl h rjy inkFkz dk fNMeiko u dja bls bu iqtka ea upl ku gks l drk gš vks @ ; k ; s [kjc gks l drs gš

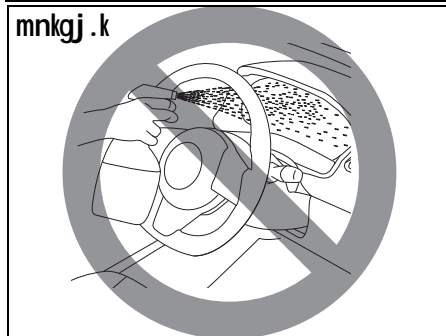

81RM08005

ckgj h l Qkbz

*l puk*

गाड़ी को साफ और गंदगी मुक्त रखना आवश्यक है। गाड़ी को साफ न रखने पर रंग फीका या गाड़ी के बॉडी के विभिन्न पुर्जों में जंग लग सकती है।

ekqykbz

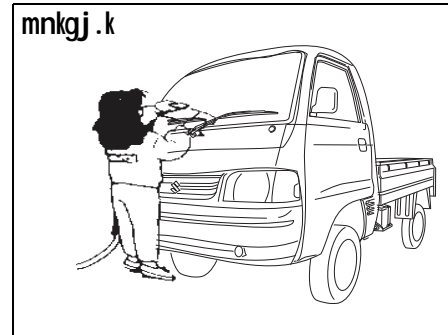

82DY0

**⚠ prkouh**

- bat u dh pkyw fLFkr ea xkMh dh ekqykbz vks oDI djus dk c; kl u dja
- 'kj hj ds fupys fgLl s vks QMj dh l Qkbz djrs l e; ] tgka rst ekkj okys fgLl s gks ogk; gkFka vks ckgka dks dVus l s cpkus ds fy, nLrkus vks yach cktw dh deht igu
- xkMh dks ekkus ds ckn] xkMh pykus l s igys l koekkuhi wzd cakka dh tkp djd ds nřka fd D; k budh l kekl; cHkko' khyrk kuh gbl gš

गाड़ी धोते समय, इसे सीधी धूप न पड़नेवाली जगह पर खड़ा करें और निम्न निर्देशों का पालन करें:

- 1) गंदगी और कीचड़ हटाने के लिए दाबयुक्त पानी से बॉडी की अंडरसाइड और व्हील हाउजिंग को धोयें। पर्याप्त पानी का उपयोग करें।

*l puk*

xkMh ekkrs l e; %

- lykflVd iqtka ij **80°C (176°F)** l s vfked xeZ Hkki ; k i kuh Mkyus l s cp
- bat u ds iqtka dks upl ku l s cpkus ds fy, ] bat u dEi kVew/ ea nkc; Or i kuh dk mi ; ksx u dja

2) गंदगी ढीली करने के लिए बॉडी को खंगालें। प्रवाहित पानी से बाहरी बॉडी से गंदगी और कीचड़ हटायें। मुलायम स्पंज या ब्रुश का उपयोग कर सकते हैं। रंग या प्लास्टिक (**plastic**) को खरोंच करने वाली कठोर सामग्री का उपयोग न करें। याद रहे कि कई मामलों में हेडलाइट कवर या लेंस प्लास्टिक के बने होते हैं।

<i>l ipuk</i>
jaxh gpl ; k lykflVd l rg dks upl ku l s cpkus ds fy, ] i ; klr ikuh ds fcuk xaxh dks l kQ u djA mi ; pr cf0 ; k dk ijk&ijk ikyu djA

3) स्पंज या मुलायम कपड़े का उपयोग करके हल्के डिटर्जेंट या कार वॉश साबुन से सम्पूर्ण बाहरी हिस्से को धोयें। स्पंज या कपड़े को बार-बार साबुन के घोल में भिगोना चाहिए।

<i>l ipuk</i>
def'kz y dkj ok'k ckMDV dk mi ; ksx djrs l e ; ] fofuekrk }kjk fufn'V l koekfu ; ka dk ikyu djA dBkj ?kjsy fMVt'V ; k l kcu dk mi ; ksx u djA

4) गंदगी पूरी तरह से निकल जाने के बाद, डिटर्जेंट को बहते पानी से खंगालें।  
5) इसे खंगालने के बाद, गीले साबर या कपड़े से गाड़ी की बॉडी को पोंछकर इसे छाया में सूखने दें।

6) रंगी हुई सतह के नुकसान की बारीकी से जाँच करें। यदि कोई नुकसान है, तो उसे निम्न लिखित प्रक्रिया का पालन करते हुए ठीक करें।

1. सभी क्षतिग्रस्त धब्बों को साफ करें और उन्हें सूखने दें।
2. पेंट को हिलायें और छोटे ब्रुश से हल्केहाथ से क्षतिग्रस्त धब्बों को ठीक करें।
3. पेंट को पूरी तरह सूखने दें।

<i>l ipuk</i>
; fn Lopkfy r dkj o,'k dk mi ; ksx djrs g rks l fuf'pr djA fd xkMh ds c,Mh ikVt t' sLi,byj dks upl ku u gkA ; fn vki l fuf'pr ug' g rks dkj o,'k v,i,jVj l s l yk yA

ofDI x djuk

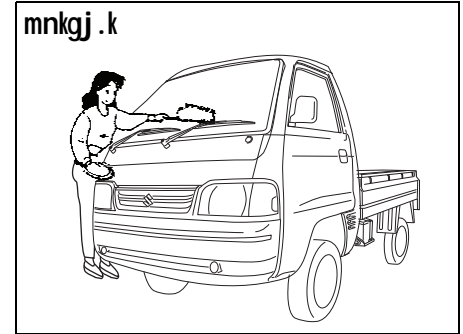

77PM09002

गाड़ी धोने के बाद, पेंट को अधिक सुरक्षित और सुंदर बनाने के लिए वैक्सिंग और पॉलिशिंग की जाती है।

- अच्छी क्वालिटी की वैक्स और पॉलिश का ही उपयोग करें।
- वैक्स और पॉलिश का उपयोग करते समय, विनिर्माता द्वारा निर्दिष्ट सावधानियों का पालन करें।

## I kekU; tkudkj h

okgu i gpkU .....	10-1
<b>FASTag</b> %QkLV%½ ¼; fn yxk gk½.....	10-1
I h-, u-th- fdV uEj i gpkU ¼; fn yxk gk½.....	10-2
mPp I j {kk i athdj .k lyV ¼; fn ykxw gk½.....	10-3



l kekl; tkudkj h

okgu i gpk u

pf l l hfj; y uEj

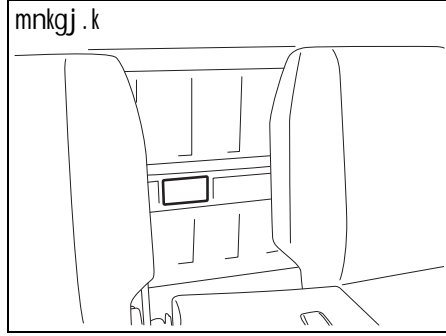

गाड़ी को पंजीकृत करने के लिए चैसिस और/या इंजन सीरियल नंबर का उपयोग किया जाता है। आपके डीलर द्वारा विशेष सर्विस जानकारी में भी यह मदद करते हैं। जब भी अपने प्राधिकृत मारुति सुजुकी कमर्शियल वर्कशॉप से संपर्क करना हो, तो इस नम्बर से आपकी गाड़ी की पहचान की जा सकती है। यदि आपको इन नम्बरों को पढ़ने में परेशानी आ रही है, तो इन्हें पहचान प्लेट पर देख सकते हैं।

bat u l hfj; y uEj

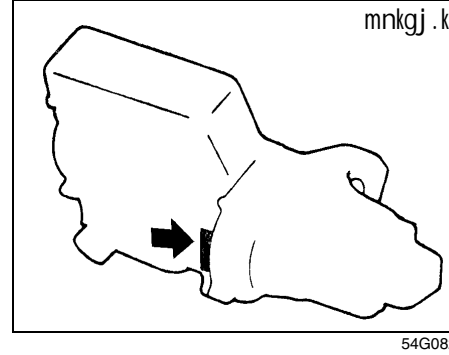

चित्र में दिखाये अनुसार सिलेंडर ब्लॉक पर इंजन सीरियल नम्बर अंकित होते हैं।

**FASTag** ¼QkLV&½ ¼; fn yxk gk½

सड़क परिवहन और राजमार्ग मंत्रालय के अनुसार, इलेक्ट्रॉनिक टोल संग्रह या भारत सरकार द्वारा परिभाषित किसी अन्य उद्देश्य के लिए प्रत्येक वाहन के लिए **FASTag** (फास्टैग) (1) अनिवार्य है।

यदि फास्टैग में कोई नुकसान है या फ्रंट विंड स्क्रीन को बदलना है, तो अपने निकटतम प्राधिकृत मारुति सुजुकी वर्कशॉप से संपर्क करें।

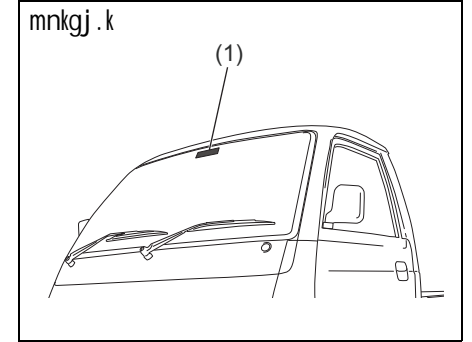

tS k xkMh ds vñj l s fn [kk; k x; k gS

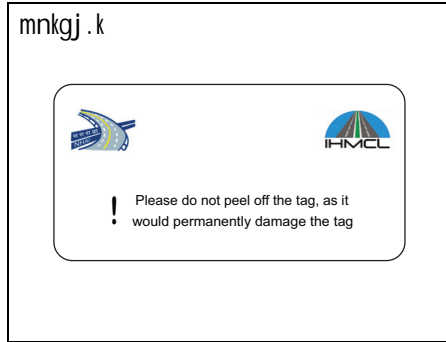

64MM01002

ukSV%

çnf' kâr fp= l kâLfrd mnñs'; ds fy, gñ okgu ij yxs okLrfod midj.k dh vkarfjd l jipuk fñkuu gks l drh gñ

tS k xkMh ds ckgj l s fn [kk; k x; k gS

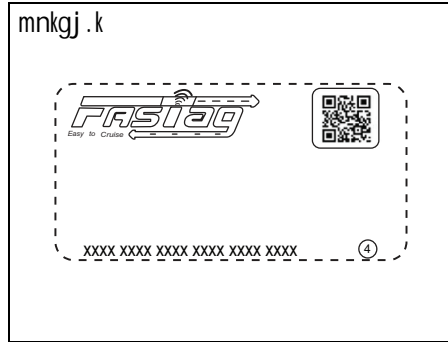

64MM01003

ukSV%

çnf' kâr fp= l kâLfrd mnñs'; ds fy, gñ okgu ij yxs okLrfod midj.k dh vkarfjd l jipuk fñkuu gks l drh gñ

ukSV%

- foMLØhu l s V& gVkus dk ç; kl djus ij V& ea LFtk; h : i l s [kjkh vk l drh gñ
- tgl; V& yxk gS ogk; foMLØhu dks dñedy Dyhuñ l s l kQ djus ij V& dks upl ku gks l drk gñ
- V& ij fdl h Hkh uplhyh oLrñkæ dk mi; ksdjus ij V& dks upl ku gks l drk gñ

I h-, u-th- fdV (CNG Kit) uEcj igpku ¼; fn yxk gk½

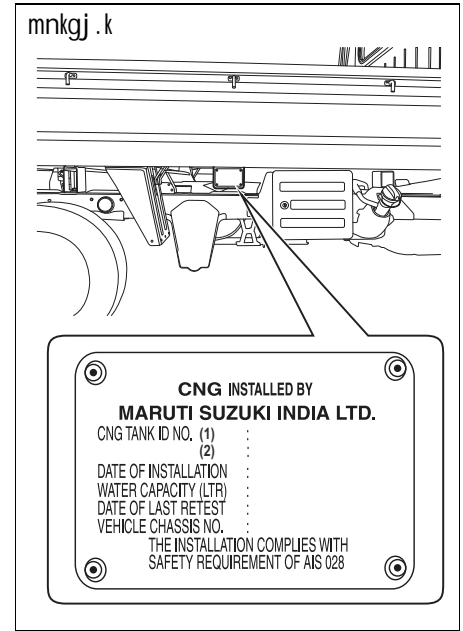

77PM10002

दिखाए गए अनुसार कार्गो बॉडी के दाईं ओर सी. एन.जी. सिलेंडर (CNG cylinder) पहचान संख्या और सी.एन.जी. किट (CNG kit) लगाने की तिथि स्थित है।

## मपप l gj {kk i athdj.k l yv/ (HSRP) (; fn ykxw gk)

सड़क परिवहन और राजमार्ग मंत्रालय के अनुसार, हर नए वाहन में **HSRP** होना चाहिए।

**HSRP** में शामिल है;

- अगली और पिछली **HSRP**, जो प्रत्येक नम्बर प्लेट जगह पर **2** स्नेप लॉक के साथ लगायी जायेगी।
- अगले विंडशील्ड पर तीसरी लाइसेंस प्लेट।

rhl jh ykbl l l yv/

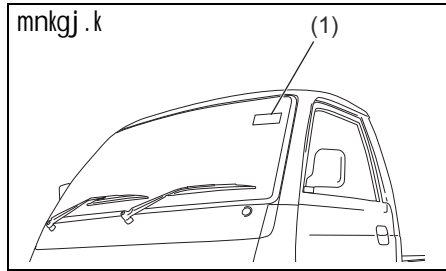

(1) तीसरी लाइसेंस प्लेट

rhl jh ykbl l l yv/ & t s k xkMh l s ckgj l s fn [kk; k x; k g s

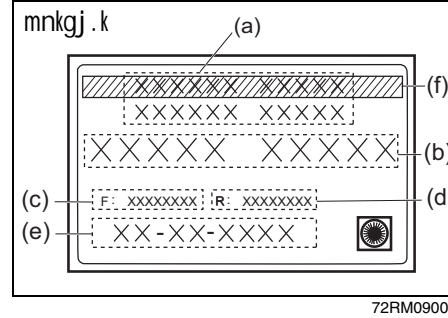

- (a) **HSRP** जारीकर्ता अधिकारी का नाम
- (b) वाहन पंजीकरण संख्या
- (c) विशिष्ट लेज संख्या – फ्रंट प्लेट
- (d) विशिष्ट लेज संख्या – रियर प्लेट
- (e) **1** पंजीकरण तिथि  
(DD-MM-YYYY (दिन-माह-वर्ष) प्रारूप में)
- (f) हरी पट्टी (**BS6** वाहन)

ukv%

çnf' kâr fp= l kâdfrd mnns'; ds fy, gâ okgu ij yxs okLrfod mi dj.k dlh vkrfjd l jipuk fhklu gks l drh gâ

ukv%

• foMLØhu l s rhl jh ykbl l l yv/ gVkus dk ç; kl djus ij yxy ea LFik; h : i l s [kj kch vk l drh gâ

- tgk; yxy yxk g s ogk; foMLØhu dks d fedy Dytuj l s l kQ djus ij yxy dks upl ku gks l drk gâ
- V s ij fdl h Hkh uplthyh oLrvka dk mi; ks djus ij V s dks upl ku gks l drk gâ
- ; fn rhl jh ykbl l l yv/ dk fjl yd ea/ djuk g s rks vuLkfnr çk fkdj.k l s l a dz dj l drs gâ

rhl jh ykbl l l yv/ & t s k fd xkMh dks vanj l s fn [kk; k x; k g s

mnkgj.k

**Notice**

It is unlawful for any person to duplicate, alter, change, deface, destroy, mutilate, remove, tear down this Third Registration Plate Sticker, except if done by authority of law. Do not wipe with harsh abrasive materials, detergents, etc. as it may deface or damage this Sticker.

64MM01009

ukv%

çnf' kâr fp= l kâdfrd mnns'; ds fy, gâ

ukv%

rhl jh ykbl l l yv/ (ihNj dk jax) l Md ifjogu vkj jktekxl ea=ky; }kj k ifjh- kkr'kr **HSRP** fofu; e ds vuL kj gâ

## स्पेसिफिकेशन्स

नोट:

स्पेसिफिकेशन्स को सूचना दिये बगैर बदला जा सकता है।

"चैसिस" वेरियंट से संबंधित स्पेसिफिकेशन, "बॉडी फौब्रिकेशन के लिए निर्देश" देखें

वस्तु: आयाम		इकाई: mm	
सम्पूर्ण लम्बाई			<b>3800</b>
सम्पूर्ण चौड़ाई			<b>1562</b>
सम्पूर्ण ऊँचाई			<b>1883</b>
व्हीलबेस			<b>2110</b>
ट्रैक	अगला		<b>1345</b>
	पिछला		<b>1330</b>

वस्तु: द्रव्यमान (वजन)		इकाई: कि.ग्रा.	
शुद्ध द्रव्यमान	पेट्रोल		<b>860</b>
	सी.एन.जी. (CNG)		<b>975</b>
सकल वाहन द्रव्यमान (वजन) रेटिंग			<b>1600</b>
अनुमत अधिकतम एक्सल वजन	अगला		<b>900</b>
	पिछला		<b>1020</b>

## स्पेसिफिकेशन्स

वस्तु: इंजन	पेट्रोल और सी.एन.जी
प्रकार	K12N (DOHC)
सिलेंडर की संख्या	4
बोर (Bore)	73.0 mm
स्ट्रोक	71.5 mm
पिस्टन विस्थापन	1197 cm <sup>3</sup> (1197 cc)
संपीड़न अनुपात	12.0: 1

वस्तु: इलेक्ट्रिकल	
स्पार्क प्लग	NGK ILZKR6F11
बैट्री	12V 38B20R
फ्यूज़	"जॉच और रखरखाव" भाग देखें।

वस्तु: लाइट	वॉट क्षमता	बल्ब नं.
हेडलाइट	12V 60/55W	H4
पॉजिशन लाइट	12V 5W	W5W
टर्न सिग्नल लाइट	अगला	PY21W
	पिछला	P21W
ब्रेक / पिछली लाइट	12V 21/5W	P21/5W
रिवर्सिंग लाइट	12V 21W	P21W
लाइसेंस प्लेट लाइट	12V 5W	W5W
आंतरिक लाइट	12V 5W	C5W

वस्तु: पहिये और टायर	
टायर आकार, स्पेयर	155R13 LT 8PR 89/88S* / 155R13 LT 8PR 90/89Q*
रिम आकार	13X4J
टायर प्रेशर	निर्दिष्ट टायर प्रेशर के लिए, चालक डोर लॉक पिलर (door lock pillar) पर स्थित टायर जानकारी लेबल देखें।

\* ;दि आप निर्दिष्ट भार इंडेक्स रेट और स्पीड संकेत का टायर तैयार नहीं कर सकते हैं, तो अधिक लोड इंडेक्स रेट और स्पीड संकेत का टायर तैयार करें।

oLr% vuqkfl r 1: y@yfcdd/t vks {kerk %vupkfur%}			
फयूल	पेट्रोल (Petrol)		30 L#
	सी.एन.जी. (CNG)	पेट्रोल (Petrol)	5 L#
		सी.एन.जी. (CNG)	35 L × 2 टैंक #
इंजन ऑयल	पेट्रोल (Petrol)		वर्गीकरण: API SN श्यानता: SAE 0W-16
	सी.एन.जी. (CNG)		3.8 L (ऑयल फिल्टर के साथ बदलना) 4.2 L (ऑयल फिल्टर के साथ बदलना)
इंजन कूलैंट		"SUZUKI LLC: Super (Blue) कूलैंट" *1 "SUZUKI LLC: Standard (Yellow) कूलैंट" *1	3.5 L (रिजर्वोयर टैंक सहित)
मैनुअल ट्रांसमिशन ऑयल		मारुति जेनुअन गियर ऑयल 75 W	1.4 L
रियर डिफ्रेंशियल ऑयल		रियर डिफ्रेंशियल ऑयल (Rear differential oil) के लिए "TOTALFINAELF TRANSELF LL 85W-140"	1.6 L
ब्रेक फ्लूड (Brake Fluid)		मारुति जेनुअन ब्रेक फ्लूड (MGBF) या DOT 3	"जाँच और रखरखाव" (INSPECTION AND MAINTENANCE) भाग के निर्देशों के अनुसार उचित ऑयल स्तर तक भरें।

\*1: आपकी गाड़ी प्रकार के आधार पर अनुशंसित कूलैंट में अंतर होता है। "जाँच और रखरखाव" (Inspection and Maintenance) सेक्शन देखें।

# : फयूल टैंक (fuel tank) की क्षमता आपके द्वारा भरे जाने वाले फयूल की अनुशंसित मात्रा से थोड़ी अधिक है। सुरक्षा और वैज्ञानिक कारणों से अतिरिक्त मात्रात्मक जगह दी गई है।

## c,Mh Qscd'sku ds fy, fun'k ¼p'sl I osj, ¼½

कैब-चैसिस (cab-chassis) वाहन पर बॉडी फ़ैब्रिकेशन, निम्नलिखित निर्देश और सीमा शर्तों को सुनिश्चित करते हुए किया जाएगा:

- (a) **बॉडी एक्सटीरियर्स:** लोड बॉडी/एप्लीकेशन को इस तरह बनाया जाएगा कि गाड़ी की बाहरी सतह में नुकीले किनारे या नुकीले हिस्से न हों, जो टक्कर लगने की स्थिति में किसी व्यक्ति को बॉडीवर्क या रगड़ से चोट लगने पर शारीरिक रूप से गंभीर ख़तरा बढ़ सकता है। यह पूरी गाड़ी स्थिर और गतिशील होने पर मान्य होता है। सुनिश्चित करें कि बाह्य किनारे और बाहर निकले हुए पुर्जों में न्यूनतम **2.5 mm** का गोलाकार मोड़ हो। बॉडी **CMVR** नियम **124(1)–11** के तहत परिभाषित निर्धारित मापदण्ड को पूरा करती है।  
बॉडी लेआउट (जैसे टिप्पर एप्लीकेशन) के लिए, जहां बैटरी मार्जेंटिंग बाहर निकली हुई है, **CMVR** नियम **124(1)–11** के तहत परिभाषित बाहर निकले हुए पुर्जों की आवश्यक ज़रूरतों को पूरा करने के लिए एक कवर प्रदान किया जाएगा।
- (b) **परावर्तक टेप:** बॉडी निर्माता वाहन के पिछले हिस्से पर बॉडी की चौड़ाई में चलने वाला एक लाल परावर्तक टेप (**20 mm** से कम चौड़ाई का नहीं) चिपकाएगा और **CMVR** नियम नं. **104** के तहत मापदंडों का पालन करना चाहिए।
- (c) **हेड लैंप:** बॉडी फ़ैब्रिकेशन के बाद, हेड लैंप के प्रारंभिक झुकाव को हेडलैम्प पर चिन्ह के अनुसार समायोजित किया जाएगा (**CMVR 124 (1)-20** अनुसार)। **GVW** स्थिति के लिए अनुशासित हेड लैंप स्विच पोजीशन (**head lamp switch position**) को ग्राहक के लिए बॉडी फ़ैब्रिकेटर द्वारा निर्दिष्ट की जाएगी।
- (d) **बॉडी बिल्डर प्लेट:** बॉडी निर्माता को **CMVR** नियम **122** के तहत आवश्यकता अनुसार बिना लदा हुआ वजन और पेलोड को निर्दिष्ट करते हुए बॉडी-बिल्डर की प्लेट लगाई जायेगी।
- (e) **Form 22A Part II (फॉर्म 22A भाग II):** बॉडी निर्माता द्वारा, **CMVR Rule 47** के तहत मापदण्डों के अनुसार **Form 22A Part II** प्रस्तुत किया जायेगा।
- (f) बॉडी निर्माता द्वारा बॉडी फ़ैब्रिकेशन के दौरान इलेक्ट्रिकल वायरिंग (**electrical wiring**), इलेक्ट्रिकल उपकरण (**electrical equipment**), ब्रेक कनेक्शन (**brake connections**), ब्रेक पाइपिंग (**brake piping**), फ्यूल कनेक्शन (**fuel connection**), एग्जॉस्ट सिस्टम (**exhaust system**) और चैसिस घटकों (**chassis components**) के साथ कोई बदलाव नहीं करेगा।



(g) आयाम: विनिर्माता प्रदत्त कैब चैसिस वाहन पर निर्मित किये जाने वाले लोड बॉडी/एप्लिकेशन को नीचे दिए गए चित्र में निर्दिष्ट अनुशंसित आयाम के अंतर्गत फिट करने के लिए डिज़ाइन किया जाएगा।

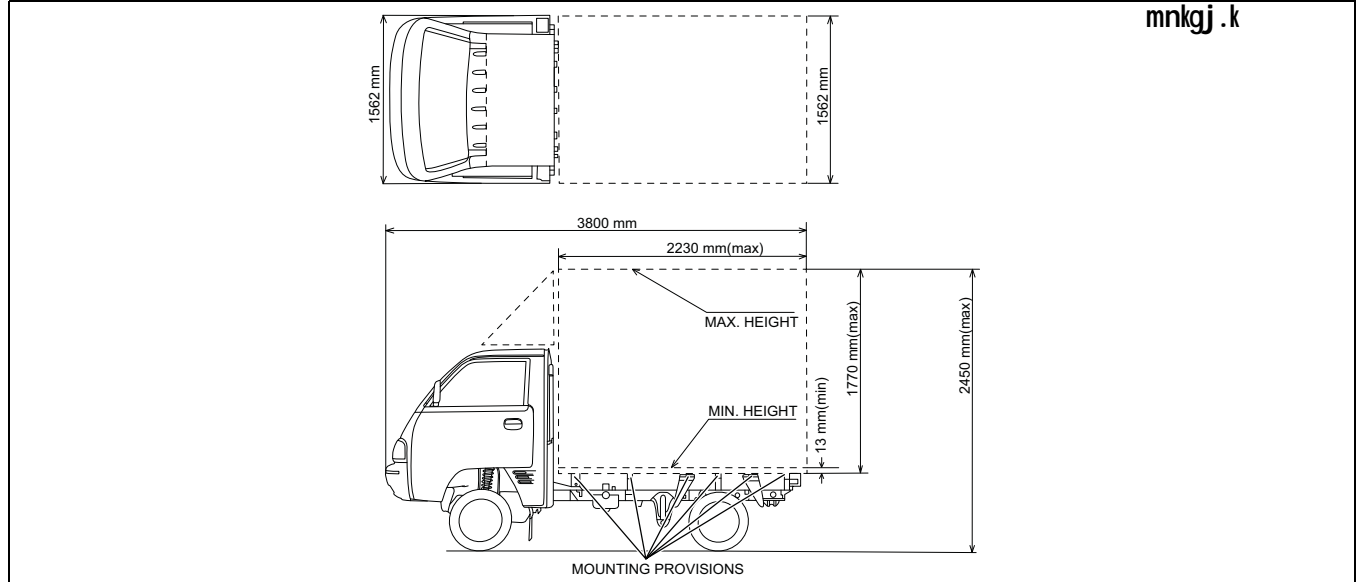

77PM12003

## c,Mh Qscdsk ku ds fy, funk

पेट्रोल मॉडल टिप्पर (खुले व बंद टिप्पर) के लिए

निर्माता प्रदत्त कैब चैसिस वाहन पर निर्माण की जाने वाली लोड बॉडी (load body)/एप्लीकेशन (application) को निम्नलिखित उदाहरण में निर्दिष्ट आयाम में फिट करने के लिए डिजाइन किया जायेगा।

- खुली टिप्पर (Open Tipper) :

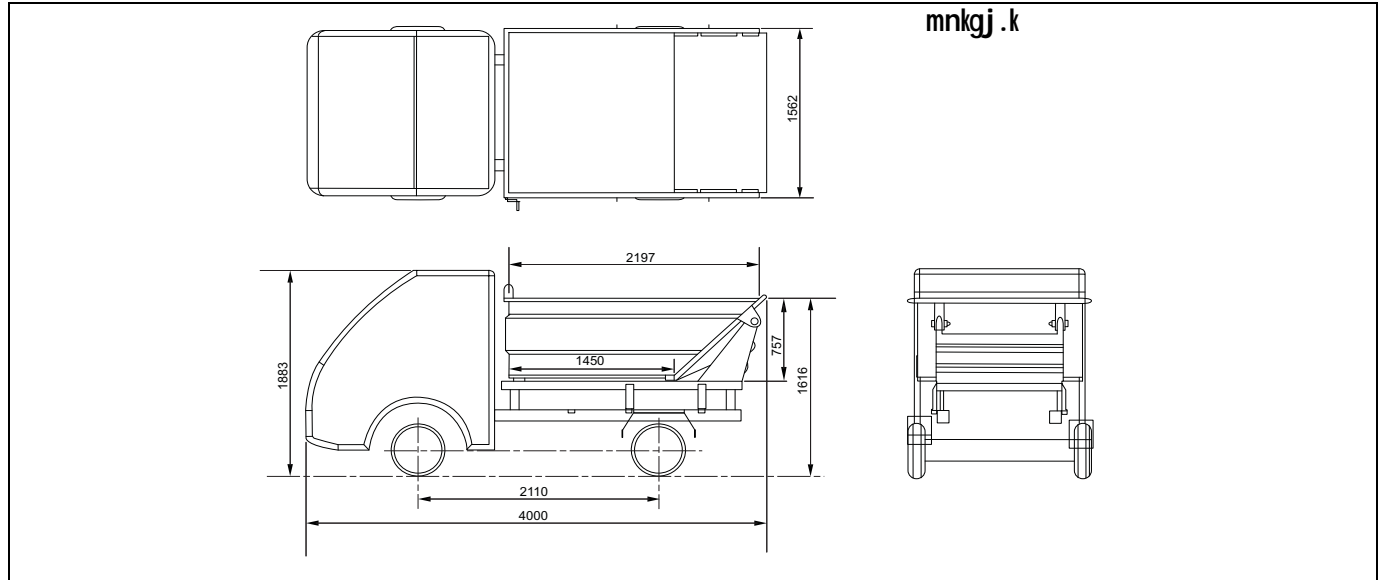

77PM12006

• बंद टिप्पर (Closed Tipper) :

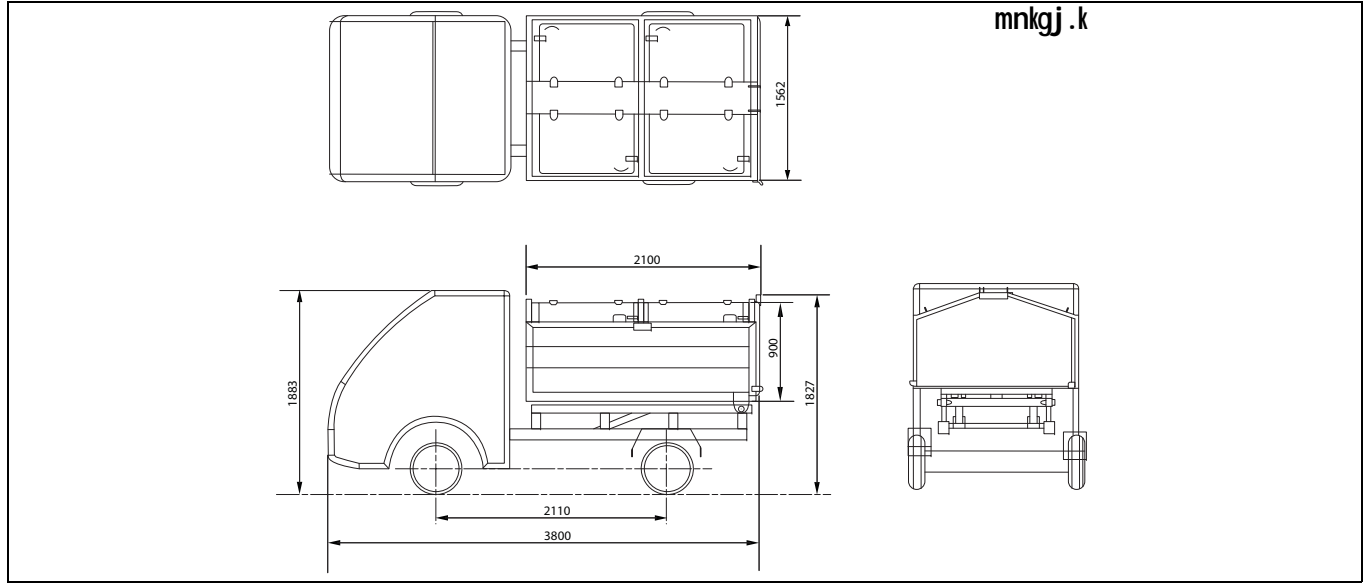

77PM12007

(h) वजन व इसका वितरण : सम्पूर्ण वाहन का न्यूनतम शुद्ध वजन **860** किलोग्राम (पेट्रोल), **(975 Kg (सी.एन.जी.))** और सम्पूर्ण वाहन का अधिकतम शुद्ध वजन **1140** किलोग्राम (पेट्रोल), **1255 Kg (सी.एन.जी.)** को ध्यान में रखते हुए लोड बॉडी (load body)/एप्लीकेशन (application) तैयार किया जाएगा। फ्रंट एक्सल और रियर एक्सल का शुद्ध वजन अनुपात **1.46** (पेट्रोल), **1.24** (सी.एन.जी.) से अधिक नहीं हो।

पेट्रोल मॉडल टिप्पर एप्लीकेशन के लिए, निम्नलिखित शुद्ध वजन को ध्यान में रखते हुए लोड बॉडी (load body)/एप्लीकेशन (application) तैयार किया जायेगा।

खुले टिप्पर का कर्ब वेट: **1070kg**

बंद टिप्पर का कर्ब वेट: **1140kg**

फ्रंट एक्सल और रियर एक्सल कर्ब वजन का अनुपात **1.46** से अधिक नहीं होगा।

- (i) लाइटिंग और सिग्नलिंग उपकरण : कैब चैसिस (cab chassis) को कैब के साथ इनबिल्ट हेड लैंप असेंबली और रियर कॉम्बिनेशन लैंप और पंजीकरण प्लेट लैंप के साथ एक अस्थायी पैनल की आपूर्ति की जाती है। हेड लैंप असेंबली (Head lamp assembly) की स्थिति में कोई संशोधन नहीं किया जाना चाहिए। रियर कॉम्बिनेशन लैंप (rear combination lamps), पंजीकरण प्लेट लैंप और पार्किंग सेंसर (गाड़ी के साथ दिये गये दस्ताने बॉक्स में) को नीचे दिए गए चित्र में निर्दिष्ट अनुशासित स्थिति के अनुसार लोड बॉडी/एप्लीकेशन पर फिट किया जाएगा।

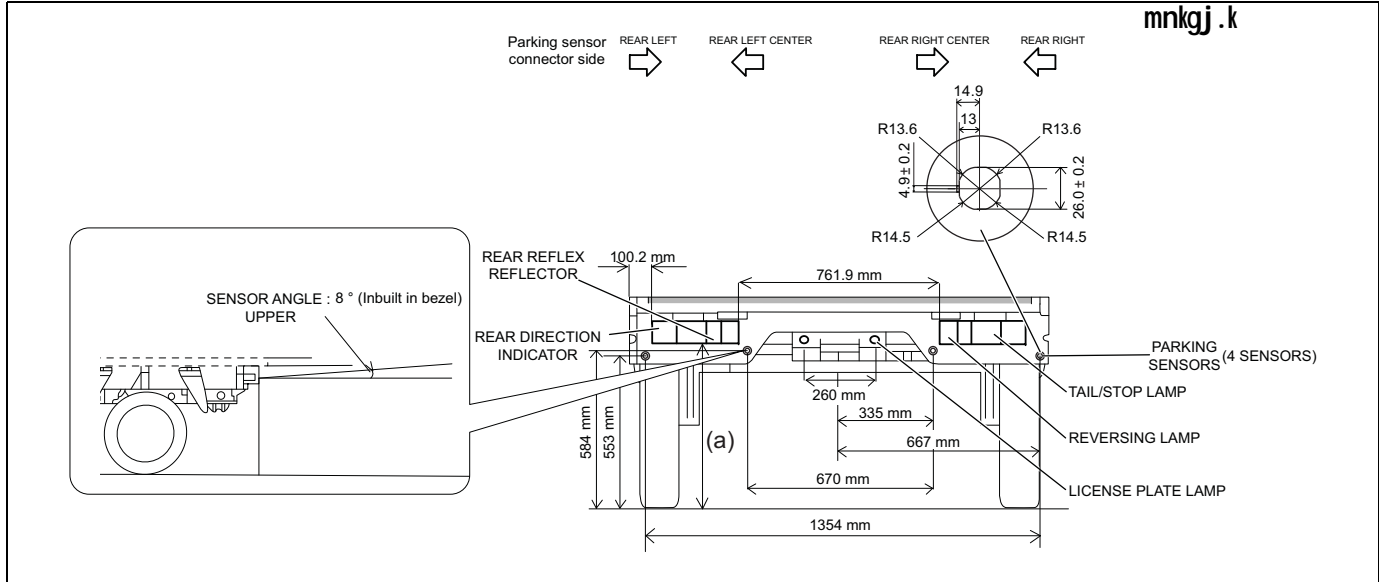

77PM12008

“a” कीमत	
चैसिस एप्लीकेशन (पेट्रोल व सी.एन.जी.)	612 mm
पेट्रोल मॉडल खुली टिप्पर एप्लीकेशन	620 mm
पेट्रोल मॉडल बंद टिप्पर एप्लीकेशन	660 mm

(j) **व्हील गार्ड (Wheel Guard)** : व्हील गार्ड में **CMVR** नियम सं. **124(1)-13** के तहत निहित मापदण्डों का पालन करना होगा। व्हील गार्ड (पिछला) को निम्नलिखित उदाहरण में निर्दिष्ट डिजाइन पैरामीटर के अनुसार तैयार करना होगा।

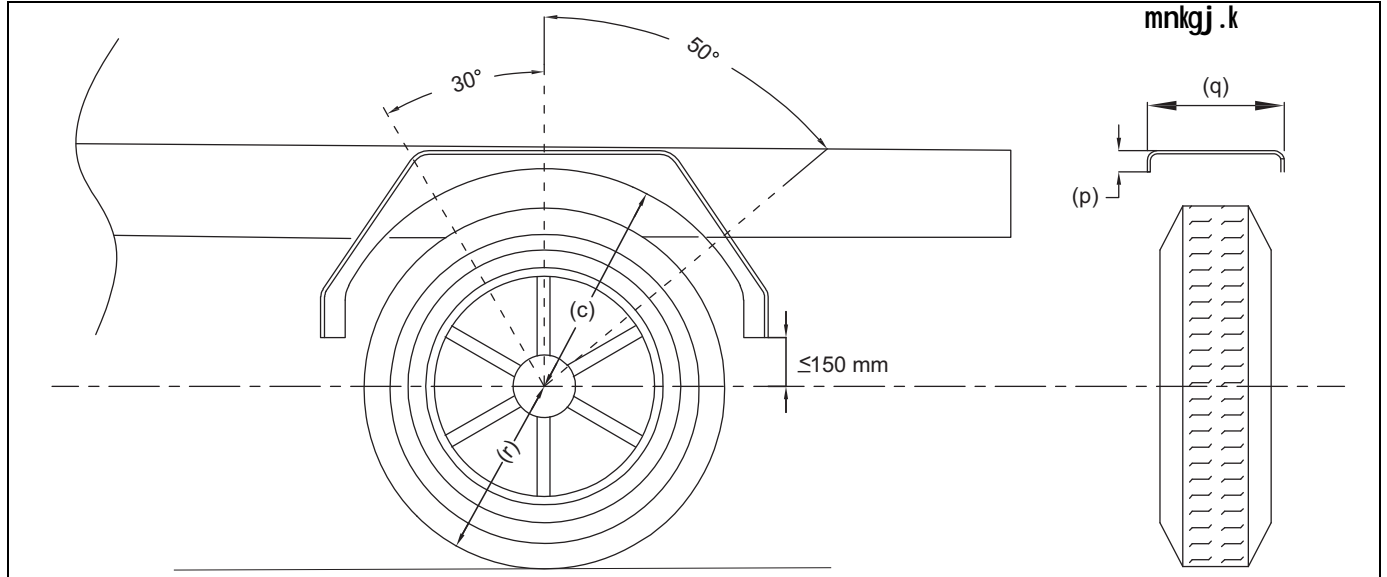

77PM12106

c	≤ 2r
p	> 30 mm
q	> कुल टायर चौड़ाई
r	टायर स्टैटिक रेडियस

(k) सी.एन.जी. (CNG) वेरिअंट के लिए एप्लीकेशन:

सी.एन.जी. लेबल (CNG Label) :

बॉडी निर्माता द्वारा निम्नलिखित निर्देशानुसार लोड बॉडी की पिछली साइड (वाहन टुल किट पैकेट के साथ प्रदत्त) "सी.एन.जी. लेबल" (CNG Label) चिपकाना होगा।



77PM12011

- इस लेबल (label) को गाड़ी संख्या के निकट समतल सतह पर (ऊपर दिखाये अनुसार) खड़ी स्थिति में चिपकाना होगा।
- चिपका हुआ लेबल (label) पिछली साइड से अवश्य दिखाई दे।
- यह लेबल (label) हर समय अपनी जगह, सही-सलामत, व सही आकार में हो, और इसके रंग व अक्षर आसानी से पहचानने योग्य हो।

सी.एन.जी. किट (CNG Kit) नम्बर पहचान :

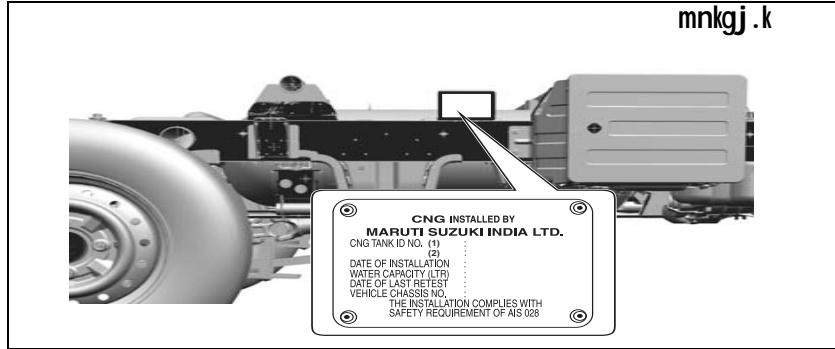

77PM07032

लोड बॉडी (load body) / एप्लीकेशन (application) को इस तरीके से तैयार किया जाये कि सी.एन.जी. (CNG) अनुपालन प्लेट आसानी से दिखाई दे।

अस्वीकरण :

मालिक / बॉडी-निर्माता (body-builder), लागू CMVR मापदण्डों और सुपर कैरी चैसिस वेरिअंट (super carry chassis variant) के बॉडी फैब्रिकेशन के संबंध में समय-समय पर लागू होने वाले राज्य मोटर वाहन नियमों का भी पालन करेगा।

निर्माता की सिफारिश और प्रचलित विनियमों के विपरीत, निकाय / आवेदन के निर्माण के कारण उत्पन्न होने वाले लागू कानूनों की किसी भी गैर-अनुरूपता के लिए वाहन निर्माता उत्तरदायी नहीं होगा।

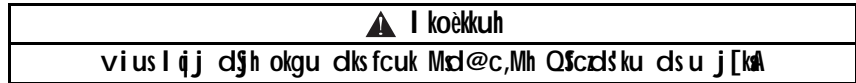

Prepared by  
**MARUTI SUZUKI INDIA LIMITED**

Service Division  
July, 2024

Part No. 99011M77P16-742  
Printed in India

**For round-the-clock on-road assistance, call Maruti On-road Service at 1800 102 1800\* / 1800 1800 180\*  
#No STD code to be prefixed.**

रात और दिन ऑन-रोड सहायता के लिए मारुति ऑन-रोड सर्विस को 1800 102 1800\* / 1800 1800 180\* पर कॉल करें  
# STD कोड लगाने की जरूरत नहीं

Service Division

## MARUTI SUZUKI INDIA LIMITED

Palam Gurgaon Road, Gurgaon - 122 015 (Haryana)

[www.marutisuzuki.com](http://www.marutisuzuki.com)



99011M77P16-742

